

Canon

■ Verwenden dieses Handbuchs —■ Drucken dieses Handbuchs

MP540 series Online-Handbuch

MC-2827-V1.00

**Basishandbuch**

Enthält eine
Zusammenfassung dieses
Produkts.

**➔ Erweitertes Handbuch**

Beschreibt detailliert die
Funktionen dieses
Produkts.

**Fehlersuche**



Inhalt

❖ Überblick über das Gerät

Hauptkomponenten
 Navigieren der Menüs auf der LCD-Anzeige

❖ Drucken von einer Speicherkarte

Drucken von auf der Speicherkarte
 gespeicherten Fotos
 Verwenden verschiedener Funktionen
 Einsetzen der Speicherkarte

❖ Kopieren

Erstellen von Kopien
 Verwenden verschiedener Kopierfunktionen

❖ Drucken von Fotos von gedruckten Fotos

Erneutes Drucken gedruckter Fotos
 Verwenden verschiedener Funktionen

❖ Scannen

Speichern von gescannten Daten

❖ Drucken über den Computer

Drucken von Fotos (Easy-PhotoPrint EX)
 Drucken von Dokumenten (Windows)
 Drucken von Dokumenten (Macintosh)

❖ Weitere Nutzungsmöglichkeiten

Drucken von liniertem oder kariertem Papier
 Direktes Drucken von Fotos von einem
 Mobiltelefon oder einer Digitalkamera
 Geräteeinstellungen
 Solution Menu und My Printer

❖ Einlegen von Papier / Auflegen von Originalen

Einlegen von Papier
 Auflegen von zu kopierenden oder zu
 scannenden Originalen

❖ Regelmäßige Wartung

Austauschen von Tintenbehältern
 Druck wird blasser oder Farben sind falsch
 Reinigen der Papierzuführungswalze
 Reinigen des Pads der Kassette

❖ Anhang

Sicherheitsvorkehrungen
 Rechtlich zulässige Verwendung dieses
 Produkts und Nutzungsrechte von Bildern
 Tipps zur Nutzung des Geräts

Überblick über das Gerät

In diesem Abschnitt finden Sie die Bezeichnungen der Komponenten des Geräts und erhalten Informationen zu den Grundfunktionen. Die Kenntnis dieser Bezeichnungen und Grundfunktionen ist für die Verwendung des Geräts unerlässlich.

Hauptkomponenten

- Vorderansicht
- Rückansicht
- Innenansicht
- Bedienfeld

Navigieren der Menüs auf der LCD-Anzeige

- Auswählen von Menüs im Bildschirm HOME.
- Auswählen von Elementen
- Weitere Operationen



[↑ Zum Seitenanfang](#)

Hauptkomponenten

■ Vorderansicht

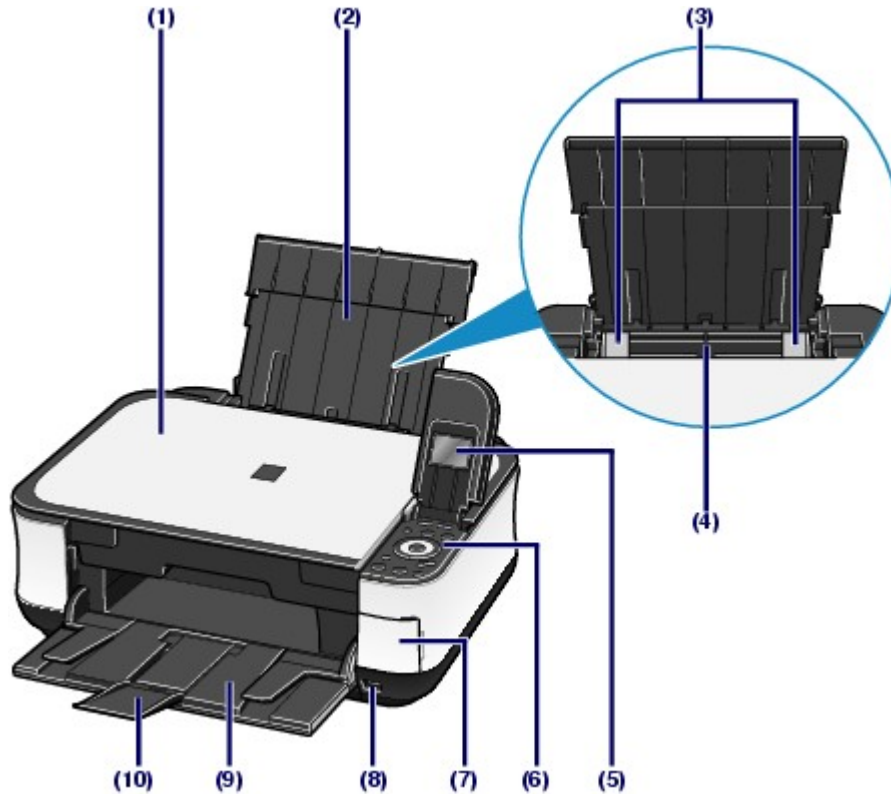

(1) Dokumentenabdeckung

Öffnen Sie diese Abdeckung, um ein Originaldokument zum Kopieren oder Scannen auf die Auflagefläche zu legen.

(2) Papierstütze

Ziehen Sie die Papierstütze heraus und nach hinten, um Papier in das hintere Fach einlegen zu können.

(3) Papierführungen

Stellen Sie die Papierführungen so ein, dass sie auf beiden Seiten eng am Papierstapel anliegen.

(4) Hinteres Fach

In das hintere Fach können verschiedene für das Gerät geeignete Papierformate und -typen eingelegt werden. Blätter desselben Papierformats und -typs können als Stapel eingelegt werden. Sie werden beim Druckvorgang automatisch einzeln eingezogen.

Siehe [Einlegen von Papier](#).

(5) LCD-Anzeige

Hier werden Meldungen, Menüoptionen und der Betriebsstatus angezeigt. Sie können auch eine Vorschau der Fotos auf der LCD-Anzeige vor dem Drucken anzeigen.



Hinweis

- Der LCD-Monitor wird abgeschaltet, wenn das Gerät etwa fünf Minuten lang nicht benutzt wird. Um die Anzeige wieder einzuschalten, drücken Sie eine beliebige Taste (außer der Taste **[ON]** (Ein)), oder führen Sie einen Druckvorgang aus.

(6) Bedienfeld

Mithilfe der Tasten und Anzeigen des Bedienfelds können Sie die Einstellungen ändern und das Gerät bedienen.

Weitere Informationen finden Sie unter [Bedienfeld](#).

(7) Abdeckung des Kartensteckplatzes

Öffnen Sie diese Abdeckung, wenn Sie eine Speicherkarte einsetzen möchten.

Weitere Informationen finden Sie unter [Einsetzen der Speicherkarte](#).

(8) Anschluss für den Direktdruck

An diesen Anschluss können PictBridge-kompatible Geräte (z. B. eine Digitalkamera oder die optionale Bluetooth-Einheit BU-30*) angeschlossen werden, um direkt von diesen zu drucken.

Weitere Informationen finden Sie unter [Direktes Drucken von Fotos von einem Mobiltelefon oder einer Digitalkamera](#).

Sie können auch ein USB-Flashlaufwerk mit diesem Anschluss verbinden, um gescannte Daten auf ihm zu speichern.

Weitere Informationen finden Sie unter [Speichern von gescannten Daten](#).

* Die Bluetooth-Einheit ist aufgrund von örtlichen Gesetzen und Vorschriften nicht in allen Ländern oder Regionen erhältlich. Informationen hierzu erhalten Sie bei Ihrem zuständigen Kundendienst von Canon.

Warnung

- An den Anschluss für den Direktdruck dürfen ausschließlich PictBridge-kompatible Geräte, die optionale Bluetooth-Einheit BU-30 sowie ein USB-Flashlaufwerk angeschlossen werden. Beim Anschluss anderer Geräte besteht Brand- und Stromschlaggefahr, außerdem könnte das Gerät beschädigt werden.

Vorsicht

- Vermeiden Sie jede Berührung des Metallgehäuses.

(9) Papierausgabefach

Das Papierausgabefach öffnet sich zu Beginn eines Kopier- oder Druckvorgangs automatisch, sobald die Ausdrücke ausgeworfen werden.

(10) Verlängerung des Ausgabefachs

Durch Herausziehen dieser Verlängerung wird verhindert, dass die Ausdrücke unkontrolliert aus dem Ausgabefach fallen. Ziehen Sie die Verlängerung daher beim Drucken oder Kopieren heraus.



(11) Auflagefläche

Die Auflagefläche dient zur Auflage von zu kopierenden oder zu scannenden Originalen.

(12) Kassette

Legen Sie Normalpapier im Format A4, B5, A5, oder Letter in das Gerät ein. Mindestens zwei Blätter desselben Papierformats können als Stapel eingelegt werden. Sie werden beim Druckvorgang automatisch einzeln eingezogen.

Siehe [Einlegen von Papier](#).

■ Rückansicht

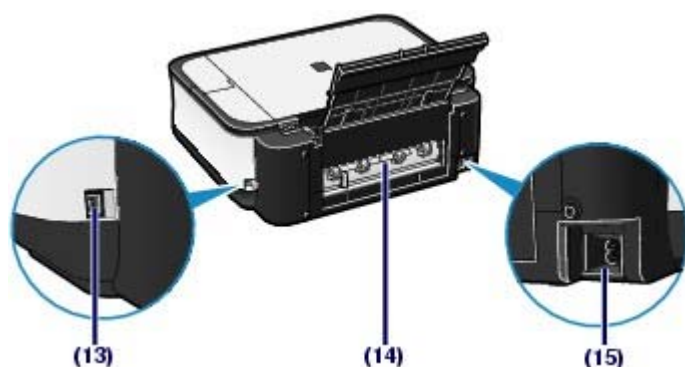

(13) USB-Anschluss

Schließen Sie hier das USB-Kabel zum Anschluss des Geräts an einen Computer an.

Vorsicht

- Vermeiden Sie jede Berührung des Metallgehäuses.

Wichtig

- Das USB-Kabel darf nicht ein- oder ausgesteckt werden, während ein Druck- oder Scanauftrag vom Computer verarbeitet wird.

(14) Hintere Abdeckung

Nehmen Sie die hintere Abdeckung ab, um gestautes Papier zu entfernen.

(15) Netzkabelanschluss

Schließen Sie hier das mitgelieferte Netzkabel an.

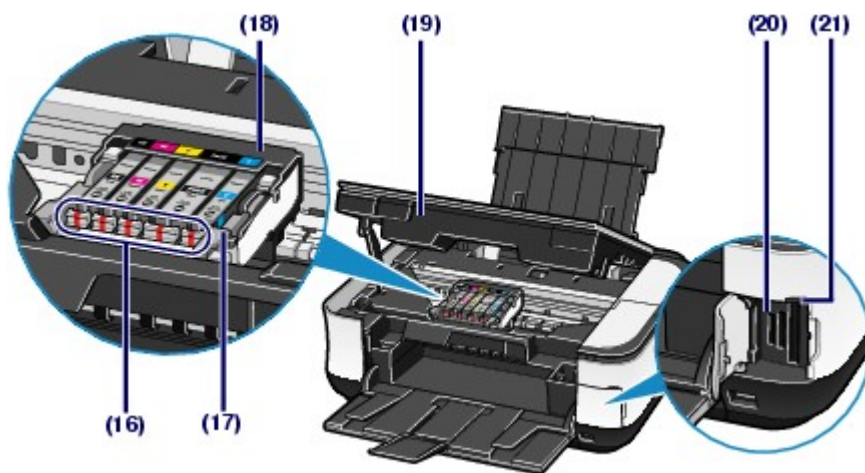
■ Innenansicht**(16) Tinten-Anzeige**

Zeigt den Status der Tintenbehälter durch rotes Leuchten oder Blinken an.

Siehe [Überprüfen des Tintenstatus](#).

(17) Druckkopfverriegelung

Fixiert den Druckkopf.

Wichtig

- Nach dem Einsetzen des Druckkopfs dürfen Sie diese Verriegelung nicht öffnen.

(18) Druckkopfhalter

Setzen Sie den Druckkopf ein.

(19) Scanmodul (Druckmodul-Abdeckung)

Das Scanmodul dient zum Scannen von Originalen. Es wird geöffnet, um leere Tintenbehälter auszutauschen, um LED-Anzeigen zu überprüfen und um Störungen im Papierlauf (Papierstau) zu beheben. Beim Öffnen des Scanmoduls (Druckmodul-Abdeckung) muss die Dokumentenabdeckung geschlossen sein.

(20) Kartensteckplatz

Steckplatz für das Einsetzen einer Speicherkarte.

Weitere Informationen finden Sie unter [Einsetzen der Speicherkarte](#).

(21) Zugriffs-Anzeige

Die Zugriffs-Anzeige zeigt durch Leuchten oder Blinken den Status der Speicherkarte an.

Weitere Informationen finden Sie unter [Einsetzen der Speicherkarte](#).

**Hinweis**

- Details zum Installieren des Druckkopfs und der Tintenbehälter finden Sie im gedruckten Handbuch *Inbetriebnahme*.

■ Bedienfeld

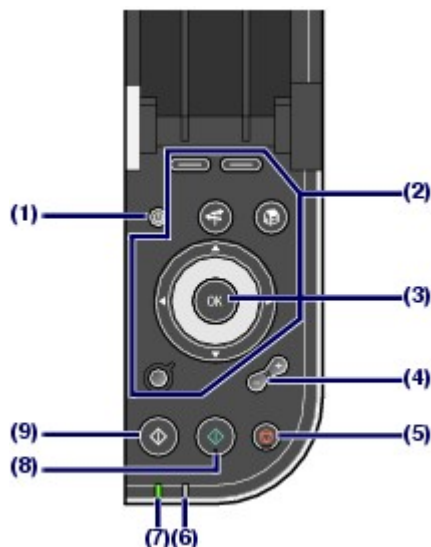

(1) Taste **[ON]** (Ein)

Mit dieser Taste wird das Gerät ein- und ausgeschaltet. Achten Sie beim Einschalten des Geräts darauf, dass die Dokumentenabdeckung geschlossen ist.



Wichtig

Trennen des Geräts von der Steckdose

- Vergewissern Sie sich, dass die **Power**-Anzeige nicht leuchtet, bevor Sie das Gerät durch Herausziehen des Netzsteckers von der Steckdose trennen. Wird das Gerät von der Steckdose getrennt, während die **Power**-Anzeige leuchtet oder blinkt, kann das Gerät anschließend unter Umständen nicht mehr ordnungsgemäß drucken, da der Druckkopf nicht geschützt ist.

(2) Tasten zur Navigation der Menüs auf der LCD-Anzeige

Weitere Informationen finden Sie unter [Navigieren der Menüs auf der LCD-Anzeige](#).

(3) Taste **[OK]**

Wählt einen Menüeintrag oder eine Einstellung aus. Weitere Informationen finden Sie unter [Navigieren der Menüs auf der LCD-Anzeige](#).

Behebt einen Fehler während eines Druckvorgangs oder setzt nach dem Entfernen eines Papierstaus den normalen Gerätebetrieb fort.

(4) **[+]** **[-]**-Tasten

Legt die Anzahl der zu kopierenden oder zu druckenden Exemplare fest.

(5) Stopp-Taste

Bricht einen Vorgang ab, während ein Druckauftrag ausgeführt wird.

(6) Alarm-Anzeige

Diese Anzeige leuchtet oder blinkt orange, wenn ein Fehler aufgetreten ist (z. B. wenn kein Papier oder keine Tinte mehr vorhanden ist).

(7) Power-Anzeige

Blinkt beim Einschalten, leuchtet danach grün.

(8) Taste **[Color]** (Farbe)

Startet einen Druck-, Kopier- oder Scanvorgang in Farbe.

(9) Taste **[Black]** (Schwarz)

Beginnt mit dem Erstellen einer Schwarzweißkopie, Scannen usw.



Navigieren der Menüs auf der LCD-Anzeige

Mithilfe des Geräts können Sie auch ohne Computer Kopien und verschiedenartige Ausdrücke erstellen. Sie können das Gerät mit dem **Easy-Scrollrad**, den Tasten ◀ (Nach links), ▶ (Nach rechts), ▲ (Nach oben), ▼ (Nach unten) oder der Taste **[OK]** auf dem Bedienfeld bedienen, um in den Menüs zu navigieren oder Elemente auf der LCD-Anzeige auszuwählen.

In diesem Abschnitt werden die grundlegenden Vorgehensweisen für das Navigieren der Menüs im Bildschirm **HOME** und das Auswählen von Einstellungselementen für den Druck beschrieben.

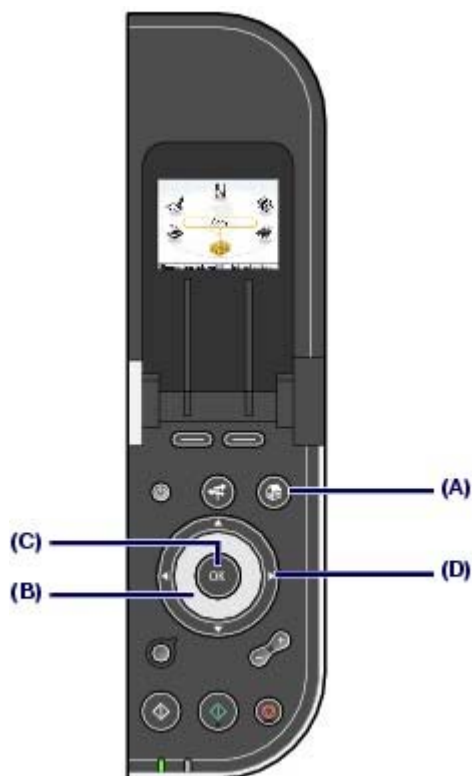

■ Auswählen von Menüs im Bildschirm HOME

Der Bildschirm **HOME** wird angezeigt, wenn das Gerät eingeschaltet oder die Taste **[HOME]** gedrückt wird.

Sie beginnen mit dem Drucken von Fotos auf einer Speicherkarte, dem Kopieren oder dem Scannen, indem Sie Menüs im Bildschirm **HOME** auswählen.

1. Drücken Sie die Taste **[HOME]** (A).

Der Bildschirm **HOME** wird angezeigt.

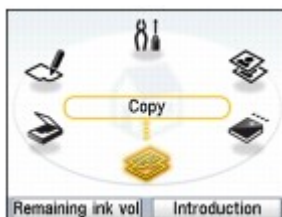

2. Drehen Sie am **Easy-Scrollrad** (B), um das gewünschte Menü auszuwählen, und drücken Sie die Taste **[OK]** (C).

Sie können das Menü auch mit den Tasten ◀ (Nach links) oder ▶ (Nach rechts) (D) auswählen.

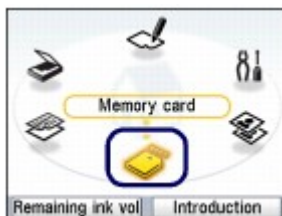

Der ausgewählte Menübildschirm wird angezeigt.

Im Bildschirm **HOME** stehen die folgenden Menüs zur Verfügung.

- Kopie (Copy) : Sie können den Vergrößerungsfaktor der Kopie ändern oder in verschiedenen Layouts kopieren. Siehe [Kopieren](#).
- Speicherkarte : Sie können Fotos drucken, die auf einer Speicherkarte einer Digitalkamera gespeichert sind. Siehe [Drucken von einer Speicherkarte](#).
- Einf. Foto-Nachdruck (Easy photo reprint) : Sie können auch Fotos scannen und auf einfache Weise drucken. Sie können auch die Anzahl der Kopien für jedes Foto angeben. Siehe [Drucken von Fotos von gedruckten Fotos](#).
- Einstellungen (Settings) : Sie können die aktuellen Einstellungen des Geräts beibehalten, diese ändern oder liniertes bzw. kariertes Papier drucken. Siehe [Druck wird blasser oder Farben sind falsch](#), [Reinigen der Papierzuführungswalze](#), [Geräteeinstellungen](#) oder [Drucken von liniertem oder kariertem Papier](#).
- Foto-Indexblatt (Photo Index Sheet) : Mithilfe eines Foto-Indexblatts können Sie mühelos auf einer Speicherkarte gespeicherte Fotos drucken. Siehe [Drucken mit dem Foto-Indexblatt](#).
- Scannen (Scan) : Mithilfe des Bedienfelds können Sie gescannte Daten auf Ihrem Computer bzw. auf einer eingesteckten Speicherkarte oder einem angeschlossenen USB-Flashlaufwerk speichern. Siehe [Scannen](#).

Hinweis

- Wenn Sie eine Speicherkarte einstecken, während der Bildschirm **HOME** oder ein beliebiger Bildschirm der Menüs Kopieren (Copy), Einf. Foto-Nachdruck (Easy photo reprint) und Einstellungen (Settings) angezeigt wird, erscheint stattdessen der Bildschirm für die Fotoauswahl unter Auswähl. u. drucken (Select and print) des Menüs Speicherkarte (Memory card). Um eine andere Funktion als Auswähl. u. drucken (Select and print) zu wählen, drücken Sie die Taste **[HOME]**, um den Bildschirm **HOME** anzuzeigen.

■ Auswählen von Einstellungselementen

Der angezeigte Bildschirm hängt zwar vom ausgewählten Menü ab, jedoch ist die Bedienung die gleiche.

In diesem Abschnitt wird exemplarisch anhand des Bildschirms zur Druckbestätigung unter Auswähl. u. drucken (Select and print) des Menüs Speicherkarte (Memory card) gezeigt, wie Sie die Druckqualität ändern.

1. Wählen Sie die Druckqualität mit dem **Easy-Scrollrad** (B) oder den Tasten **▲** (Nach oben) oder **▼** (Nach unten) (D), und drücken Sie die Taste **[OK]** (C).

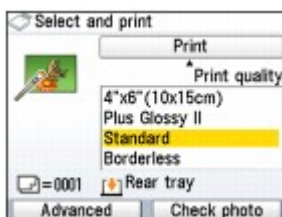

2. Wählen Sie eine andere Druckqualität mit dem **Easy-Scrollrad** oder den Tasten **▲** (Nach oben) oder **▼** (Nach unten), und drücken Sie die Taste **[OK]**.

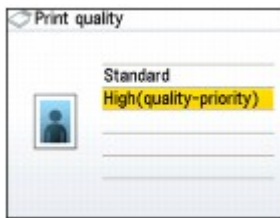

Der Bildschirm zum Bestätigen des Druckvorgangs in Auswähl. u. drucken (Select and print) wird wieder angezeigt.

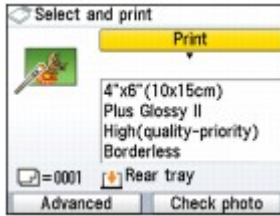

■ Weitere Operationen

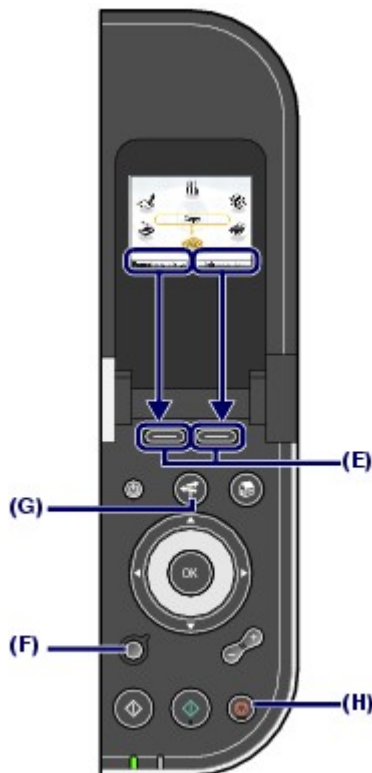

● Auswählen von Elementen am unteren Rand der LCD-Anzeige

Mit den beiden Tasten **[Funktion]** (Funktion) (E) können Sie Elemente auswählen, die am unteren Rand des LCD-Bildschirms angezeigt werden.

Mit der rechten Taste **[Funktion]** (Funktion) wählen Sie das Element auf der rechten Seite aus, und mit der linken Taste **[Funktion]** (Funktion) wählen Sie das Element auf der linken Seite aus. Die Elemente am unteren Rand der LCD-Anzeige sind je nach Bildschirm unterschiedlich.

● Zurückkehren zum vorherigen Bildschirm

Mit der Taste **[Back]** (Zurück) (F) kehren Sie zum vorherigen Bildschirm zurück.

● Einfaches Durchführen häufig verwendeter Funktionen

Mit der Taste **[NAVI]** (Navigation) (G) können Sie häufig verwendete Funktionen problemlos durchführen. Sie brauchen dazu nur den Anweisungen auf dem Bildschirm zu folgen. Sie können auch Informationen zu den Funktionen oder Anweisungen zum Einlegen von Papier anzeigen.

1. Drücken Sie die Taste **[NAVI]** (Navigation) (G).

Der Bildschirm Navigation (NAVI) wird angezeigt.

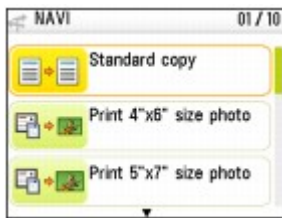

Hinweis

- Wenn Sie die Taste **[Back]** (Zurück) im Bildschirm Navigation (NAVI) drücken, wird wieder der Bildschirm **HOME** angezeigt.

2. Sie wählen ein Element mit dem **Easy-Scrollrad** oder den Tasten **▲** (Nach oben) oder **▼** (Nach unten), und drücken anschließend die Taste **[OK]**.
Befolgen Sie die Anweisungen auf der LCD-Anzeige.

● Abbrechen des Kopier- oder Druckvorgangs

Durch Drücken der **Stopp**-Taste (H) können Sie einen laufenden Kopier- oder Druckauftrag abbrechen.



[↑ Zum Seitenanfang](#)

Drucken von einer Speicherkarte

Sie können eine Vorschau aller mit der Digitalkamera aufgenommenen Fotos auf dem LCD-Display des Geräts anzeigen und die Fotos drucken.

Weitere nützliche Funktionen dienen zum Drucken von Miniaturansichten von Fotos auf der Speicherkarte auf Papier im A4- oder Letter-Format, bei der bestimmte Fotos ausgewählt werden können, oder zum Drucken der Lieblingsfotos in einem bestimmten Layout.

Drucken von auf der Speicherkarte gespeicherten Fotos

[Festlegen von Einstellungen](#)

Verwenden verschiedener Funktionen

[Drucken von Fotos in verschiedenen Layouts](#)

[Ändern der Anzeige](#)

[Beschneiden von Fotos / Suchen von Fotos nach Datum](#)

[Korrigieren von Bildern](#)

Einsetzen der Speicherkarte

[Vor dem Einsetzen der Speicherkarte](#)

[Einsetzen der Speicherkarte](#)

[Entnehmen der Speicherkarte](#)



[↑ Zum Seitenanfang](#)

Drucken von auf der Speicherkarte gespeicherten Fotos

Zeigen Sie eine Vorschau der auf der Speicherkarte gespeicherten Fotos auf dem LCD-Display des Geräts an, und drucken Sie die Fotos.

In diesem Abschnitt wird anhand eines Beispiels (randloser Druck auf Fotopapier im Format 4" x 6" / 10 x 15 cm) die grundlegende Vorgehensweise beim Drucken von Fotos beschrieben.

Gehen Sie dazu wie im Folgenden beschrieben vor.



Die folgenden Materialien werden benötigt:

Die Speicherkarte mit den zu druckenden Fotos. Siehe [Vor dem Einsetzen der Speicherkarte](#).



Papier für das Drucken der Fotos. Weitere Informationen finden Sie unter [Verwendbare Medientypen](#).

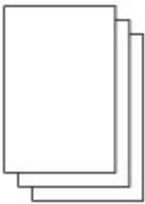

1. Bereiten Sie den Druck des Foto-Indexblatts vor.

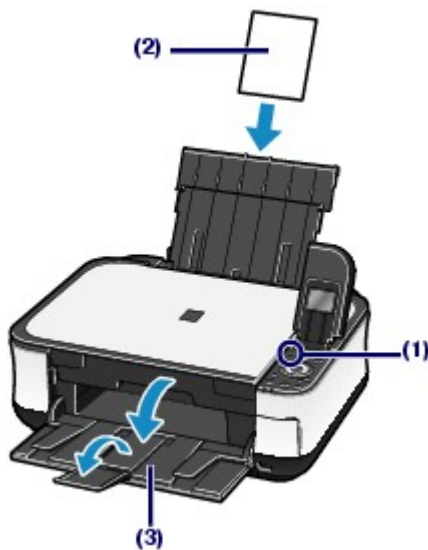

(1) Schalten Sie das Gerät ein.

Weitere Informationen finden Sie unter [Bedienfeld](#).

(2) Legen Sie das zu bedruckende Papier ein.

Siehe [Einlegen von Papier](#).

In diesem Beispiel legen wir Fotopapier im Format 4" x 6" / 10 x 15 cm in das hintere Fach ein.

Hinweis

- Legen Sie Papier im Format A4 oder Letter in die Kassette ein. Legen Sie Papier anderen Formats oder Typs in das hintere Fach ein.

- (3) Öffnen Sie behutsam das Papierausgabefach, und ziehen Sie die Verlängerung des Papierausgabefachs heraus.

2. Steckplatz für das Einsetzen einer Speicherkarte.

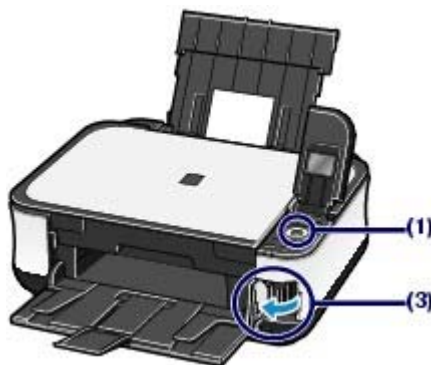

- (1) Wählen Sie Speicherkarte (Memory card)  im Bildschirm **HOME**, und drücken Sie die Taste **[OK]**.

Weitere Informationen finden Sie unter [Auswählen von Menüs im Bildschirm HOME](#).

- (2) Stellen Sie sicher, dass Auswähl. u. drucken (Select and print)  ausgewählt ist, und drücken Sie die Taste **[OK]**.

- (3) Setzen Sie eine Speicherkarte mit der beschrifteten Seite nach links in den Kartensteckplatz ein.

Informationen zu den verwendbaren Speicherkarten und wo diese eingesetzt werden finden Sie unter [Einsetzen der Speicherkarte](#).

Der Bildschirm für die Fotoauswahl wird angezeigt.

Hinweis



- Der Bildschirm für die Fotoauswahl wird in Auswähl. u. drucken (Select and print) auch angezeigt, wenn Sie eine Speicherkarte einsetzen, während der Bildschirm **HOME** oder ein Bildschirm der Menüs Kopieren (Copy), Einf. Foto-Nachdruck (Easy photo reprint) und Einstellungen (Settings) angezeigt wird.
- Es ist auch möglich, abgesehen von Auswähl. u. drucken (Select and print) weitere hilfreiche Druckfunktionen auszuwählen.
Weitere Informationen finden Sie unter [Verwenden verschiedener Funktionen](#).
- Wenn Beschreibbar vom PC (Writable from PC) unter Lese/Schreib-Attribut (Read/write attribute) in Erweiterte Einstellungen (Advanced settings) unter Geräteeinstellungen (Device settings) im Menü Einstellungen (Settings) ausgewählt ist, ist das Drucken von auf der Speicherkarte gespeicherten Bilddaten auf der Speicherkarte unter Verwendung des Gerätebedienfelds nicht möglich. In diesem Fall müssen Sie Lese/Schreib-Attribut (Read/write attribute) auf Nicht beschreibb. v. PC (Not writable from PC) einstellen. Detaillierte Informationen hierzu finden Sie im Online-Handbuch [Erweitertes Handbuch](#).

3. Wählen Sie die zu druckenden Fotos aus.



- (1) Verwenden Sie das **Easy-Scrollrad** oder die Tasten ◀ (Nach links) bzw. ▶ (Nach rechts), um das zu druckende Foto anzuzeigen.

Hinweis

-  wird möglicherweise während des Einlesens von Fotos auf dem LCD-Display angezeigt. Wenn Sie das Foto mit dem **Easy-Scrollrad** oder den Tasten ◀ (Nach links) bzw. ▶ (Nach rechts) anzeigen, während  auf dem LCD erscheint, wird das gewünschte Foto möglicherweise nicht ausgewählt.

- (2) Legen Sie die Anzahl der Kopien durch Drücken der Tasten [+] oder [-] fest.
- (3) Wiederholen Sie die Schritte (1) und (2), um die Anzahl der Kopien für alle gewünschten Fotos festzulegen.

Hinweis

Weitere Optionen

- Informationen zum Ändern der Anzeige von Fotos finden Sie unter [Ändern der Anzeige](#).
- Informationen zum Beschneiden von Fotos (Zuschneid. (Trimming)) finden Sie unter [Beschneiden von Fotos / Suchen von Fotos nach Datum](#).
- Informationen zum Suchen von Fotos nach einem angegebenen Datum (Suche (Search)) finden Sie unter [Beschneiden von Fotos / Suchen von Fotos nach Datum](#).

- (4) Drücken Sie die Taste [OK].
Der Bildschirm zum Bestätigen des Drucks wird angezeigt.

4. Starten Sie den Druckvorgang.

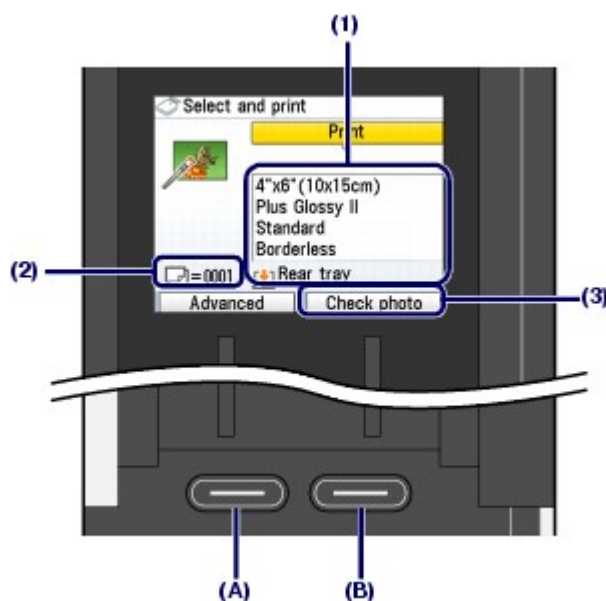

- (1) Überprüfen Sie die Einstellung für das Seitenformat, den Medientyp, die Druckqualität usw.

In diesem Beispiel bestätigen wir für das Seitenformat (Page size) die Einstellung 10x15cm(4"x6") (4"x6" (10x15cm)) sowie das eingelegte Fotopapier als Medientyp (Media type).

Zum Ändern der Einstellungen verwenden Sie das **Easy-Scrollrad** oder die Tasten ▲ (Nach oben) oder ▼ (Nach unten), um das zu ändernde Element auszuwählen, und drücken die Taste [OK].

Weitere Informationen finden Sie unter [Auswählen von Elementen](#) und [Festlegen von Einstellungen](#).

Hinweis

- Wenn als Medientyp (Media type) Normal-Papier (Plain paper) und als Seitenformat (Page size) A4 oder LTR(8,5"x11") (8.5"x11" (LTR)) ausgewählt ist, wird Kassette (Cassette) als Papierzufuhr (Paper source) angezeigt.
Sind andere Seitenformate oder Papiertypen ausgewählt, wird Hinteres Fach (Rear tray) angezeigt.
Überprüfen Sie, ob das ausgewählte Papier in der richtigen Papierzufuhr eingelegt ist.

- (2) Bestätigen Sie die Anzahl der zum Drucken der ausgewählten Fotos zu verwendenden Seiten.

- (3)** Drücken Sie die rechte Taste **[Function]** (Funktion) (B), um Foto prüfen (Check photo) auszuwählen, und bestätigen Sie die ausgewählten Fotos sowie die Anzahl der Kopien für jedes Foto.

Drücken Sie die Taste **[OK]**, um zum Bildschirm zur Bestätigung des Drucks zurückzukehren.

- (4)** Drücken Sie die Taste **[Color]** (Farbe).

Der Ausdruck der Fotos wird gestartet.



Hinweis

- Sie können Fotos automatisch oder manuell korrigieren, wenn Sie die linke Taste **[Function]** (Funktion) (A) drücken, um Erweitert (Advanced) auszuwählen. Das Gerät ist standardmäßig auf eine automatische Korrektur von Fotos eingestellt.
Weitere Informationen finden Sie unter [Verwenden verschiedener Funktionen](#).
- Drücken Sie zum Abbrechen des Druckvorgangs die **Stopp**-Taste.
- Der Druckvorgang wird nicht gestartet, wenn Sie die Taste **[Black]** (Schwarz) drücken.
- Sie können das Menü Speicherkarte (Memory card) anzeigen und weitere hilfreiche Druckfunktionen auswählen, wenn Sie nach dem Drucken die Taste **[Back]** (Zurück) drücken. Wenn Sie die Taste **[HOME]** drücken oder die Speicherkarte entfernen, wird der Bildschirm **HOME** angezeigt.
Anweisungen zum Entfernen der Speicherkarte finden Sie unter [Entnehmen der Speicherkarte](#)

■ Festlegen von Einstellungen

Der Bildschirm zum Bestätigen des Druckvorgangs in Auswähl. u. drucken (Select and print) ist unten dargestellt:

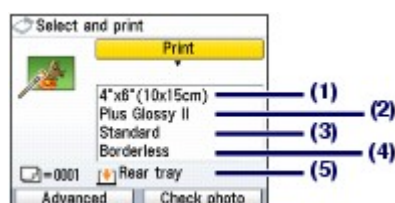

- (1)** Seitenformat (Page size)

Geben Sie das Seitenformat des zu bedruckenden Papiers an: 10x15cm(4"x6") (4"x6" (10x15cm)), A4 usw.

- (2)** Medientyp (Media type)

Geben Sie den Medientyp des zu bedruckenden Papiers an: Glanz Plus II (Plus Glossy II), Normalpapier (Plain paper) usw.



Hinweis

- Falls Sie das falsche Seitenformat und den falschen Medientyp auswählen, zieht das Gerät möglicherweise Papier aus der falschen Papierzufuhr ein oder druckt unter Umständen nicht mit der entsprechenden Druckqualität.
Weitere Informationen finden Sie unter [Papierzufuhr zum Einlegen des Papiers](#).

- (3)** Druckqualität (Print quality)

Stellen Sie die Druckqualität ein: Hoch (Qual.-Prior.) (High(quality-priority)) oder Standard.

- (4)** Randloser Druck (Borderless print)

Wählen Sie Druck mit Rand oder randlosen Druck aus: Mit Rand (Bordered) oder Randlos (Borderless).



Hinweis

- Wenn unter Medientyp (Media type) die Einstellung Normal-Papier (Plain paper) ausgewählt ist, können Sie nicht Randlos (Borderless) auswählen.

- (5)** Papierzufuhr (Paper source)

Die Papierzufuhr für das ausgewählte Seitenformat und den ausgewählten Medientyp wird auf dem Bildschirm angezeigt.

Wenn Normalpapier im Format A4 oder Letter ausgewählt ist, wird Kassette (Cassette) angezeigt.

Sind andere Seitenformate oder Papiertypen ausgewählt, wird Hinteres Fach (Rear tray) angezeigt.

Überprüfen Sie, ob das ausgewählte Papier in der auf dem Bildschirm angezeigten Papierzufuhr eingelegt ist.

Detaillierte Informationen zur Einstellung der Papierzufuhr finden Sie im Online-Handbuch [Erweitertes Handbuch](#).



Hinweis

- Die Einstellungen für Seitenformat, Medientyp, Druckqualität, randlosen Druck, Bildkorrektur usw. werden beibehalten und bei der nächsten Auswahl des Menüs Speicherkarte (Memory card) wieder angezeigt, auch wenn das Gerät zwischenzeitlich ausgeschaltet wurde.
- Je nach Funktion können einige Elemente unter Umständen nicht miteinander kombiniert werden.

Drucken mit dem Foto-Indexblatt

Zum Drucken von auf der Speicherkarte gespeicherten Fotos drucken Sie zunächst ein so genanntes Foto-Indexblatt mit Miniaturansichten der Fotos. Das Foto-Indexblatt kann auf Papier im A4- oder Letter-Format gedruckt werden. Auf diesem Foto-Indexblatt können Sie die zu druckenden Fotos, die Anzahl der Kopien, das Seitenformat usw. auswählen und die Fotos anschließend drucken.

Wählen Sie im Bildschirm **HOME** die Optionen Foto-Indexblatt (Photo index sheet)  und Indexblatt-

Druck (Index sheet print)  aus. Detaillierte Informationen hierzu finden Sie im Online-Handbuch [Erweitertes Handbuch](#).



[↑ Zum Seitenanfang](#)

Verwenden verschiedener Funktionen

In diesem Abschnitt werden einige nützliche Funktionen des Menüs Speicherkarte (Memory card) beschrieben.

Detaillierte Informationen hierzu finden Sie im Online-Handbuch [Erweitertes Handbuch](#).

■ Drucken von Fotos in verschiedenen Layouts

Im Menü Speicherkarte (Memory card) können Sie verschiedene Layouts auswählen. Sie haben auch die Möglichkeit, DPOF Druck (DPOF print) auszuwählen.



Layout-Druck (Layout print)



Etikettendruck (Sticker print)



Erfasste Infos (Captured info print)



Foto-Index-Druck (Photo index print)



Alle Fotos drucken (Print all photos)



Dr. im Ausw.b.form (ID photo size print)



Kalenderdruck (Calendar print)

■ Ändern der Anzeige

Sie können die Anzeige von Fotos ändern, wenn Sie die linke Taste **[Function]** (Funktion) drücken und am unteren Bildschirmrand Anzeige ändern (Change display) angezeigt wird. Sie haben auch die Möglichkeit, Diashow (Slide show) auszuwählen.



Miniaturbildanzeige (Thumbnail display)



Vollbildanzeige (Full screen display)



Vergrößerte Anzeige (Enlarged display)

■ Beschneiden von Fotos / Suchen von Fotos nach Datum

Sie können die Funktion angeben, wenn Sie die rechte Taste **[Function]** (Funktion) drücken und am unteren Bildschirmrand Bearbeiten (Edit) angezeigt wird.

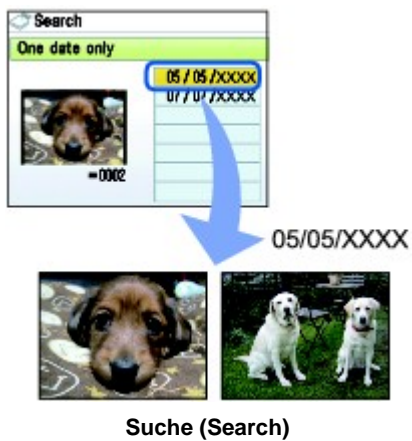
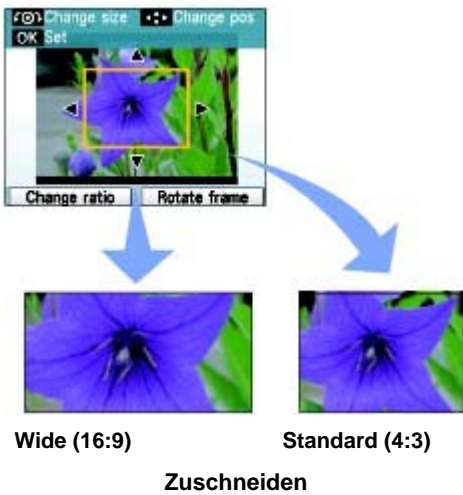

■ Optimieren von Fotos

Sie können die Bilder korrigieren, wenn Sie die linke Taste **[Function]** (Funktion) drücken und am unteren Bildschirmrand Erweitert (Advanced) angezeigt wird. Sie können Bilder automatisch oder manuell korrigieren und beispielsweise Helligkeit, Kontrast und Farbton anpassen oder Effekte auf Bilder anwenden.

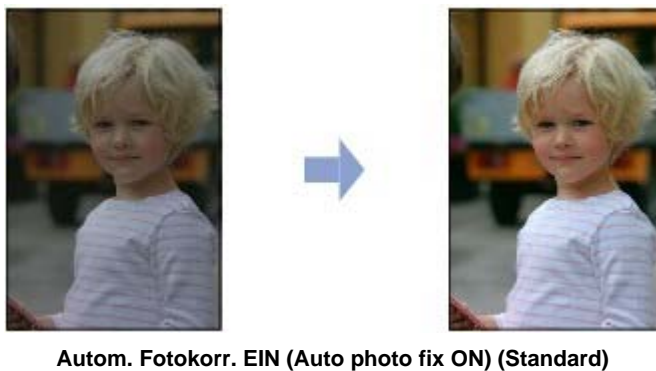

[↑ Zum Seitenanfang](#)

Einsetzen der Speicherkarte



■ Vor dem Einsetzen der Speicherkarte

Die nachstehend aufgeführten Speicherkartentypen und Dateiformate sind mit dem Gerät kompatibel.

⚠ Wichtig

- Wenn Sie mit Ihrer Digitalkamera Fotos aufgenommen und auf einer Speicherkarte eines Typs gespeichert haben, dessen Verwendbarkeit vom Hersteller Ihrer Digitalkamera nicht garantiert wird, werden die Bilddaten möglicherweise beschädigt oder können vom Gerät nicht gelesen werden. Informationen dazu, welche Speicherkartentypen vom Hersteller Ihrer Digitalkamera für die Verwendung freigegeben sind, finden Sie in der Bedienungsanleitung zu Ihrer Digitalkamera.
- Die Speicherkarte muss mit einer Digitalkamera formatiert werden, die zu DCF (Design rule for Camera File; kompatibel zu Exif 2.2/2.21) und TIFF (kompatibel zu Exif 2.2/2.21) kompatibel ist. Wurde die Speicherkarte in einem Computer formatiert, kann sie möglicherweise nicht im Gerät verwendet werden.



● Speicherkarten, die ohne Adapter in das Gerät eingesetzt werden können

	<ul style="list-style-type: none"> ● SD Secure Digital Speicherkarte ● SDHC Speicherkarte ● MultiMediaCard (Version 4.1) ● MultiMediaCard Plus (Version 4.1)
	<ul style="list-style-type: none"> ● Compact Flash (CF)-Karte Typ I und Typ II (3,3 V) werden unterstützt ● Microdrive
	<ul style="list-style-type: none"> ● Memory Stick ● Memory Stick PRO ● Memory Stick Duo ● Memory Stick PRO Duo

● Speicherkarten, die nur mit einem Adapter in das Gerät eingesetzt werden können

⚠ Wichtig

- Die im Folgenden aufgeführten Speicherkarten können nicht direkt in den Kartensteckplatz des Geräts eingesetzt werden. Sie müssen zuerst unbedingt in den entsprechenden speziellen Kartenadapter gesteckt werden. Anschließend kann der Kartenadapter mit der Speicherkarte in den Kartensteckplatz eingesetzt werden. Wenn Sie eine der folgenden Speicherkarten ohne den entsprechenden Kartenadapter einsetzen, können Sie die Karte möglicherweise nicht mehr aus dem Gerät entnehmen. Weitere Informationen zur Vorgehensweise in diesem Fall finden Sie im Abschnitt "[Fehlersuche](#)" des Online-Handbuchs *Erweitertes Handbuch*.

	<ul style="list-style-type: none"> ● miniSD-Karte*¹ ● miniSDHC-Karte *¹
	<ul style="list-style-type: none"> ● microSD-Karte*¹ ● microSDHC-Karte *¹
	<ul style="list-style-type: none"> ● xD-Picture-Karte*² ● xD-Picture-Karte Typ M *²

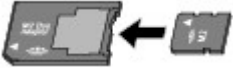
	<ul style="list-style-type: none"> ● xD-Picture-Karte Typ H *2
	<ul style="list-style-type: none"> ● RS-MMC (Version 4.1) *3

*1Verwenden Sie den speziellen SD-Kartenadapter.

*2Separate Anschaffung eines Compact Flash-Kartenadapters für xD-Picture-Karten erforderlich.

*3Verwenden Sie den speziellen Kartenadapter.

*4 Verwenden Sie den speziellen Duo-Adapter.

● Druckbare Bilddaten

Dieses Gerät akzeptiert Bilder, die mit einer DCF-kompatiblen (Design rule for Camera File; kompatibel zu Exif 2.2/2.21) Kamera aufgenommen wurden, und TIFF (kompatibel zu Exif 2.2/2.21). Bilder oder Filme in anderen Formaten (z. B. RAW-Format) können nicht gedruckt werden.

■ Einsetzen der Speicherkarte

Vorsicht

- Beim Einsetzen einer Speicherkarte in den Kartensteckplatz leuchtet die **Access**-Anzeige permanent. Beim Blinken der **Access**-Anzeige greift das Gerät auf die Speicherkarte zu. Berühren Sie in diesem Fall nicht den Bereich um den Kartensteckplatz.

Hinweis

- Wenn Beschreibbar vom PC (Writable from PC) unter Lese/Schreib-Attribut (Read/write attribute) in Erweiterte Einstellungen (Advanced settings) unter Geräteeinstellungen (Device settings) im Menü Einstellungen (Settings) ausgewählt ist, ist das Drucken von auf der Speicherkarte gespeicherten Bilddaten oder das Speichern gescannter Daten auf der Speicherkarte unter Verwendung des Gerätebedienfelds nicht möglich. Wenn Sie den Kartensteckplatz nicht mehr als Speicherkartenlaufwerk verwenden möchten, entnehmen Sie die Speicherkarte, und setzen Sie dann die Einstellung Lese/Schreib-Attribut (Read/write attribute) auf Nicht beschreibb. v. PC (Not writable from PC). Detaillierte Informationen hierzu finden Sie im Online-Handbuch [Erweitertes Handbuch](#).
- Wenn Sie die Fotos auf der Speicherkarte mit dem Computer bearbeitet oder optimiert haben, müssen Sie sie auch über den Computer drucken. Wenn Sie das Bedienfeld verwenden, werden die Fotos möglicherweise nicht einwandfrei gedruckt.

1. Bereiten Sie die Speicherkarte vor.

Sofern erforderlich setzen Sie die Speicherkarte in den speziellen Kartenadapter ein.

Weitere Informationen finden Sie unter [Speicherkarten, die nur mit einem Adapter in das Gerät eingesetzt werden können](#).

2. Schalten Sie das Gerät ein, und öffnen Sie die Abdeckung des Kartensteckplatzes.



3. Setzen Sie immer nur eine Speicherkarte in den Kartensteckplatz ein.

Der Kartensteckplatz besitzt drei Öffnungen für das Einsetzen von Speicherkarten. Führen Sie Ihre Speicherkarte in die für den jeweiligen Speicherkartentyp vorgesehene Öffnung ein. Achten Sie beim Einführen der Speicherkarte darauf, dass Sie diese nicht verkanten und DASS DIE BESCHRIFTETE SEITE NACH LINKS WEIST. Richten Sie sich beim Einführen der Speicherkarte nach den nachstehenden Abbildungen.

Wenn Sie die Speicherkarte ordnungsgemäß eingesetzt haben, leuchtet die **Zugriffs-Anzeige (A)** auf.

Beachten Sie bei den im Folgenden durch ein Sternchen (*****) gekennzeichneten Speicherkarten, dass diese nur unter Verwendung eines geeigneten Kartenadapters in den Kartensteckplatz eingesetzt werden können.

Memory Stick Duo, Memory Stick PRO Duo oder Memory Stick Micro *:

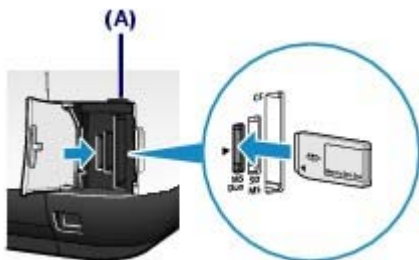

SD Secure Digital-Karte, SDHC-Karte, miniSD-Karte *, miniSDHC-Karte *, microSD-Karte *, microSDHC-Karte *, Memory Stick, Memory Stick PRO, MultiMediaCard (Version 4.1), MultiMediaCard Plus (Version 4.1) oder RS-MMC (Version 4.1) *:

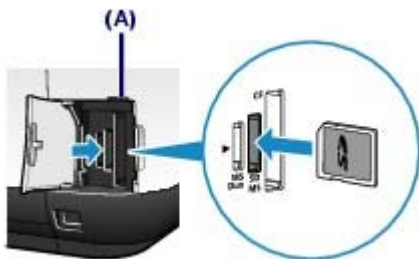

Compact Flash-Karte (CF), Microdrive, xD-Picture-Karte *, xD-Picture-Karte Typ M* oder xD-Picture-Karte Typ H*:



⚠ Vorsicht

- Die Speicherkarte steht etwas aus dem Kartensteckplatz hervor, darf jedoch nicht gewaltsam tiefer in den Steckplatz gedrückt werden. Dies könnte das Gerät und die Speicherkarte beschädigen.
- Achten Sie darauf, dass die Speicherkarte richtig ausgerichtet ist, bevor Sie sie in den Kartensteckplatz einsetzen. Wenn Sie die Speicherkarte falsch ausrichten und dann gewaltsam in den Kartensteckplatz einsetzen, können das Gerät und die Speicherkarte

beschädigt werden.

Wichtig

- Setzen Sie immer nur eine Speicherkarte in den Kartensteckplatz ein.

4. Schließen Sie die Abdeckung des Kartensteckplatzes.

■ Entnehmen der Speicherkarte

Wichtig

- Wenn Sie den Kartensteckplatz als Speicherkartenlaufwerk für den Computer verwendet haben, müssen Sie auf dem Computer zunächst die Funktion „Hardware sicher entfernen“ für die Speicherkarte ausführen, bevor Sie sie aus dem Kartensteckplatz des Geräts entnehmen.
 - Windows: Klicken Sie mit der rechten Maustaste auf das Wechseldatenträger-Symbol, und wählen Sie die Menüoption Auswerfen. Sollte die Menüoption Auswerfen (Eject) nicht angeboten werden, so achten Sie vor dem Entnehmen der Speicherkarte unbedingt darauf, dass die **Access**-Anzeige nicht blinkt.
 - Ziehen Sie unter Macintosh das Symbol  (Wechseldatenträger) in den Papierkorb.

1. Öffnen Sie die Abdeckung des Kartensteckplatzes.

2. Vergewissern Sie sich, dass die **Zugriffs**-Anzeige leuchtet (und nicht blinkt), und entnehmen Sie die Speicherkarte.

Greifen Sie dazu die Speicherkarte an dem herausragenden Teil, und ziehen Sie sie aus dem Kartensteckplatz, ohne sie dabei zu verkanten.

Vorsicht

- Die Speicherkarte darf nicht entnommen werden, solange die **Zugriffs**-Anzeige blinkt. Wenn die **Zugriffs**-Anzeige blinkt, liest das Gerät gerade Daten von der Speicherkarte oder schreibt Daten auf die Speicherkarte. Wenn Sie die Speicherkarte entnehmen oder das Gerät ausschalten, während die **Zugriffs**-Anzeige blinkt, können die Daten auf der Speicherkarte beschädigt werden.

3. Schließen Sie die Abdeckung des Kartensteckplatzes.



 [Zum Seitenanfang](#)

Kopieren

Sie haben beim Kopieren verschiedenen Optionen, wie z. B. Vergrößern/Verkleinern oder Kopieren von zwei Originalseiten auf einem Blatt Papier.

Erstellen von Kopien

[Festlegen von Einstellungen](#)

Verwenden verschiedener Kopierfunktionen



[↑ Zum Seitenanfang](#)

Erstellen von Kopien

In diesem Abschnitt werden die grundlegenden Kopierfunktionen am Beispiel der Einstellungen zum Kopieren eines A4-Dokuments auf Normalpapier beschrieben. Gehen Sie dazu wie im Folgenden beschrieben vor.

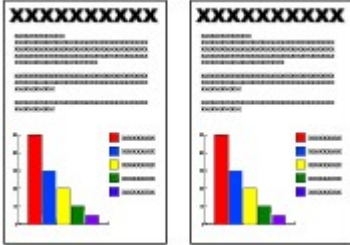

Die folgenden Materialien werden benötigt:

Das zu kopierende Original. Weitere Informationen finden Sie unter [Für das Kopieren oder Scannen geeignete Originale](#).

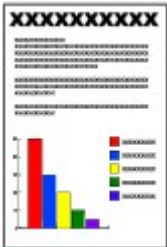

Papier für das Drucken der Fotos. Weitere Informationen finden Sie unter [Verwendbare Medientypen](#).



1. Bereiten Sie das Kopieren vor.

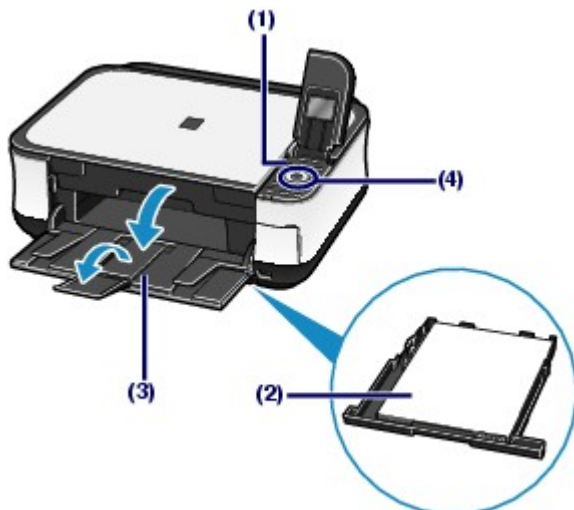

(1) Schalten Sie das Gerät ein.

Weitere Informationen finden Sie unter [Bedienfeld](#).

(2) Legen Sie das zu bedruckende Papier ein.

Siehe [Einlegen von Papier](#).

In diesem Beispiel wird A4-Normalpapier in die Kassette eingelegt.

**Hinweis**

- Legen Sie Papier im Format A4, B5, A5 oder Letter in die Kassette ein. Legen Sie Papier anderen Formats oder Typs in das hintere Fach ein.

(3) Öffnen Sie behutsam das Papierausgabefach, und ziehen Sie die Verlängerung des Papierausgabefachs heraus.**(4)** Stellen Sie sicher, dass Kopieren (Copy)  im Bildschirm **HOME** ausgewählt ist, und drücken Sie die Taste **[OK]**.

Weitere Informationen finden Sie unter [Auswählen von Menüs im Bildschirm HOME](#).

(5) Legen Sie das Originaldokument auf die Auflagefläche.

Legen Sie das Original mit der zu kopierenden Seite **NACH UNTEN** auf die Auflagefläche. Richten Sie das Original wie nachstehend abgebildet an der Ausrichtungsmarkierung aus.

Weitere Informationen finden Sie unter [Auflegen von zu kopierenden oder zu scannenden Originalen](#).

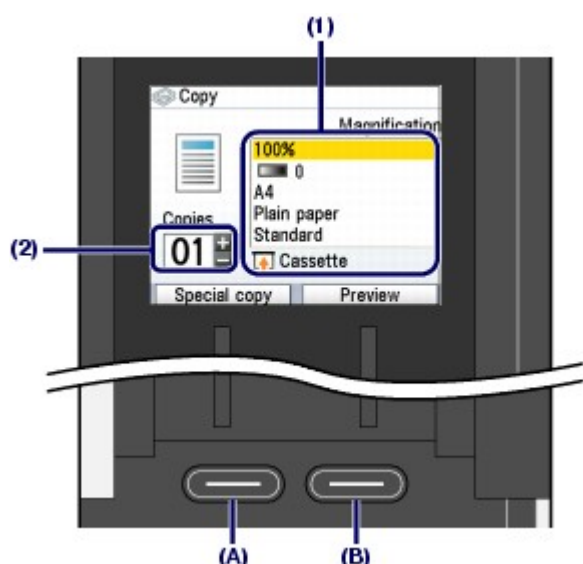
**2.** Starten Sie den Kopiervorgang.**(1)** Überprüfen Sie die Einstellung für das Seitenformat, den Medientyp, die Vergrößerung usw.

In diesem Beispiel bestätigen wir, dass folgende Einstellungen ausgewählt wurden: 100% für die Vergrößerung (Magnification), A4 für das Seitenformat (Page size) und Normal-Papier (Plain paper) für den Medientyp (Media type).

Zum Ändern der Einstellungen verwenden Sie das **Easy-Scrollrad** oder die Tasten **▲** (Nach oben) oder **▼** (Nach unten), um das zu ändernde Element auszuwählen, und drücken die Taste **[OK]**.

Weitere Informationen finden Sie unter [Auswählen von Einstellungselementen](#) und [Festlegen von Einstellungen](#).

Hinweis

- Wenn als Medientyp (Media type) Normal-Papier (Plain paper) und als Seitenformat (Page size) A4, B5, A5 oder LTR(8,5"x11") (8.5"x11" (LTR)) ausgewählt ist, wird Kassette (Cassette) als Papierzufuhr (Paper source) angezeigt. Sind andere Seitenformate oder Papiertypen ausgewählt, wird Hinteres Fach (Rear tray) angezeigt. Überprüfen Sie, ob das ausgewählte Papier in der richtigen Papierzufuhr eingelegt ist.
- Sie können eine Vorschau des Druckergebnisses überprüfen, wenn Sie die rechte Taste **[Function]** (Funktion) (B) drücken, um Vorschau (Preview) auszuwählen. Informationen hierzu finden Sie im Online-Handbuch [Erweitertes Handbuch](#).
- Sie können verschiedene Kopierfunktionen auswählen, z. B. Randlose Kopie (Borderless copy), 2-auf-1-Kopie (2-on-1 copy) sowie Rahmen löschen (Frame erase), wenn Sie mit der linken Taste **[Function]** (Funktion) (A) die Option Spezielle Kopie (Special copy) auswählen. Weitere Informationen finden Sie unter [Verwenden verschiedener Kopierfunktionen](#).

(2) Legen Sie die Anzahl der Kopien durch Drücken der Tasten **[+]** oder **[-]** fest.

(3) Drücken Sie zum Kopieren in Farbe die **Farbe**-Taste, zum Kopieren in Schwarzweiß die **Schwarzweiß**-Taste.

Das Gerät startet nun den Kopiervorgang.

Entfernen Sie nach dem Kopieren das Original von der Auflagefläche.

Wichtig

- Bis zum Abschluss des Kopiervorgangs darf weder die Dokumentenabdeckung geöffnet noch das Original verschoben werden.

Hinweis

- Zum Abbrechen des Druckvorgangs drücken Sie die Taste **[Stop]**.
- Wiederholen Sie das Verfahren ab (5) in Schritt 1, um ein weiteres Original zu kopieren. Sie können das Menü Kopieren (Copy) verlassen und ein anderes Menü auswählen, wenn Sie die Taste **[HOME]** drücken.

■ Festlegen von Einstellungen

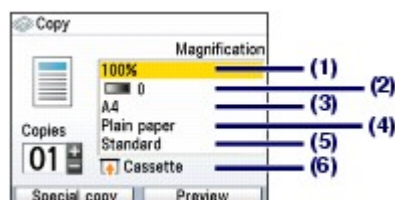

(1) Vergrößerung (Magnification)

Wählen Sie die Zoommethode aus. Sie können den Vergrößerungsfaktor der Kopie angeben, indem Sie die optionale Zahl oder das Seitenformat auswählen: A4 auf 8,5"x11", A4 auf B5 usw. Wenn Sie das Seitenformat nicht vergrößern/verkleinern möchten, wählen Sie 100%. Detaillierte Informationen hierzu finden Sie im Online-Handbuch [Erweitertes Handbuch](#).

(2) Intensität (Intensity)

Bei der Erstellung von helleren/dunkleren Kopien können Sie die Intensität angeben. Sie können die Intensität auch so einstellen, dass sie automatisch an die des Originals angepasst wird. Detaillierte Informationen hierzu finden Sie im Online-Handbuch [Erweitertes Handbuch](#).

(3) Seitenformat (Page size)

Geben Sie das Seitenformat des zu bedruckenden Papiers an: A4, LTR(8,5"x11") (8.5"x11" (LTR)) usw.

(4) Medientyp (Media type)

Geben Sie den Medientyp des zu bedruckenden Papiers an: Normalpapier (Plain paper), Glanz Plus II (Plus Glossy II) usw.

Hinweis

- Falls Sie das falsche Seitenformat und den falschen Medientyp auswählen, zieht das Gerät möglicherweise Papier aus der falschen Papierzufuhr ein oder druckt unter Umständen nicht mit der entsprechenden Druckqualität. Weitere Informationen finden Sie unter [Papierzufuhr zum Einlegen des Papiers](#).

(5) Druckqualität (Print quality)

Passen Sie die Druckqualität entsprechend dem zu kopierenden Original an: Hoch (Qual.-Prior.) (High(quality-priority)) oder Standard usw. Die verfügbaren Einstellungen für die Druckqualität sind von dem unter Medientyp (Media type) ausgewählten Papiertyp abhängig.

(6) Papierzufuhr (Paper source)

Die Papierzufuhr für das ausgewählte Seitenformat und den ausgewählten Medientyp wird auf dem Bildschirm angezeigt.

Wenn Normalpapier im Format A4, B5, A5 oder Letter ausgewählt ist, wird Kassette (Cassette) angezeigt.

Sind andere Seitenformate oder Papiertypen ausgewählt, wird Hinteres Fach (Rear tray) angezeigt.

Überprüfen Sie, ob das ausgewählte Papier in der auf dem Bildschirm angezeigten Papierzufuhr eingelegt ist.

Detaillierte Informationen zur Einstellung der Papierzufuhr finden Sie im Online-Handbuch [Erweitertes Handbuch](#).



Hinweis

- Die Einstellungen für Seitenformat, Medientyp, Druckqualität, automatische Intensität werden beibehalten und bei der nächsten Auswahl des Menüs Kopieren (Copy) wieder angezeigt, auch wenn das Gerät zwischenzeitlich ausgeschaltet wurde.
 - Je nach Funktion können einige Elemente unter Umständen nicht miteinander kombiniert werden.
 - Wenn Sie Schnell(Geschw.-Pr) (Fast (speed-priority)) mit dem Medientyp Normal-Papier (Plain paper) auswählen und die Qualität nicht Ihren Erwartungen entspricht, wählen Sie Standard oder Hoch (Qual.-Prior.) (High(quality-priority)), und wiederholen Sie den Kopiervorgang.
 - Wenn Sie mit der Taste **[Black]** (Schwarz) Schwarzweißkopien erstellen, wählen Sie die Druckqualität Hoch (Qual.-Prior.) (High(quality-priority)), um in Graustufen zu kopieren. Dabei werden Farbtöne nicht nur in Schwarz und Weiß, sondern mithilfe verschiedener Grautöne dargestellt.
-



[↑ Zum Seitenanfang](#)

Verwenden verschiedener Kopierfunktionen

Sie können beim Kopieren verschiedene Funktionen nutzen, wenn Sie die linke Taste **[Function]** (Funktion) drücken und am unteren Rand des Bildschirms Kopieren (Copy) die Option Spezielle Kopie (Special copy) auswählen.

Detaillierte Informationen hierzu finden Sie im Online-Handbuch [Erweitertes Handbuch](#).

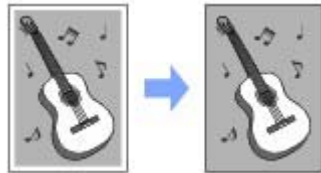

Randlose Kopie (Borderless copy)



2-auf-1-Kopie (2-on-1 copy)



4-auf-1-Kopie (4-on-1 copy)

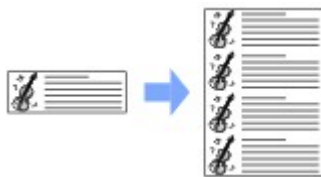

Bildwiederholung (Image repeat)

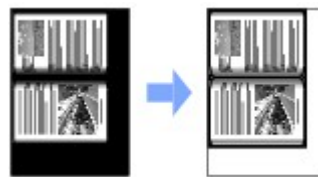

Rahmen löschen (Frame erase)



Zuschneiden



Ausschneiden (Masking)



Drucken von Fotos von gedruckten Fotos

Sie können gedruckte Fotos in verschiedenen Layouts erneut drucken.

Erneutes Drucken gedruckter Fotos

Verwenden verschiedener Funktionen

- Drucken von Fotos in verschiedenen Layouts
- Korrigieren von Bildern



[↑ Zum Seitenanfang](#)

Erneutes Drucken gedruckter Fotos

Drucken Sie bereits gedruckte Fotos erneut.

In diesem Abschnitt wird anhand eines Beispiels (Druck bereits gedruckter Fotos auf Fotopapier im Format 4" x 6" / 10 x 15 cm) die grundlegende Vorgehensweise beim Drucken von Fotos beschrieben.



Hinweis

- Mit dieser Funktion können gescannte Bilder nicht gespeichert werden. Verwenden Sie den Computer, wenn Sie Bilder scannen und speichern möchten.

Detaillierte Informationen hierzu finden Sie im Online-Handbuch [Erweitertes Handbuch](#).



Die folgenden Materialien werden benötigt:

Das zu kopierende Foto



Papier für das Drucken der Fotos. Weitere Informationen finden Sie unter [Verwendbare Medientypen](#).



1. Bereiten Sie das erneute Drucken bereits gedruckter Fotos vor.

(1) Schalten Sie das Gerät ein.

Weitere Informationen finden Sie unter [Bedienfeld](#).

(2) Legen Sie das zu bedruckende Papier ein.

Siehe [Einlegen von Papier](#).

In diesem Beispiel legen wir Fotopapier im Format 4" x 6" / 10 x 15 cm in das hintere Fach ein.

(3) Öffnen Sie behutsam das Papierausgabefach, und ziehen Sie die Verlängerung des Papierausgabefachs heraus.

(4) Wählen Sie Einf. Foto-Nachdruck (Easy photo reprint) im Bildschirm **HOME**, und drücken Sie die Taste **[OK]**.

Drücken Sie erneut die Taste **[OK]**, wenn der Hinweisbildschirm angezeigt wird.

2. Legen Sie zu scannende Fotos auf die Auflagefläche.

(1) Öffnen Sie die Dokumentenabdeckung.

(2) Legen Sie die Fotos mit der zu scannenden Seite NACH UNTEN auf die

Auflagefläche.

Weitere Informationen finden Sie unter [Auflegen von zu kopierenden oder zu scannenden Originalen](#) .

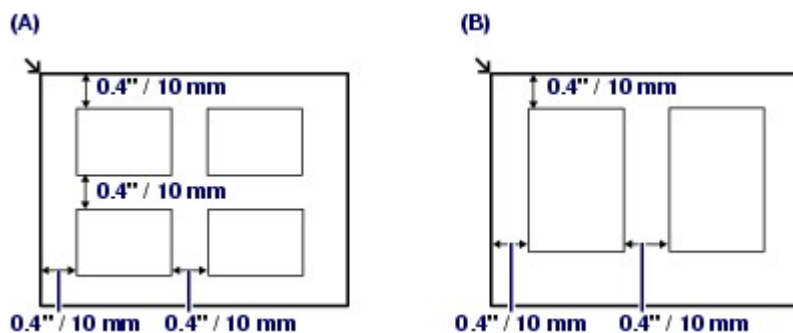

(A) Vier Fotos auf die Auflagefläche legen

(B) Zwei Fotos auf die Auflagefläche legen

**Hinweis**

- Positionieren Sie das/die Foto(s) mit einem Abstand von mindestens 10 mm / 0,4 Zoll parallel zu den Rändern der Auflagefläche.
- Wenn Sie zwei oder mehr Fotos gleichzeitig auflegen, sollte der Abstand zwischen ihnen mindestens 10 mm / 0,4 Zoll betragen. Wird dieser Abstand nicht eingehalten, werden die Fotos u. U. als ein Bild gescannt.
- Mit der Funktion Verzerrungskorrektur (Skew Correction) werden bis zu einem Winkel von etwa 10 Grad schräg platzierte Fotos automatisch korrigiert.
- Schiefe Fotos mit einer langen Seite von 180 mm / 7,1 Zoll oder mehr können nicht korrigiert werden.
- Wenn auf dem Vorschau-Bildschirm angezeigt wird, überprüfen Sie Folgendes, und legen Sie Fotos erneut richtig auf, um sie nochmals zu scannen.
 - Die Neigung ist nicht zu stark.
 - Die Fotos sind nicht zu nahe am Rand der Auflagefläche platziert.
- Fotos mit einer Fläche unter etwa 25 mm² / 1 Quadratzoll werden nicht einwandfrei gescannt.
- Fotos der im folgenden aufgelisteten Typen werden unter Umständen nicht einwandfrei gescannt.
 - Nicht rechteckige Fotos oder Fotos mit unregelmäßigen Formen (beispielsweise ausgeschnittene Fotos)
 - Völlig weiße Fotos
 - Fotos mit weißen Rändern
- Die Ränder von Fotos mit Rand werden unter Umständen nicht einwandfrei gescannt. Beschneiden Sie die Fotos gegebenenfalls. Informationen hierzu finden Sie im Online-Handbuch [Erweitertes Handbuch](#).

(3) Schließen Sie die Dokumentenabdeckung vorsichtig, und drücken Sie die Taste **[OK]**.

Der Scanvorgang wird gestartet.

**Wichtig**

- Die Fotos werden vor dem Drucken erneut gescannt. Bis zum Abschluss des Druckvorgangs dürfen weder die Dokumentenabdeckung geöffnet noch die aufgelegten Fotos verschoben werden.

3. Legen Sie die Anzahl der Kopien fest.

- (1) Stellen Sie sicher, dass **Auswähl. u. drucken (Select and print)** ausgewählt ist, und drücken Sie die Taste **[OK]**.

**Hinweis**

- Es ist auch möglich, abgesehen von **Auswähl. u. drucken (Select and print)** weitere hilfreiche Druckfunktionen auszuwählen. Weitere Informationen finden Sie unter [Verwenden verschiedener Funktionen](#) .

- (2) Verwenden Sie das **Easy-Scrollrad** oder die Tasten **◀** (Nach links) bzw. **▶** (Nach rechts), um ein zu druckendes Foto anzuzeigen.

- (3) Legen Sie die Anzahl der Kopien durch Drücken der Tasten **[+]** oder **[-]** fest.

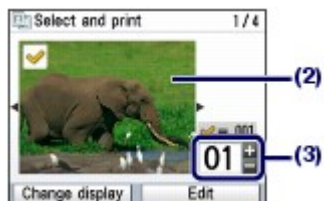

Hinweis

- Wenn  neben dem Foto auf dem Bildschirm angezeigt wird, wurde das Foto eventuell nicht einwandfrei gescannt. Drücken Sie die Taste **[Back]** (Zurück), und drücken Sie die linke Funktion-Taste, um Neu scannen (Rescan) auszuwählen. Bestätigen Sie die Meldung, und wiederholen Sie den Schritt 2 und die folgenden Schritte, um das Foto erneut zu scannen.

Weitere Optionen

- Informationen zum Ändern der Anzeige von Fotos finden Sie unter [Ändern der Anzeige](#). (Neben Normale Bildschirmanzeige (Normal screen display) können Sie auch Vollbildanzeige (Full-screen display) und Vergrößerte Anzeige (Enlarged display) auswählen.)
- Informationen zum Beschneiden von Fotos (Zuschneid. (Trimming)) finden Sie unter [Beschneiden von Fotos / Suchen von Fotos nach Datum](#).

- (4) Wiederholen Sie die Schritte (2) und (3), um die Anzahl der Kopien für alle gewünschten Fotos festzulegen.

- (5) Drücken Sie die Taste **[OK]**.

4. Starten Sie den Druckvorgang.

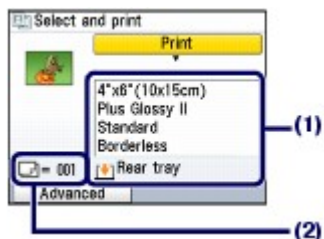

- (1) Überprüfen Sie die Einstellung für das Seitenformat, den Medientyp, die Druckqualität usw.

In diesem Beispiel bestätigen wir das Seitenformat (Page size) 4"x6" (10x15cm) sowie das eingelegte Fotopapier als Medientyp (Media type).

Hinweis

- Zum Ändern der Einstellungen wählen Sie die einzelnen Elemente aus, und drücken Sie die Taste **[OK]**. Weitere Informationen finden Sie unter [Einstellungselemente](#).
- Die Einstellungen für Seitenformat, Medientyp, Druckqualität, randlosen Druck, Bildkorrektur usw. werden beibehalten und bei der nächsten Auswahl des Menüs Einf. Foto-Nachdruck (Easy photo reprint) wieder angezeigt, auch wenn das Gerät zwischenzeitlich ausgeschaltet wurde.

- (2) Bestätigen Sie die Anzahl der zum Drucken der ausgewählten Fotos zu verwendenden Seiten.

Hinweis

- Sie können Fotos automatisch oder manuell korrigieren, wenn Sie die linke Taste **[Function]** (Funktion) drücken, um Erweitert (Advanced) auszuwählen. Weitere Informationen finden Sie unter [Verwenden verschiedener Funktionen](#).

- (3) Drücken Sie zum Kopieren in Farbe die Taste **[Color]** (Farbe), zum Kopieren in Schwarzweiß die Taste **[Black]** (Schwarz).

Der Druckvorgang wird gestartet.

Entfernen Sie nach dem Drucken die Fotos von der Auflagefläche.



Hinweis

- Drücken Sie zum Abbrechen des Druckvorgangs die **Stopp**-Taste.
 - Sie können das Menü Einf. Foto-Nachdruck (Easy photo reprint) verlassen und ein anderes Menü auswählen, wenn Sie nach dem Drucken die Taste **[HOME]** drücken. Bestätigen Sie die Meldung, und wählen Sie Ja (Yes), um die gescannten Bilddaten zu löschen.
-



[↑ Zum Seitenanfang](#)

Verwenden verschiedener Funktionen

In diesem Abschnitt werden einige nützliche Funktionen des Menüs Einf. Foto-Nachdruck (Easy photo reprint) beschrieben.

Detaillierte Informationen hierzu finden Sie im Online-Handbuch [Erweitertes Handbuch](#).

■ Drucken von Fotos in verschiedenen Layouts

Sie können auch eine andere Option als Auswähl. u. drucken (Select and print) auswählen, um ein Layout auszuwählen und Fotos zu drucken.



Etikettendruck (Sticker print)



Alle Fotos drucken (Print all photos)

■ Optimieren von Fotos

Sie können die Bilder korrigieren, wenn Sie die linke Taste **[Function]** (Funktion) drücken und am unteren Bildschirmrand Erweitert (Advanced) angezeigt wird. Sie können Bilder automatisch oder manuell korrigieren und beispielsweise Helligkeit, Kontrast und Farbton anpassen oder die Korrektur verblasster Farben anwenden.



Helligkeit (Brightness)



Kontrast (Contrast)



[↑ Zum Seitenanfang](#)

Scannen

Sie können gescannte Daten auf Ihren Computer übertragen, dort mit der mitgelieferten Anwendungssoftware bearbeiten und anschließend speichern. Sie haben auch die Möglichkeit, die gescannten Daten auf einem in das Gerät eingesetzten USB-Flashlaufwerk oder einer Speicherkarte zu speichern.

Speichern von gescannten Daten

- [Speichern der gescannten Daten auf dem USB-Flashlaufwerk](#)
- [Einsetzen des USB-Flashlaufwerks](#)
- [Entfernen des USB-Flashlaufwerks](#)



[↑ Zum Seitenanfang](#)

Speichern von gescannten Daten

Mithilfe des Bedienfelds auf dem Gerät können Sie die gescannten Dokumente oder Fotos auf einem USB-Flashlaufwerk, einer Speicherkarte oder einem Computer speichern. Sie können Originale auch mithilfe des Computers scannen.

In diesem Abschnitt wird die Vorgehensweise beschrieben, um Dokumente zu scannen und im PDF-Format auf dem USB-Flashlaufwerk zu speichern.

Eine Beschreibung weiterer Vorgehensweisen finden Sie im Online-Handbuch [Erweitertes Handbuch](#). Dort finden Sie eine detaillierte Beschreibung der Vorgehensweise zum Korrigieren von gescannten Bildern oder zum Drucken von gescannten Bildern mit verschiedenen Einstellungen.

Wichtig

- Um Datenverluste zu vermeiden, sollten Sie regelmäßig eine Sicherungskopie der auf der Speicherkarte oder auf dem USB-Flashlaufwerk gespeicherten Daten auf einem anderen Speichermedium anlegen.
- Bitte beachten Sie, dass Canon – auch nicht innerhalb der Garantiezeit des Geräts – für aus welchem Grund auch immer beschädigte oder verlorene Daten nicht haftet.

■ Speichern der gescannten Daten auf dem USB-Flashlaufwerk

1. Bereiten Sie die Verwendung eines USB-Flashlaufwerks vor.

(1) Schalten Sie das Gerät ein.

Weitere Informationen finden Sie unter [Bedienfeld](#).

(2) Stecken Sie das USB-Flashlaufwerk in den Anschluss für den Direktdruck des Geräts.

Weitere Informationen finden Sie unter [Einsetzen des USB-Flashlaufwerks](#).

2. Wählen Sie die Scanmethode aus.

(1) Wählen Sie Scannen (Scan) im Bildschirm **HOME**, und drücken Sie die Taste **[OK]**.

(2) Verwenden Sie das **Easy-Scrollrad** oder die Tasten ◀ (Nach links) bzw. ▶ (Nach rechts), um USB-Flashlaufwerk (USB flash drive) auszuwählen, und drücken Sie die Taste **[OK]**.

Der Bildschirm zur Auswahl des Vorgangs wird angezeigt.

(3) Verwenden Sie das **Easy-Scrollrad** oder die Tasten ◀ (Nach links) bzw. ▶ (Nach rechts), um Auf USB-Flashl. sp. (Save to USB flash) auszuwählen, und drücken Sie die Taste **[OK]**.

Der Bildschirm mit den Scaneinstellungen wird angezeigt.

3. Legen Sie die Scaneinstellungen fest.



(1) Überprüfen Sie die Einstellungen für den Dokumenttyp, die Scangröße, die Scanauflösung usw.

In diesem Beispiel bestätigen wir, dass Dokument (Document) als Dokumenttyp (Document type)

ausgewählt ist, die Scangröße (Scan size) auf A4 eingestellt ist und als Dateiformat (Data format) die Option PDF ausgewählt ist.

Zum Ändern der Einstellungen verwenden Sie das **Easy-Scrollrad** oder die Tasten **▲** (Nach oben) oder **▼** (Nach unten), um das zu ändernde Element auszuwählen, und drücken die Taste **[OK]**.



Hinweis

- Detaillierte Informationen zu den Einstellungen und zur Option Erweitert (Advanced) der Taste **[Function]** (Funktion) finden Sie im Online-Handbuch [Erweitertes Handbuch](#).
- Wenn Sie PDF auswählen, können bis zu 100 Seiten in einer Datei gespeichert werden.

(2) Wählen Sie Weiter (Next), und drücken Sie die Taste **[OK]**.

4. Starten Sie den Scanvorgang.

(1) Bestätigen Sie die Meldung, drücken Sie die Taste **[OK]**, und legen Sie ein Original auf die Auflagefläche.

Weitere Informationen finden Sie unter [Auflegen von zu kopierenden oder zu scannenden Originalen](#).



Hinweis

- Sie können Originale in den Formaten A4, LTR(8,5"x11") (8.5"x11" (LTR)), 10x15cm(4"x6") (4"x6" (10x15cm)) und 13x18cm(5"x7") (5"x7" (13x18cm)) scannen.

(2) Drücken Sie zum Scannen in Farbe die Taste **[Color]** (Farbe) bzw. zum Scannen in Schwarzweiß die Taste **[Black]** (Schwarz).

Der Scanvorgang wird gestartet.

(3) Überprüfen Sie die Vorschau der gescannten Daten auf dem Bildschirm.



Hinweis

- Die Vorschau wird nicht angezeigt, wenn in der Prozedur (1) in Schritt 3 unter Erweitert (Advanced) die Option Vorschau AUS (Preview OFF) ausgewählt ist.
- Wenn Sie das Original neu scannen möchten, drücken Sie die linke Taste **[Function]** (Funktion), um Neu scannen (Rescan) auszuwählen. Bestätigen Sie die Meldung, und scannen Sie das Original erneut.
- Wenn Sie die gescannten Daten um 90 Grad im Uhrzeigersinn drehen möchten, drücken Sie die rechte Taste **[Function]** (Funktion), um Drehen (Rotate) auszuwählen.

(4) Drücken Sie die Taste **[OK]**, um die gescannten Daten zu speichern.

Nach dem Scannen wird die Meldung "Scannen beenden?" (End scanning?) angezeigt.

(5) Wählen Sie Beenden (End), und drücken Sie die Taste **[OK]**.

Entfernen Sie nach dem Scannen das Original von der Auflagefläche.



Hinweis

- Wenn Sie ein mehrseitiges Dokument als Datei scannen möchten, wählen Sie Fortfahren (Continue), und drücken Sie die Taste **[OK]**. Legen Sie anschließend die nächste Seite auf die Auflagefläche, und wiederholen Sie die Prozeduren ab (2) in diesem Schritt. Wiederholen Sie die alle Schritte, bis Sie alle Seiten gescannt haben.



Wichtig

- Bis zum Abschluss des Scanvorgangs darf weder das USB-Flashlaufwerk entfernt noch das Gerät ausgeschaltet werden.
- Bis zum Abschluss des Scanvorgangs darf weder die Dokumentenabdeckung geöffnet noch das Original verschoben werden.
- Die gescannten Daten werden auf dem USB-Flashlaufwerk im Ordner "CANON_SC"

gespeichert. Das Drucken der gespeicherten Daten unter Verwendung des Bedienfelds des Geräts ist nicht möglich.
Setzen Sie das USB-Flashlaufwerk in einen Computer ein, um die gespeicherten Daten über den Computer anzuzeigen oder zu drucken.



Hinweis

- Anweisungen zum Entfernen des USB-Flashlaufwerks nach Abschluss des Scanvorgangs finden Sie unter [Entfernen des USB-Flashlaufwerks](#).
- Sie können das Menü Scannen (Scan) verlassen und ein anderes Menü auswählen, wenn Sie nach dem Scannen die Taste **[HOME]** drücken.

● Löschen der gescannten Daten

1. Bereiten Sie die Verwendung eines USB-Flashlaufwerks vor.

(1) Schalten Sie das Gerät ein.

Weitere Informationen finden Sie unter [Bedienfeld](#).

(2) Stecken Sie das USB-Flashlaufwerk in den Anschluss für den Direktdruck des Geräts.

Weitere Informationen finden Sie unter [Einsetzen des USB-Flashlaufwerks](#).

2. Löschen Sie die gescannten Daten.

(1) Wählen Sie Scannen (Scan) im Bildschirm **HOME**, und drücken Sie die Taste **[OK]**.

(2) Verwenden Sie das **Easy-Scrollrad** oder die Tasten ◀ (Nach links) bzw. ▶ (Nach rechts), um USB-Flashlaufwerk (USB flash drive) auszuwählen, und drücken Sie die Taste **[OK]**.

Der Bildschirm zur Auswahl des Vorgangs wird angezeigt.

(3) Verwenden Sie das **Easy-Scrollrad** oder die Tasten ◀ (Nach links) bzw. ▶ (Nach rechts), um Gesc. Daten löschen (Delete scanned data) auszuwählen, und drücken Sie die Taste **[OK]**.

Der Bildschirm mit der Datenliste wird angezeigt.

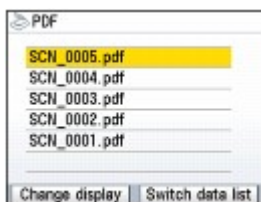

(4) Verwenden Sie das **Easy-Scrollrad** oder die Tasten ▲ (Nach oben) bzw. ▼ (Nach unten), um die zu löschenden Bilddaten auszuwählen, und drücken Sie die Taste **[OK]**.



Hinweis

- Wählen Sie die Bilddaten aus, und drücken Sie die linke Taste **[Funktion]** (Function), um die ausgewählten Daten auf dem Bildschirm anzuzeigen.
- Drücken Sie die rechte Taste **[Funktion]** (Function), um in der Datenliste zwischen der Anzeige von PDF-Daten und JPEG-Daten zu wechseln.
- Sie können nur die mit dem Gerät gescannten und gespeicherten Bilddaten löschen.

(5) Wenn die Meldung "Löschen?" (Delete?) angezeigt wird, wählen Sie Ja (Yes), und drücken Sie die Taste **[OK]**.

(6) Wenn die Meldung "Möchten Sie wirklich löschen?" (Are you sure you want to delete?) angezeigt wird, wählen Sie Ja (Yes), und drücken Sie die Taste **[OK]**. Die ausgewählten Bilddaten werden vom USB-Flashlaufwerk gelöscht.

■ Einsetzen des USB-Flashlaufwerks

Wichtig

Vor dem Einsetzen des USB-Flashlaufwerks

- Wenn das USB-Flashlaufwerk nicht in den Anschluss für den Direktdruck des Geräts gesteckt werden kann, sollten Sie ein Verlängerungskabel für das USB-Flashlaufwerk verwenden. Dieses erhalten Sie im Elektronikfachhandel.
- Für manche USB-Flashlaufwerke kann ein ordnungsgemäßer Betrieb mit dem Gerät nicht garantiert werden.
- USB-Flashlaufwerke mit Sicherheitsfunktion können unter Umständen nicht verwendet werden.

1. Stecken Sie das USB-Flashlaufwerk in den Anschluss für den Direktdruck des Geräts.

Achten Sie darauf, das USB-Flashlaufwerk richtig herum und gerade in den Anschluss für den Direktdruck einzusetzen.

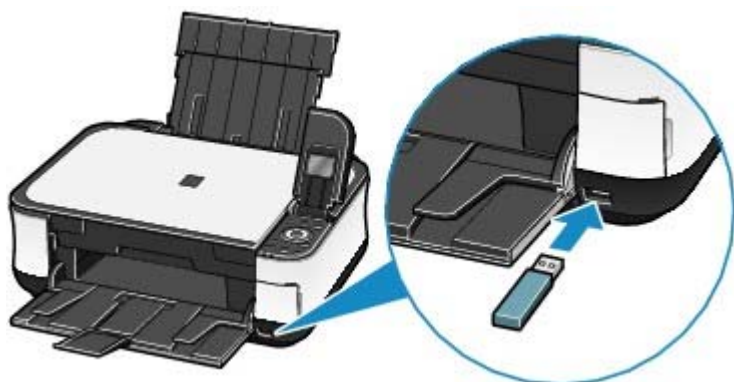

■ Entfernen des USB-Flashlaufwerks

1. Stellen Sie sicher, dass keine Daten mehr vom USB-Flashlaufwerk gelesen oder darauf geschrieben werden.

Informationen dazu, ob der Lese-/Schreibvorgang abgeschlossen ist, können Sie der LCD-Anzeige entnehmen.

Wichtig

- Bis zum Abschluss des Scanvorgangs darf weder das USB-Flashlaufwerk entfernt noch das Gerät ausgeschaltet werden.

Hinweis

- Wenn Sie das USB-Flashlaufwerk mit der Zugriffs-Anzeige verwenden, lesen Sie im Benutzerhandbuch des USB-Flashlaufwerks nach, ob der Lese- oder Schreibvorgang auf dem USB-Flashlaufwerk abgeschlossen wird.

2. Entfernen Sie das USB-Flashlaufwerk.

Greifen Sie dazu das USB-Flashlaufwerk, und ziehen Sie es gerade heraus.



Drucken über den Computer

In diesem Abschnitt wird die Vorgehensweise für das Drucken von Dokumenten oder Fotos über den Computer beschrieben.

Mithilfe der mit dem Gerät mitgelieferten Anwendungssoftware Easy-PhotoPrint EX können Sie mit Ihrer Digitalkamera aufgenommene Fotos mühelos drucken.

Drucken von Fotos (Easy-PhotoPrint EX)

[Nutzung verschiedener Funktionen von Easy-PhotoPrint EX](#)

Drucken von Dokumenten (Windows)

Drucken von Dokumenten (Macintosh)

[Unter Mac OS X 10.5.x](#)

[Unter Mac OS X 10.4.x oder Mac OS X 10.3.9](#)



[↑ Zum Seitenanfang](#)

Drucken von Fotos (Easy-PhotoPrint EX)

Mithilfe der mit dem Gerät mitgelieferten Anwendungssoftware Easy-PhotoPrint EX können Sie auf Ihrem Computer gespeicherte Bilder mühelos drucken.

In diesem Abschnitt wird anhand eines Beispiels (randloser Druck auf Fotopapier im Format 4" x 6"/10 x 15 cm) die Vorgehensweise für das Drucken von Fotos beschrieben.

Detaillierte Informationen zu Easy-PhotoPrint EX finden Sie im Online-Handbuch [Erweitertes Handbuch](#).



Hinweis

- Die in diesem Abschnitt abgebildeten Bildschirmanzeigen stellen die Vorgehensweise bei Verwendung eines Windows-Computers dar. Die Schritte für das Drucken bei Verwendung eines Macintosh-Computers sind identisch.
- Installieren Sie Easy-PhotoPrint EX von der *Installations-CD-ROM*, sofern diese Anwendungssoftware noch nicht installiert oder wieder deinstalliert wurde. Wählen Sie dazu unter Benutzerdefinierte Installation (Custom Install) die Option Easy-PhotoPrint EX.

1. Bereiten Sie den Druck des Foto-Indexblatts vor.

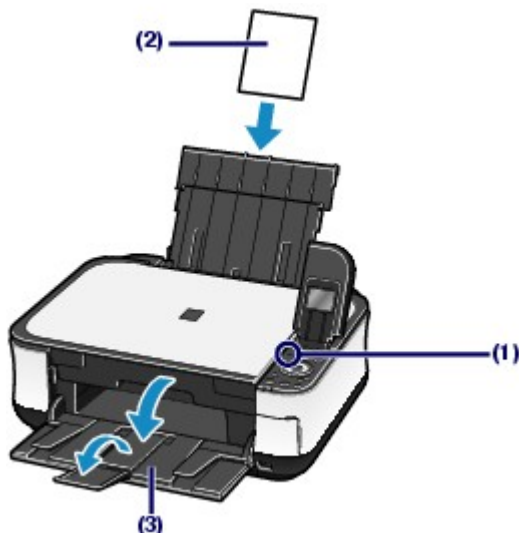

(1) Schalten Sie das Gerät erforderlichenfalls ein.

Weitere Informationen finden Sie unter [Bedienfeld](#).

(2) Legen Sie das zu bedruckende Papier ein.

Siehe [Einlegen von Papier](#).

In diesem Beispiel legen wir Fotopapier im Format 4" x 6" / 10 x 15 cm in das hintere Fach ein.



Hinweis

- Legen Sie Normalpapier in den Formaten A4 oder Letter in die Kassette und andere Papierformate oder -typen wie z. B. Fotopapier in das hintere Fach ein.

(3) Öffnen Sie behutsam das Papierabgabefach, und ziehen Sie die Verlängerung des Papierabgabefachs heraus.

2. Rufen Sie Easy-PhotoPrint EX auf, und wählen Sie Fotodruck (Photo Print).



(1) Rufen Sie Easy-PhotoPrint EX auf.

Windows

Doppelklicken Sie auf das Symbol  (Easy-PhotoPrint EX) auf dem Desktop.



Klicken Sie hier: [Easy-PhotoPrint EX](#)



Macintosh

Wählen Sie im Menü Gehe zu die Option Programme > Canon-Dienstprogramme > Easy-PhotoPrint EX. Doppelklicken Sie dann auf Easy-PhotoPrint EX.





Hinweis

Windows

- Um Easy-PhotoPrint EX aus Solution Menu heraus aufzurufen, doppelklicken Sie zunächst auf das Symbol  (Solution Menu) auf dem Desktop. Klicken Sie dann auf  (Fotos, Alben usw. drucken).
Siehe [Aufrufen von Solution Menu](#) .
- Um Easy-PhotoPrint EX über das Start-Menü aufzurufen, wählen Sie in diesem Alle Programme (Windows 2000: Programme) > Canon-Dienstprogramme > Easy-PhotoPrint EX > Easy-PhotoPrint EX.

Macintosh

- Um Easy-PhotoPrint EX aus Solution Menu heraus aufzurufen, klicken Sie zunächst auf das Symbol  (Solution Menu) im Dock. Klicken Sie dann auf  (Fotos, Alben usw. drucken).
Siehe [Aufrufen von Solution Menu](#) .

(2) Klicken Sie auf Fotodruck (Photo Print).



Hinweis

- Neben Fotodruck (Photo Print) gibt es noch weitere Auswahlmöglichkeiten wie Album, Kalender (Calendar) und Etiketten (Stickers).
Siehe [Nutzung verschiedener Funktionen von Easy-PhotoPrint EX](#) .

3. Wählen Sie die zu druckenden Fotos aus.





(1) Wählen Sie den Ordner aus, in dem die zu druckenden Bilder gespeichert sind.

(2) Klicken Sie auf das erste zu druckende Bild.

Die Anzahl der Kopien wird mit 1 angezeigt, und das ausgewählte Bild wird in den Bereich der ausgewählten Bilder (A) übernommen. Wiederholen Sie diesen Schritt für alle zu druckenden Bilder (Sie können auf diese Weise beliebig viele Bilder auswählen).

Hinweis

- Wenn Sie mehrere Exemplare drucken möchten, können Sie durch Klicken auf  (Pfeil nach oben) die Anzahl der zu druckenden Kopien entsprechend einstellen.
- Um ein ausgewähltes Bild wieder aus der Auswahl zu entfernen, markieren Sie es zunächst durch Klicken im Bereich der ausgewählten Bilder. Klicken Sie dann auf  (Importiertes Bild löschen (Delete imported Image)). Alternativ können Sie auch durch wiederholtes Klicken auf  (Pfeil nach unten) die Anzahl der zu druckenden Kopien auf Null einstellen.
- Sie können das ausgewählte Bild auch vor dem Druck korrigieren/optimieren.
Siehe [Nutzung verschiedener Funktionen von Easy-PhotoPrint EX](#) .

(3) Klicken Sie auf Papier auswählen (Select Paper).

4. Wählen Sie das eingelegte Papier aus.

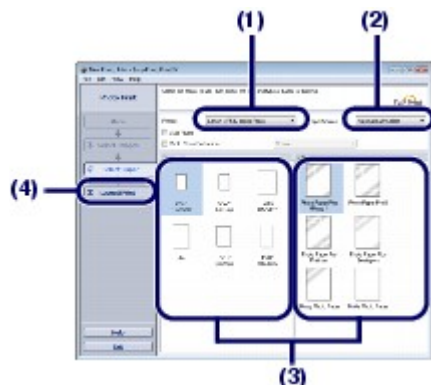

(1) Vergewissern Sie sich, dass unter Drucker (Printer) die Bezeichnung Ihres Geräts angegeben ist.

(2) Unter Papierzufuhr (Paper Source) muss Automatisch auswählen (Automatically Select) ausgewählt sein.

Hinweis

- Detaillierte Informationen zu alternativen Papierzufuhren finden Sie im Online-Handbuch [Erweitertes Handbuch](#) .

(3) Wählen Sie das Format und den Typ des zu bedruckenden Papiers unter Papierformat (Paper Size) und Medientyp (Media Type) aus.

Für dieses Beispiel wählen wir als Papierformat (Paper Size) das Format 10x15cm(4"x6") (4"x6" (10x15cm)) und als Medientyp (Media Type) das eingelegte Fotopapier.

Hinweis

- Falls Sie Normalpapier im Format A4 oder Letter auswählen und unter Papierzufuhr (Paper Source) Automatisch auswählen (Automatically Select) ausgewählt ist, zieht das Gerät das Papier aus der Kassette ein. Falls Sie andere Papierformate oder -typen wie z. B. Fotopapier auswählen, zieht das Gerät das Papier aus dem hinteren Fach ein. Falls Sie das falsche Seitenformat oder den falschen Medientyp auswählen, zieht das Gerät möglicherweise Papier aus der falschen Papierzufuhr ein oder druckt unter Umständen nicht mit der entsprechenden Druckqualität.

(4) Klicken Sie auf Layout/Druck (Layout/Print).

5. Wählen Sie ein Layout aus, und starten Sie den Druckvorgang.



(1) Wählen Sie das gewünschte Layout für den Ausdruck aus.

Für dieses Beispiel verwenden wir das Layout Randlos [Voll] (Borderless [full]).

Im Vorschauenfenster wird nun das Foto im gewählten Layout angezeigt, damit Sie sich vorab ein Bild von dem Ausdruck machen können.



Hinweis

- Vor dem Drucken können Sie die Ausrichtung des Fotos ändern oder den zu druckenden Ausschnitt festlegen. Detaillierte Informationen zu dem Vorgang finden Sie im Online-Handbuch [Erweitertes Handbuch](#).

(2) Klicken Sie auf Drucken (Print).



Hinweis

Windows

- Zum Abbrechen des laufenden Druckvorgangs drücken Sie die **Stopp**-Taste des Geräts oder klicken im Druckerstatusmonitor auf Druckvorgang abbrechen (Cancel Printing). Nach dem Abbrechen des Druckvorgangs werden möglicherweise leere Blätter ausgeworfen. Zum Anzeigen des Druckerstatusmonitors klicken Sie in der Taskleiste auf Canon XXX Drucker (Canon XXX Printer). **XXX** steht hierbei für die Bezeichnung Ihres Geräts.

Macintosh

- Zum Anzeigen der Liste der aktuellen Druckaufträge klicken Sie im Dock auf das Drucker-Symbol.
- Wählen Sie zum Abbrechen eines aktuellen Druckauftrags den gewünschten Auftrag in der Liste Name aus und klicken Sie auf Löschen (Delete). Nach dem Abbrechen des Druckvorgangs werden möglicherweise leere Blätter ausgeworfen.



[↑ Zum Seitenanfang](#)

[Inhalt](#) > [Drucken über den Computer](#) > [Drucken von Fotos \(Easy-PhotoPrint EX\)](#) > Nutzung verschiedener Funktionen von Easy-PhotoPrint EX

■ Nutzung verschiedener Funktionen von Easy-PhotoPrint EX

In diesem Abschnitt werden einige nützliche Funktionen von Easy-PhotoPrint EX beschrieben. Detaillierte Informationen zu dem Vorgang finden Sie im Online-Handbuch [Erweitertes Handbuch](#).

● Erstellen eigener Layouts

Sie können ein Album oder einen Kalender mit Ihren eigenen Fotos erstellen.



Album



Kalender



Etiketten



Layout-Druck

● Optimieren von Fotos

Die Funktionen Rote-Augen-Korrektur (Red-Eye Correction), Schärfung des Gesichts (Face Sharpener), Digitale Gesichtsglättung (Digital Face Smoothing), Helligkeit (Brightness), Kontrast (Contrast) usw. ermöglichen das automatische oder manuelle Anpassen, Korrigieren und Optimieren von Bildern.



Helligkeit (Brightness)



[↑ Zum Seitenanfang](#)

Drucken von Dokumenten (Windows)



Hinweis

- Der Vorgang kann sich je nach verwendeter Anwendungssoftware unterscheiden. Detaillierte Anweisungen zur Vorgehensweise finden Sie im Handbuch der verwendeten Anwendungssoftware.
- Die in diesem Abschnitt abgebildeten Bildschirmanzeigen stellen die Vorgehensweise bei Verwendung des Betriebssystems Windows Vista Ultimate Edition (im Folgenden kurz als "Windows Vista" bezeichnet) dar.

1. Schalten Sie das Gerät erforderlichenfalls ein.

Weitere Informationen finden Sie unter [Bedienfeld](#).

2. Legen Sie Papier ein.

Siehe [Einlegen von Papier](#).



Hinweis

- Legen Sie Normalpapier in den Formaten A4, B5, A5 oder Letter in die Kassette und andere Papierformate oder -typen wie z. B. Fotopapier in das hintere Fach ein.

3. Öffnen Sie behutsam das Papierausgabefach, und ziehen Sie die Verlängerung des Papierausgabefachs heraus.

4. Erstellen (oder öffnen) Sie mit einer geeigneten Anwendungssoftware ein zu druckendes Dokument.

5. Öffnen Sie das Dialogfeld „Druckereigenschaften“.

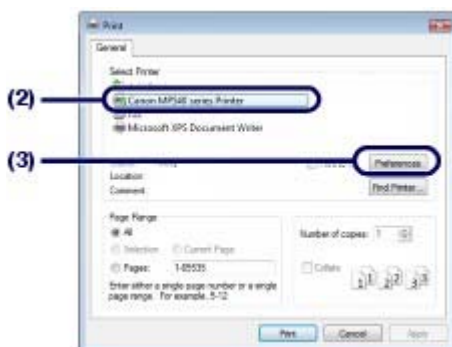

(1) Wählen Sie im Menü Datei oder in der Symbolleiste der Anwendungssoftware den Befehl Drucken.

Nun erscheint das Dialogfeld Drucken.

(2) Vergewissern Sie sich, dass die Bezeichnung Ihres Geräts ausgewählt ist.



Hinweis

- Sollte die Bezeichnung eines anderen Druckers ausgewählt sein, so wählen Sie durch Klicken die Bezeichnung Ihres Geräts aus.

(3) Klicken Sie auf Einstellungen (oder Eigenschaften).

6. Legen Sie die gewünschten Druckereinstellungen fest.

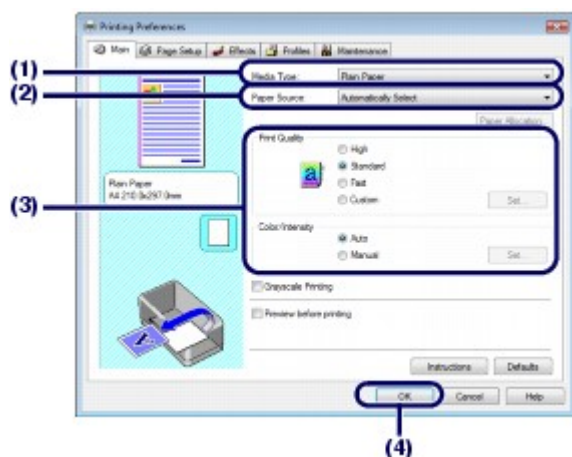

(1) Wählen Sie unter Medientyp (Media Type) den Medientyp des zu bedruckenden Papiers aus.

Hinweis

- Falls Sie Normalpapier im Format A4, B5, A5 oder Letter auswählen und unter Papierzufuhr (Paper Source) Automatisch auswählen (Automatically Select) ausgewählt ist, zieht das Gerät das Papier aus der Kassette ein. Falls Sie andere Papierformate oder -typen wie z. B. Fotopapier auswählen, zieht das Gerät das Papier aus dem hinteren Fach ein.

Falls Sie das falsche Seitenformat oder den falschen Medientyp auswählen, zieht das Gerät möglicherweise Papier aus der falschen Papierzufuhr ein oder druckt unter Umständen nicht mit der entsprechenden Druckqualität.

(2) Unter Papierzufuhr (Paper Source) muss Automatisch auswählen (Automatically Select) ausgewählt sein.

Hinweis

- Detaillierte Informationen zu alternativen Papierzufuhren finden Sie im Online-Handbuch [Erweitertes Handbuch](#).

(3) Nehmen Sie unter Druckqualität (Print Quality) und Farbe/Intensität (Color/Intensity) die gewünschten Einstellungen für die Druckqualität etc. vor.

Hinweis

- Detaillierte Informationen zu den Druckereinstellungen finden Sie im Online-Handbuch [Erweitertes Handbuch](#).

(4) Klicken Sie auf OK.

Hinweis

- Zur Kontrolle des Seitenformats klicken Sie auf die Registerkarte Seite einrichten (Page Setup). Wenn die Einstellung nicht mit dem in der Anwendungssoftware eingestellten Papierformat für das Dokument übereinstimmt, müssen Sie es entsprechend ändern oder die Option Zoomdruck (Scaled Printing) oder An Seite anpassen (Fit-to-Page Printing) verwenden. Detaillierte Informationen hierzu finden Sie im Online-Handbuch [Erweitertes Handbuch](#).
- Detailinformationen zu den Funktionen des Druckertreibers erhalten Sie, indem Sie durch Klicken auf Hilfe (Help) die Online-Hilfe oder durch Klicken auf Anweisungen (Instructions) das Online-Handbuch [Erweitertes Handbuch](#). Die Schaltfläche Anweisungen (Instructions) wird nur dann auf den Registerkarten Optionen (Main) und Wartung (Maintenance) angezeigt, wenn das Online-Handbuch auch auf Ihrem Computer installiert ist.
- Möchten Sie sich vor dem eigentlichen Ausdruck in der Druckvorschau ein Bild von dem Ausdruck machen, so aktivieren Sie auf der Registerkarte Optionen (Main) das Kontrollkästchen Vorschau vor dem Druckvorgang (Preview before printing). Nicht jede Anwendungssoftware bietet eine Vorschaufunktion.

7. Starten Sie den Druckvorgang.

Klicken Sie auf Drucken (Print) oder auf OK, um den Druckvorgang zu starten.



Hinweis

- Zum Abbrechen des laufenden Druckvorgangs drücken Sie die **Stopp**-Taste des Geräts oder klicken im Druckerstatusmonitor auf Druckvorgang abbrechen (Cancel Printing). Nach dem Abbrechen des Druckvorgangs werden möglicherweise leere Blätter ausgeworfen. Zum Anzeigen des Druckerstatusmonitors klicken Sie in der Taskleiste auf Canon XXX Drucker (Canon XXX Printer). **XXX** steht hierbei für die Bezeichnung Ihres Geräts.
- Falls gerade Linien versetzt gedruckt werden oder das Druckergebnis nicht zufrieden stellend ist, muss der Druckkopf ausgerichtet werden. Siehe [Ausrichten des Druckkopfs](#).



[Zum Seitenanfang](#)

Drucken von Dokumenten (Macintosh)



Hinweis

- Der Vorgang kann sich je nach verwendeter Anwendungssoftware unterscheiden. Detaillierte Anweisungen zur Vorgehensweise finden Sie im Handbuch der verwendeten Anwendungssoftware.

■ Vorgehensweise für das Betriebssystem Mac OS X 10.5.x

1. Schalten Sie das Gerät erforderlichenfalls ein.

Weitere Informationen finden Sie unter [Bedienfeld](#).

2. Legen Sie Papier ein.

Siehe [Einlegen von Papier](#).



Hinweis

- Legen Sie Normalpapier in den Formaten A4, B5, A5 oder Letter in die Kassette und andere Papierformate oder -typen wie z. B. Fotopapier in das hintere Fach ein.

3. Öffnen Sie behutsam das Papierausgabefach, und ziehen Sie die Verlängerung des Papierausgabefachs heraus.

4. Erstellen (oder öffnen) Sie mit einer geeigneten Anwendungssoftware ein zu druckendes Dokument.

5. Öffnen Sie das Dialogfeld Drucken.

Wählen Sie im Menü Datei der Anwendungssoftware den Befehl Drucken.

Nun erscheint das Dialogfeld Drucken.



Hinweis

- Sollte das nachstehend abgebildete Dialogfeld erscheinen, so klicken Sie auf  (Pfeil nach unten).



6. Legen Sie die gewünschten Druckeinstellungen fest.

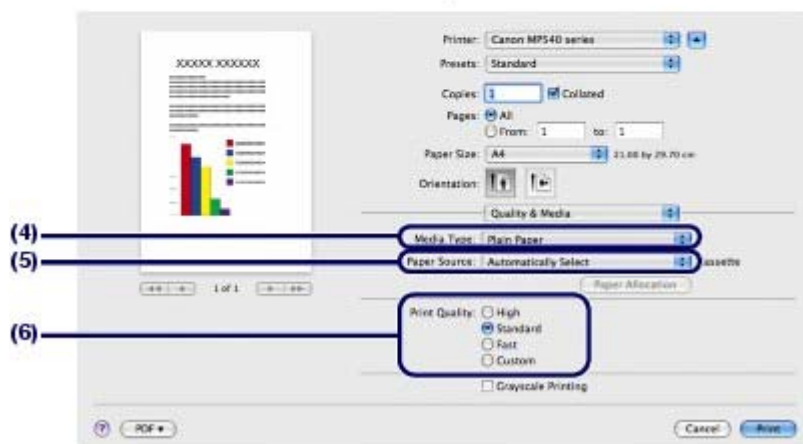
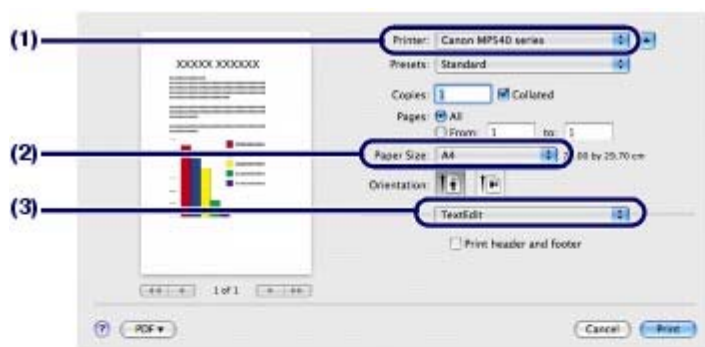

- (1) Vergewissern Sie sich, dass unter Drucker (Printer) die Bezeichnung Ihres Geräts angegeben ist.
- (2) Wählen Sie unter Papierformat (Paper Size) das Papierformat für das zu bedruckende Papier aus.
- (3) Wählen Sie im Einblendmenü die Option Qualität und Medium (Quality & Media) aus.
- (4) Wählen Sie unter Medientyp (Media Type) den Medientyp des zu bedruckenden Papiers aus.

Hinweis

- Falls Sie Normalpapier im Format A4, B5, A5 oder Letter auswählen und unter Papierzufuhr (Paper Source) Automatisch auswählen (Automatically Select) ausgewählt ist, zieht das Gerät das Papier aus der Kassette ein. Falls Sie andere Papierformate oder -typen wie z. B. Fotopapier auswählen, zieht das Gerät das Papier aus dem hinteren Fach ein.

Falls Sie das falsche Seitenformat oder den falschen Medientyp auswählen, zieht das Gerät möglicherweise Papier aus der falschen Papierzufuhr ein oder druckt unter Umständen nicht mit der entsprechenden Druckqualität.

- (5) Unter Papierzufuhr (Paper Source) muss Automatisch auswählen (Automatically Select) ausgewählt sein.

Hinweis

- Detaillierte Informationen zu alternativen Papierzufuhren finden Sie im Online-Handbuch [Erweitertes Handbuch](#).



- (6) Wählen Sie unter Druckqualität (Print Quality) die gewünschte Druckqualität aus.

Hinweis

- Detaillierte Informationen zur Druckqualität finden Sie im Online-Handbuch [Erweitertes Handbuch](#).

Hinweis

- Weitere Informationen zu den Funktionen des Druckertreibers erhalten Sie, wenn Sie in einem

der Bildschirme Qualität und Medium (Quality & Media), Farboptionen (Color Options), Randloser Druck (Borderless Printing) oder Rand (Margin) auf  (Frage) klicken, um das Online-Handbuch anzuzeigen: *Erweitertes Handbuch*. Wenn das Online-Handbuch nicht installiert ist, kann es durch Klicken auf das Symbol  (Frage) nicht geöffnet werden.

- Anhand der im linken Bereich des Dialogfelds angezeigten Vorschau können Sie sich vorab ein Bild von dem Ausdruck machen. Nicht jede Anwendungssoftware bietet eine Vorschaufunktion.
-

7. Starten Sie den Druckvorgang.

Klicken Sie auf Drucken (Print), um den Druckvorgang zu starten.



Hinweis

- Zum Anzeigen der Liste der aktuellen Druckaufträge klicken Sie im Dock auf das Drucker-Symbol.
 - Wählen Sie zum Abbrechen eines aktuellen Druckauftrags den gewünschten Auftrag in der Liste Name aus und klicken Sie auf Löschen (Delete). Um einen aktuellen Druckauftrag nur vorübergehend anzuhalten, klicken Sie auf Anhalten (Hold). Um alle Druckaufträge in der Liste vorübergehend anzuhalten, klicken Sie auf Drucker anhalten (Pause Printer). Nach dem Abbrechen des Druckvorgangs werden möglicherweise leere Blätter ausgeworfen.
 - Falls gerade Linien versetzt gedruckt werden oder das Druckergebnis nicht zufrieden stellend ist, muss der Druckkopf ausgerichtet werden.
Siehe [Ausrichten des Druckkopfs](#).
-

■ Vorgehensweise für Mac OS X 10.4.x oder 10.3.9



Hinweis

- Die in diesem Abschnitt abgebildeten Bildschirmanzeigen stellen die Vorgehensweise bei Verwendung des Betriebssystems Mac OS X 10.4.x. dar.
-

1. Schalten Sie das Gerät erforderlichenfalls ein.

Weitere Informationen finden Sie unter [Bedienfeld](#).

2. Legen Sie Papier ein.

Siehe [Einlegen von Papier](#).



Hinweis

- Legen Sie Normalpapier in den Formaten A4, B5, A5 oder Letter in die Kasette und andere Papierformate oder -typen wie z. B. Fotopapier in das hintere Fach ein.
-

3. Öffnen Sie behutsam das Papierausgabefach, und ziehen Sie die Verlängerung des Papierausgabefachs heraus.

4. Erstellen (oder öffnen) Sie mit einer geeigneten Anwendungssoftware ein zu druckendes Dokument.

5. Legen Sie das Seitenformat fest.



- (1) Wählen Sie im Menü Datei der Anwendungssoftware die Option Seite einrichten.
Nun erscheint das Dialogfeld Seite einrichten.
- (2) Vergewissern Sie sich, dass unter Format für (Format for) die Bezeichnung Ihres Geräts ausgewählt ist.
- (3) Wählen Sie unter Papierformat (Paper Size) das Papierformat für das zu bedruckende Papier aus.
- (4) Klicken Sie auf OK.

6. Legen Sie die gewünschten Druckeinstellungen fest.



- (1) Wählen Sie im Menü Datei der Anwendungssoftware den Befehl Drucken.
Nun erscheint das Dialogfeld Drucken.
- (2) Vergewissern Sie sich, dass unter Drucker (Printer) die Bezeichnung Ihres Geräts angegeben ist.
- (3) Wählen Sie im Einblendmenü die Option Qualität und Medium (Quality & Media) aus.
- (4) Wählen Sie unter Medientyp (Media Type) den Medientyp des zu bedruckenden Papiers aus.

Hinweis

- Falls Sie Normalpapier im Format A4, B5, A5 oder Letter auswählen und unter Papierzufuhr (Paper Source) Automatisch auswählen (Automatically Select) ausgewählt ist, zieht das Gerät das Papier aus der Kassette ein. Falls Sie andere Papierformate oder -typen wie z. B. Fotopapier auswählen, zieht das Gerät das Papier aus dem hinteren Fach ein.

Falls Sie das falsche Seitenformat oder den falschen Medientyp auswählen, zieht das Gerät möglicherweise Papier aus der falschen Papierzufuhr ein oder druckt unter Umständen nicht mit der entsprechenden Druckqualität.

- (5) Unter Papierzufuhr (Paper Source) muss Automatisch auswählen (Automatically Select) ausgewählt sein.

Hinweis

- Detaillierte Informationen zu alternativen Papierzufuhren finden Sie im Online-Handbuch [Erweitertes Handbuch](#).



- (6) Wählen Sie unter Druckqualität (Print Quality) die gewünschte Druckqualität aus.

Hinweis

- Detaillierte Informationen zur Druckqualität finden Sie im Online-Handbuch [Erweitertes Handbuch](#).
-



Hinweis

- Weitere Informationen zu den Funktionen des Druckertreibers erhalten Sie, wenn Sie in einem der Bildschirme Qualität und Medium (Quality & Media), Farboptionen (Color Options), Spezialeffekte (Special Effects), Randloser Druck (Borderless Printing) oder Rand (Margin) auf  (Frage) klicken, um das Online-Handbuch anzuzeigen: [Erweitertes Handbuch](#). Wenn das Online-Handbuch nicht installiert ist, kann es durch Klicken auf das Symbol  (Frage) nicht geöffnet werden.
 - Klicken Sie auf Vorschau, wenn Sie sich vor dem eigentlichen Ausdruck in der Druckvorschau ein Bild von dem Ausdruck machen möchten. Nicht jede Anwendungssoftware bietet eine Vorschaufunktion.
-

7. Starten Sie den Druckvorgang.

Klicken Sie auf Drucken (Print), um den Druckvorgang zu starten.



Hinweis

- Zum Anzeigen der Liste der aktuellen Druckaufträge klicken Sie im Dock auf das Drucker-Symbol.
 - Wählen Sie zum Abbrechen eines aktuellen Druckauftrags den gewünschten Auftrag in der Liste Name aus und klicken Sie auf Löschen (Delete). Um einen aktuellen Druckauftrag nur vorübergehend anzuhalten, klicken Sie auf Anhalten (Hold). Um alle Druckaufträge in der Liste vorübergehend anzuhalten, klicken Sie auf Druckaufträge anhalten (Stop Jobs). Nach dem Abbrechen des Druckvorgangs werden möglicherweise leere Blätter ausgeworfen.
 - Falls gerade Linien versetzt gedruckt werden oder das Druckergebnis nicht zufrieden stellend ist, muss der Druckkopf ausgerichtet werden.
Siehe [Ausrichten des Druckkopfs](#).
-



 [Zum Seitenanfang](#)

Weitere Nutzungsmöglichkeiten

In diesem Abschnitt werden das Drucken von liniertem oder kariertem Papier, die Einstellungselemente des Geräts sowie das direkte Drucken von einer Digitalkamera oder einem Mobiltelefon beschrieben. Weiterhin werden die nützlichen Funktionen von Solution Menu und My Printer vorgestellt.

Drucken von liniertem oder kariertem Papier

[Drucken der verschiedenen Formularvorlagen](#)

Direktes Drucken von Fotos von einem Mobiltelefon oder einer Digitalkamera

[Drucken von Fotos von einem PictBridge-kompatiblen Gerät](#)

[Drucken von Fotos von einem drahtlosen Kommunikationsgerät](#)

Geräteeinstellungen

Solution Menu und My Printer



[↑ Zum Seitenanfang](#)

Drucken von liniertem oder kariertem Papier

In diesem Abschnitt wird die Vorgehensweise zum Auswählen und Drucken von Formularvorlagen erläutert.

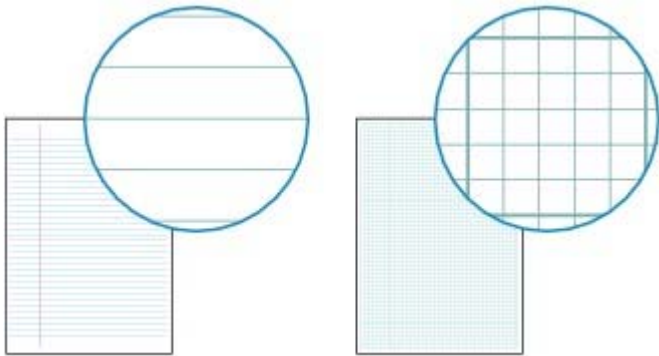

Die folgenden Materialien werden benötigt:

Normalpapier im A4- oder Letter-Format. Siehe [Verwendbare Medientypen](#).



1. Bereiten Sie den Druck des Foto-Indexblatts vor.

(1) Schalten Sie das Gerät ein.

Weitere Informationen finden Sie unter [Bedienfeld](#).

(2) Stellen Sie sicher, dass das Normalpapier im Format A4 oder Letter in die Kassette eingelegt ist.

Siehe [Einlegen von Papier](#).

(3) Öffnen Sie behutsam das Papierausgabefach, und ziehen Sie die Verlängerung des Papierausgabefachs heraus.

2. Wählen Sie eine Formularvorlage aus.

(1) Wählen Sie Einstellungen (Settings)  im Bildschirm **HOME**, und drücken Sie die Taste **[OK]**.

(2) Wählen Sie Vorlagendruck (Template print) , und drücken Sie die Taste **[OK]**.

(3) Verwenden Sie das **Easy-Scrollrad** oder die Tasten ◀ (Nach links) bzw. ▶ (Nach rechts), um die zu druckende Formularvorlage auszuwählen, und drücken Sie die Taste **[OK]**.



Hinweis

- Weitere Informationen zu den verfügbaren Formularvorlagen finden Sie unter [Drucken der verschiedenen Formularvorlagen](#).

3. Starten Sie den Druckvorgang.

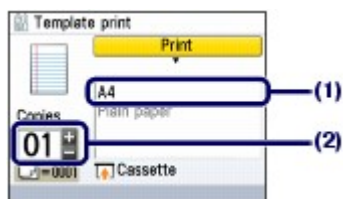

(1) Überprüfen Sie das Seitenformat.

Zum Ändern der Einstellung verwenden Sie das **Easy-Scrollrad** oder die Tasten ▲ (Nach oben) oder ▼ (Nach unten), um das zu ändernde Element auszuwählen, und drücken die Taste **[OK]**.

Hinweis

- Als Seitenformat (Page size) können Sie nur zwischen A4 oder LTR(8,5"x11") (8.5"x11" (LTR)) wählen. Der Medientyp ist auf Normalpapier (Plain paper) beschränkt und kann nicht geändert werden.

(2) Legen Sie die Anzahl der Kopien durch Drücken der Tasten **[+]** oder **[-]** fest.

(3) Drücken Sie die Taste **[Color]** (Farbe) oder **[Black]** (Schwarz).

Der Druckvorgang wird gestartet.

■ Drucken der verschiedenen Formularvorlagen

In diesem Abschnitt werden die Formularvorlagen beschrieben, die Sie unter Vorlagendruck (Template print) auswählen können.

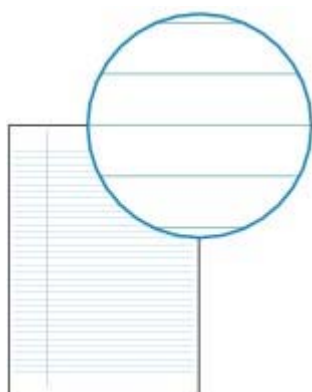

Liniertes Papier 1
8 mm Abstand

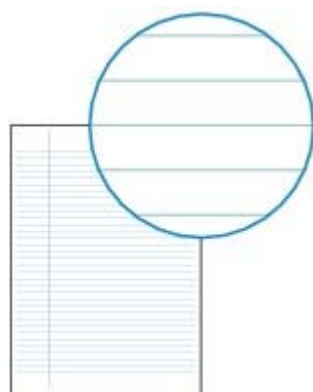

Liniertes Papier 2
7 mm Abstand

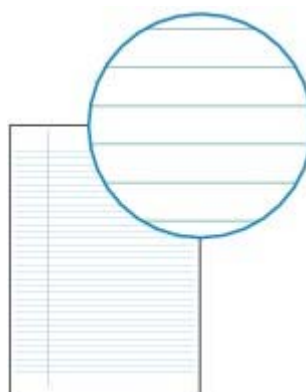

Liniertes Papier 3
6 mm Abstand

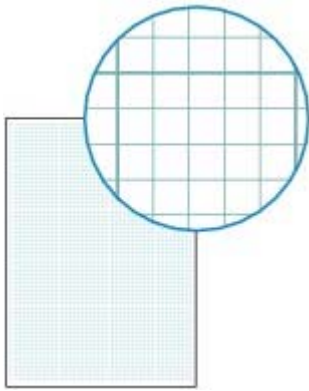

Kariertes Papier 1
Diagramm 5mm

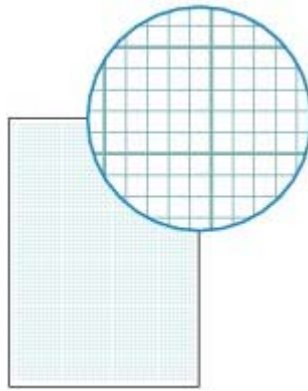

Kariertes Papier 2
Diagramm 3mm



Prüfliste
Liste mit Kontrollkästchen



Notenpapier
Notenpapier mit 10 Notenzeilen



[↑ Zum Seitenanfang](#)

Direktes Drucken von Fotos von einem Mobiltelefon oder einer Digitalkamera

■ Drucken von Fotos von einem PictBridge-kompatiblen Gerät

Mithilfe eines vom Hersteller des jeweiligen Geräts empfohlenen USB-Kabels können Sie PictBridge-kompatible Geräte anschließen und auf diesen gespeicherte Bilder direkt, d. h. ohne Umweg über einen Computer drucken.

Detaillierte Informationen zur Vorgehensweise zum Drucken der auf einem angeschlossenen PictBridge-kompatiblen Gerät gespeicherten Bilder finden Sie im Online-Handbuch: [Erweitertes Handbuch](#).

Detaillierte Informationen zu den Druckeinstellungen des PictBridge-kompatiblen Geräts finden Sie in der Bedienungsanleitung des jeweiligen Geräts.



Anschließbare Geräte:

Unabhängig von Hersteller und Modell kann jedes mit dem PictBridge-Standard kompatible Gerät angeschlossen werden.

Hinweis

- PictBridge ist der Standard für das direkte – also ohne Verwendung eines Computers – Ausdrucken von Fotos von Geräten wie Digitalkameras, digitalen Camcordern, Foto-Handys usw.



(PictBridge) Geräte mit diesem Zeichen sind PictBridge-kompatibel.

Druckbares Bilddatenformat:

Dieses Gerät akzeptiert Bilder*, die mit einer DCF-kompatiblen (Design rule for Camera File) Kamera aufgenommen wurden, und PNG-Dateien.

* Kompatibel zu Exif 2.2/2.21

Hinweis

- Beim Drucken von einem PictBridge-kompatiblen Gerät müssen Sie die Druckqualität über das Bedienfeld des Geräts festlegen. Sie können die Druckqualität nicht am PictBridge-kompatiblen Gerät einstellen.

■ Drucken von Fotos von einem drahtlosen Kommunikationsgerät

Wenn die optionale Bluetooth-Einheit BU-30 an das Gerät angeschlossen ist, können Sie Bilddaten auch drahtlos von Bluetooth-kompatiblen Mobiltelefonen oder Computern aus drucken.

Detaillierte Informationen zu dem Vorgang finden Sie im Online-Handbuch [Erweitertes Handbuch](#).



[↑ Zum Seitenanfang](#)

Geräteeinstellungen

In diesem Abschnitt werden die Einstellungen beschrieben, die Sie im Menü Einstellungen (Settings) unter Geräteeinstellungen (Device Settings) ändern können. Detaillierte Informationen zum Festlegen oder Ändern der Einstellungen finden Sie im Online-Handbuch [Erweitertes Handbuch](#).

● Einzugseinst. Normalpap. (Plain paper feed settings)

Legt die Papierzufuhr (hinteres Fach oder Kassette) fest, in die Sie Normalpapier einlegen. Das Gerät zieht Papier standardmäßig aus der Kassette ein. Mit dieser Einstellung wird als Papierzufuhr für Normalpapier das hintere Fach eingestellt.

● Druckeinstellungen (Print settings)

Papierabrieb verhindern (Prevent paper abrasion)

Verwenden Sie diese Einstellung nur, wenn die Druckoberfläche verschmiert.

Erweiterte Kopienanzahl (Extended copy amount)

Wählt die Größe des Bildbereichs aus, der beim randlosen Kopieren über das Papier hinausragt.

● Erweiterte Einstellungen (Advanced settings)

Datumsanzeige (Date display)

Wählt das Datumsformat aus, das gedruckt oder auf dem Bildschirm angezeigt wird.

Lese/Schreib-Attribut (Read/write attribute)

Wählt aus, ob der Kartensteckplatz des Geräts als Speicherkartenlaufwerk des Computers verwendet werden soll.

Diashow-Einstellung (Slide show setting)

Wählt die Bildanzeigequalität für die Diashow aus.

Geräuscharmer Modus (Quiet mode)

Reduziert das Betriebsgeräusch des Geräts z. B. beim Kopieren, Drucken von der Speicherkarte, Drucken von einem PictBridge-kompatiblen Gerät oder Drucken von einem drahtlosen Gerät während der Nachtstunden.

Anzeigeinst. Anleitung (Guide display settings)

Ändert den Zeitraum bis zur Anzeige von Anleitungen, z. B. Einst. änd. (Change set.) und Kopieren (Copy), am oberen Rand der LCD-Anzeige oder blendet diese Anleitungen aus.

Schlüsselwiederholung (Key repeat)

Aktiviert bei der Eingabe von Zahlen die schnelle Erhöhung oder Verringerung von Werten durch Drücken und Festhalten der Taste. Wenn diese Einstellung deaktiviert ist, bewirkt das Halten der Taste dasselbe wie eine einmalige Tastenbetätigung.

● Einst. f. Druck v. Mobilt. (Mobile phone print setting)

Legt die Papierart, das Layout usw. für das Drucken von einem drahtlosen Kommunikationsgerät fest. Diese Einstellung wird nur angezeigt, wenn die optionale Bluetooth-Einheit an das Gerät angeschlossen ist.

● Bluetooth-Einstellungen (Bluetooth settings)

Ändert die Bluetooth-Einstellungen wie den Gerätenamen oder das Kennwort. Diese Einstellung wird nur angezeigt, wenn die optionale Bluetooth-Einheit an das Gerät angeschlossen ist.

● PictBridge-Druckeinstellungen (PictBridge print settings)

Legt die Papierart, die Druckqualität usw. für das Drucken von einem PictBridge-kompatiblen Gerät fest.

- **Sprachenauswahl (Language selection)**

Ändert die Sprache der LCD-Meldungen und -Menüs.

- **Einstellung zurücksetzen (Reset setting)**

Setzt die Geräteeinstellungen auf die Standardwerte zurück, mit Ausnahme der LCD-Sprache und der Anpassungswerte für die Druckkopfposition.



[↑ Zum Seitenanfang](#)

Solution Menu und My Printer

Solution Menu und My Printer ermöglichen u. a. das bequeme Aufrufen verschiedener Informationen zum Gerät oder das Ändern der Druckereinstellungen durch einfaches Klicken mit der Maus.

Solution Menu ermöglicht das Aufrufen der mit dem Gerät mitgelieferten Anwendungssoftware sowie das Anzeigen der Betriebsanweisungen. Außerdem liefert Solution Menu Ihnen Informationen zur Fehlerbehebung.

My Printer ermöglicht das direkte Aufrufen des Dialogfelds „Druckereigenschaften“ des Druckertreibers. Außerdem liefert My Printer Ihnen Informationen zur Vorgehensweise bei Störungen. My Printer steht für Macintosh-Computer nicht zur Verfügung.

● So rufen Sie Solution Menu auf



Doppelklicken Sie auf dem Desktop auf das Symbol  (Solution Menu).



Klicken Sie hier: [Solution Menu](#)

Klicken Sie im Dock auf das Symbol  (Solution Menu).

* Die nachstehend abgebildeten Bildschirmanzeigen stellen die Vorgehensweise bei Verwendung des Betriebssystems Windows Vista dar.



Klicken Sie auf die Schaltfläche für die zu verwendende Funktion.



Klicken Sie nach dem Starten von Solution Menu in der Titelleiste auf die Schaltfläche, um die Fenstergröße zu reduzieren.



Hinweis

- Installieren Sie Solution Menu von der *Installation-CD-ROM*, sofern diese Anwendungssoftware noch nicht installiert oder wieder deinstalliert wurde. Wählen Sie dazu unter Benutzerdefinierte Installation (Custom Install) die Option Solution Menu.
- Je nachdem, in welchem Land oder welcher Region das Produkt gekauft wurde, können die auf dem Bildschirm angezeigten Schaltflächen abweichen.



- Um Solution Menu über das Start-Menü aufzurufen, wählen Sie in diesem Alle Programme (Windows 2000: Programme) > Canon Utilities > Solution Menu > Solution Menu.



- Um Solution Menu über die Menüleiste aufzurufen, wählen Sie Gehe zu > Programme > Canon-Dienstprogramme (Canon Utilities) > Solution Menu. Doppelklicken Sie dann auf Solution Menu.

● So rufen Sie My Printer auf



Doppelklicken Sie auf dem Desktop auf das Symbol  (My Printer).



Hinweis

- Sie können My Printer auch aus Solution Menu aufrufen.
- Installieren Sie My Printer von der *Installation-CD-ROM*, sofern diese Anwendungssoftware noch nicht installiert oder wieder deinstalliert wurde. Wählen Sie dazu unter Benutzerdefinierte Installation (Custom Install) die Option My Printer.
- Um My Printer über das Start-Menü aufzurufen, wählen Sie in diesem Alle Programme (Windows 2000: Programme) > Canon-Dienstprogramme > My Printer > My Printer.



[↑ Zum Seitenanfang](#)

Einlegen von Papier / Auflegen von Originalen

Dieser Abschnitt beschreibt, welche Papiertypen mit diesem Gerät bedruckt werden können und wie das Papier in das hintere Fach oder die Kassette eingelegt wird. Des Weiteren erfahren Sie, welche Arten von Originalen kopiert und gescannt werden können und wie diese dazu auf die Auflagefläche gelegt werden müssen.

Einlegen von Papier

- [Papierquelle zum Einlegen des Papiers](#)
- [Einlegen von Papier](#)
- [Einlegen von Umschlägen](#)
- [Verwendbare Medientypen](#)
- [Nicht verwendbare Medientypen](#)

Auflegen von zu kopierenden oder zu scannenden Originalen

- [Für das Kopieren oder Scannen geeignete Originale](#)
- [Auflegen von Originalen](#)



[↑ Zum Seitenanfang](#)

Einlegen von Papier

■ Papierzufuhr zum Einlegen des Papiers

Dieses Gerät verfügt über zwei Papierzufuhrmöglichkeiten – Kassette und hinteres Fach.

Je nach Seitenformat und Medientyp des Papiers können Sie beide Optionen für die Papierzufuhr nutzen. Falls Sie unter Papierzufuhr (Paper Source) die Option Automatisch auswählen (Automatically Select) ausgewählt haben, wird das Papier je nach Auswahl des Seitenformats oder Medientyps von der Kassette oder dem hinteren Fach eingezogen.

Weitere Informationen finden Sie unter [Verwendbare Medientypen](#).



Hinweis

- Details zu Automatisch auswählen (Automatically Select) finden Sie unter [Drucken von Dokumenten \(Windows\)](#) oder [Drucken von Dokumenten \(Macintosh\)](#).
Detaillierte Informationen zu alternativen Papierzufuhren finden Sie im Online-Handbuch [Erweitertes Handbuch](#).
- Falls Sie Normalpapier im Format A4, B5, A5 oder Letter auswählen und unter Papierzufuhr (Paper Source) Automatisch auswählen (Automatically Select) ausgewählt ist, zieht das Gerät das Papier aus der Kassette ein. Falls Sie andere Papierformate oder -typen wie z. B. Fotopapier auswählen, zieht das Gerät das Papier aus dem hinteren Fach ein.
Wählen Sie beim Drucken das richtige Seitenformat und den richtigen Medientypen. Falls Sie das falsche Seitenformat oder den falschen Medientyp auswählen, zieht das Gerät möglicherweise Papier aus der falschen Papierzufuhr ein oder druckt unter Umständen nicht mit der entsprechenden Druckqualität.
Details zum Einlegen von Papier in die jeweilige Papierzufuhr finden Sie unter [Einlegen von Papier](#) oder [Einlegen von Umschlägen](#).

● Einlegen von Normalpapier in die Kassette

Wenn Sie Normalpapier im Format A4, B5, A5 oder Letter verwenden, legen Sie es in die Kassette ein.

Die Kassette wird in den unteren Teil des Geräts eingeführt.

Bei Auswahl von Normalpapier (A4, B5, A5 oder Letter) in den Druckeinstellungen des Bedienfelds oder des Druckertreibers zieht das Gerät beim Drucken das Papier von der Kassette automatisch ein.

Detaillierte Informationen zum Ändern der Einstellung für die Papierzufuhr finden Sie im Online-Handbuch [Erweitertes Handbuch](#).

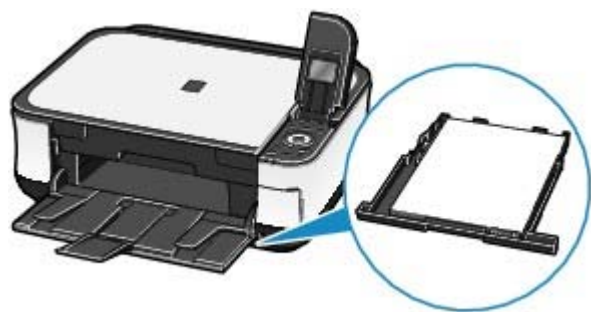

● Einlegen von Fotopapier in das hintere Fach

Legen Sie Fotopapier in das hintere Fach ein.

Das Gerät zieht beim Drucken das Papier vom hinteren Fach bei Auswahl von anderen Medientypen als Normalpapier, wie z. B. Fotopapier, in den Druckeinstellungen mit dem Bedienfeld oder dem Druckertreiber automatisch ein.

Legen Sie anderes Normalpapier als die Formate A4, B5, A5 oder Letter auch in das hintere Fach ein.



[↑ Zum Seitenanfang](#)

■ Einlegen von Papier

⚠ Wichtig

- Wenn Sie Normalpapier für Testausdrucke auf eines der Formate 4" x 6" / 10 x 15 cm, 4" x 8" / 101,6 x 203,2 mm, 5" x 7" / 13 x 18 cm oder 2,16" x 3,58" / 55,0 x 91,0 mm (Kartenformat) zurechtschneiden, kann dieses Papier einen Papierstau verursachen.

📖 Hinweis

- Sie können nur Normalpapier im Format A4, B5, A5 oder Letter in die Kassette einlegen. Legen Sie Papier anderen Formats oder Typs in das hintere Fach ein.
- Wir empfehlen für das Drucken von Fotos die Verwendung von Original-Fotopapier von Canon. Detaillierte Informationen zu den Originalpapieren von Canon finden Sie unter [Verwendbare Medientypen](#).
- Das Gerät ist für das Bedrucken von handelsüblichem Kopierpapier geeignet. Sollen beide Seiten eines Blattes bedruckt werden, empfehlen wir die Verwendung des Papiertyps "Superweißes Papier (Super White Paper)" von Canon. Informationen zu den mit diesem Gerät nutzbaren Papierformaten und -gewichten finden Sie unter [Verwendbare Medientypen](#).

● Einlegen von Papier in das hintere Fach

1. Glätten Sie das Papier an allen vier Ecken, bevor Sie es einlegen.

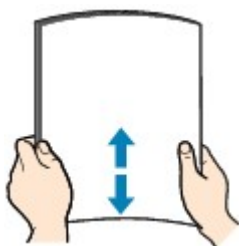

📖 Hinweis

- Richten Sie die Kanten des Papiers vor dem Einlegen bündig aus. Wenn die Kanten beim Einlegen des Papiers nicht bündig ausgerichtet sind, kann es zu einem Papierstau kommen.
- Wenn das Papier gewellt ist, halten Sie es an den gewellten Ecken fest, und biegen Sie es vorsichtig in Gegenrichtung, bis es vollständig eben liegt. Detaillierte Informationen zum Glätten von gewelltem Papier finden Sie im Abschnitt "[Fehlersuche](#)" des Online-Handbuchs *Erweitertes Handbuch*.

2. Bereiten Sie das Einlegen des Papiers vor.

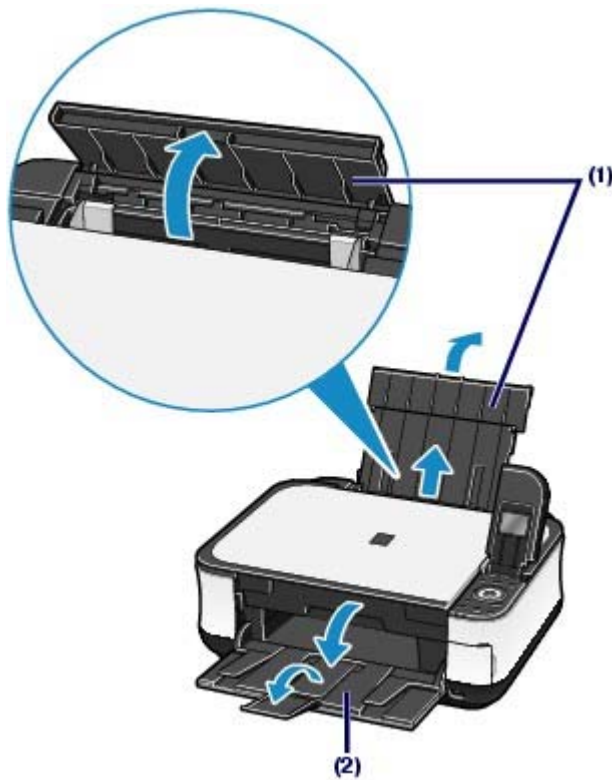

- (1) Öffnen Sie die Papierstütze, ziehen Sie sie heraus, und kippen Sie sie nach hinten.
- (2) Öffnen Sie behutsam das Papierausgabefach, und ziehen Sie die Verlängerung des Papierausgabefachs heraus.

3. Legen Sie Papier ein.

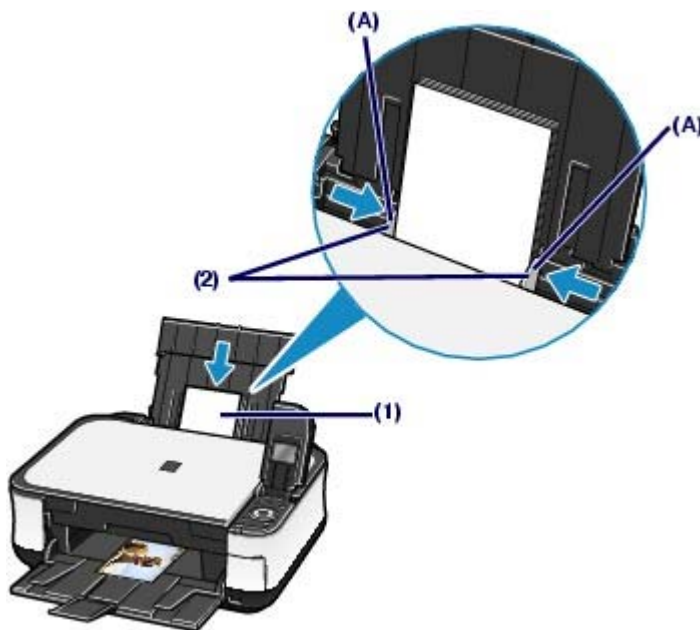

- (1) Schieben Sie die Papierführungen ganz nach außen (A). Legen Sie dann das Papier so in die Mitte des hinteren Fachs ein, dass die ZU BEDRUCKENDE SEITE IHNEN ZUGEWANDT IST.

Wichtig

- Legen Sie Papier immer mit der Schmalseite nach unten (B) ein. Wird das Papier mit der Längsseite nach unten (C) eingelegt, besteht die Gefahr eines Papierstaus.

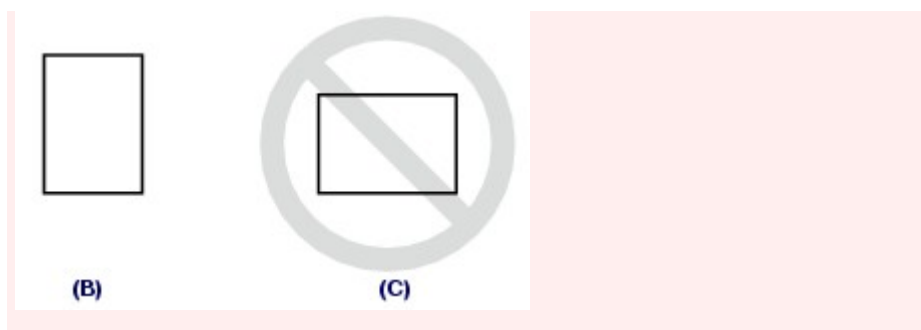

- (2)** Schieben Sie die Papierführungen (A) soweit nach innen, dass sie auf beiden Seiten eng am Papierstapel anliegen.

Achten Sie darauf, dass die Papierführungen nicht zu eng anliegen. Andernfalls kommt es möglicherweise zu Fehleinzügen.

Hinweis

- Der Papierstapel darf die Markierung für die Auffüllgrenze (D) nicht überschreiten.

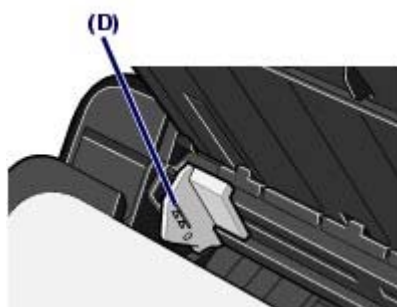

Hinweis

Nach dem Einlegen des Papiers

- Wenn Sie das Gerät zum Kopieren oder Drucken ohne einen Computer verwenden, wählen Sie das Format und den Typ des eingelegten Papiers unter Seitenformat (Page size) und Medientyp (Media Type) der Druckereinstellungen im jeweiligen Menü des Bildschirms **HOME**. Weitere Informationen finden Sie unter [Festlegen von Einstellungen](#) in "Drucken von auf der Speicherkarte gespeicherten Fotos" und unter [Festlegen von Einstellungen](#) in "Erstellen von Kopien".
- Beim Drucken von einem Computer erfolgt die Einstellung von Format und Typ des eingelegten Papiers in den Optionen Seitenformat (Page Size) bzw. Papierformat (Paper Size) und Medientyp (Media Type) des Druckertreibers.
Siehe [Drucken von Dokumenten \(Windows\)](#) oder [Drucken von Dokumenten \(Macintosh\)](#).

● Einlegen von Papier in die Kassette

Sie können nur Normalpapier im Format A4, B5, A5 oder Letter in die Kassette einlegen. Weitere Informationen finden Sie unter [Verwendbare Medientypen](#).

- Glätten Sie das Papier an allen vier Ecken, bevor Sie es einlegen.

Weitere Informationen finden Sie unter [Glätten Sie das Papier an allen vier Ecken, bevor Sie es einlegen](#) in "Einlegen von Papier in das hintere Fach".

- Ziehen Sie die Kassette aus dem Gerät.



3. Legen Sie Papier ein.

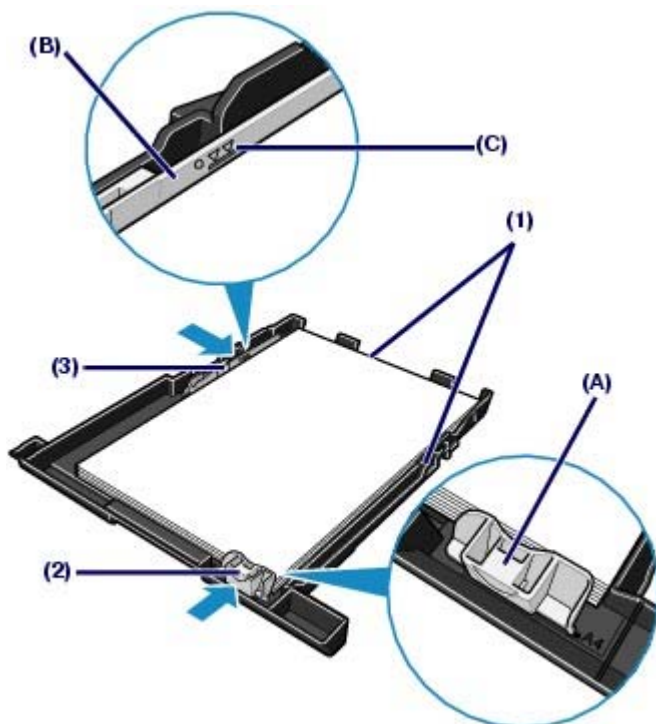

- (1) Legen Sie den Papierstapel MIT DER ZU BEDRUCKENDEN SEITE NACH UNTEN und MIT DER VORDERKANTE ZUERST ein, und richten Sie ihn an der rechten Seite der Kassette aus.
- (2) Richten Sie die Papierführung (A) an der Markierung für das Papierformat aus. Die Papierführung (A) stoppt, wenn Sie an der entsprechenden Markierung für das Papierformat ausgerichtet ist.

Hinweis

- Möglicherweise besteht ein geringer Abstand zwischen der Papierführung (A) und dem Papierstapel.

- (3) Richten Sie die Papierführung auf der linken Seite (B) durch Verschieben vollständig am Papierstapel aus.

Hinweis

- Der Papierstapel darf die Markierung für die Auffüllgrenze (C) nicht überschreiten.

4. Schieben Sie die Kassette in das Gerät.

Schieben Sie die Kassette bis zum Anschlag in das Gerät hinein.



5. Öffnen Sie behutsam das Papierausgabefach, und ziehen Sie die Verlängerung des Papierausgabefachs heraus.



Hinweis

Nach dem Einlegen des Papiers

- Wenn Sie das Gerät zum Kopieren oder Drucken ohne einen Computer verwenden, wählen Sie das Format und den Typ des eingelegten Papiers unter Seitenformat (Page size) und Medientyp (Media Type) der Druckeinstellungen im jeweiligen Menü des Bildschirms **HOME**. Weitere Informationen finden Sie unter [Festlegen von Einstellungen](#) in "Drucken von auf der Speicherkarte gespeicherten Fotos" und unter [Festlegen von Einstellungen](#) in "Erstellen von Kopien".
- Beim Drucken von einem Computer erfolgt die Einstellung von Format und Typ des eingelegten Papiers in den Optionen Seitenformat (Page Size) bzw. Papierformat (Paper Size) und Medientyp (Media Type) des Druckertreibers.
Siehe [Drucken von Dokumenten \(Windows\)](#) oder [Drucken von Dokumenten \(Macintosh\)](#) .



[↑ Zum Seitenanfang](#)

■ Einlegen von Umschlägen

Das Gerät kann Umschläge in den Formaten Umschlag DL und Umschlag #10 bedrucken. Wenn die Druckereinstellungen richtig festgelegt wurden, wird die Adresse automatisch gedreht und entsprechend der Ausrichtung des Umschlags gedruckt.

⚠ Wichtig

- Das Bedrucken von Umschlägen ist nur über den Computer möglich.
- Folgende Umschläge können nicht bedruckt werden:
 - Umschläge mit geprägter oder kaschierter Oberfläche
 - Umschläge mit doppelter Klappe (oder Haftklebung)
 - Umschläge mit Druckverschluss
 - Umschläge, bei denen die gummierte Klappe bereits befeuchtet ist und klebt

📖 Hinweis

- In die Kassette können keine Umschläge eingelegt werden. Legen Sie sie in das hintere Fach ein.

1. Bereiten Sie die Umschläge vor.

- Drücken Sie alle vier Ecken und Kanten der Umschläge nach unten, um sie zu glätten.

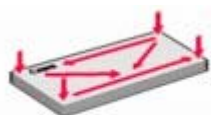

- Wenn die Umschläge wellig sind, halten Sie sie an den gegenüberliegenden Ecken fest, und biegen Sie sie vorsichtig in die andere Richtung.



- Wenn die Ecke der Umschlagklappe gefaltet ist, glätten Sie sie.
- Falzen Sie die vordere Kante des Umschlags (mit der der Umschlag eingeführt wird) mit einem Stift möglichst glatt.

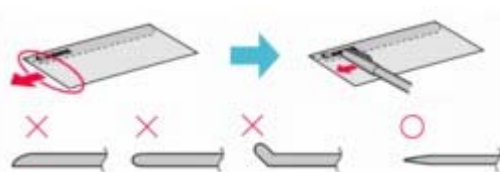

Die obige Abbildung zeigt – in mehreren Varianten – die Vorderkante eines Umschlags von der Seite.

⚠ Wichtig

- Die Umschläge können einen Papierstau verursachen, wenn sie nicht ganz flach oder die Kanten nicht ausgerichtet sind. Stellen Sie sicher, dass keine Unebenheit mehr als 0,1 Zoll / 3 mm ausmacht.

2. Legen Sie die Umschläge ein.

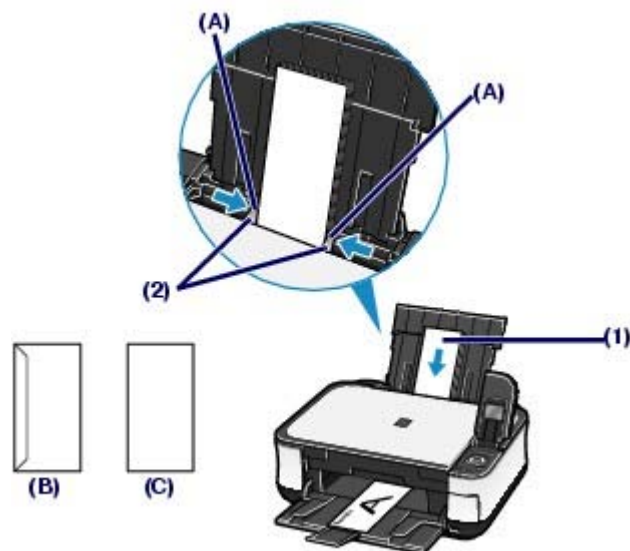

(B) Rückseite

(C) Anschriftenseite

- (1)** Schieben Sie die Papierführungen ganz nach außen (A). Legen Sie die Umschläge so in die Mitte des hinteren Fachs ein, dass die **ANSCHRIFTENSEITE IHNEN ZUGEWANDT IST**.

Richten Sie die Umschläge dabei so aus, dass die (nicht sichtbaren, weil nach unten weisenden) Umschlagklappen links liegen.

Es können maximal 10 Umschläge gleichzeitig eingelegt werden.

- (2)** Schieben Sie die Papierführungen (A) soweit nach innen, dass sie auf beiden Seiten eng an den Umschlägen anliegen.

Achten Sie darauf, dass die Papierführungen nicht zu eng anliegen. Andernfalls kommt es möglicherweise zu Fehleinzügen.

3. Legen Sie die erforderlichen Einstellungen im Druckertreiber fest.

- (1)** Wählen Sie unter Medientyp (Media Type) die Einstellung Umschlag (Envelope).

- (2)** Legen Sie dann das Format der Umschläge fest.



Wählen Sie unter Seitenformat (Page Size) eine der Einstellungen Umschlag DL (DL Env.) oder Umschlag #10 (Comm. Env. #10).



Wählen Sie unter Papierformat (Paper Size) eine der Einstellungen Briefumschlag DL (DL Envelope) oder #10 Umschlag (#10 Envelope).

- (3)** Wählen Sie unter Ausrichtung (Orientation) die Einstellung Querformat (Landscape).



Wichtig

- Wenn Sie die Einstellungen Seitenformat (Page Size) bzw. Papierformat (Paper Size) oder Ausrichtung (Orientation) nicht richtig festlegen, wird die Adresse auf dem Kopf stehend oder um 90° gedreht gedruckt.



Hinweis

- Weitere Informationen zu den Druckertreibereinstellungen finden Sie unter [Drucken von Dokumenten \(Windows\)](#) oder [Drucken von Dokumenten \(Macintosh\)](#).
- Windows: Sollte die Adresse auf dem Kopf stehend gedruckt werden, so aktivieren Sie auf der Registerkarte Seite einrichten (Page Setup) des Druckertreiberdialogfelds „Druckereigenschaften“ das Kontrollkästchen Um 180° drehen (Rotate 180 degrees).

[↑ Zum Seitenanfang](#)

■ Verwendbare Medientypen

Optimale Druckergebnisse erhalten Sie mit für den Tintenstrahldruck geeignetem und dieses Gerät optimiertem Papier. Canon bietet Ihnen eine Vielzahl von Papiersorten und Druckmedien (Fotopapier, Aufkleber, T-Shirt-Transferfolie usw.) an, mit denen Sie das Gerät noch vielseitiger einsetzen können. Wir empfehlen, für den Ausdruck Ihrer wichtigen Fotos Originalpapiere von Canon zu verwenden.



● Medientypen

Handelsübliches Papier

Bezeichnung des Papiers < Artikelnummer *1	Maximale Papierkapazität		Maximale Kapazität des Papierausgabefachs	Einstellungen unter Medientyp (Media Type)	
	Hinteres Fach	Kassette		Bedienfeld	Druckertreiber
Normalpapier (Recyclingpapier)*2	ca. 150 Blatt	A4, B5, A5 und 8,5" x 11" (Letter): ca. 150 Blatt	ca. 50 Blatt	Normalpapier (Plain paper)	Normalpapier (Plain Paper)
Umschläge*3	10 Umschläge	Einlegen nicht möglich*4	*5	-	Umschlag (Envelope)

Originalpapiere von Canon

Bezeichnung des Papiers < Artikelnummer *1	Maximale Papierkapazität		Maximale Kapazität des Papierausgabefachs	Einstellungen unter Medientyp (Media Type)	
	Hinteres Fach	Kassette		Bedienfeld	Druckertreiber
Dokumente:					
Superweißes Papier (Super White Paper) <SW-201>	ca. 100 Blatt	A4: ca. 100 Blatt	ca. 50 Blatt	Normalpapier (Plain paper)	Normalpapier (Plain Paper)
Fotos:					
					
Professional Fotopapier Platin (Photo Paper Pro Platinum) <PT-101> *6	A4, Letter / 8.5" x 11", 5" x 7" / 13 x 18 cm	Einlegen nicht möglich*4	*5	Pro Platin (Pro Platinum)	Professional Fotopapier Platin (Photo Paper Pro Platinum)
Professional Fotopapier II (Photo Paper Pro II) <PR-201>*6	10" / 20 x 25 cm: 10 Blatt			Pro II	Professional Fotopapier II (Photo Paper Pro II)
Fotoglanzpapier für den alltäglichen Einsatz (Glossy Photo Paper "Everyday Use") <GP-501>*6	10 x 15 cm / 4" x 6": 20 Blatt			Fotoglanzpapier (Glossy Photo Paper)	Fotoglanzpapier (Glossy Photo Paper)
Foto Glanzpapier (Photo Paper Glossy) <GP-502>*6				Fotoglanzpapier (Glossy Photo Paper)	Fotoglanzpapier (Glossy Photo Paper)
Fotoglanzpapier Plus				Glanz Plus II	Fotoglanzpapier

II (Photo Paper Plus Glossy II) <PP- 201> *6				(Plus Glossy II)	Plus II (Photo Paper Plus Glossy II)
Fotopapier Plus, Seiden-Glanz (Photo Paper Plus Semi-gloss) <SG-201 >*6				Plus Seiden-G (Plus Semi- gloss)	Fotopapier Plus, Seiden-Glanz (Photo Paper Plus Semi-gloss)
Fotopapier Matt (Matte Photo Paper) < MP-101>				Fotopapier Matt (Matte Photo Paper)	Fotopapier Matt (Matte Photo Paper)
Repräsentative Dokumente:					
					
Hochauflösendes Papier (High Resolution Paper) <HR-101N> *3	80 Blatt	Einlegen nicht möglich*4	50 Blatt	-	Hochauflösendes Papier (High Resolution Paper)
Spezielle Anwendungen:					
					
T-Shirt-Transferfolie (T-Shirt Transfers) < TR-301> *3	1 Blatt	Einlegen nicht möglich*4	*5	-	T-Shirt- Transferfolie (T- Shirt Transfers)
Foto-Etiketten (Photo Stickers) <PS- 101> *7	1 Blatt			Fotoglanzpapier (Glossy Photo Paper)	Fotoglanzpapier (Glossy Photo Paper)

*1 Bei Papier mit Artikelnummer handelt es sich um Originalpapier von Canon. Bitte beachten Sie die mit dem Papier gelieferten Informationen zur zu bedruckenden Seite und zur Handhabung des Papiers. Auf unserer Website finden Sie Informationen zu den Papierformaten, in denen Originalpapiere von Canon verfügbar sind. Manche Originalpapiere von Canon sind möglicherweise nicht überall verfügbar. In manchen Ländern (z. B. in den USA) ist das Papier nicht mit der Artikelnummer ausgezeichnet. Richten Sie sich in diesem Fall beim Kauf nach der Bezeichnung des Papiers.

*2 Bei manchen Papiertypen kann es bei ungünstigen Umgebungsbedingungen (sehr hohe oder sehr niedrige Temperatur oder Luftfeuchtigkeit) auch bei Einhaltung der maximalen Kapazität des hinteren Fachs vorkommen, dass das Papier nicht ordnungsgemäß eingezogen wird. Reduzieren Sie in diesem Fall die Anzahl der eingelegten Blätter auf weniger als die Hälfte (die Verwendung von 100 %-Recyclingpapier ist zulässig).

*3 Diese Druckmedien können nur beim Drucken über den Computer verwendet werden.

*4 Durch Einziehen dieses Papiers über die Kassette kann das Gerät beschädigt werden. Legen Sie es stets in das hintere Fach ein.

*5 Wir empfehlen, die bedruckten Seiten vor dem nächsten Druckvorgang aus dem Papierausgabefach zu entnehmen, um ein Verwischen und Verfärben zu vermeiden.

*6 Wenn Sie mehrere Blätter dieses Papiers in das hintere Fach einlegen, können beim Einzug Spuren auf der zu bedruckenden Seite entstehen. Auch kann es vorkommen, dass das Papier nicht einwandfrei eingezogen wird. Führen Sie die Blätter in diesem Fall einzeln zu.

*7 Beim Drucken von auf einer Speicherkarte gespeicherten Fotos auf Klebeetikettenpapier muss im Menü Speicherkarte (Memory Card) die Option Etikettendruck (Sticker print) ausgewählt sein. Weitere Informationen finden Sie unter [Drucken von Fotos in verschiedenen Layouts](#). Beim Scannen von gedruckten Fotos und Drucken auf Klebeetikettenpapier muss im Menü Einf. Foto-Nachdruck (Easy photo reprint) die Option Etikettendruck (Sticker print) ausgewählt sein. Weitere Informationen finden Sie unter [Drucken von Fotos in verschiedenen Layouts](#). Beim Drucken von auf Ihrem Mobiltelefon gespeicherten Fotos auf Klebeetikettenpapier wählen Sie unter Einst. f. Druck v. Mobilt. (Mobile phone print setting) für das Seitenformat die Option Etiketten (Stickers). Detaillierte Anweisungen hierzu finden Sie im Online-Handbuch [Erweitertes Handbuch](#).

- Informationen zur Angabe des Seitenformats und des Medientyps beim Drucken von auf Mobiltelefonen gespeicherten Fotos finden Sie im Online-Handbuch [Erweitertes Handbuch](#).

● Seitenformate

Das Gerät ermöglicht die Verwendung der im Folgenden angegebenen Seitenformate.

- Normalpapier kann in den folgenden Seitenformaten in die Kassette eingelegt werden: A4, B5, A5, und Letter
Normalpapier in anderen Formaten kann nicht in die Kassette eingelegt werden. Legen Sie sie in das hintere Fach ein.
- Unter Macintosh sind Choukei 3 und Choukei 4 nicht verfügbar.

Standardformate:

- | | |
|---|--|
| ● Letter (8,50 x 11,00 Zoll / 215,9 x 279,4 mm) | ● Legal (8,50 x 14,00 Zoll / 215,9 x 355,6 mm) |
| ● A5 (5,83 x 8,27 Zoll / 148,0 x 210,0 mm) | ● A4 (8,27 x 11,69 Zoll / 210,0 x 297,0 mm) |
| ● B5 (7,17 x 10,12 Zoll / 182,0 x 257,0 mm) | ● 4" x 6" (4,00 x 6,00 Zoll / 10 x 15 cm) |
| ● 4" x 8" (4,00 x 8,00 Zoll / 101,6 x 203,2 mm) | ● 5" x 7" (5,00 x 7,00 Zoll / 13 x 18 cm) |
| ● 8" x 10" (8,00 x 10,00 Zoll / 20 x 25 cm) | ● L (3,50 x 5,00 Zoll / 89,0 x 127,0 mm) |
| ● 2L (5,00 x 7,01 Zoll / 127,0 x 178,0 mm) | ● Hagaki (3,94 x 5,83 Zoll / 100,0 x 148,0 mm) |
| ● Hagaki 2 (7,87 x 5,83 Zoll / 200,0 x 148,0 mm) | ● Umschlag #10 (4,12 x 9,50 Zoll / 104,6 x 241,3 mm) |
| ● Umschlag DL (4,33 x 8,66 Zoll / 110,0 x 220,0 mm) | ● Choukei 3 (4,72 x 9,25 Zoll / 120,0 x 235,0 mm) |
| ● Choukei 4 (3,54 x 8,07 Zoll / 90,0 x 205,0 mm) | ● Youkei 4 (4,13 x 9,25 Zoll / 105,0 x 235,0 mm) |
| ● Youkei 6 (3,86 x 7,48 Zoll / 98,0 x 190,0 mm) | ● Karte (2,16 x 3,58 Zoll / 55,0 x 91,0 mm) |
| ● Breit (4,00 x 7,10 Zoll / 101,6 x 180,6 mm) | |

Nicht standardisierte Formate:

Sie können auch ein benutzerdefiniertes Seitenformat festlegen. Hierbei müssen die folgenden Mindest- und Maximalmaße eingehalten werden:

- **Mindestgröße:** 2,17 x 3,58 Zoll / 55,0 x 91,0 mm (hinteres Fach)
5,83 x 8,27 Zoll / 148,0 x 210,0 mm (Kassette)
- **Maximalgröße:** 8,50 x 26,61 Zoll / 215,9 x 676,0 mm (hinteres Fach)
8,50 x 11,69 Zoll / 215,9 x 297,0 mm (Kassette)

● Papiergewicht

17 bis 28 Pfund je 500 Blatt / 64 bis 105 g/m² (bei Normalpapier von einem anderen Hersteller als Canon)

Verwenden Sie kein leichteres oder schwereres Papier (es sei denn, es handelt sich um ein Originalpapier von Canon), da dies zu einem Papierstau im Gerät führen kann.

● Hinweise zur Lagerung von Papier

- Nehmen Sie die benötigte Anzahl an Blättern kurz vor dem Drucken aus der Verpackung.
- Um ein Verwellen des Papiers zu vermeiden, sollten Sie nach Abschluss des Druckens/Kopierens das nicht verwendete Papier wieder in die Verpackung legen und diese auf einer ebenen Fläche lagern. Die Verpackung sollte vor übermäßiger Hitze und Feuchtigkeit sowie vor direkter Sonneneinstrahlung geschützt werden.



■ Nicht verwendbare Medientypen

Verwenden Sie kein Papier, das die folgenden Eigenschaften aufweist. Der Gebrauch dieser Papiersorten führt nicht nur zu unbefriedigenden Ergebnissen, sondern kann auch Papierstaus oder Fehlfunktionen des Geräts verursachen.

- Gefaltetes, welliges oder zerknittertes Papier
- Feuchtes Papier
- Zu dünnes Papier (Papiergewicht unter 17 Pfund je 500 Blatt / 64 g/m²)
- Zu dickes Papier (Papier von einem anderen Hersteller als Canon mit einem Papiergewicht über 28 Pfund je 500 Blatt / 105 g/m²)
- Beim Drucken im A5- oder einem kleineren Format: Papier, das dünner als eine Postkarte ist (dies betrifft auch auf dieses Format beschnittenes Normalpapier und Blätter von Notizblöcken)
- Ansichtskarten
- Postkarten mit aufgeklebten Fotos oder Aufklebern
- Umschläge mit doppelter Klappe (oder Haftklebung)
- Umschläge mit Druckverschluss
- Umschläge mit geprägter oder kaschierter Oberfläche
- Umschläge, bei denen die gummierte Klappe bereits befeuchtet ist und klebt
- Gelochtes Papier jeglicher Art
- Nicht rechteckiges Papier
- Geheftetes oder zusammengeklebtes Papier
- Papier mit Klebstoff
- Papier mit Glitter oder anderen Verzierungen



[↑ Zum Seitenanfang](#)

Auflegen von zu kopierenden oder zu scannenden Originalen

In diesem Abschnitt wird beschrieben, wie Sie Originaldokumente auf die Auflagefläche legen.

Je nachdem, welche Funktion Sie im Menü Kopieren (Copy) oder Einf. Foto-Nachdruck (Easy photo reprint) ausgewählt haben, müssen Sie das Originaldokument unter Umständen anders auf der Auflagefläche positionieren. Positionieren Sie das Originaldokument gemäß der ausgewählten Funktion auf der Auflagefläche. Wenn Sie das Originaldokument nicht korrekt auflegen, wird es möglicherweise nicht ordnungsgemäß gescannt.

Wichtig

- Nach dem Auflegen des Originals müssen Sie unbedingt die Dokumentenabdeckung schließen, bevor Sie den Kopier- oder Scanvorgang starten.
- Wenn Sie mit einer Softwareanwendung von einem Computer aus scannen oder die gescannten Daten mit der Option Auf dem PC speichern (Save to PC) im Menü Scannen (Scan) des Gerätebedienfelds speichern, müssen Sie das Originaldokument anders auflegen. Detaillierte Informationen hierzu finden Sie im Online-Handbuch [Erweitertes Handbuch](#).

■ Für das Kopieren oder Scannen geeignete Originale

Die im Folgenden aufgeführten Originale eignen sich für das Scannen oder Kopieren.

Art des Originals: Fotos oder Texte (Dokumente, Bücher, Zeitschriften usw.)

Größe (B x L): Max. 8,5 x 11,7 Zoll / 216 x 297 mm

Hinweis

- Zum Auflegen eines dicken Originaldokuments (z. B. eines Buchs) können Sie die Dokumentenabdeckung des Geräts entfernen. Detaillierte Informationen zum Entfernen oder Anbringen der Dokumentenabdeckung finden Sie im Online-Handbuch [Erweitertes Handbuch](#).



[↑ Zum Seitenanfang](#)

Inhalt > Einlegen von Papier / Auflegen von Originalen > Auflegen von zu kopierenden oder zu scannenden Originalen
> Auflegen von Originalen

■ Auflegen von Originalen

In diesem Abschnitt wird beschrieben, wie Sie Originaldokumente auf die Auflagefläche legen.

1. Legen Sie das zu scannende Original auf die Auflagefläche.



(1) Öffnen Sie die Dokumentenabdeckung.

(2) Legen Sie das Original mit der zu kopierenden oder zu scannenden Seite NACH UNTEN auf die Auflagefläche.

Positionieren Sie das Originaldokument gemäß der jeweiligen Funktion auf der Auflagefläche.

⚠ Wichtig

- Legen Sie keine Objekte auf die Auflagefläche, die mehr als 4,4 Pfund / 2,0 kg wiegen.
- Drücken Sie das Original nicht mit einer einem Gewicht von mehr als 4,4 Pfund / 2,0 kg entsprechenden Kraft auf die Auflagefläche. Andernfalls besteht die Gefahr einer Fehlfunktion des Scanners, außerdem könnte die Auflagefläche brechen.

2. Schließen Sie behutsam die Dokumentenabdeckung.



● Auflegen von zu kopierenden oder zu scannenden Originalen

Wenn Sie die folgenden Funktionen auswählen und das Original auf der Auflagefläche positionieren, richten Sie die obere Ecke des Originals unabhängig von seinem Typ (Text oder Fotos) an der Ausrichtungsmarkierung  aus.

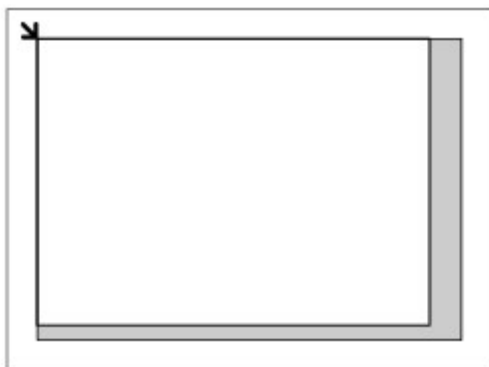

- Auswählen des Menüs Kopieren (Copy) zum Kopieren von Originalen
- Auswählen von USB-Flashlaufwerk (USB flash drive) oder Speicherkarte (Memory card) im Menü Scannen (Scan) zum Scannen von Originalen
- Auswählen des Menüs Foto-Indexblatt (Photo index sheet) zum Scannen des Foto-Indexblatts

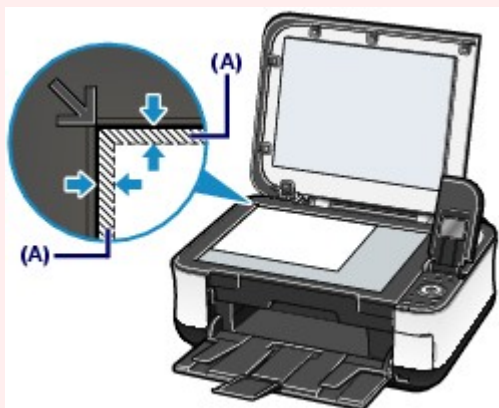

Wichtig

- Der in der Abbildung schattiert dargestellte Bereich (A) (0,04 Zoll / 1 mm von den Kanten der Auflagefläche) kann vom Gerät nicht gescannt werden.



- Wenn Sie im Menü Scannen (Scan) die Option USB-Flashlaufwerk (USB flash drive) oder Speicherkarte (Memory card) auswählen, wird die Scangröße (Scan size) ab der Ausrichtungsmarkierung  gemessen.
- Wenn Sie das Foto-Indexblatt zum Scannen auflegen, müssen Sie die Ecke des Blatts an der Ausrichtungsmarkierung  ausrichten.

● Auflegen von gedruckten Fotos für den Nachdruck

Wenn Sie das Menü Einf. Foto-Nachdruck (Easy photo reprint) auswählen und die gedruckten Fotos auf die Auflagefläche legen, berücksichtigen Sie zur korrekten Positionierung die Anzahl der Fotos.

So positionieren Sie nur ein gedrucktes Foto

Positionieren Sie das Foto mit einem Abstand von mindestens 0,4 Zoll / 10 mm von den Rändern der Auflagefläche mit der zu scannenden Seite NACH UNTEN.

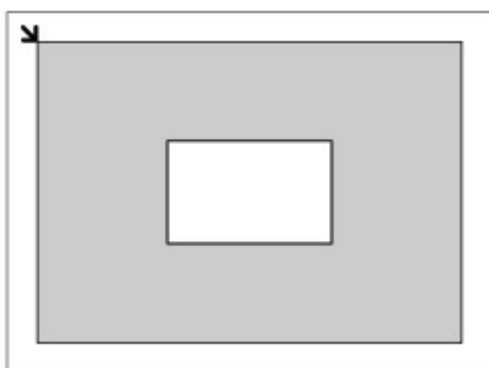

So positionieren Sie zwei oder mehrere gedruckte Fotos

Positionieren Sie die Fotos mit einem Abstand von mindestens 0,4 Zoll / 10 mm von den Rändern der Auflagefläche, und lassen Sie zwischen den Fotos ebenfalls einen Abstand von 0,4 Zoll / 10 mm.

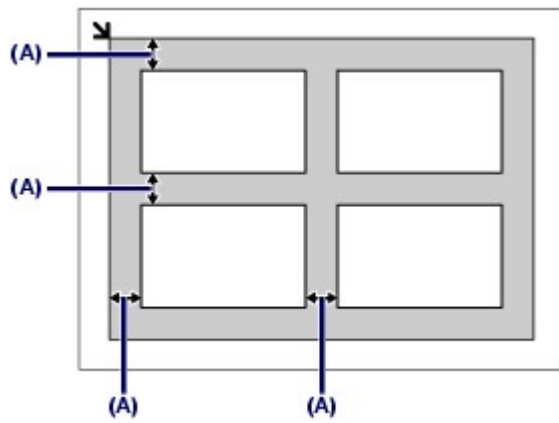

(A) 0,4 Zoll / 10 mm



Hinweis

- Mit der Funktion Verzerrungskorrektur (Skew Correction) werden bis zu einem Winkel von etwa 10 Grad schräg platzierte Fotos automatisch korrigiert. Schiefe Fotos mit einer langen Seite von 7,1 Zoll / 180 mm oder mehr können jedoch nicht korrigiert werden.



[↑ Zum Seitenanfang](#)

Regelmäßige Wartung

Dieser Abschnitt beschreibt das Austauschen der Tintenbehälter (bei leerem Tintentank) und das Reinigen des Geräts (bei blassen Ausdrucken). Außerdem erfahren Sie hier, welche Maßnahmen zu ergreifen sind, wenn das Papier nicht einwandfrei eingezogen wird.

Austauschen von Tintenbehältern

- Überprüfen des Tintenstatus
- Austauschen der Patrone

Druck wird blasser oder Farben sind falsch

- Drucken des Düsentestmusters
- Überprüfen des Düsentestmusters
- Reinigen des Druckkopfs
- Intensives Reinigen des Druckkopfs
- Ausrichten des Druckkopfs

Reinigen der Papierzuführungswalze

Reinigen des Pads der Kassette



[↑ Zum Seitenanfang](#)

Austauschen von Tintenbehältern

Wenn während des Druckens die Tinte ausgeht, wird eine Fehlermeldung auf der LCD-Anzeige oder dem Computerbildschirm angezeigt. Prüfen Sie, in welchem Behälter die Tinte zur Neige geht, und tauschen Sie ihn aus.



Hinweis

- Wenn die Fehlermeldung erscheint, bestätigen Sie die angezeigte Meldung, und nehmen Sie entsprechende Maßnahmen vor.
Detaillierte Informationen finden Sie unter "Eine Fehlermeldung wird auf der LCD-Anzeige ausgegeben" im Abschnitt "[Fehlersuche](#)" des Online-Handbuchs *Erweitertes Handbuch*.
- Informationen zu den kompatiblen Tintenbehältern finden Sie in der in gedruckter Form beiliegenden Anleitung *Inbetriebnahme*.
- Wenn trotz eines ausreichenden Tintenstands der Druck blass wird oder weiße Streifen auftreten, lesen Sie die Informationen unter [Druck wird blasser oder Farben sind falsch](#).



[↑ Zum Seitenanfang](#)

■ Überprüfen des Tintenstatus

Sie können den Tintenstatus auf der LCD-Anzeige oder mit den LED-Anzeigen prüfen.

● Über die LCD-Anzeige des Geräts

(1) Vergewissern Sie sich, dass das Gerät eingeschaltet ist, und drücken Sie die Taste **[HOME]**.

(2) Drücken Sie die linke Taste **[Function]** (Funktion).

Überprüfen Sie, ob Symbole in der Anzeige des Tintenstands angezeigt werden.

Wenn kein Symbol angezeigt wird, ist ausreichend Tinte zum Drucken vorhanden.



Wenn für eine Patrone das Symbol  (Niedriger Tintenstand) angezeigt wird, geht die Tinte zur Neige. Es kann noch eine Weile weitergedruckt werden, Sie sollten jedoch einen neuen Tintenbehälter zur Hand haben.



Hinweis

- Sie können den Tintenstand auch auf dem während des Druckvorgangs angezeigten Bildschirm überprüfen.

● Mit LED-Anzeigen

(1) Das Gerät muss eingeschaltet sein. Öffnen Sie das Papierausgabefach vorsichtig.

(2) Heben Sie das Scan-Modul (Abdeckung) bis zum Anschlag an.

Weitere Informationen finden Sie im Abschnitt "Austauschen der Patrone" unter [Heben Sie das Scan-Modul \(Abdeckung\) bis zum Anschlag an.](#)

(3) Prüfen Sie die LED-Anzeigen.

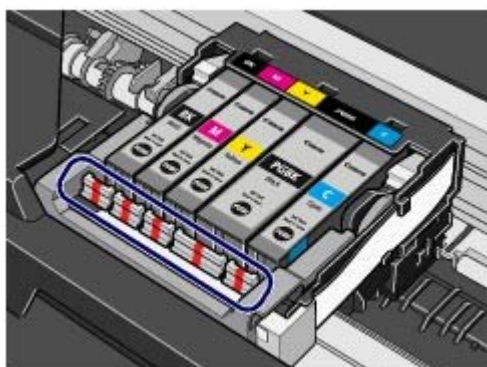

● LED-Anzeige leuchtet

Der Tintenbehälter ist ordnungsgemäß eingesetzt und enthält ausreichend Tinte für den Druckvorgang.

● LED-Anzeige blinkt

Blinkt langsam (im 3-Sekunden-Takt)



Die Tinte geht zur Neige. Es kann noch eine Weile weitergedruckt werden, Sie sollten jedoch einen neuen Tintenbehälter zur Hand haben.

Blinkt schnell (etwa im 1-Sekunden-Takt)



Der Tintenbehälter wurde an der falschen Position eingesetzt oder ist leer. Der Tintenbehälter muss nach den Angaben auf dem Etikett des Druckkopfhalters eingesetzt sein. Wenn er richtig eingesetzt ist, aber die

Lampe blinkt, dann ist der Tintenbehälter leer. Tauschen Sie ihn gegen einen neuen aus.

• LED-Anzeige leuchtet nicht

Der Tintenbehälter ist nicht richtig eingesetzt, oder die Funktion zur Erkennung des Resttintenstands ist deaktiviert. Wenn der Behälter nicht richtig eingesetzt ist, drücken Sie auf die Markierung  (Drücken) am Tintenbehälter, bis er einrastet. Wenn der Tintenbehälter nicht einrastet, überprüfen Sie, ob die orangefarbene Schutzkappe von der Unterseite des Tintenbehälters entfernt wurde. Wenn die Funktion zur Erkennung des Tintenstands deaktiviert ist, tauschen Sie den Tintenbehälter gegen einen neuen aus.

Weitere Informationen finden Sie unter [Austauschen der Patrone](#).

Wenn die LED-Anzeige nach dem erneuten Einsetzen des Tintenbehälters nicht leuchtet, liegt ein Fehler vor, und das Gerät kann nicht drucken. Überprüfen Sie die Fehlermeldung in der LCD-Anzeige.

Informationen zur Vorgehensweise finden Sie im Abschnitt "[Fehlersuche](#)" des Online-Handbuchs *Erweitertes Handbuch*.



[↑ Zum Seitenanfang](#)

■ Austauschen der Patrone

Ist die Tinte in den Tintenbehältern verbraucht, muss diese ausgetauscht werden. Gehen Sie dazu wie im Folgenden beschrieben vor.

⚠ Wichtig

Hinweise zu Tintenbehältern

- Um stets eine optimale Druckqualität zu gewährleisten, sollten Sie ausschließlich die für das Gerät vorgesehenen Tintenbehälter von Canon verwenden. Von einem Wiederauffüllen der Patrone wird abgeraten.
- Wenn Sie einen Tintenbehälter entnehmen, sollten Sie ihn sofort durch einen neuen ersetzen. Stellen Sie sicher, dass im Gerät stets Tintenbehälter eingesetzt sind.
- Verwenden Sie zum Austauschen neue Tintenbehälter. Wenn Sie eine gebrauchte Tintenbehälter einsetzen, können die Düsen verstopfen. Außerdem kann das Gerät bei Verwendung bereits benutzter Tintenbehälter nicht ermitteln, wann der richtige Zeitpunkt zum Austauschen der Tintenbehälter gekommen ist.
- Um stets eine optimale Druckqualität zu gewährleisten, darf das auf der Verpackung der Tintenbehälter angegebene Haltbarkeitsdatum nicht überschritten werden. Zudem müssen Tintenbehälter innerhalb von sechs Monaten nach der ersten Verwendung verbraucht werden. (Sie sollten sich daher notieren, wann Sie die Patrone in das Gerät eingesetzt haben).

📖 Hinweis

- Auch wenn Sie ein Schwarzweiß-Dokument drucken oder eine Schwarzweiß-Kopie angefordert haben, wird möglicherweise farbige Tinte verbraucht. Bei der einfachen und intensiven Druckkopfreinigung, die zur Aufrechterhaltung der Druckleistung des Geräts gelegentlich erforderlich werden kann, werden Farbtinten und schwarze Tinte verbraucht. Wenn ein Tintenbehälter leer ist, tauschen Sie ihn unmittelbar durch einen neuen aus.

1. Schalten Sie das Gerät erforderlichenfalls ein. Öffnen Sie das Papierausgabefach vorsichtig.

2. Heben Sie das Scan-Modul (Abdeckung) bis zum Anschlag an.

Der Druckkopfhalter fährt in die Austauschposition.



⚠ Vorsicht

- Beim Öffnen des Scanmoduls (Druckmodul-Abdeckung) muss die Dokumentenabdeckung geschlossen sein.
- Versuchen Sie nicht, den Druckkopfhalter anzuhalten oder gewaltsam zu bewegen. Berühren Sie den Druckkopfhalter erst, nachdem er vollständig zum Stillstand gekommen ist.
- Vermeiden Sie jede Berührung der Metallteile oder der anderen Komponenten im Innern des Geräts.

⚠ Wichtig

- Wenn das Scan-Modul (Abdeckung) länger als 10 Minuten geöffnet bleibt, wird der Druckkopfhalter nach rechts bewegt. Schließen Sie in diesem Fall das Scan-Modul (Druckmodul-Abdeckung), und öffnen Sie es wieder.



Hinweis

- Fährt der Druckkopfhalter in die Austauschposition, kann dies zu Betriebsgeräuschen des Geräts führen.

3. Tauschen Sie den Tintenbehälter mit der schnell blinkenden Anzeige aus.

Drücken Sie auf die Lasche (A), und nehmen Sie den Tintenbehälter heraus.

Berühren Sie die Druckkopfverriegelung (B) nicht.

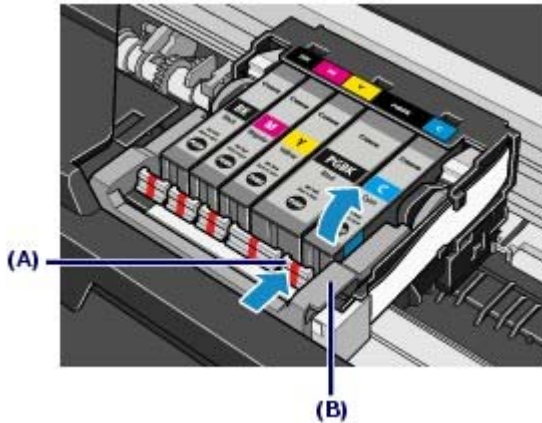

Wichtig

- Gehen Sie sorgsam mit dem Tintenbehälter um, um Verschmutzungen von Kleidung und Umgebung zu vermeiden.
- Entsorgen Sie den leeren Tintenbehälter entsprechend den örtlichen Entsorgungsvorschriften für Verbrauchsmaterialien.



Hinweis

- Entfernen Sie nicht mehrere Tintenbehälter gleichzeitig. Wenn Sie mehrere Tintenbehälter austauschen möchten, tauschen Sie sie nacheinander aus.
- Detaillierte Informationen zur Blinkgeschwindigkeit der LED-Anzeige finden Sie unter [Überprüfen des Tintenstatus](#).

4. Bereiten Sie den neuen Tintenbehälter vor.

- (1) Nehmen Sie den neuen Tintenbehälter aus seiner Verpackung, ziehen Sie das orangefarbene Klebeband (1) in Pfeilrichtung ab, und entfernen Sie anschließend den Film (2).

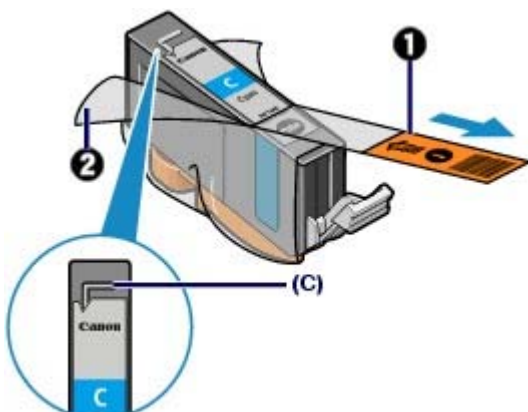

Wichtig

- Der Film muss vollständig von der Lüftungsöffnung (C) entfernt sein. Falls die Lüftungsöffnung noch mit Film bedeckt ist, kann Tinte austreten oder sie wird nicht ordnungsgemäß ausgeworfen.

(2) Halten Sie die orangefarbene Schutzkappe (D) wie in der Abbildung unten angezeigt, und drehen Sie sie unten aus dem Tintenbehälter heraus.

Halten Sie die Schutzkappe beim Entfernen fest, um zu verhindern, dass die Tinte Ihre Hände verschmutzt.

Entsorgen Sie die abgenommene Schutzkappe.

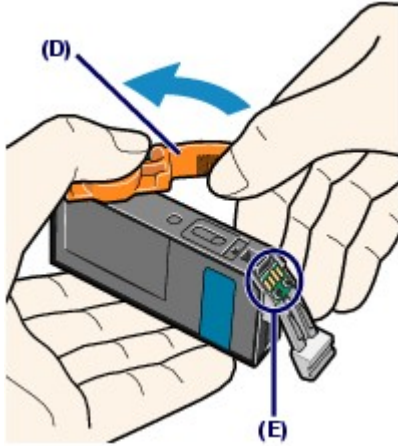

Wichtig

- Berühren Sie nicht die elektrischen Kontakte (E) am Tintenbehälter. Andernfalls können am Gerät Fehlfunktionen auftreten, oder es kann nicht mehr ordnungsgemäß drucken.

Wichtig

- Wenn Sie den Tintenbehälter schütteln, kann Tinte austreten und Hände und Umgebung verschmutzen. Gehen Sie vorsichtig mit dem Tintenbehälter um.
- Drücken Sie die Tintenbehälter nicht seitlich zusammen, da dadurch Tinte austreten kann.
- Achten Sie darauf, dass die Tinte an der entfernten Schutzkappe Hände und Umgebung nicht verschmutzt.
- Die Schutzkappe darf nicht wieder aufgesetzt werden, nachdem sie entfernt wurde. Entsorgen Sie die Schutzfolie entsprechend den örtlichen Entsorgungsvorschriften für Verbrauchsmaterialien.
- Berühren Sie nicht den offenen Tintendurchlass, wenn Sie die Schutzkappe entfernt haben, da die Tinte ansonsten möglicherweise nicht ordnungsgemäß austreten kann.

5. Setzen Sie den neuen Tintenbehälter ein.

(1) Setzen Sie den Tintenbehälter mit der Vorderseite zuerst schräg in den Druckkopf ein.

Achten Sie darauf, dass die Position des Tintenbehälters mit der Angabe auf dem Etikett übereinstimmt.

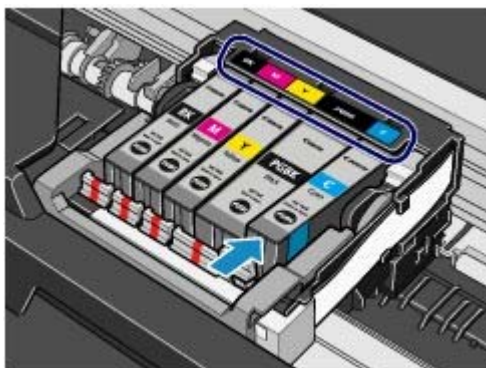

(2) Drücken Sie auf die Markierung  (Drücken) auf dem Tintenbehälter, bis dieser hörbar einrastet.

Stellen Sie sicher, dass die LED-Anzeige rot leuchtet.

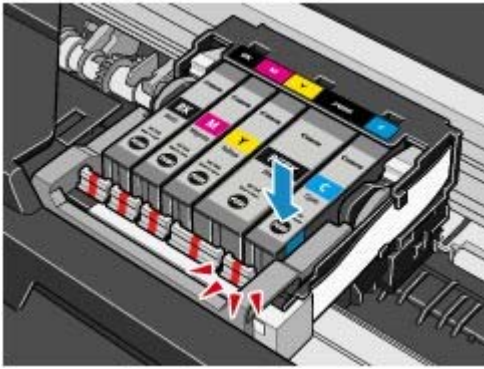

Wichtig

- Das Drucken ist nicht möglich, falls der Tintenbehälter an der falschen Position eingesetzt wurde. Setzen Sie den Tintenbehälter an der Position ein, die auf dem Etikett des Druckkopfhalters angegeben ist.
- Sie können nur drucken, wenn alle Tintenbehälter eingesetzt sind. Setzen Sie alle Tintenbehälter ein.

6. Heben Sie das Scan-Modul (Abdeckung) leicht an, und schließen Sie es dann behutsam.

Hinweis

- Wenn nach dem Schließen des Scan-Moduls (Abdeckung) eine Fehlermeldung angezeigt wird, lesen Sie den Abschnitt "[Fehlersuche](#)" im Online-Handbuch *Erweitertes Handbuch*.
- Wenn Sie nach dem Austauschen eines Tintenbehälters einen Druckvorgang starten, führt das Gerät automatisch eine Reinigung des Druckkopfs durch. Führen Sie vor Abschluss der Reinigung des Druckkopfs keine anderen Vorgänge aus.
- Falls gerade Linien versetzt gedruckt werden oder der Druckkopf falsch ausgerichtet ist, muss er ausgerichtet werden.
Siehe [Ausrichten des Druckkopfs](#).
- Geräuschentwicklung während des Gerätebetriebs ist normal.



 [Zum Seitenanfang](#)

Druck wird blasser oder Farben sind falsch

Wenn der Ausdruck unscharf ist oder Farben nicht gedruckt werden, sind möglicherweise die Druckkopfdüsen verstopft. Gehen Sie in diesem Fall wie im Folgenden beschrieben vor, um ein Düsentestmuster zu drucken, den Zustand der Druckkopfdüsen zu überprüfen und dann den Druckkopf zu reinigen.

Falls gerade Linien versetzt gedruckt werden oder das Druckergebnis aus anderen Gründen nicht zufrieden stellend ist, kann möglicherweise durch Ausrichten des Druckkopfs eine Verbesserung der Druckqualität erzielt werden.

Vorsicht

- Druckkopf und Tintenbehälter dürfen nicht abgespült oder abgewischt werden. Dadurch können Probleme mit dem Druckkopf und den Tintenbehältern entstehen.

Hinweis

Vor der Durchführung von Wartungsmaßnahmen zu überprüfende Punkte

- Öffnen Sie das Scan-Modul (Abdeckung), und überprüfen Sie, ob die Anzeigen sämtlicher Tintenbehälter rot leuchten.
Ist dies nicht der Fall, lesen Sie die Informationen unter [Überprüfen des Tintenstatus](#), und treffen Sie die entsprechenden Maßnahmen.
- Möglicherweise kann die Druckqualität auch durch eine Steigerung der Einstellung für die Druckqualität im Drucktreiber verbessert werden.
Detaillierte Informationen hierzu finden Sie im Online-Handbuch [Erweitertes Handbuch](#).

● Verschwommener oder uneinheitlicher Ausdruck:



Hinweis

- Falls Sie die Prozedur bis Schritt 3 ausgeführt haben und das Problem nicht behoben ist, schalten Sie das Gerät aus, und führen Sie nach 24 Stunden erneut eine Intensivreinigung des Druckkopfs durch. Wenn das Problem immer noch nicht behoben ist, ist der Druckkopf möglicherweise beschädigt. Wenden Sie sich in diesem Fall an den Kundendienst von Canon.

● Uneinheitlicher Ausdruck (z. B. Versatz gerader Linien):

Siehe [Ausrichten des Druckkopfs](#).

Hinweis

- Sie können die Wartungsmaßnahmen auch vom Computer aus durchführen.
Detaillierte Informationen hierzu finden Sie im Online-Handbuch [Erweitertes Handbuch](#).
-



[↑ Zum Seitenanfang](#)

■ Drucken des Düsentestmusters

Anhand des Düsentestmusters können Sie überprüfen, ob die Tinte von den Düsen des Druckkopfs ordnungsgemäß abgegeben wird.

Die folgenden Materialien werden benötigt: Ein Blatt Normalpapier im A4- oder Letter-Format



Hinweis

- Bei niedrigem Tintenstand wird das Düsentestmuster nicht ordnungsgemäß gedruckt. Tauschen Sie daher Tintenbehälter mit niedrigem Tintenstand aus.
Weitere Informationen finden Sie unter [Austauschen von Tintenbehältern](#).

- Schalten Sie das Gerät erforderlichenfalls ein.
- Mindestens ein Blatt Normalpapier im Format A4 oder Letter muss in die Kassette eingelegt sein.
- Öffnen Sie behutsam das Papierausgabefach, und ziehen Sie die Verlängerung des Papierausgabefachs heraus.
- Drucken Sie das Düsentestmuster.
 - Wählen Sie Einstellungen (Settings)  im Bildschirm **HOME**, und drücken Sie die Taste **[OK]**.
 - Wählen Sie die Option Wartung (Maintenance), und drücken Sie die Taste **[OK]**.
 - Wählen Sie Düsentestmuster (Nozzle check pattern), und drücken Sie die Taste **[OK]**.



- Wählen Sie Ja (Yes), und drücken Sie die Taste **[OK]**.
Das Düsentestmuster wird gedruckt, und zwei Bestätigungsbildschirme für den Musterdruck werden auf der LCD-Anzeige angezeigt.

- Überprüfen Sie das Düsentestmuster.

Siehe [Überprüfen des Düsentestmusters](#).



■ Überprüfen des Düsentestmusters

Überprüfen Sie das Düsentestmuster, um zu bestimmen, ob der Druckkopf gereinigt werden muss.

- Überprüfen Sie, ob im Muster (1) Linien fehlen oder ob im Muster (2) horizontale weiße Streifen auftreten.

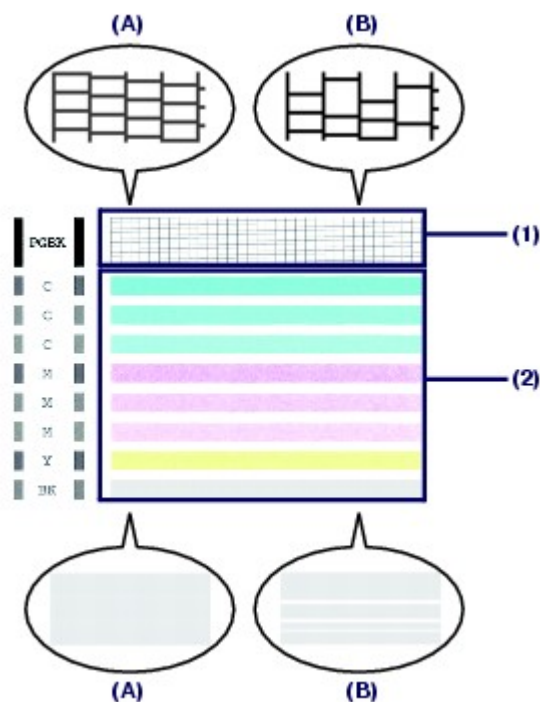

(A) Keine fehlenden Linien/Keine horizontalen weißen Streifen

(B) Fehlende Linien/Horizontale weiße Streifen

- Wählen Sie im Bestätigungsbildschirm das Muster aus, das dem von Ihnen gedruckten Düsentestmuster am ehesten entspricht.

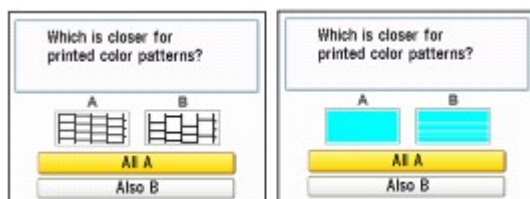

Bei (A) (keine fehlenden Linien und keine horizontalen weißen Streifen) sowohl für (1) als auch für (2):

Wählen Sie Alle A (All A), und drücken Sie die Taste **[OK]**.

Es ist keine Reinigung erforderlich.

Es wird erneut der Bildschirm Maintenance (Wartung) angezeigt.

Bei (B) (Linien fehlen oder es sind horizontale weiße Streifen vorhanden) in (1) oder (2):

- Wählen Sie Auch B (Also B), und drücken Sie die Taste **[OK]**.

Führen Sie eine Reinigung des Druckkopfs durch. Der Bestätigungsbildschirm für die Reinigung wird angezeigt.

- Wählen Sie Ja (Yes), und drücken Sie die Taste **[OK]**.

Das Gerät beginnt nun mit der Reinigung des Druckkopfs.

Siehe [Reinigen des Druckkopfs](#).



[↑ Zum Seitenanfang](#)

■ Reinigen des Druckkopfs

Wenn im Düsentestmuster Striche fehlen oder horizontale weiße Streifen zu sehen sind, müssen Sie den Druckkopf reinigen. Durch die Reinigung werden die Düsen von Verstopfungen befreit, und der ursprüngliche Druckkopfstand wird wiederhergestellt. Führen Sie die Reinigung des Druckkopfs nur bei wirklichem Bedarf durch, da bei diesem Vorgang Tinte verbraucht wird.

Die folgenden Materialien werden benötigt: Ein Blatt Normalpapier im A4- oder Letter-Format

1. Schalten Sie das Gerät erforderlichenfalls ein.
2. Mindestens ein Blatt Normalpapier im Format A4 oder Letter muss in die Kassette eingelegt sein.
3. Öffnen Sie behutsam das Papierausgabefach, und ziehen Sie die Verlängerung des Papierausgabefachs heraus.
4. Führen Sie eine Reinigung des Druckkopfs durch.
 - (1) Wählen Sie Einstellungen (Settings)  im Bildschirm **HOME**, und drücken Sie die Taste **[OK]**.
 - (2) Wählen Sie die Option Wartung (Maintenance), und drücken Sie die Taste **[OK]**.
 - (3) Wählen Sie die Option Reinigung (Cleaning), und drücken Sie die Taste **[OK]**.



- (4) Wählen Sie Ja (Yes), und drücken Sie die Taste **[OK]**.

Das Gerät beginnt nun mit der Reinigung des Druckkopfs.

Führen Sie vor Abschluss der Reinigung des Druckkopfs keine anderen Vorgänge aus. Dieser Vorgang nimmt ca. 1 Minute und 30 Sekunden in Anspruch.

- (5) Wählen Sie Ja (Yes), und drücken Sie die Taste **[OK]**.

Nun wird das Düsentestmuster gedruckt.

5. Überprüfen Sie das Düsentestmuster.

Siehe [Überprüfen des Düsentestmusters](#) .



Hinweis

- Wenn das Problem nach zweimaliger Druckkopfreinigung weiterhin besteht, muss eine intensive Druckkopfreinigung durchgeführt werden. Siehe [Intensives Reinigen des Druckkopfs](#) .



[↑ Zum Seitenanfang](#)

■ Intensives Reinigen des Druckkopfs

Sollte sich die Druckqualität durch einfaches Reinigen des Druckkopfs nicht verbessern lassen, müssen Sie eine intensive Reinigung des Druckkopfs durchführen. Da bei der intensiven Reinigung des Druckkopfs mehr Tinte verbraucht wird als bei der einfachen Reinigung, sollten Sie die intensive Reinigung nur bei wirklichem Bedarf durchführen.

Die folgenden Materialien werden benötigt: Ein Blatt Normalpapier im A4- oder Letter-Format

1. Schalten Sie das Gerät erforderlichenfalls ein.
2. Mindestens ein Blatt Normalpapier im Format A4 oder Letter muss in die Kassette eingelegt sein.
3. Öffnen Sie behutsam das Papierausgabefach, und ziehen Sie die Verlängerung des Papierausgabefachs heraus.
4. Führen Sie eine intensive Reinigung des Druckkopfs durch.
 - (1) Wählen Sie Einstellungen (Settings)  im Bildschirm **HOME**, und drücken Sie die Taste **[OK]**.
 - (2) Wählen Sie die Option Wartung (Maintenance), und drücken Sie die Taste **[OK]**.
 - (3) Wählen Sie die Option Intensivreinigung (Deep cleaning), und drücken Sie anschließend die Taste **[OK]**.

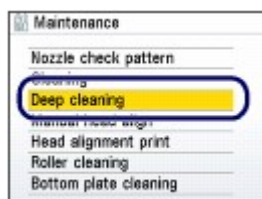

- (4) Wählen Sie Ja (Yes), und drücken Sie die Taste **[OK]**.

Das Gerät beginnt nun mit der intensiven Reinigung des Druckkopfs.

Führen Sie vor Abschluss der intensiven Reinigung des Druckkopfs keine anderen Vorgänge aus. Dieser Vorgang dauert ca. 2 Minuten.

- (5) Wählen Sie Ja (Yes), und drücken Sie die Taste **[OK]**.

Nun wird das Düsentestmuster gedruckt.

5. Überprüfen Sie das Düsentestmuster.

Siehe [Überprüfen des Düsentestmusters](#) .

Wenn eine bestimmte Farbe nicht richtig gedruckt wird, tauschen Sie den Tintenbehälter dieser Farbe aus.

Weitere Informationen finden Sie unter [Austauschen von Tintenbehältern](#) .

Wenn das Problem nicht behoben werden kann, schalten Sie das Gerät aus, und führen Sie nach 24 Stunden eine erneute Intensivreinigung durch.

Wenn das Problem immer noch nicht behoben ist, ist der Druckkopf möglicherweise beschädigt. Wenden Sie sich in diesem Fall an den Kundendienst von Canon.



[↑ Zum Seitenanfang](#)

■ Ausrichten des Druckkopfs

Wenn gerade Linien versetzt gedruckt werden oder der Ausdruck aus anderen Gründen nicht zufriedenstellend ist, muss der Druckkopf ausgerichtet werden.

Die folgenden Materialien werden benötigt: Drei Blatt Normalpapier im A4- oder Letter-Format



Hinweis

- Das Muster für die Druckkopfausrichtung wird schwarz und blau gedruckt.
- Drücken Sie zum Abbrechen der Druckkopfausrichtung die Taste **[HOME]** im Eingabebildschirm für die Druckkopfausrichtung.

1. Schalten Sie das Gerät erforderlichenfalls ein.
2. Mindestens drei Blatt Normalpapier im Format A4 oder Letter müssen in die Kassette eingelegt sein.
3. Öffnen Sie behutsam das Papierausgabefach, und ziehen Sie die Verlängerung des Papierausgabefachs heraus.
4. Drucken Sie das Muster für die Druckkopfausrichtung.
 - (1) Wählen Sie Einstellungen (Settings)  im Bildschirm **HOME**, und drücken Sie die Taste **[OK]**.
 - (2) Wählen Sie die Option Wartung (Maintenance), und drücken Sie die Taste **[OK]**.
 - (3) Wählen Sie die Option Man. Kopfausrichtung (Manual head align), und drücken Sie anschließend die Taste **[OK]**.



Hinweis

- Um einen Ausdruck mit den aktuellen Anpassungswerten der Druckkopfausrichtung zu erhalten, wählen Sie Kopfausrichtungsdruck (Head alignment print).

- (4) Wählen Sie Ja (Yes), und drücken Sie die Taste **[OK]**.
Nun wird das erste Muster für die Druckkopfausrichtung gedruckt.
- (5) Wenn die Meldung "Wurden die Muster korrekt gedruckt?" (Did the patterns print correctly?) angezeigt wird, überprüfen Sie, ob das Muster korrekt gedruckt wurde. Wählen Sie Ja (Yes), und drücken Sie die Taste **[OK]**.
Der Eingabebildschirm für die Druckkopfausrichtung wird angezeigt.

5. Passen Sie die Position des Druckkopfs an.

- (1) Überprüfen Sie die gedruckten Muster, und geben Sie mithilfe der Taste ◀ (Nach links) oder ▶ (Nach rechts) für Spalte "A" die Nummer des Musters ein, auf dem am wenigsten Streifen zu sehen sind.

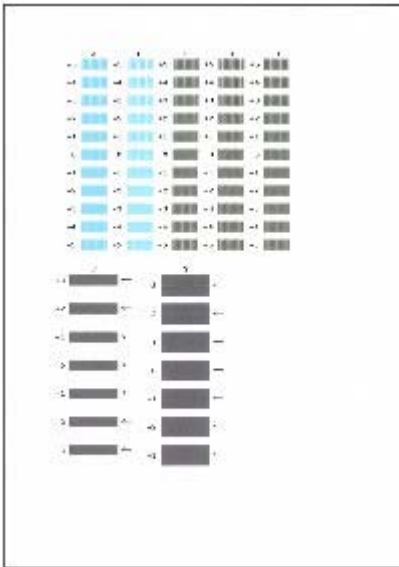

Hinweis

- Falls Sie Schwierigkeiten bei der Auswahl des besten Musters haben, wählen Sie das Muster mit den wenigsten vertikalen oder horizontalen Streifen.



(A)



(B)



(C)



(D)

- (A) Am wenigsten sichtbare vertikale Streifen
 (B) Sichtbare vertikale Streifen
 (C) Am wenigsten sichtbare horizontale Streifen
 (D) Sichtbare horizontale Streifen

- (2) Wiederholen Sie diesen Vorgang, bis Sie für die Spalten "B" bis "G" die Nummern aller Muster eingegeben haben, und drücken Sie anschließend die Taste **[OK]**.
- (3) Überprüfen Sie die Meldung, und drücken Sie dann die Taste **[OK]**.
 Nun wird das zweite Muster für die Druckkopfausrichtung gedruckt.
- (4) Überprüfen Sie die gedruckten Muster, und geben Sie mithilfe der Tasten ◀ (Nach links) bzw. ▶ (Nach rechts) für die Spalten "H" bis "Q" die Nummer des Musters ein, auf dem am wenigsten Streifen sichtbar sind. Drücken Sie dann die Taste **[OK]**.

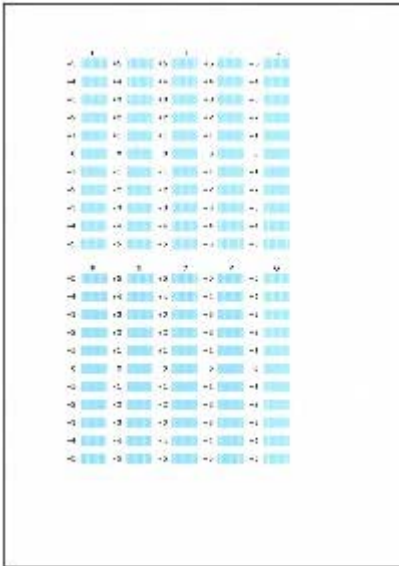

- (5) Überprüfen Sie die Meldung, und drücken Sie dann die Taste **[OK]**.

Nun wird das dritte Muster für die Druckkopfausrichtung gedruckt.

- (6) Überprüfen Sie die gedruckten Muster, und geben Sie mithilfe der Tasten ◀ (Nach links) bzw. ▶ (Nach rechts) für die Spalten "a" bis "j" die Nummer des Musters ein, auf dem am wenigsten Streifen sichtbar sind. Drücken Sie dann die Taste **[OK]**.

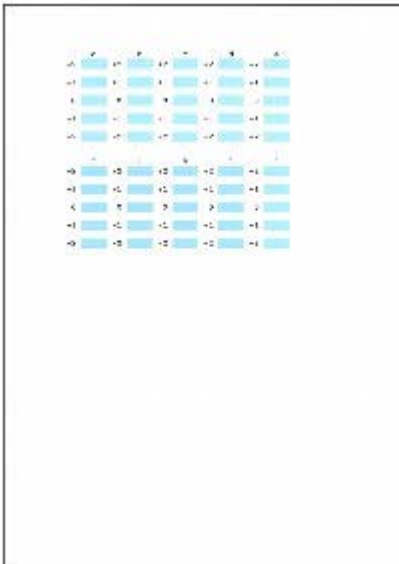

Hinweis

- Falls Sie Schwierigkeiten bei der Auswahl des besten Musters haben, wählen Sie das Muster mit den wenigsten horizontalen Streifen.



(E)



(F)

(E) Am wenigsten sichtbare horizontale Streifen

(F) Sichtbare horizontale Streifen



Reinigen der Papierzuführungswalze

Wenn die Papierzuführungswalze (z. B. durch anhaftenden Papierstaub) verschmutzt ist, wird das Papier möglicherweise nicht ordnungsgemäß eingezogen.

In diesem Fall sollten Sie die Papierzuführungswalze reinigen. Führen Sie die Reinigung der Papierzuführungswalze nur dann durch, wenn diese wirklich notwendig ist, da sich die Papierzuführungswalze beim Reinigen abnutzt.

Die folgenden Materialien werden benötigt: Drei Blatt Normalpapier im A4- oder Letter-Format

1. Schalten Sie das Gerät erforderlichenfalls ein. Nehmen Sie sämtliches Papier aus dem Gerät.
2. Öffnen Sie behutsam das Papierausgabefach, und ziehen Sie die Verlängerung des Papierausgabefachs heraus.
3. Reinigen Sie die Papierzuführungswalze.
 - (1) Wählen Sie Einstellungen (Settings)  im Bildschirm **HOME**, und drücken Sie die Taste **[OK]**.
 - (2) Wählen Sie die Option Wartung (Maintenance), und drücken Sie die Taste **[OK]**.
 - (3) Wählen Sie die Option Reinig. d. Papiereinzugw. (Roller cleaning), und drücken Sie anschließend die Taste **[OK]**.



- (4) Wählen Sie Ja (Yes), und drücken Sie die Taste **[OK]**.
 - (5) Wählen Sie die zu reinigende Papierzufuhr aus (Hinteres Fach (Rear tray) oder Kassette (Cassette)), und drücken Sie die Taste **[OK]**.
Die Papierzuführungswalze dreht sich während des Reinigungsvorgangs.

4. Stellen Sie sicher, dass sich die Papierzuführungswalze nicht dreht, und legen Sie Papier ein.

Legen Sie drei Blatt Normalpapier im Format A4 oder Letter in die Papierzufuhr ein, die Sie in der Prozedur (5) in Schritt 3 ausgewählt haben.

5. Wiederholen Sie die Prozeduren (3) bis (5) in Schritt 3.

Nach dem Reinigen der Papierzuführungswalze wird das Papier ausgeworfen.

Sollte das Problem nach der Reinigung der Papierzuführungswalze (A) im hinteren Fach nicht behoben sein, so schalten Sie das Gerät aus, ziehen Sie den Netzstecker aus der Steckdose, und reinigen Sie die Papierzuführungswalze in der Mitte des hinteren Fachs mit einem angefeuchteten Wattestäbchen o. Ä. Drehen Sie die Papierzuführungswalze beim Reinigen in Pfeilrichtung (B). Berühren Sie die Papierzuführungswalze dabei nicht mit den Fingern, sondern drehen Sie sie mithilfe des

Wattestäbchens.



Sollte sich das Problem auch auf diese Weise nicht beheben lassen, so wenden Sie sich an den Canon Kundendienst.



[↑ Zum Seitenanfang](#)

Reinigen des Pads der Kassette

Falls das Pad der Kassette mit Papierstaub oder Schmutz verschmiert ist, werden möglicherweise zwei oder mehr Blätter ausgeworfen. Befolgen Sie die nachfolgenden Schritte, um das Pad der Kassette zu reinigen.

Die folgenden Materialien werden benötigt: Wattestäbchen

1. Ziehen Sie die Kassette aus dem Gerät, und entfernen Sie sämtliches Papier.
2. Reinigen Sie das Pad seitlich mit einem feuchten Wattestäbchen.

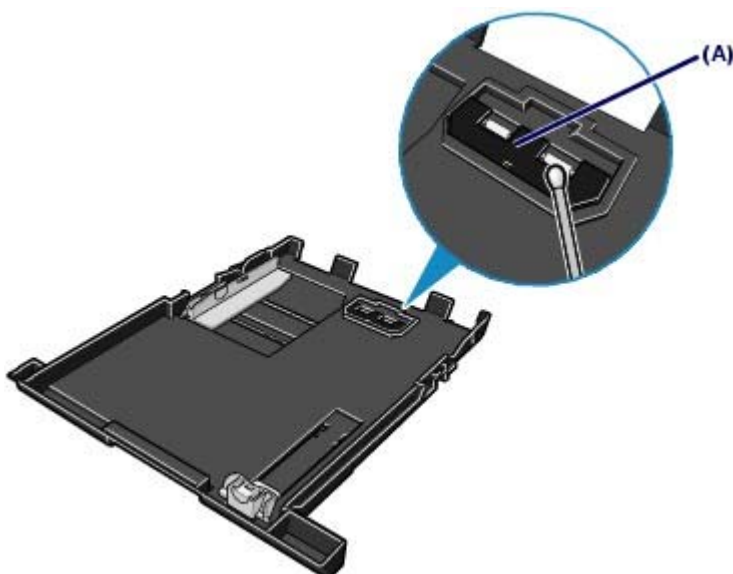

(A) Pad

Wichtig

- Lassen Sie das Pad nach der Reinigung vollständig trocknen.

Wenn das Problem weiterhin besteht, wenden Sie sich an den Kundendienst von Canon.



[↑ Zum Seitenanfang](#)

Anhang

Sicherheitsvorkehrungen

Rechtlich zulässige Verwendung dieses Produkts und Nutzungsrechte von Bildern

Tipps zur Nutzung des Geräts



[↑ Zum Seitenanfang](#)

⚠ Sicherheitsvorkehrungen

Lesen Sie die Sicherheitshinweise in diesem Handbuch sorgfältig durch, um den sicheren Betrieb des Geräts zu gewährleisten. Verwenden Sie das Gerät ausschließlich gemäß den Anweisungen in diesem Handbuch. Bei unsachgemäßer oder zweckfremder Verwendung des Geräts besteht Unfall-, Brand- und Stromschlaggefahr.

⚠ Warnung

- Dieses Gerät erzeugt geringe magnetische Feldschwankungen. Wenn Sie einen Herzschrittmacher tragen und Herzrhythmusstörungen auftreten, entfernen Sie sich aus der Nähe des Geräts, und wenden Sie sich an Ihren Arzt.
- Die Nichtbeachtung der folgenden Sicherheitsvorkehrungen kann zu Stromschlag oder Brand oder zur Beschädigung des Geräts führen.

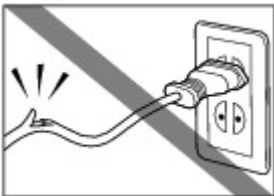
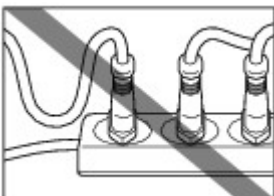
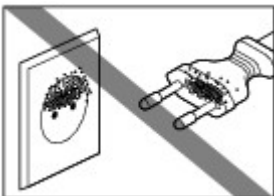
Aufstellort	Stellen Sie das Gerät nicht in der Nähe von entzündlichen Lösungsmitteln (z. B. Alkohol oder Verdünnung) auf.
Netzanschluss	Fassen Sie den Netzstecker des Geräts beim Ein- und Ausstecken in die Steckdose unter keinen Umständen mit feuchten Händen an.
	Stecken Sie den Stecker immer vollständig in die Steckdose.
	 Das Netzkabel darf nicht beschädigt, verändert, gedehnt oder übermäßig geknickt oder verdreht werden. Achten Sie darauf, dass keine schweren Objekte auf dem Netzkabel stehen oder liegen.
	 Schließen Sie das Gerät nicht gemeinsam mit anderen Geräten (Verlängerungskabel, Mehrfachstecker usw.) an eine Steckdose an.
	Verwenden Sie das Gerät nicht mit zusammengebundenem Netzkabel.
	Wenn Rauch, ungewöhnliche Gerüche oder Geräusche aus dem Gerät dringen, ziehen Sie umgehend das Netzkabel des Geräts aus der Steckdose, und wenden Sie sich an den Kundendienst von Canon.
	 Ziehen Sie regelmäßig den Stecker des Geräts aus der Steckdose, und wischen Sie mit einem trockenen Tuch Staub und Schmutz ab, die sich an Stecker und Steckdose abgelagert haben. Wenn das Gerät in einer Umgebung mit starker Staub- oder Rauchentwicklung oder hoher Luftfeuchtigkeit aufgestellt ist, nimmt der auf dem Stecker abgelagerte Staub Feuchtigkeit auf, wodurch es zu Isolationsfehlern und Bränden kommen kann.
	Ziehen Sie bei einem Unwetter das Netzkabel des Geräts aus der Steckdose, und verwenden Sie das Gerät nicht. Bei Missachtung besteht bei einem Blitzeinschlag in der Umgebung die Gefahr von Brand, Stromschlag oder einer Beschädigung des Geräts.
	Verwenden Sie nur das mit dem Gerät gelieferte Netzkabel.
Reinigung des	Verwenden Sie zum Reinigen des

Geräts	 <p>Geräts ein feuchtes Tuch. Verwenden Sie keinesfalls entzündliche Lösungsmittel wie Alkohol, Benzol oder Verdünnung.</p> <p>Wenn entflammbare Reinigungsmittel mit elektrischen Teilen im Inneren des Geräts in Kontakt kommen, kann dies einen Brand oder Stromschlag verursachen.</p> <p>Ziehen Sie vor dem Reinigen immer den Netzstecker des Geräts.</p> <p>Wenn Sie das Gerät während der Reinigung versehentlich einschalten, können Sie sich verletzen oder das Gerät beschädigen.</p>
Wartung des Geräts	<p>Versuchen Sie keinesfalls, das Gerät zu zerlegen oder Änderungen daran vorzunehmen. Im Inneren des Geräts befinden sich keine vom Benutzer zu wartenden Teile.</p> <p>Das Gerät enthält Komponenten, die unter hoher Spannung stehen. Versuchen Sie unter keinen Umständen Wartungsarbeiten durchzuführen, die nicht in dieser Bedienungsanleitung beschrieben sind.</p>
Arbeiten in der Nähe des Geräts	<p>Verwenden Sie in der Nähe des Geräts keine hoch entzündlichen Sprays.</p> <p>Wenn das Spray mit den elektrischen Komponenten innerhalb des Geräts in Berührung kommt, kann dies einen Brand oder Stromschlag verursachen.</p>

Vorsicht

- Die Nichtbeachtung der folgenden Sicherheitsvorkehrungen kann zu Verletzungen oder Schäden am Gerät führen.

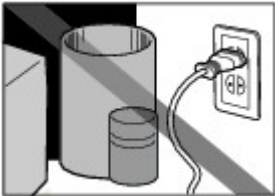
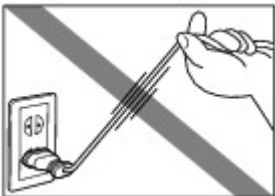
Aufstellort	<p>Stellen Sie das Gerät nur an einem Ort auf, an dem es stabil steht und keinen übermäßigen Schwingungen ausgesetzt ist.</p> <p>Wählen Sie einen Standort, an dem das Gerät vor hoher Luftfeuchtigkeit, Staub, Hitze (z. B. von einem Heizkörper) und direkter Sonneneinstrahlung geschützt ist.</p> <p>Zur Vermeidung von Brand und Stromschlag darf das Gerät nur an einem Ort mit einer Umgebungstemperatur zwischen 5° C und 35° C (41° F bis 95° F) und einer relativen Feuchtigkeit zwischen 10 % und 90 % (nicht kondensierend) aufgestellt werden.</p> <p>Stellen Sie das Gerät nicht auf einen hochflorigen Teppich.</p> <p>Stellen Sie das Gerät nicht mit der Rückseite gegen die Wand.</p>
Netzanschluss	 <p>Achten Sie darauf, dass der Bereich um die Steckdose jederzeit zugänglich ist, damit Sie den Netzstecker bei Bedarf problemlos herausziehen können.</p>  <p>Ziehen Sie den Stecker niemals durch Ziehen am Kabel aus der Steckdose.</p> <p>Verwenden Sie kein Verlängerungskabel.</p>

Arbeiten in der Nähe des Geräts

Greifen Sie während eines Druckvorgangs unter keinen Umständen in das Gerät.

Halten Sie das Gerät immer auf beiden Seiten fest, wenn Sie es tragen.

Legen Sie keine Gegenstände auf das Gerät.

Vermeiden Sie es, Metallgegenstände (Büroklammern, Heftklammern usw.) oder Behälter mit entzündlichen Lösungsmitteln (Alkohol, Verdünnung usw.) auf dem Gerät abzustellen.

Wenn ein Fremdobjekt (Metall oder Flüssigkeit) in das Gerät gelangt, ziehen Sie den Netzstecker des Druckers aus der Steckdose, und wenden Sie sich an den Kundendienst.

Transportieren und benutzen Sie das Gerät nicht schräg, senkrecht oder kopfüber, da in diesen Stellungen Tinte austreten und das Gerät beschädigt werden kann.

Drücken Sie die Dokumentenabdeckung nicht gewaltsam nach unten, wenn Sie ein dickes Buch zum Kopieren oder Scannen auflegen. Die Auflagefläche könnte zerbrechen und Verletzungen verursachen.

Druckköpfe und Tintenbehälter

Bewahren Sie Tintenbehälter außerhalb der Reichweite von kleinen Kindern auf.

Wenn Tinte versehentlich in Kontakt mit dem Mund kommt (durch Lecken oder Verschlucken), spülen Sie den Mund sofort mit klarem Wasser aus, oder trinken Sie ein bis zwei Glas Wasser.

Konsultieren Sie bei Reizungen oder Beschwerden umgehend einen Arzt.

Falls Tinte in Kontakt mit den Augen kommt, spülen Sie die Augen umgehend aus.

Waschen Sie Tinte, die in Kontakt mit der Haut kommt, umgehend mit Wasser und Seife ab.

Konsultieren Sie umgehend einen Arzt, falls eine anhaltende Reizung der Augen oder der Haut auftritt.

Schütteln Sie die Druckköpfe bzw. Tintenbehälter nicht.

Tinte kann austreten und Kleidung und Umgebung verschmutzen.

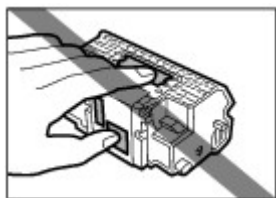

Berühren Sie niemals die elektrischen Kontakte eines Druckkopfs nach dem Drucken.

Diese Metallteile sind möglicherweise sehr heiß und können Verbrennungen verursachen.

Werfen Sie die Tintenbehälter nicht ins Feuer.

Versuchen Sie nicht, den Druckkopf oder die Tintenbehälter zu zerlegen oder Änderungen daran vorzunehmen.

Vermeiden Sie jede unsanfte Behandlung des Druckkopfs und der Tintenbehälter (setzen Sie sie beispielsweise keinem starken Druck aus, und lassen Sie sie nicht fallen).

Druckkopf und Tintenbehälter dürfen nicht abgespült oder abgewischt werden.

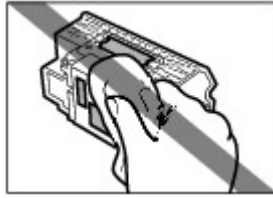

Entfernen Sie Druckkopf und Tintenbehälter nach dem Einsetzen nicht grundlos.

● **Hinweis zur Aufstellung des Geräts in der Nähe anderer Elektrogeräte (z. B. Leuchtstofflampe)**

Stellen Sie das Gerät mindestens 5,91 Zoll / 15 cm entfernt von anderen elektrischen Geräten (z. B. Leuchtstofflampen) auf. Bei einem geringeren Abstand besteht die Gefahr, dass das Gerät aufgrund von störenden Einstrahlungen nicht ordnungsgemäß funktioniert.

● **Ausschalten des Geräts**

Das Ausschalten des Geräts darf nur durch Drücken der **Einschalttaste** erfolgen. Vergewissern Sie sich nach dem Ausschalten, dass die **Power**-Anzeige (grün) nicht mehr leuchtet. Wenn Sie den Netzstecker des Geräts aus der Steckdose ziehen, während die **Power**-Anzeige leuchtet oder blinkt, wird der Druckkopf nicht abgedeckt und es besteht die Gefahr, dass das Gerät anschließend nicht mehr drucken kann.



[↑ Zum Seitenanfang](#)

Rechtlich zulässige Verwendung dieses Produkts und Nutzungsrechte von Bildern

Das Kopieren, Scannen, Drucken oder Verwenden von Reproduktionen der im Folgenden aufgeführten Dokumente kann illegal sein.

Die hier aufgeführte Liste erhebt keinen Anspruch auf Vollständigkeit. Lassen Sie sich im Zweifelsfall rechtlich beraten.

- Banknoten
- Zahlungsanweisungen
- Einlagenzertifikate
- Briefmarken (entwertet oder postfrisch)
- Ausweispapiere
- Musterungs- und Einberufungsbescheide
- Behördenschecks und -wechsel
- Fahrzeugpapiere
- Reiseschecks
- Essensmarken
- Reisepässe
- Aufenthaltsgenehmigungen
- Steuer- und Gebührenmarken (entwertet oder nicht)
- Anleihescheine und andere Schuldverschreibungen
- Aktienzertifikate
- Urheberrechtlich geschützte Werke/Kunstwerke (sofern keine Erlaubnis des Rechteinhabers vorliegt)



[↑ Zum Seitenanfang](#)

Tipps zur Nutzung des Geräts

In diesem Abschnitt finden Sie Tipps zur Nutzung des Geräts und zur Sicherstellung einer optimalen Druckqualität.

■ Tinte wird für verschiedene Zwecke verwendet.

● Wie wird Tinte für andere Vorgänge als das Drucken verwendet?

Tinte kann auch für andere Vorgänge als das Drucken verwendet werden. So dient sie nicht nur zum Drucken, sondern wird auch bei der Reinigung des Druckkopfs zur Erhaltung einer optimalen Druckqualität verwendet.

Das Gerät führt automatisch regelmäßig eine Reinigung der Düsen durch, durch die die Tinte austritt, um das Verstopfen dieser Düsen zu verhindern. Während des Reinigungsvorgangs wird Tinte aus den Düsen ausgegeben. Die Menge der für die Reinigung verwendeten Tinte ist jedoch nur gering.

Wichtig

- Die Tinte, die beispielsweise beim Reinigen des Druckkopfs aus den Düsen ausgegeben wird, wird von einem Tintenauffangbehälter im Gerät aufgenommen. Ist dieser Tintenauffangbehälter voll, muss er ausgetauscht werden. Sie können den Tintenauffangbehälter nicht selbst austauschen. Wenden Sie sich möglichst schnell an den Kundendienst von Canon, sobald die entsprechende Meldung angezeigt wird. Informationen zur Vorgehensweise finden Sie im Abschnitt "[Fehlersuche](#)" des Online-Handbuchs *Erweitertes Handbuch*.

● Wird für den Schwarzweiß-Druck auch Farbtinte benötigt?

Ob und in welchem Ausmaß beim Druckvorgang jede Tinte benötigt wird, hängt von den Farben des zu druckenden Fotos bzw. dem Inhalt des zu druckenden Dokuments ab. Je nach zu bedruckendem Medientyp oder nach den Einstellungen im Druckertreiber werden zwei Arten schwarzer Tinte (PGBK und BK) verwendet. PGBK wird hauptsächlich zum Drucken textbasierter Dokumente und BK hauptsächlich zum Drucken von Fotos, Illustrationen usw. verwendet. Auch für den Schwarzweiß-Druck kann andere Tinte als schwarz verwendet werden. Daher kann auch für den Schwarzweiß-Druck farbige Tinte verbraucht werden.

● Die Tinten-Anzeige informiert Sie, wenn die Tinte zur Neige geht.

Das Innere von Tintenbehältern besteht aus (A) dem Teil, in dem Tinte aufbewahrt wird, und (B) dem Schwamm mit aufgesaugter Tinte.

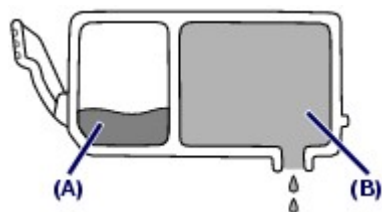

Wenn die Tinte (A) fast aufgebraucht ist, blinkt die Tinten-Anzeige langsam, um Sie zu informieren, dass die Tinte zur Neige geht. Wenn dann die Tinte in (B) ganz aufgebraucht ist, blinkt die Tinten-Anzeige schnell, um Sie zu informieren, dass der Tintenbehälter ausgetauscht werden muss.

Weitere Informationen finden Sie unter [Austauschen von Tintenbehältern](#).

■ Drucken auf Spezialpapier: Drucken mit optimaler Qualität!?

● Tipp: Kontrollieren Sie vor Beginn des Druckvorgangs den Zustand des Geräts!

● Ist der Druckkopf in Ordnung?

Wenn die Düsen des Druckkopfs verstopft sind, wird der Ausdruck blass, und Sie

verschwenden Papier. Überprüfen Sie den Zustand des Druckkopfs, indem Sie das Düsentestmuster drucken.

Siehe [Druck wird blasser oder Farben sind falsch](#).

● Ist das Innere des Geräts durch Tinte verschmiert?

Nach umfangreichen Druckaufträgen oder randlosem Druck kann der Papierweg mit Tinte verschmiert sein. Führen Sie eine Reinigung des Geräteinneren (Bodenplattenreinigung) durch.

Informationen hierzu finden Sie im Online-Handbuch [Erweitertes Handbuch](#).

● Tipp: Kontrollieren Sie, ob das Papier richtig eingelegt ist!

● Ist das Papier in der korrekten Ausrichtung eingelegt?

Achten Sie beim Einlegen von Papier in das hintere Fach oder die Kassette auf die Ausrichtung des Papiers.



(A)

(A) Hinteres Fach

(B) Kassette



(B)

● Legen Sie das Papier so in das hintere Fach ein, dass die zu bedruckende Seite Ihnen zugewandt ist.

● Legen Sie das Papier so in die Kassette ein, dass die zu bedruckende Seite nach unten zeigt.

● Ist das Papier gewellt?

Gewelltes Papier kann zu einem Papierstau führen. Glätten Sie gewelltes Papier, und legen Sie es dann wieder ein.

Informationen zur Vorgehensweise finden Sie im Abschnitt "[Fehlersuche](#)" des Online-Handbuchs [Erweitertes Handbuch](#).

● Tipp: Denken Sie daran, nach dem Einlegen des Papiers im Druckertreiber die Einstellungen für das Papier festzulegen!

Wählen Sie nach dem Einlegen des Papiers seinen Typ unter Medientyp (Media Type) des Bedienfelds oder unter Medientyp (Media Type) des Druckertreibers. Bei falscher Einstellung des Medientyps im Druckertreiber oder im Gerät fällt das Druckergebnis unter Umständen nicht zufrieden stellend aus. Siehe [Einlegen von Papier](#).

Es gibt verschiedene Papierarten: Papier mit einer speziellen Oberflächenbeschichtung für das Drucken von Fotos mit optimaler Qualität ebenso wie Papier für den Druck alltäglicher Dokumente. Die Option Medientyp (Media type) des Bedienfelds oder die Option Medientyp (Media Type) des Druckertreibers bietet verschiedene Einstellungen für jede Papierart. Diese Einstellungen steuern das Verhalten des Geräts (Tintenverbrauch, Abstand zwischen Papier und Druckdüsen usw.) so, dass Sie auf jeder Art von Papier eine optimale Druckqualität erhalten. Sie können unter Medientyp (Media Type) (oder Medientyp (Media Type)) mit unterschiedlichen Einstellungen für jeden Typ eingelegten Papiers drucken.

■ Verwenden Sie zum Abbrechen des Druckvorgangs die Stopp-Taste!

● Tipp: Verwenden Sie niemals die Taste [ON] (Ein), um den Druckvorgang abzubrechen!

Wenn Sie während der Ausführung eines Druckauftrags die **Einschalttaste** drücken, können die vom Computer weiterhin an das Gerät gesendeten Daten dazu führen, dass nach dem Wiedereinschalten

kein Drucken mehr möglich ist.

Drücken Sie zum Abbrechen des Druckvorgangs die **Stopp**-Taste.



Hinweis

- Windows: Sollte sich beim Drucken vom Computer der aktuelle Druckvorgang durch Drücken der **Stopp**-Taste nicht abbrechen lassen, so rufen Sie das Dialogfeld mit den Druckereigenschaften auf, und löschen Sie im Druckerstatusmonitor die unerwünschten Druckaufträge.
-

■ Was Sie tun können, um stets die optimale Druckqualität aufrechtzuerhalten

Um jederzeit eine optimale Druckqualität sicherzustellen, müssen Sie verhindern, dass der Druckkopf eintrocknet und die Düsen verstopfen. Befolgen Sie die Schritte für optimale Druckqualität.

● Gehen Sie wie nachstehend beschrieben vor, um das Gerät von der Steckdose zu trennen.

1. Drücken Sie die Taste **[ON]** (Ein), um das Gerät auszuschalten.
2. Vergewissern Sie sich, dass die **Power**-Anzeige erloschen ist.
3. Trennen Sie das Gerät von der Steckdose, oder schalten Sie die Steckdosenleiste aus.

Beim Drücken der **Einschalttaste** zum Ausschalten des Geräts wird der Druckkopf automatisch abgedeckt, um die Düsen vor dem Eintrocknen zu schützen. Wenn Sie den Netzstecker ziehen oder die Steckdosenleiste ausschalten, bevor die **Power**-Anzeige erloschen ist, wird der Druckkopf nicht ordnungsgemäß abgedeckt, und es besteht die Gefahr, dass der Druckkopf eintrocknet und die Düsen verstopfen.

Gehen Sie beim Ziehen des Netzsteckers wie vorstehend beschrieben vor.

● Drucken Sie von Zeit zu Zeit!

Ebenso wie die Spitze eines Filzstifts trotz Abdeckkappe austrocknen und unbenutzbar werden kann, wenn der Stift längere Zeit nicht benutzt wird, ist es auch möglich, dass der Druckkopf eintrocknet oder die Düsen durch getrocknete Tinte verstopfen, wenn das Gerät selten in Gebrauch ist.

Wir empfehlen, das Gerät mindestens einmal im Monat zu benutzen.



Hinweis

- Bei manchen Papierarten kann die Tinte verschwimmen, wenn Sie den Ausdruck mit einem Text- oder Kaltflächenmarker bearbeiten, oder verwischen, wenn Wasser oder Hautschweiß auf den Ausdruck gelangt.
-

■ Was Sie bei Nutzung oder Transport des Geräts beachten sollten

- **Tipp: Transportieren und nutzen Sie das Gerät nicht hochkant, schräg oder kopfüber!**

Wenn Sie das Gerät hochkant, schräg oder kopfüber verwenden oder transportieren, kann es beschädigt werden, oder es kann Tinte aus dem Gerät auslaufen.

Achten Sie sorgfältig darauf, das Gerät nicht hochkant, schräg oder kopfüber zu verwenden oder zu transportieren.

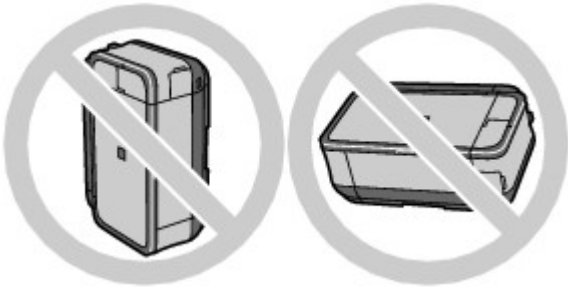

- Was Sie bei uneinheitlichen Farben und verschwommenem Ausdruck tun können

- **Tipps: Drucken Sie das Düsentestmuster, um zu überprüfen, ob möglicherweise einzelne Düsen verstopft sind!**

Wenn die Düsen des Druckkopfs verstopft sind, werden die Farben des Ausdrucks uneinheitlich oder der gesamte Ausdruck erscheint verschwommen.



In diesem Fall



Drucken Sie das Düsentestmuster

Überprüfen Sie das gedruckte Testmuster, um festzustellen, ob die Düsen verstopft sind. Siehe [Druck wird blässer oder Farben sind falsch](#).



[↑ Zum Seitenanfang](#)



Drucken
Scannen
Kopieren
Fehlersuche
Verwenden dieses Handbuchs
Drucken dieses Handbuchs
Wartung
Info zur Bluetooth-Verbindung
Ändern der Geräteeinstellungen
Anhang

Wenn Sie dieses Online-Handbuch in einem nicht englischen Betriebssystem verwenden, erscheinen einige der Beschreibungen u. U. auf Englisch.

Drucken

Drucken über den Computer

Drucken mit der gebündelten Anwendungssoftware

Was ist Easy-PhotoPrint EX?

Drucken von Fotos

Starten von Easy-PhotoPrint EX

Auswählen eines Fotos

Auswählen des Papiers

Drucken

Erstellen eines Albums

Starten von Easy-PhotoPrint EX

Auswählen von Papier und Layout

Auswählen eines Fotos

Bearbeiten

Drucken

Drucken von Kalendern

Starten von Easy-PhotoPrint EX

Auswählen von Papier und Layout

Auswählen eines Fotos

Bearbeiten

Drucken

Drucken von Etiketten

Starten von Easy-PhotoPrint EX

Auswählen von Papier und Layout

Auswählen eines Fotos

Bearbeiten

Drucken

Drucken des Layouts

Starten von Easy-PhotoPrint EX

Auswählen von Papier und Layout

Auswählen eines Fotos

Bearbeiten

Drucken

Korrigieren und Verbessern von Fotos

Verwenden der Funktion zur automatischen Fotokorrektur

Verwenden der Funktion zur Korrektur roter Augen

Verwenden der Funktion zur Aufhellung von Gesichtern

Funktion zur Schärfung von Gesichtern

Verwenden der Funktion zur digitalen

Gesichtsglättung

Verwenden der Funktion zum Entfernen von Flecken

Anpassen von Bildern

Fenster "Bilder korrigieren/verbessern" (Correct/Enhance Images)

Fragen und Antworten

Wie kann ich die gespeicherte Datei verschieben (oder kopieren)?

Auf welcher Seite des angezeigten Bildes beginnt der Druckvorgang?

Wie drucke ich mit gleich breiten Rändern?

Was ist D1 oder D4?

Anhang 1: Easy-PhotoPrint EX-Einstellungen

Drucken lebendiger Fotos

Fotorauschminderung

Beschneiden von Fotos (Fotodruck)

Drucken von Fotos mit Datumsangabe (Fotodruck)

Drucken mehrerer Fotos auf einer Seite

Drucken eines Index

Drucken von Passfotos (ID Fotodruck)

Drucken von Fotoinformationen

Speichern von Fotos

Öffnen gespeicherter Dateien

Ändern des Layouts

Ändern des Hintergrunds

Hinzufügen von Fotos

Austauschen der Positionen von Fotos

Ersetzen von Fotos

Ändern der Position, des Winkels und der Größe von Fotos

Beschneiden von Fotos

Rahmen von Fotos

Drucken von Fotos mit Datumsangabe

Hinzufügen von Kommentaren zu Fotos

Hinzufügen von Text zu Fotos

Speichern

Einstellen von Feiertagen

Einstellen der Kalenderanzeige

Drucken mit anderer Anwendungssoftware

Verschiedene Druckmethoden

Drucken mit einfacher Installation

Festlegen des Seitenformats und der Ausrichtung

Festlegen der Anzahl der Kopien und der Druckreihenfolge

Festlegen des Heftrands

Randloser Druck (Borderless Printing)

Anpassen an Seite

Zoomdruck

Seitenlayoutdruck

Posterdruck

Broschürendruck

- Duplexdruck
- Stempel-/Hintergrunddruck
- Speichern von Stempелеinstellungen
- Speichern von Bilddaten zur Verwendung als Hintergrund
- Drucken von Umschlägen
- Umschalten der Papierzufuhr nach Bedarf
- Anzeigen der Druckergebnisse vor dem Drucken
- Festlegen des Papierformats (benutzerdefiniertes Format)

Ändern der Druckqualität und Korrigieren von Bilddaten

- Auswählen einer Kombination aus Druckqualität und Halbtonmethode
- Drucken von Farbdokumenten in Schwarzweiß
- Festlegen der Farbkorrektur
- Optimaler Fotodruck von Bilddaten
- Anpassen der Farben mit dem Druckertreiber
- Drucken mit ICC-Profilen
- Anpassen der Farbbalance
- Einstellen der Helligkeit
- Intensität anpassen
- Einstellen des Kontrasts
- Simulieren von Illustrationen
- Drucken von Bilddaten mit einer einzelnen Farbe
- Darstellen von Bilddaten in leuchtenden Farben
- Glätten gezackter Umrisslinien
- Ändern der Farbeigenschaften zur Verbesserung der Farbwiedergabe
- Reduzierung des Bildrauschens

Überblick über den Druckertreiber

- Canon IJ-Druckertreiber
- Öffnen des Druckertreiber-Setup-Fensters
- Registerkarte "Wartung" (Maintenance)
- Canon IJ-Statusmonitor
- Canon IJ-Vorschau

Drucken mithilfe des Bedienfelds am Gerät

Drucken von liniertem oder kariertem Papier

- Drucken von Formularvorlagen wie liniertes Papier oder kariertes Papier

Drucken von einer Speicherkarte

- Drucken von Fotos auf einer Speicherkarte
 - Festlegen von Einstellungen
 - Drucken mit dem Foto-Indexblatt

Verwenden hilfreicher Druckfunktionen

- Drucken von Fotos auf einer Speicherkarte in verschiedenen Layouts
- Einstellungen zum Drucken von Fotos auf einer Speicherkarte
- Drucken mehrerer Fotos auf einem einzelnen Blatt Papier (Layout-Druck)
- Drucken auf Etiketten (Etikettendruck)

- DPOF Druck
- Erfasste Infos
- Foto-Index-Druck
- Alle Fotos drucken
- Drucken von Passfotos (Dr. im Ausw.b.form.)
- Erstellen eines Kalenders - Kalenderdruck
- Verwenden hilfreicher Anzeigefunktionen
 - Ändern der Anzeige
 - Drucken eines ausgewählten Bereichs (Zuschneiden)
 - Suchen nach Fotos anhand des Aufnahmedatums (Suchen)
- Einrichten des Kartensteckplatzes als Speicherkartenlaufwerk des Computers
- Drucken von Fotos von gedrucktem Foto
 - Drucken von gedrucktem Foto
 - Festlegen von Einstellungen
- Verwenden hilfreicher Druckfunktionen
 - Fotospezialdruck
 - Einstellungen zum Drucken eines gescannten Fotos
 - Drucken auf Etiketten (Etikettendruck)
 - Drucken aller Fotos (Alle Fotos drucken)
- Verwenden hilfreicher Anzeigefunktionen
 - Ändern der Anzeige
 - Drucken eines ausgewählten Bereichs (Zuschneiden)

Direktes Drucken von Fotos von einem kompatiblen Gerät oder einem Gerät für die Drahtloskommunikation

- Direktes Drucken von Fotos von einem kompatiblen Gerät
 - Direktes Drucken von Fotos von einem kompatiblen Gerät
 - Info zu PictBridge-Druckeinstellungen
 - Einstellungen am PictBridge-kompatiblen Gerät
 - Einstellungen am Gerät
- Drucken von Fotos von einem drahtlosen Kommunikationsgerät
 - Festlegen des Seitenformats, Medientyps und Layouts beim Drucken von einem Mobiltelefon
 - Anzeigen des Bildschirms mit den Einstellungen für den Druck vom Mobiltelefon
 - Drucken über Bluetooth-Verbindung
 - Drucken über eine Bluetooth-Verbindung
 - Ändern der Bluetooth-Einstellungen

Scannen

Scannen

- Scannen von Bildern
 - Scannen von Bildern
 - Vor dem Scannen
 - Platzieren von Dokumenten
- Speichern von gescannten Daten auf dem USB-Flashlaufwerk bzw. auf die Speicherkarte mithilfe des

Bedienfelds am Gerät

Speichern von gescannten Daten auf dem USB-Flashlaufwerk bzw. auf die Speicherkarte mithilfe des Bedienfelds am Gerät

Festlegen von Einstellungen

Löschen von gescannten Daten auf dem USB-Flashlaufwerk bzw. auf der Speicherkarte

Speichern gescannter Daten auf dem PC mithilfe des Bedienfelds am Gerät

Speichern gescannter Daten auf dem PC mithilfe des Bedienfelds am Gerät

Anhang: Verschiedene Scaneinstellungen

Auswählen einer Antwort auf Befehle über das Bedienfeld mit MP Navigator EX

Scannen mit der gebündelten Anwendungssoftware

Was ist MP Navigator EX (mitgelieferte Scan-Software)?

Scannen

Starten von MP Navigator EX

Scannen von Fotos und Dokumenten

Gleichzeitiges Scannen mehrerer Dokumente

Scannen von Bildern, die größer als die Auflagefläche sind (Heftungs-Assistent)

Scannen mit einem Mausklick

Nützliche MP Navigator EX-Funktionen

Automatisches Korrigieren/Verbessern von Bildern

Manuelles Korrigieren/Verbessern von Bildern

Anpassen von Bildern

Suchen von Bildern

Klassifizieren von Bildern in Kategorien

Verwenden von Bildern in MP Navigator EX

Speichern

Speichern als PDF-Dateien

Erstellen/Bearbeiten von PDF-Dateien

Drucken von Dokumenten

Drucken von Fotos

Senden per E-Mail

Bearbeiten von Dateien

Festlegen von Kennwörtern für PDF-Dateien

Öffnen/Bearbeiten von kennwortgeschützten PDF-Dateien

MP Navigator EX-Bildschirme

Bildschirm "Navigationsmodus"

Registerkarte "Scan./Import. von Dok. oder Bild."

Registerkarte "Anz. und verw. von Bild. auf dem Comp."

Registerkarte für das benutzerdefinierte Scannen mit einem Mausklick

Bildschirm "Fotos/Dokumente (Auflagefl.)" (Fenster zum Scannen/Importieren)

Dialogfeld "Scan - Einstellungen" (Fotos/Dokumente)

Dialogfeld "Speichern"

Dialogfeld "Als PDF-Datei speichern"

Dialogfeld "PDF-Einstellungen"

Bildschirm "Speicherkarte" (Fenster zum Scannen/
Importieren)
Fenster "Anz. und verw."
Fenster "PDF-Datei erstellen/bearbeiten"
Dialogfeld "Dokument drucken"
Dialogfeld "Fotodruck"
Dialogfeld "Senden über E-Mail"
Fenster "Bilder korrigieren/verbessern" (Correct/
Enhance Images)
Bildschirm "Ein-Klick-Modus"
Dialogfeld "Speichern" (Bildschirm "Ein-Klick-
Modus")
Dialogfeld "Scaneinstellungen"
Dialogfeld "Speichern"
Dialogfeld "Exif-Einstellungen" (Exif Settings)
Dialogfeld "PDF"
Dialogfeld "Als PDF-Datei speichern"
Dialogfeld "Post"
Dialogfeld "OCR"
Dialogfeld "Benutzerdefiniert"
Dialogfeld "Einstellungen"
Registerkarte "Allgemein"
Registerkarte "Scanner-Tasten-Einstellungen"
(Speichern)
Registerkarte "Scanner-Tasten-Einstellungen" (Als E
-Mail-Anhang verwenden)
Registerkarte "Scanner-Tasten-Einstellungen" (Mit
Anwendung öffnen)

Anhang: Öffnen anderer Dateien (keine gescannten
Bilder)

Importieren von auf einer Speicherkarte
gespeicherten Bildern

Öffnen von auf einem Computer gespeicherten
Bildern

Scannen mit anderer Anwendungssoftware

Was ist ScanGear (Scannertreiber)?

Scannen mit erweiterten Einstellungen mit ScanGear
(Scannertreiber)

Starten von ScanGear (Scannertreiber)

Scannen im Basismodus

Scannen im erweiterten Modus

Scannen im automatischen Scanmodus

Gleichzeitiges Scannen mehrerer Dokumente im
erweiterten Modus

Korrigieren von Bildern und Anpassen von Farben mit
ScanGear (Scanner-Treiber)

Korrigieren von Bildern (Scharfzeichnen, Staub und
Kratzer reduzieren, Farbkorrektur etc.)

Anpassen von Farben mit einem Farbmuster

Anpassen der Sättigung und der Farbbalance

Anpassen von Helligkeit und Kontrast

Anpassen des Histogramms

Anpassen der Farbtonkurve

- Anpassen des Grenzwerts
- ScanGear-Bildschirme (Scannertreiber)
 - Registerkarte "Basismodus"
 - Registerkarte "Erweiterter Modus"
 - Eingabe-Einstellungen
 - Ausgabe-Einstellungen
 - Bildeinstellungen
 - Farbeinstellungstasten
 - Registerkarte "Automatischer Scanmodus"
 - Dialogfeld "Einstellungen"
 - Registerkarte "Scanner"
 - Registerkarte "Vorschau"
 - Registerkarte "Scannen"
 - Registerkarte "Farbeinstellungen"
- Anhang: Nützliche Informationen zum Scannen
 - Anpassen von Schnittrahmen
 - Auflösung
 - Dateiformate
 - Farbabgleich
- Andere Scanmethoden
 - Scannen mit einem WIA-Treiber
 - Scannen über die Systemsteuerung (nur Windows XP)

Kopieren

Drucken mithilfe des Bedienfelds am Gerät

- Kopieren
 - Erstellen von Kopien
 - Festlegen von Einstellungen
 - Verkleinern oder Vergrößern einer Kopie
 - Ändern der Intensitätseinstellung
 - Anzeigen der Vorschau
 - Verwenden hilfreicher Kopierfunktionen
 - Spezielle Kopie
 - Einstellungen für spezielle Kopien
 - Kopieren ohne Ränder (Randlose Kopie)
 - Kopieren von zwei Seiten auf eine Seite (2-auf-1-Kopie)
 - Kopieren von vier Seiten auf eine Seite (4-auf-1-Kopie)
 - Wiederholen eines Bildes auf einer Seite (Bildwiederholung)
 - Kopieren dicker Originale wie Bücher (Rahmen löschen (Frame erase))
 - Kopieren eines ausgewählten Bereichs (Zuschneiden)
 - Kopieren von Bildern durch Löschen eines Teils (Ausschneiden)

Fehlersuche

Fehlersuche

- Wenn ein Fehler auftritt

Das Gerät lässt sich nicht einschalten

Eine Fehlermeldung wird auf der LCD-Anzeige ausgegeben

LCD-Anzeige ist nicht zu sehen

Eine unerwartete Sprache wird auf der LCD-Anzeige angezeigt

Die MP Drivers können nicht installiert werden

Verbindung zum Computer kann nicht hergestellt werden

- Geringe Druck- oder Scangeschwindigkeit/Hi-Speed-USB-Verbindung funktioniert nicht/Die Meldung "Dieses Gerät kann eine höhere Leistung erzielen" wird angezeigt.

Druckergebnisse sind nicht zufrieden stellend

- Druckauftrag kann nicht abgeschlossen werden
- Keine Druckergebnisse/Unscharfer Druck/Farben sind falsch/Weiße Streifen
- Linien sind schief
- Gedrucktes Papier wellt sich, oder Tinte ist verschmiert
- Papier ist verschmutzt/Bedruckte Oberfläche ist verkratzt
- Rückseite des Papiers ist verschmutzt
- Im Ausdruck erscheinen vertikale Linien
- Farben sind ungleichmäßig oder weisen Streifen auf

Druckvorgang lässt sich nicht starten

Kopier-/Druckvorgang wird vorzeitig angehalten

Der Drucker arbeitet, es wird jedoch keine Tinte ausgegeben

Druckgeschwindigkeit ist nicht so hoch wie erwartet

Druckkopfhalter fährt nicht in die Austauschposition

Papier wird nicht richtig zugeführt

Papier wird nicht von der im Druckertreiber angegebenen Papierzufuhr eingezogen

Papierstaus

Auf dem Computerbildschirm wird eine Fehlermeldung angezeigt

- Service-Fehler 5100 wird angezeigt
- Fehler beim Schreiben/Fehler bei der Ausgabe/Kommunikationsfehler
- Fehlernummer: 300 wird angezeigt
- Fehlernummer: 1700 wird angezeigt
- Tintenwarnhinweis-Nummer: 1600 wird angezeigt
- Tintenwarnhinweis-Nummer: 1683 wird angezeigt
- Tintenwarnhinweis-Nummer: 1688 wird angezeigt
- Fehlernummer: 2001 wird angezeigt
- Fehlernummer: 2002 wird angezeigt
- Andere Fehlermeldungen

Für Windows-Benutzer

- Der Druckerstatusmonitor wird nicht angezeigt
- Der Bildschirm Umfrageprogramm zu Inkjet-Druckern/Scannern (Inkjet Printer/Scanner Extended Survey Program) wird angezeigt

Fehlermeldung wird auf PictBridge-kompatiblen Gerät angezeigt

Druck von drahtlosen Kommunikationsgerät nicht ordnungsgemäß

Druck von einem Foto-Indexblatt nicht möglich

Speicherkarte kann nicht entfernt werden

Probleme beim Scannen

Scanner funktioniert nicht

ScanGear (Scannertreiber) startet nicht

Fehlermeldung wird angezeigt, und der ScanGear-Bildschirm (Scannertreiber) wird nicht angezeigt

Scanqualität (auf dem Monitor angezeigtes Bild) ist schlecht

Gescanntes Bild hat zusätzlichen weißen Rahmen

Richtiges Scannen mit Mehrfach-Beschneiden nicht möglich

Richtiges Scannen im automatischen Scanmodus nicht möglich

Niedrige Scangeschwindigkeit

"Es ist nicht genügend Speicherplatz vorhanden." (There is not enough memory.) Nachricht wird angezeigt

Computer reagiert während Scanvorgang nicht

Scanner funktioniert nach einer Aktualisierung von Windows nicht mehr

Softwareprobleme

Das E-Mail-Softwareprogramm, das Sie verwenden möchten, wird im Bildschirm zur Auswahl eines E-Mail-Softwareprogramms nicht angezeigt

Gescanntes Bild wird vergrößert (verkleinert) gedruckt

Gescanntes Bild wird auf dem Computerbildschirm vergrößert (verkleinert) angezeigt

Gescanntes Bild lässt sich nicht öffnen

Probleme mit MP Navigator EX

Kann nicht in richtiger Größe scannen

Beim Scannen über das Bedienfeld werden Position oder Größe des Bildes nicht richtig erkannt

Das Dokument ist richtig platziert, aber das gescannte Bild ist schief

Das Dokument ist richtig platziert, aber das gescannte Bild ist anders ausgerichtet

Häufig gestellte Fragen

Wenn das Problem weiterhin besteht

Nutzungshinweise (Druckertreiber)

Allgemeine Hinweis (Scanner-Treiber)

Verwenden von Easy-PhotoPrint EX

Verwenden von MP Navigator EX

Info zum Solution Menu

Erweitertes Handbuch

Erweitertes Handbuch > Verwenden dieses Handbuchs

Verwenden dieses Handbuchs

- ➔ Funktionsweise des Bildschirms "Inhalt"
- ➔ Funktionsweise des Erläuterungsbildschirms
- ➔ Drucken dieses Handbuchs
- ➔ Verwenden von Schlüsselwörtern zur Suche nach einem Thema
- ➔ Registrieren von Themen im Handbuch
- ➔ In diesem Dokument verwendete Symbole
- ➔ Warenzeichen

[Zum Seitenanfang ↕](#)



Erweitertes Handbuch

Erweitertes Handbuch > Verwenden dieses Handbuchs > Funktionsweise des Bildschirms "Inhalt" (Contents)

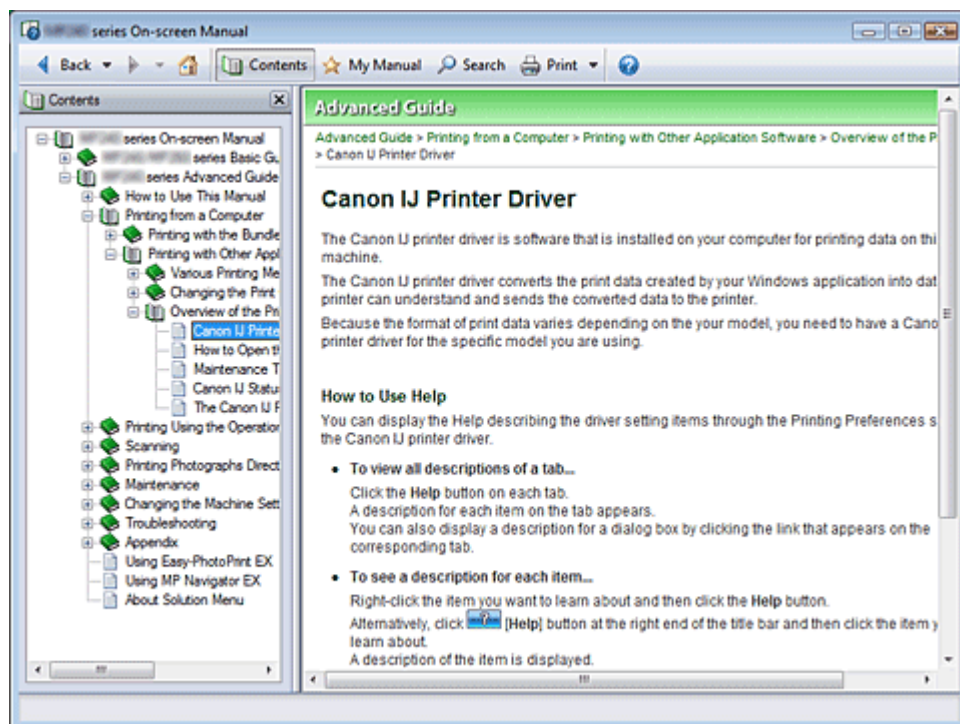
Funktionsweise des Bildschirms "Inhalt" (Contents)



Wenn Sie im linken Bereich des Online-Handbuchs auf einen im Bildschirm "Inhalt" (Contents) angezeigten Titel klicken, werden die Seiten des Titels im Beschreibungsfenster angezeigt.

Wenn Sie auf das Symbol  rechts von  klicken, werden die in der Verzeichnisstruktur weiter unten befindlichen Titel angezeigt.

Hinweis

- Klicken Sie auf , um den Bildschirm "Inhalt" (Contents) zu schließen oder anzuzeigen.

[Zum Seitenanfang](#) 

Erweitertes Handbuch

Erweitertes Handbuch > Verwenden dieses Handbuchs > Funktionsweise des Erläuterungsbildschirms

Funktionsweise des Erläuterungsbildschirms

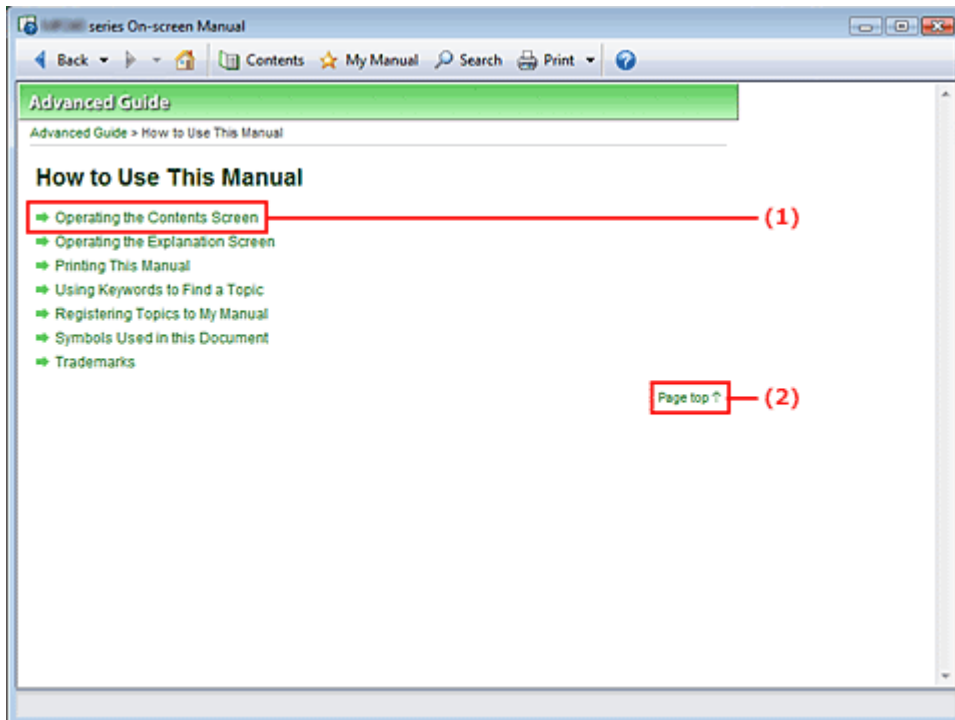

(1) Klicken Sie auf den grünen Text, um zur entsprechenden Seite zu springen.

(2) Der Cursor springt zum Seitenanfang.

[Zum Seitenanfang](#) ↑

Erweitertes Handbuch



Erweitertes Handbuch > Verwenden dieses Handbuchs > Drucken dieses Handbuchs

Drucken dieses Handbuchs



Klicken Sie auf , um das Fenster "Drucken" (Print) links vom Online-Handbuch anzuzeigen.

Hinweis

- Klicken Sie auf  und anschließend auf Optionseinstellungen (Option Settings), um das Dialogfeld Optionseinstellungen (Option Settings) anzuzeigen. Anschließend können Sie den Druckvorgang einrichten.
- Klicken Sie zum Anzeigen des Dialogfelds Drucken (Print) auf  und anschließend auf Druckeinstellungen (Print Settings). Wählen Sie im Dialogfeld den zu verwendenden Drucker. Klicken Sie anschließend auf Eigenschaften... (Properties...), um die Druckeinstellungen festzulegen.

Die folgenden vier Druckmethoden stehen zur Verfügung:

- **Aktuelles Dokument (Current Document)**
- **Ausgewählte Dokumente (Selected Documents)**
- **Handbuch (My Manual)**
- **Alle Dokumente (All Documents)**

Aktuelles Dokument (Current Document)

Sie können das derzeit angezeigte Thema drucken.

- 1.** Wählen Sie unter Ziel auswählen (Select Target) die Option Aktuelles Dokument (Current Document).

Der Titel des derzeit angezeigten Themas wird in der Liste Zu druckende Dokumente (Documents to Be Printed) angezeigt.

Hinweis

- Wenn Sie das Kontrollkästchens Verknüpfte Dokumente drucken(Print linked documents) aktivieren, können Sie auch mit dem aktuellen Dokument verknüpfte Dokumente drucken. Die verknüpften Dokumente werden der Liste Zu druckende Dokumente (Documents to Be Printed) hinzugefügt.
- Klicken Sie auf Druckvorschau (Print Preview), um das Druckergebnis vor dem Ausdrucken

des Dokuments anzuzeigen und zu überprüfen.

2. Klicken Sie auf Druckvorg. starten (Start Printing).

Das Dialogfeld Bestätigung der zu druckenden Seitenanz. (Print Page Count Confirmation) wird angezeigt.

3. Führen Sie den Druckvorgang aus.

Bestätigen Sie die Anzahl der zu druckenden Seiten, und klicken Sie dann auf Ja (Yes).

Die derzeit angezeigten Themen werden gedruckt.

Ausgewählte Dokumente (Selected Documents)

Sie können die zu druckenden Themen auswählen.

1. Wählen Sie unter Ziel auswählen (Select Target) die Option Ausgewählte Dokumente (Selected Documents).

Die Titel aller Themen werden in der Liste Zu druckende Dokumente (Documents to Be Printed) angezeigt.

2. Wählen Sie die zu druckenden Themen aus.

Aktivieren Sie in der Liste Zu druckende Dokumente (Documents to Be Printed) die Kontrollkästchen mit den Titeln der zu druckenden Themen.



Hinweis

- Wenn Sie das Kontrollkästchen Weiter unten in den Verzeichnisstrukturen befindliche Dokumente automatisch auswählen (Automatically select documents in lower hierarchies) aktivieren, werden die Kontrollkästchen aller in der Verzeichnisstruktur weiter unten befindlichen Titel aktiviert.
 - Klicken Sie auf Alles auswählen (Select All), um die Kontrollkästchen aller Titel zu aktivieren. Klicken Sie auf Alle löschen (Clear All), um die Kontrollkästchen aller Titel zu deaktivieren.
 - Klicken Sie auf Druckvorschau (Print Preview), um das Druckergebnis vor dem Ausdrucken des Dokuments anzuzeigen und zu überprüfen.
-

3. Klicken Sie auf Druckvorg. starten (Start Printing).

Das Dialogfeld Bestätigung der zu druckenden Seitenanz. (Print Page Count Confirmation) wird angezeigt.

4. Führen Sie den Druckvorgang aus.

Bestätigen Sie die Anzahl der zu druckenden Seiten, und klicken Sie dann auf Ja (Yes).

Alle Themen mit aktivierten Kontrollkästchen werden gedruckt.

Handbuch (My Manual)

Sie können im Handbuch registrierte Themen auswählen und drucken.

Weitere Informationen zum Handbuch finden Sie unter "[Registrieren von Themen im Handbuch](#)".

1. Wählen Sie unter Ziel auswählen (Select Target) die Option Handbuch (My Manual).

Die Titel der im Handbuch registrierten Themen werden in der Liste Zu druckende Dokumente (Documents to Be Printed) angezeigt.

2. Wählen Sie die zu druckenden Themen aus.

Aktivieren Sie in der Liste Zu druckende Dokumente (Documents to Be Printed) die Kontrollkästchen mit den Titeln der zu druckenden Themen.



Hinweis

- Klicken Sie auf Alles auswählen (Select All), um die Kontrollkästchen aller Titel zu aktivieren. Klicken Sie auf Alle löschen (Clear All), um die Kontrollkästchen aller Titel zu deaktivieren.
- Klicken Sie auf Druckvorschau (Print Preview), um das Druckergebnis vor dem Ausdrucken des Dokuments anzuzeigen und zu überprüfen.

3. Klicken Sie auf Druckvorg. starten (Start Printing).

Das Dialogfeld Bestätigung der zu druckenden Seitenanz. (Print Page Count Confirmation) wird angezeigt.

4. Führen Sie den Druckvorgang aus.

Bestätigen Sie die Anzahl der zu druckenden Seiten, und klicken Sie dann auf Ja (Yes).

Alle Themen mit aktivierten Kontrollkästchen werden gedruckt.

Alle Dokumente (All Documents)

Sie können alle Themen des Online-Handbuchs drucken.

1. Wählen Sie unter Ziel auswählen (Select Target) die Option Alle Dokumente (All Documents).

Die Titel aller Themen werden in der Liste Zu druckende Dokumente (Documents to Be Printed) angezeigt und die Kontrollkästchen werden automatisch aktiviert.



Hinweis

- Wenn Sie das Kontrollkästchen eines Themas deaktivieren, wird das entsprechende Thema nicht gedruckt.
- Klicken Sie auf Alles auswählen (Select All), um die Kontrollkästchen aller Titel zu aktivieren. Klicken Sie auf Alle löschen (Clear All), um die Kontrollkästchen aller Titel zu deaktivieren.
- Klicken Sie auf Druckvorschau (Print Preview), um das Druckergebnis vor dem Ausdrucken des Dokuments anzuzeigen und zu überprüfen.

2. Klicken Sie auf Druckvorg. starten (Start Printing).

Das Dialogfeld Bestätigung der zu druckenden Seitenanz. (Print Page Count Confirmation) wird angezeigt.

3. Führen Sie den Druckvorgang aus.

Bestätigen Sie die Anzahl der zu druckenden Seiten, und klicken Sie dann auf Ja (Yes).

Alle Themen werden gedruckt.



Wichtig

- Wenn Sie alle Themen ausdrucken, ist der Papierverbrauch sehr hoch. Überprüfen Sie vor dem Drucken die Anzahl der Druckseiten im Dialogfeld Bestätigung der zu druckenden Seitenanz. (Print Page Count Confirmation).
- Im Dialogfeld Druckvorschau (Print Preview) kann die Vergrößerung für den Druck geändert werden. Wenn jedoch die Druckdaten aufgrund der Vergrößerung nicht vollständig auf das Papier passen, wird dieser Teil des Dokuments nicht gedruckt.

[Zum Seitenanfang ↕](#)

Erweitertes Handbuch

Erweitertes Handbuch > Verwenden dieses Handbuchs > Verwenden von Schlüsselwörtern zur Suche nach einem Thema

Verwenden von Schlüsselwörtern zur Suche nach einem Thema

Sie können ein Schlüsselwort eingeben, um nach einer Zielseite zu suchen.

Alle installierten Online-Handbücher (Benutzerhandbücher) werden durchsucht.



1. Klick auf

Ein Suchfenster wird links vom Online-Handbuch angezeigt.

Hinweis

- Klicken Sie auf , um das Suchfenster zu schließen oder anzuzeigen.

2. Eingabe eines Schlüsselworts

Geben Sie unter Schlüsselwort (Keyword) ein Schlüsselwort für die Suche ein.

Wenn Sie mehrere Schlüsselwörter eingeben möchten, trennen Sie die Schlüsselwörter jeweils durch ein Leerzeichen voneinander.

Hinweis

- Sie können bis zu 10 Schlüsselwörter oder bis zu 255 Zeichen eingeben.
- Es wird kein Unterschied zwischen Groß- und Kleinschreibung gemacht.
- Das Programm kann auch nach Schlüsselwörtern suchen, die Leerzeichen enthalten.

3. Klick auf Suche starten (Start Searching)

Die Suche wird gestartet und die Titel der Themen, die das Schlüsselwort enthalten, werden in der Suchergebnisliste angezeigt.

Wenn Sie eine Suche mit mehreren Schlüsselwörtern durchführen, werden die Ergebnisse wie weiter unten dargestellt angezeigt.

[Dokumente mit exakter Übereinstimmung]

Themen, die exakt die gesamte eingegebene Suchzeichenfolge enthalten (einschließlich Leerzeichen) (exakte Übereinstimmung).

[Dokumente mit allen Schlüsselwörtern]

Themen, die alle eingegebenen Schlüsselwörter enthalten.

[Dokumente mit beliebigem Schlüsselwort]

Themen, die mindestens eines der eingegebenen Schlüsselwörter enthalten.

4. Anzeige des gewünschten Themas

Doppelklicken Sie in der Suchergebnisliste auf den Titel des Themas, das Sie lesen möchten (oder wählen Sie das Thema aus und drücken Sie die Eingabetaste).

In den angezeigten Seiten des gewünschten Titels sind die darin gefundenen Schlüsselwörter markiert.

[Zum Seitenanfang ↕](#)

Erweitertes Handbuch

Erweitertes Handbuch > Verwenden dieses Handbuchs > Registrieren von Themen im Handbuch

Registrieren von Themen im Handbuch

Sie können häufig gelesene Seiten als Handbuchthemen registrieren und somit jederzeit leicht auf diese Seiten zugreifen.

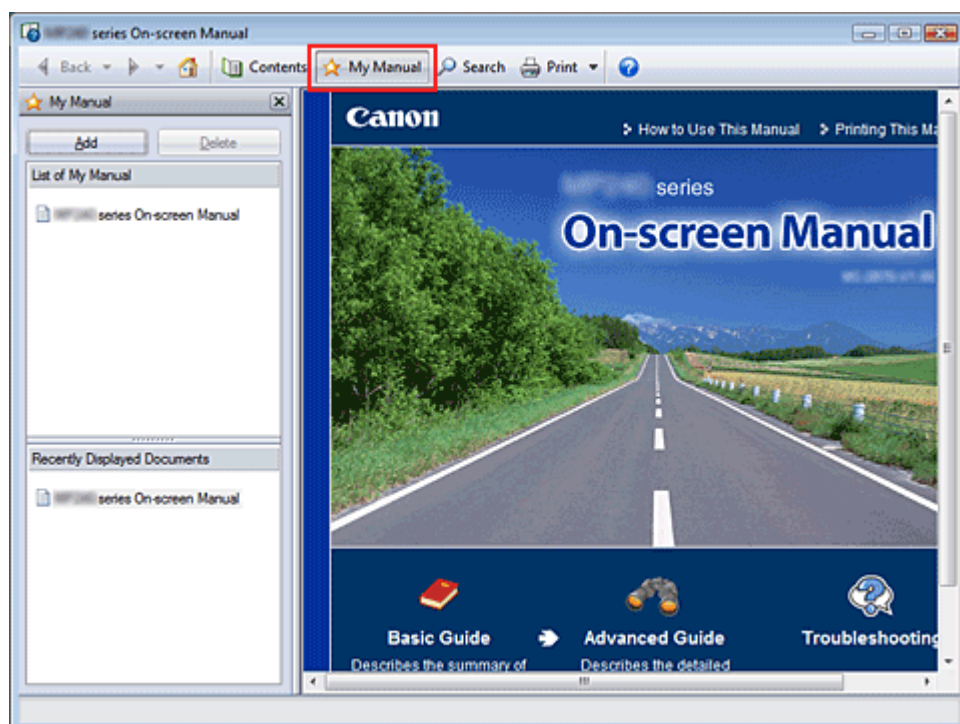

1. Anzeige des Themas

Zeigen Sie das Thema an, das Sie dem Handbuch hinzufügen möchten.

2. Klick auf

Das Fenster "Handbuch" (My Manual) wird links vom Online-Handbuch angezeigt.

Hinweis

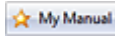
- Klicken Sie auf , um das Fenster "Handbuch" (My Manual) zu schließen oder anzuzeigen.

3. Registrieren des Themas im Handbuch

Klicken Sie auf Hinzufügen (Add).

Das derzeit angezeigte Thema wird zu Mein Handbuch - Liste (List of My Manual) hinzugefügt.

Hinweis

- Sie können auch in der Liste Zuletzt angezeigte Dokumente (Recently Displayed Documents) auf das dem Handbuch hinzuzufügende Thema doppelklicken (oder es auswählen und die Eingabetaste drücken), um es anzuzeigen, und dann auf Hinzufügen (Add) klicken.

4. Anzeige des Handbuchs

Wenn Sie auf ein in Mein Handbuch - Liste (List of My Manual) angezeigtes Thema doppelklicken (oder es auswählen und die Eingabetaste drücken), wird das Thema im Beschreibungsfenster angezeigt.

Hinweis

- Zum Löschen eines Themas aus Mein Handbuch - Liste (List of My Manual) wählen Sie das Thema in der Liste und klicken Sie dann auf Löschen (Delete) (oder drücken Sie Entf).

[Zum Seitenanfang](#) ↕

Erweitertes Handbuch

[Erweitertes Handbuch](#) > [Verwenden dieses Handbuchs](#) > In diesem Dokument verwendete Symbole

In diesem Dokument verwendete Symbole

Warnung

Anweisungen, die bei Nichtbeachtung zu tödlichen oder anderen schweren Verletzungen durch unsachgemäße Handhabung des Geräts führen können. Diese Anweisungen müssen aus Sicherheitsgründen befolgt werden.

Vorsicht

Anweisungen, die bei Nichtbeachtung zu Verletzungen oder Sachschäden durch unsachgemäße Handhabung des Geräts führen können. Diese Anweisungen müssen aus Sicherheitsgründen befolgt werden.

Wichtig

Diese Anweisungen müssen für einen sicheren Betrieb des Geräts beachtet werden.

Hinweis

Hiermit werden Hinweise zum Betrieb oder zusätzliche Erklärungen angezeigt.

Windows

Kennzeichnet Vorgehensweisen für Windows.

Macintosh

Kennzeichnet Vorgehensweisen für Macintosh.

[Zum Seitenanfang](#) ↕

Erweitertes Handbuch

[Erweitertes Handbuch](#) > [Verwenden dieses Handbuchs](#) > [Warenzeichen](#)

Warenzeichen

- Microsoft ist ein eingetragenes Warenzeichen der Microsoft Corporation.
- Windows ist ein Warenzeichen oder eingetragenes Warenzeichen der Microsoft Corporation in den USA und/oder anderen Ländern.
- Windows Vista ist ein Warenzeichen oder eingetragenes Warenzeichen der Microsoft Corporation in den USA und/oder anderen Ländern.
- Macintosh und Mac sind eingetragene Warenzeichen von Apple Inc. in den USA und anderen Ländern.
- Adobe, Adobe Photoshop, Adobe RGB und Adobe RGB (1998) sind eingetragene Warenzeichen oder Warenzeichen von Adobe Systems Incorporated in den USA und/oder anderen Ländern.
- Bluetooth ist eine Marke von Bluetooth SIG, Inc., USA und Canon Inc. verfügt über eine Lizenz.

[Zum Seitenanfang](#) ↕

Erweitertes Handbuch

Erweitertes Handbuch > Drucken über den Computer

Drucken über den Computer

- ➔ Drucken mit der gebündelten Anwendungssoftware
- ➔ Drucken mit anderer Anwendungssoftware

[Zum Seitenanfang ↕](#)

Erweitertes Handbuch

Erweitertes Handbuch > Drucken über den Computer > Drucken mit der gebündelten Anwendungssoftware

Drucken mit der gebündelten Anwendungssoftware

- ➔ Was ist Easy-PhotoPrint EX?
- ➔ Drucken von Fotos
- ➔ Erstellen eines Albums
- ➔ Drucken von Kalendern
- ➔ Drucken von Etiketten
- ➔ Drucken des Layouts
- ➔ Korrigieren und Verbessern von Fotos
- ➔ Fragen und Antworten
- ➔ Anhang 1: Easy-PhotoPrint EX-Einstellungen

[Zum Seitenanfang ↗](#)

Erweitertes Handbuch

Erweitertes Handbuch > Drucken über den Computer > Drucken mit der gebündelten Anwendungssoftware > Was ist Easy-PhotoPrint EX?

Was ist Easy-PhotoPrint EX?

Easy-PhotoPrint EX ermöglicht Ihnen das einfache Erstellen von Alben, Kalendern und Etiketten mit Fotos, die mit Digitalkameras aufgenommen wurden.

Sie können auch randlose Fotos auf einfache Weise drucken.

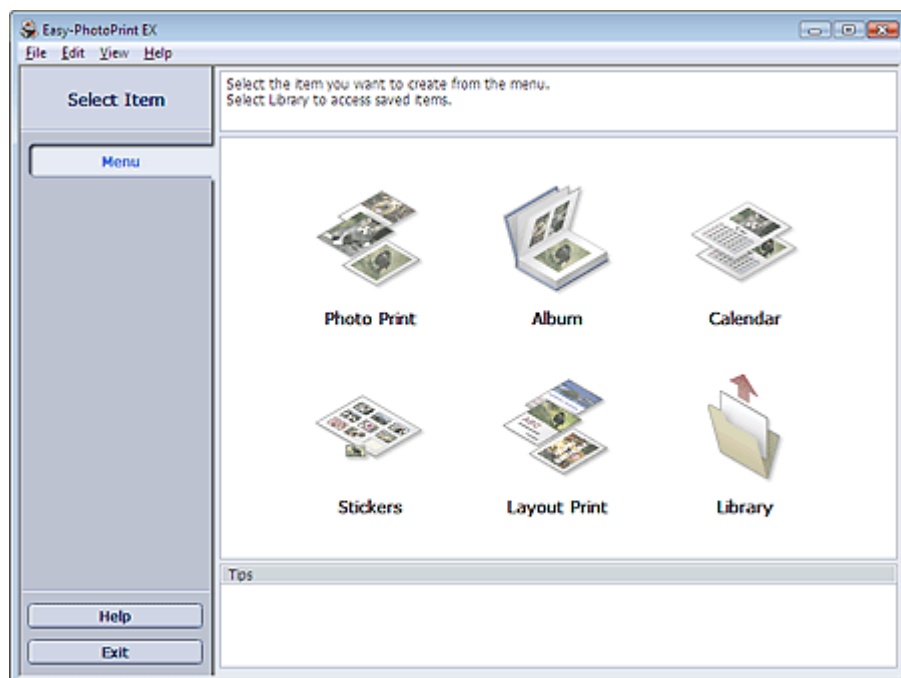

Wichtig

- Easy-PhotoPrint EX unterstützt nicht Windows 95, Windows 98, Windows Me oder Windows NT4.
- Easy-PhotoPrint EX kann nur mit Canon Inkjet-Druckern verwendet werden. Einige Drucker werden nicht unterstützt, z. B. Canon Compact Printer (SELPHY CP series).
- Wenn kein Drucker installiert ist, der Easy-PhotoPrint EX unterstützt, können die erstellten Elemente nicht gedruckt werden.
- Wenn Easy-PhotoPrint EX auf einem Computer installiert wird, auf dem bereits Easy-LayoutPrint installiert ist, wird Easy-LayoutPrint durch Easy-PhotoPrint EX ersetzt.

Hinweis

- Das Drucken auf einem Format größer als A4 ist nur auf unterstützten Druckern möglich. Weitere Informationen hierzu finden Sie im Handbuch Ihres Druckers.
- In der Hilfe zu Easy-PhotoPrint EX werden die Easy-PhotoPrint EX-Bildschirme beschrieben. Klicken Sie in einem Bildschirm oder Dialogfeld auf Hilfe (Help) oder wählen Sie im Menü Hilfe (Help) die Option Hilfe zu Easy-PhotoPrint EX (Easy-PhotoPrint EX Help). Die Hilfe wird angezeigt.

Info zum EXIF Print-Standard

Easy-PhotoPrint EX unterstützt EXIF Print. EXIF Print ist ein Standard zur Verbesserung der Kommunikation zwischen Digitalkameras und Druckern.

Beim Anschluss an eine EXIF Print-kompatible Digitalkamera werden die Bilddaten der Kamera zum Zeitpunkt der Aufnahme verwendet und optimiert, wodurch eine besonders hohe Druckqualität erzielt wird.

Starten von Easy-PhotoPrint EX von anderen Anwendungen aus

Easy-PhotoPrint EX kann auch von anderen Anwendungen aus gestartet werden.

Weitere Informationen zum Startvorgang finden Sie im Handbuch der Anwendung.

Die Funktion Album steht in den folgenden Anwendungen zur Verfügung:

- MP Navigator EX Ver.1.00 oder höher

- ZoomBrowser EX 5.8 oder höher

Die Funktion Fotodruck (Photo Print) steht in den folgenden Anwendungen zur Verfügung:

- MP Navigator EX Ver.1.00 oder höher
- ZoomBrowser EX 6.0 oder höher
- Digital Photo Professional Ver.3.2 oder höher



Hinweis

- Bei Easy-PhotoPrint EX treten die folgenden Einschränkungen auf, wenn die Anwendung von Digital Photo Professional aus gestartet wird:
 - Die Schaltfläche Menü (Menu) wird nicht links im Bildschirm im Bereich mit den Schaltflächen der einzelnen Schritte angezeigt.
 - Bilder können nicht korrigiert/verbessert werden.
 - Anzeigereihenfolge der Bilder kann nicht geändert werden.
 - Bearbeitete Bilder können nicht gespeichert werden.
 - Im Dialogfeld Einstellungen (Preferences) kann auf der Registerkarte Erweitert (Advanced) unter Farbkorrektur zum Drucken (Color correction for printing) nur die Option ICC-Profil aktivieren (Enable ICC Profile) ausgewählt werden. Die Funktionen Vivid Photo und Fotorauschminderung (Photo Noise Reduction) können daher nicht verwendet werden.

Unterstützte Bilddateiformate (Erweiterungen)

- BMP (.bmp)
- JPEG (.jpg, .jpeg)
- TIFF (.tif, .tiff)
- PICT (.pict, .pct)
- Easy-PhotoPrint-Bilddateien (.epp)



Wichtig

- Wenn sich bei der Auswahl eines Bildes eine TIFF-Datei im ausgewählten Ordner befindet, wird je nach TIFF-Format das Bild möglicherweise nicht korrekt angezeigt oder Easy-PhotoPrint EX geschlossen. Verschieben Sie in diesem Fall die TIFF-Datei in einen anderen Ordner oder erstellen Sie die Datei erneut in einem anderen Dateiformat und wählen Sie den Ordner erneut aus.
- Die Miniaturansichten der Dateien, deren Formate nicht unterstützt werden, werden als  (Fragezeichen) angezeigt.



Hinweis

- Beim Starten von Easy-PhotoPrint EX von Digital Photo Professional aus werden alle von Digital Photo Professional unterstützten Bilddateien angezeigt.

Von Easy-PhotoPrint EX unterstützte Dateiformate (Erweiterungen)

- Easy-PhotoPrint EX-Fotodruckdatei (.el6)
- Easy-PhotoPrint EX-Albumdatei (.el1)
- Easy-PhotoPrint EX-Etikettendatei (.el2)
- Easy-PhotoPrint EX-Kalenderdatei (.el4)
- Easy-PhotoPrint EX-Layoutdatei (.el5)

[Zum Seitenanfang](#) ↑

Erweitertes Handbuch

Erweitertes Handbuch > Drucken über den Computer > Drucken mit der gebündelten Anwendungssoftware > Drucken von Fotos

Drucken von Fotos

Easy-PhotoPrint EX ermöglicht das Drucken Ihrer Lieblingsfotos mit verschiedenen Layouts.

Auch randlose Fotos können problemlos gedruckt werden.

Während des Druckvorgangs werden die erforderlichen Korrekturen automatisch vorgenommen.

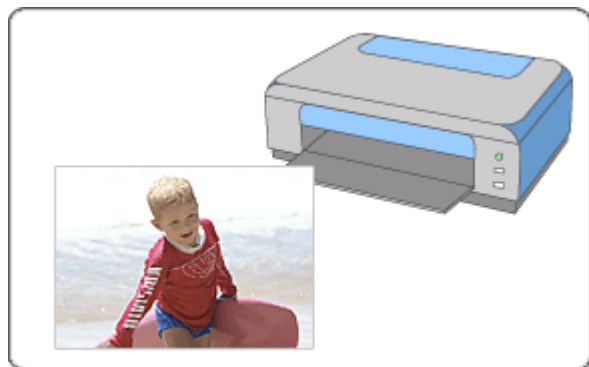

Schritte

1. Starten von Easy-PhotoPrint EX
2. Auswählen eines Fotos
3. Auswählen des Papiers
4. Drucken

Tipp

- ➔ Korrigieren und Verbessern von Fotos
- ➔ Drucken lebendiger Fotos
- ➔ Fotorauschminderung
- ➔ Beschneiden von Fotos (Fotodruck)
- ➔ Drucken von Fotos mit Datumsangabe (Fotodruck)
- ➔ Drucken mehrerer Fotos auf einer Seite
- ➔ Drucken eines Index
- ➔ Drucken von Passfotos (ID Fotodruck)
- ➔ Drucken von Fotoinformationen
- ➔ Speichern von Fotos
- ➔ Öffnen gespeicherter Dateien

Fragen und Antworten

- ➔ Wie kann ich die gespeicherte Datei verschieben (oder kopieren)?
- ➔ Auf welcher Seite des angezeigten Bildes beginnt der Druckvorgang?
- ➔ Wie drucke ich mit gleich breiten Rändern?

[Zum Seitenanfang](#) ↗

Erweitertes Handbuch

Erweitertes Handbuch > Drucken über den Computer > Drucken mit der gebündelten Anwendungssoftware > Drucken von Fotos > Starten von Easy-PhotoPrint EX

Starten von Easy-PhotoPrint EX

1. Klicken Sie auf das Startmenü und wählen Sie (Alle) Programme > Canon-Dienstprogramme (Canon Utilities) > Easy-PhotoPrint EX > Easy-PhotoPrint EX.

Easy-PhotoPrint EX wird gestartet und Menü (Menu) wird im Bildschirm angezeigt.

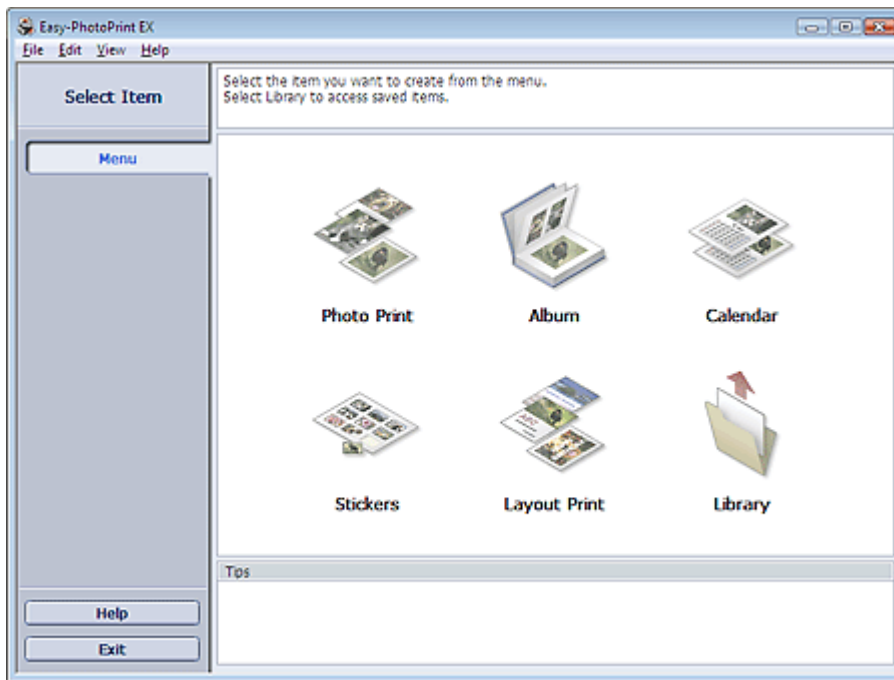

[Zum Seitenanfang↑](#)

Erweitertes Handbuch

Erweitertes Handbuch > Drucken über den Computer > Drucken mit der gebündelten Anwendungssoftware > Drucken von Fotos > Auswählen eines Fotos

Auswählen eines Fotos

1. Klicken Sie unter Menü (Menu) auf Fotodruck (Photo Print).

Der Bildschirm Bilder auswählen (Select Images) wird angezeigt.

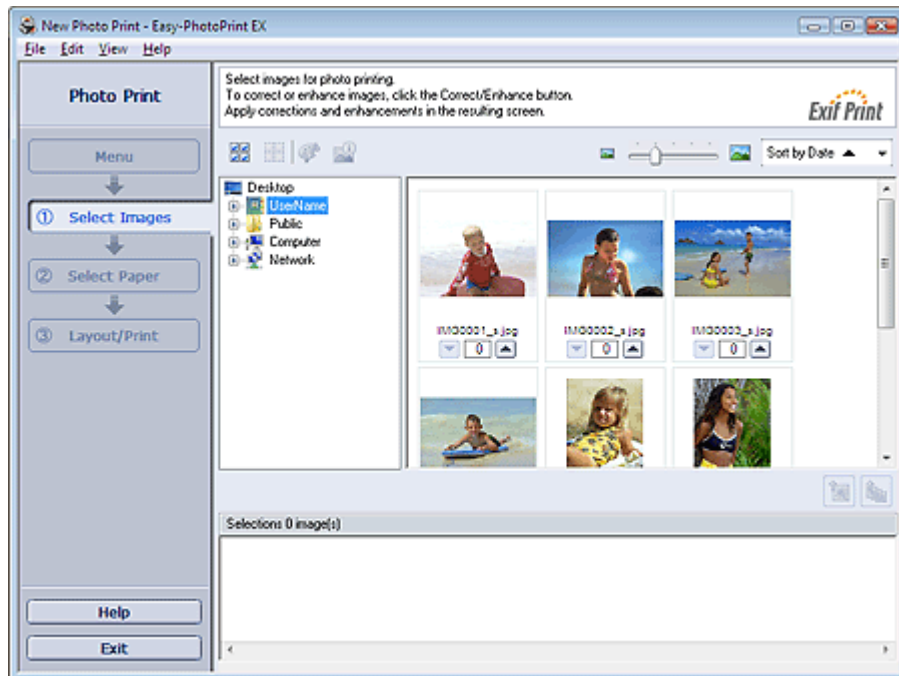

Wichtig

- Die im Bildschirm angezeigten verkleinerten Bilder (Miniaturansichten) weisen u.U. folgende Merkmale auf:
 - An einem Bildrand befindet sich eine schwarze Linie.
 - Ein Bildrand erscheint beschnitten.
 Solche Bilder werden jedoch in der Vergrößerung oder Vorschau normal angezeigt und die Druckergebnisse werden nicht beeinträchtigt.

2. Wählen Sie den Ordner mit dem zu druckenden Bild aus der Ordnerstruktur aus.

Die Bilder im Ordner werden in Miniaturansicht angezeigt.



Hinweis

- Falls Easy-PhotoPrint EX über eine andere Anwendung (MP Navigator EX, ZoomBrowser EX oder Digital Photo Professional) gestartet wird, wird die Ordnerstruktur nicht angezeigt. Die in der Anwendung geöffneten Bilder werden in Miniaturansicht angezeigt.

3. Klicken Sie auf das Bild, das Sie drucken möchten.

Die Anzahl der zu druckenden Kopien wird als "1" unterhalb des angeklickten Bildes angezeigt, während das Bild selbst im Bereich der ausgewählten Bilder angezeigt wird.

Hinweis

- Wenn Sie ein Bild aus dem Bereich der ausgewählten Bilder löschen möchten, wählen Sie das zu löschende Bild und klicken Sie auf die Schaltfläche  (Importiertes Bild löschen (Delete Imported Image)). Wenn Sie alle Bilder aus dem Bereich der ausgewählten Bilder löschen möchten, klicken Sie auf die Schaltfläche  (Alle import. Bilder löschen (Delete All Imported Images)).
- Klicken Sie zum Drucken mehrerer Kopien eines Bildes auf die Schaltfläche  (Pfeil nach oben), bis die gewünschte Kopieanzahl erreicht ist. Klicken Sie zum Reduzieren der im Feld

angezeigten Kopieanzahl auf  (Pfeil nach unten).

- Sie können die Reihenfolge der Fotos mithilfe der Liste rechts oben im Bildschirm ändern. Mögliche Einstellungen für die Druckreihenfolge sind Sortieren nach Datum (Sort by Date) und Sortieren nach Name (Sort by Name).
-

Hinweis

- Sie können das ausgewählte Bild vor dem Druck korrigieren bzw. verbessern.
 - ➔ [Korrigieren und Verbessern von Fotos](#)
 - In der Hilfe finden Sie Einzelheiten zum Bildschirm Bilder auswählen (Select Images).
-



[Zum Seitenanfang](#)↑

Erweitertes Handbuch

Erweitertes Handbuch > Drucken über den Computer > Drucken mit der gebündelten Anwendungssoftware > Drucken von Fotos > Auswählen des Papiers

Auswählen des Papiers

1. Klicken Sie auf Papier auswählen (Select Paper).

Der Bildschirm Papier auswählen (Select Paper) wird angezeigt.

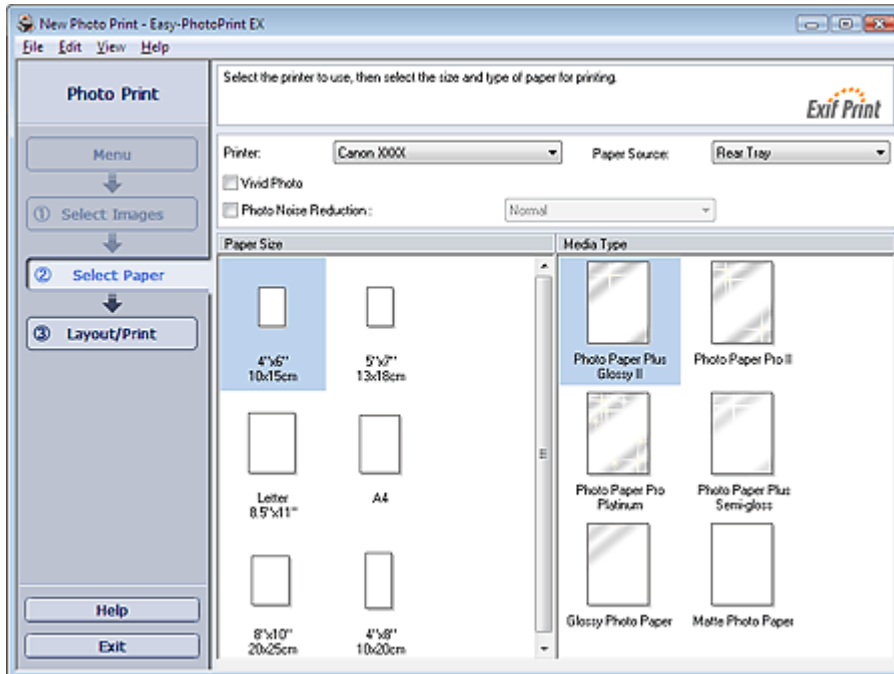

2. Legen Sie abhängig vom verwendeten Drucker und Papier die folgenden Einstellungen fest:

Drucker (Printer)

Papierquelle (Paper Source)

Papierformat (Paper Size)

Medientyp (Media Type)



Hinweis

- Je nach verwendetem Drucker werden möglicherweise unterschiedliche Optionen für das Papierformat und den Medientyp angezeigt. In der Hilfe finden Sie weitere Einzelheiten.
- Je nach verwendetem Drucker und Medientyp werden möglicherweise unterschiedliche Optionen für die Papierquelle angezeigt.

Wichtig

- Wenn Sie für Medientyp (Media Type) die Option Feiner Kunstdruck "Photo Rag" (Fine Art "Photo Rag") auswählen, wird oben und unten auf dem Papier automatisch ein Rand von 35 mm (1,38 Zoll) eingestellt. Es wird empfohlen, dass Sie vor dem Drucken den Druckbereich mit dem angezeigten Bild in der Vorschau prüfen.

Hinweis

- Sie können Fotos mit lebendigeren Farben drucken oder das Fotorauschen mindern.
 - ➔ Drucken lebendiger Fotos
 - ➔ Fotorausminderung
- In der Hilfe finden Sie Einzelheiten zum Bildschirm Papier auswählen (Select Paper).



Erweitertes Handbuch

Erweitertes Handbuch > Drucken über den Computer > Drucken mit der gebündelten Anwendungssoftware > Drucken von Fotos > Drucken

Drucken

1. Klicken Sie auf Layout/Druck (Layout/Print).

Der Bildschirm Layout/Druck (Layout/Print) wird angezeigt.

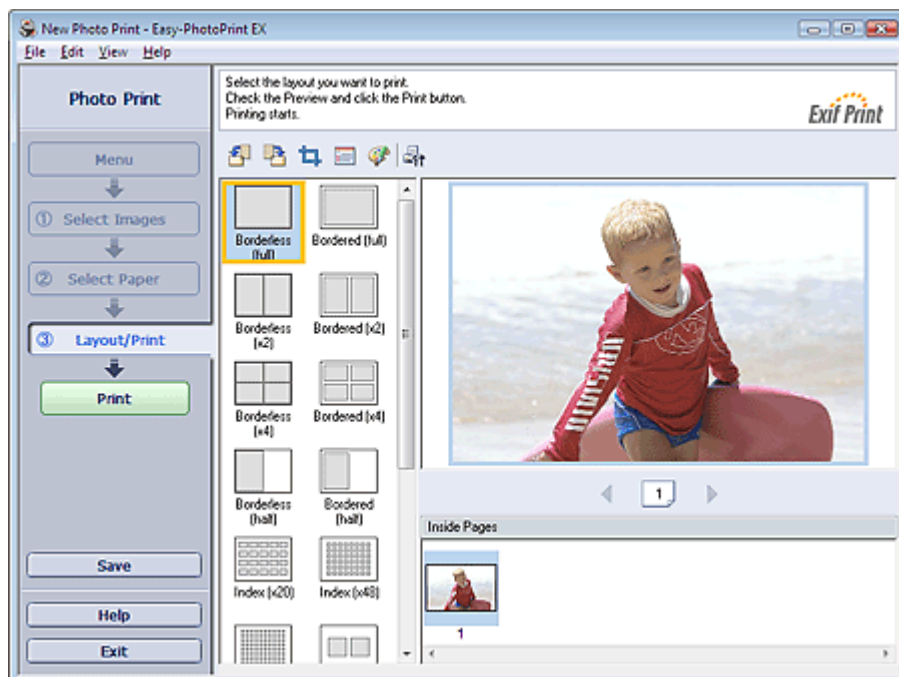

Wichtig

- Die im Bildschirm angezeigten verkleinerten Bilder (Miniaturansichten) weisen u.U. folgende Merkmale auf:
 - An einem Bildrand befindet sich eine schwarze Linie.
 - Ein Bildrand erscheint beschnitten.
 Solche Bilder werden jedoch in der Vergrößerung oder Vorschau normal angezeigt und die Druckergebnisse werden nicht beeinträchtigt.

2. Wählen Sie das gewünschte Layout.

Wählen Sie ein randloses Layout, wenn die Fotos ohne Rand gedruckt werden sollen.

Hinweis

- Je nach Drucker, Papierformat und Medientyp sind unterschiedliche Layouts verfügbar.

3. Klicken Sie auf Drucken (Print).

Wichtig

- Wenn Sie auf große Papierformate wie A3/A3+ drucken, wird der Druck bei einigen Computern nicht ordnungsgemäß ausgeführt, wenn Sie mehr als eine Seite oder Kopie gleichzeitig drucken möchten. Bei diesen Papierformaten sollten Sie die Seiten einzeln drucken.
- Beim Drucken auf größere Formate als A4 oder beim Drucken von Bildern mit hoher Auflösung werden die Daten möglicherweise nur in der Mitte gedruckt, falls mehrere Bilder gleichzeitig gedruckt werden. Aktivieren Sie in diesem Fall im Dialogfeld Einstellungen (Preferences) die Option Seitenweises Spooling des Druckauftrags (Spool print job page by page) und drucken Sie anschließend erneut.

Klicken Sie zum Anzeigen des Dialogfelds Einstellungen (Preferences) auf  (Einstellungen (Settings)) oder wählen Sie im Menü Datei (File) die Option Einstellungen... (Preferences...).

- Wenn Sie im Bildschirm Papier auswählen (Select Paper) für Medientyp (Media Type) die Option Feiner Kunstdruck "Photo Rag" (Fine Art "Photo Rag") auswählen, wird oben und unten auf dem Papier automatisch ein Rand von 35 mm (1,38 Zoll) eingestellt. Es wird empfohlen, dass Sie vor dem Drucken den Druckbereich mit dem angezeigten Bild in der

Vorschau prüfen.

Hinweis

- Die Fotodruckeinstellungen werden verworfen, wenn Sie Easy-PhotoPrint EX beenden, ohne die Einstellungen zu speichern. Sie sollten das gedruckte Bild speichern, wenn Sie es erneut drucken möchten.
 - ➔ [Speichern von Fotos](#)
- Wenn Sie ein Layout mit Rand auswählen, können die Ränder rechts und links bzw. oben und unten unterschiedlich sein.
 - ➔ [Wie drucke ich mit gleich breiten Rändern?](#)
- Sie können Bilder beschneiden oder die Fotos mit Datumsangabe drucken.
 - ➔ [Beschneiden von Fotos \(Fotodruck\)](#)
 - ➔ [Drucken von Fotos mit Datumsangabe \(Fotodruck\)](#)
- Sie können das ausgewählte Bild vor dem Druck korrigieren bzw. verbessern.
 - ➔ [Korrigieren und Verbessern von Fotos](#)
- Sie können im Dialogfeld Einstellungen (Preferences) erweiterte Fotodruckeinstellungen (Anzahl der Kopien, Druckqualität usw.) vornehmen.

Klicken Sie zum Anzeigen des Dialogfelds Einstellungen (Preferences) auf  (Einstellungen (Settings)) oder wählen Sie im Menü Datei (File) die Option Einstellungen... (Preferences...).

- In der Hilfe finden Sie Einzelheiten zum Bildschirm Layout/Druck (Layout/Print).
-



[Zum Seitenanfang](#)↑

Erweitertes Handbuch

Erweitertes Handbuch > Drucken über den Computer > Drucken mit der gebündelten Anwendungssoftware > Erstellen eines Albums

Erstellen eines Albums

Mit Easy-PhotoPrint EX können Sie Ihr persönliches Fotoalbum erstellen.

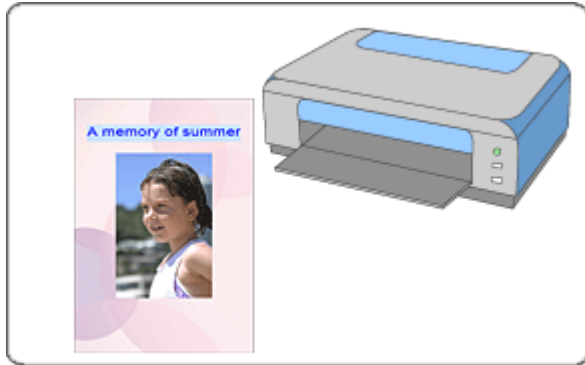

Schritte

1. Starten von Easy-PhotoPrint EX
2. Auswählen von Papier und Layout
3. Auswählen eines Fotos
4. Bearbeiten
5. Drucken

Tipp

- ➔ Korrigieren und Verbessern von Fotos
- ➔ Ändern des Layouts
- ➔ Ändern des Hintergrunds
- ➔ Hinzufügen von Fotos
- ➔ Austauschen der Positionen von Fotos
- ➔ Ersetzen von Fotos
- ➔ Ändern der Position, des Winkels und der Größe von Fotos
- ➔ Beschneiden von Fotos
- ➔ Rahmen von Fotos
- ➔ Drucken von Fotos mit Datumsangabe
- ➔ Hinzufügen von Kommentaren zu Fotos
- ➔ Hinzufügen von Text zu Fotos
- ➔ Speichern
- ➔ Öffnen gespeicherter Dateien

Fragen und Antworten

- ➔ Wie kann ich die gespeicherte Datei verschieben (oder kopieren)?
- ➔ Was ist D1 oder D4?

Erweitertes Handbuch

Erweitertes Handbuch > Drucken über den Computer > Drucken mit der gebündelten Anwendungssoftware > Erstellen eines Albums > Starten von Easy-PhotoPrint EX

Starten von Easy-PhotoPrint EX

1. Klicken Sie auf das Startmenü und wählen Sie (Alle) Programme > Canon-Dienstprogramme (Canon Utilities) > Easy-PhotoPrint EX > Easy-PhotoPrint EX.

Easy-PhotoPrint EX wird gestartet und Menü (Menu) wird im Bildschirm angezeigt.

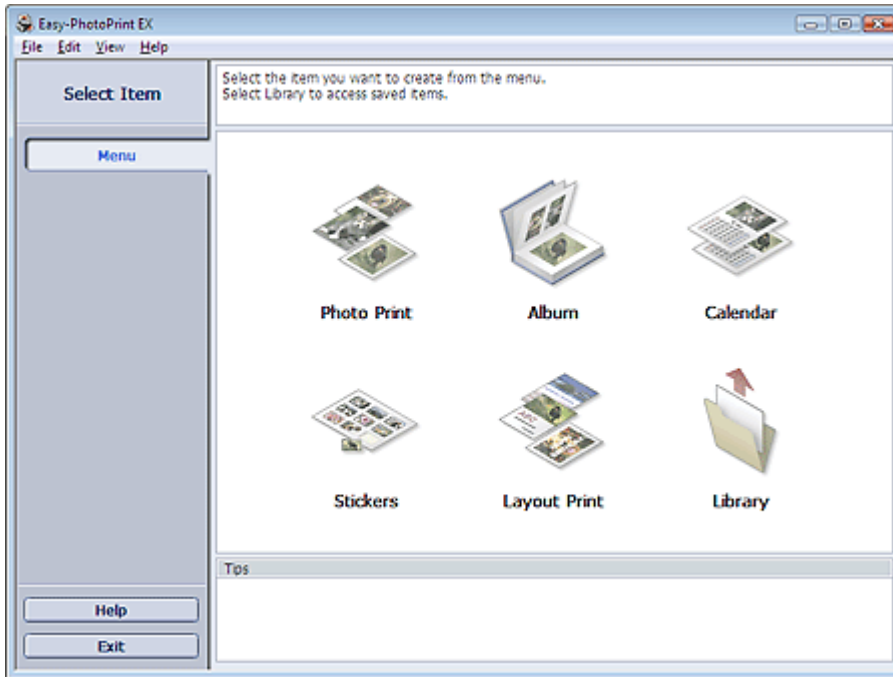

[Zum Seitenanfang↑](#)

Erweitertes Handbuch

Erweitertes Handbuch > Drucken über den Computer > Drucken mit der gebündelten Anwendungssoftware > Erstellen eines Albums > Auswählen von Papier und Layout

Auswählen von Papier und Layout

1. Klicken Sie im Menü (Menu) auf Album.

Der Bildschirm Seite einrichten (Page Setup) wird angezeigt.

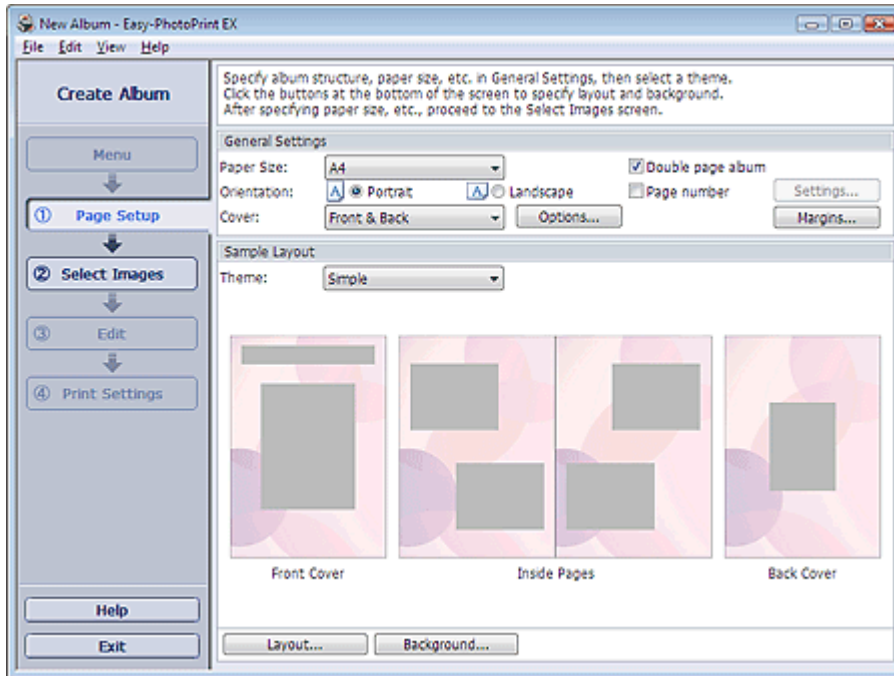

2. Legen Sie im Abschnitt Allgemeine Einstellungen (General Settings) folgende Optionen fest:

Papierformat (Paper Size)

Ausrichtung (Orientation)

Deckblatt (Cover)

Doppelseitiges Album (Double page album)

Seitennummer (Page number)



Hinweis

- In der Hilfe finden Sie Informationen zu den verfügbaren Papierformaten.
- Im Dialogfeld Deckblattoptionen (Cover Options) können Sie auswählen, ob Bilder auf der Innenseite des Deckblatts und des Rückenblatts angezeigt werden sollen. Wählen Sie zum Anzeigen des Dialogfelds Deckblattoptionen (Cover Options) für Deckblatt (Cover) die Option Vorderseite (Front) oder Deck- und Rückenblatt (Front & Back) und klicken Sie auf Optionen... (Options...).
- Aktivieren Sie das Kontrollkästchen Doppelseitiges Album (Double page album), um das aufgeteilte Seitenlayout (bestehend aus einer zweiseitigen Masterseite) zu aktivieren. In einem doppelseitigen Album können Sie ein Bild quer über die rechte und linke Seite anordnen.
- Im Dialogfeld Einstellungen für die Seitenanzahl (Page Number Settings) können Sie die Einstellungen für die Seitennummern (Position, Fontgröße usw.) festlegen. Aktivieren Sie zum Anzeigen des Dialogfelds Einstellungen für die Seitenanzahl (Page Number Settings) das Kontrollkästchen Seitennummer (Page number) und klicken Sie auf Einstellungen... (Settings...).
- Im Dialogfeld Randeinstellungen (Margin Settings) können die Ränder des Deckblatts, der Innenseiten und des Rückenblatts festgelegt werden. Klicken Sie zum Anzeigen des Dialogfelds Randeinstellungen (Margin Settings) auf Ränder... (Margins...).

3. Wählen Sie in Beispiellayout (Sample Layout) unter Thema (Theme) das zu verwendende Thema aus.

4. Wenn Sie das Layout ändern möchten, klicken Sie auf Layout...

Das Dialogfeld Layout ändern (Change Layout) wird angezeigt.

Im Dialogfeld Layout ändern (Change Layout) können Sie das Layout ändern oder festlegen, ob das Datum (der Aufnahme) auf das Foto gedruckt werden soll.



Hinweis

- Die für das Album zur Verfügung stehenden Layouts variieren je nach der für Papierformat (Paper Size), Ausrichtung (Orientation), Doppelseitiges Album (Double page album) oder Seitentyp (Deckblatt, Innenseiten, Rückenblatt) getroffenen Auswahl.
 - Im Dialogfeld Datumseinstellungen (Date Settings) können Sie das Datum (Position, Größe und Farbe) festlegen. Aktivieren Sie zum Anzeigen des Dialogfelds Datumseinstellungen (Date Settings) im Dialogfeld Layout ändern (Change Layout) das Kontrollkästchen Datum drucken (Print date) und klicken Sie auf Datumseinstellungen... (Date Settings...).
-

5. Wenn Sie den Hintergrund ändern möchten, klicken Sie auf Hintergrund... (Background...).

Das Dialogfeld Hintergrund ändern (Change Background) wird angezeigt.

Im Dialogfeld Hintergrund ändern (Change Background) können Sie für den Hintergrund eine Farbe festlegen oder eine Bilddatei als Hintergrund einfügen.



Hinweis

- In der Hilfe finden Sie Einzelheiten zum Bildschirm Seite einrichten (Page Setup).
-



[Zum Seitenanfang](#)↑

Erweitertes Handbuch

Erweitertes Handbuch > Drucken über den Computer > Drucken mit der gebündelten Anwendungssoftware > Erstellen eines Albums > Auswählen eines Fotos

Auswählen eines Fotos

1. Klicken Sie auf Bilder auswählen (Select Images).

Der Bildschirm Bilder auswählen (Select Images) wird angezeigt.

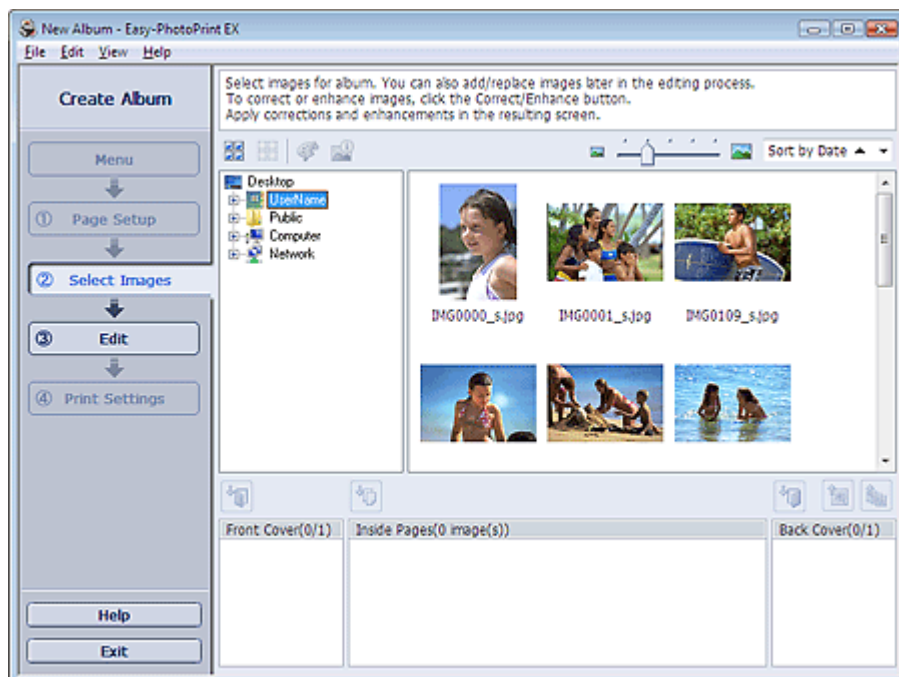

2. Wählen Sie den Ordner mit dem zu druckenden Bild aus der Ordnerstruktur aus.

Die Bilder im Ordner werden in Miniaturansicht angezeigt.

Hinweis

- Falls Easy-PhotoPrint EX über eine andere Anwendung (MP Navigator EX oder ZoomBrowser EX) gestartet wird, wird die Ordnerstruktur nicht angezeigt. Die in MP Navigator EX oder ZoomBrowser EX geöffneten Bilder werden in Miniaturansicht angezeigt.

3. Wählen Sie die zu druckenden Bilder und klicken Sie auf eine der im Folgenden aufgeführten Schaltflächen.

Zum Drucken auf dem Deckblatt klicken Sie auf die Schaltfläche  (Auf Vorderseite importieren (Import to Front Cover)).

Zum Drucken auf Innenseiten klicken Sie auf die Schaltfläche  (Auf Innenseiten importieren (Import to Inside Pages)).

Zum Drucken auf dem Rückenblatt klicken Sie auf die Schaltfläche  (Auf Rückseite importieren (Import to Back Cover)).

Die ausgewählten Bilder werden im Bereich der ausgewählten Bilder angezeigt.

Sie können die zu druckenden Bilder auch auswählen, indem Sie diese in den Bereich der ausgewählten Bilder ziehen.

Hinweis

- Wenn Sie ein Bild aus dem Bereich der ausgewählten Bilder löschen möchten, wählen Sie das zu löschende Bild und klicken Sie auf die Schaltfläche  (Importiertes Bild löschen (Delete Imported Image)). Wenn Sie alle Bilder aus dem Bereich der ausgewählten Bilder löschen möchten, klicken Sie

auf die Schaltfläche  (Alle import. Bilder löschen (Delete All Imported Images)).

 **Hinweis**

- In der Hilfe finden Sie Einzelheiten zum Bildschirm Bilder auswählen (Select Images).
-



[Zum Seitenanfang↑](#)

Erweitertes Handbuch

Erweitertes Handbuch > Drucken über den Computer > Drucken mit der gebündelten Anwendungssoftware > Erstellen eines Albums > Bearbeiten

Bearbeiten

1. Klicken Sie auf Bearbeiten (Edit).

Der Bildschirm Bearbeiten (Edit) wird angezeigt.



2. Bearbeiten Sie ggf. Ihr Album.

- ➔ Ändern des Layouts
- ➔ Ändern des Hintergrunds
- ➔ Hinzufügen von Fotos
- ➔ Austauschen der Positionen von Fotos
- ➔ Ersetzen von Fotos
- ➔ Ändern der Position, des Winkels und der Größe von Fotos
- ➔ Beschneiden von Fotos
- ➔ Rahmen von Fotos
- ➔ Drucken von Fotos mit Datumsangabe
- ➔ Hinzufügen von Kommentaren zu Fotos
- ➔ Hinzufügen von Text zu Fotos

Hinweis

- Die Bearbeitungsdaten werden verworfen, wenn Sie Easy-PhotoPrint EX beenden, ohne das bearbeitete Album zu speichern. Sie sollten das Element speichern, wenn Sie es erneut bearbeiten möchten.
Die Seitennummern auf den Deck- und Rückenblättern des Albums werden folgendermaßen angezeigt:

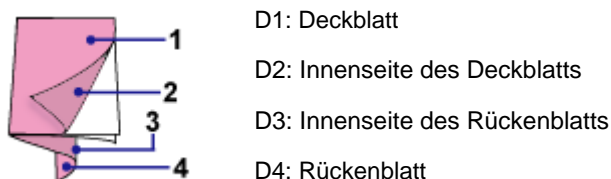

- ➔ Speichern
- In der Hilfe finden Sie Einzelheiten zum Bildschirm Bearbeiten (Edit).



[Zum Seitenanfang](#) ↗

Erweitertes Handbuch

Erweitertes Handbuch > Drucken über den Computer > Drucken mit der gebündelten Anwendungssoftware > Erstellen eines Albums > Drucken

Drucken

1. Klicken Sie auf Druckeinstellungen (Print Settings).

Der Bildschirm Druckeinstellungen (Print Settings) wird angezeigt.



2. Legen Sie abhängig vom verwendeten Drucker und Papier die folgenden Einstellungen fest:

Drucker (Printer)

Medientyp (Media Type)

Kopien (Copies)

Papierquelle (Paper Source)

Druckqualität (Print Quality)

Randloser Druck (Borderless Printing)



Hinweis

- Je nach verwendetem Drucker und Papierformat werden möglicherweise unterschiedliche Optionen für den Medientyp angezeigt.
- Duplexdruck (Duplex Printing) wird angezeigt, wenn der ausgewählte Drucker und der Medientyp den Duplexdruck unterstützen. Aktivieren Sie dieses Kontrollkästchen, um auf beiden Seiten des Papiers zu drucken.
- Wenn Sie einen Drucker auswählen, der den automatischen Duplexdruck unterstützt, sowie einen Medientyp, der den Duplexdruck unterstützt, und anschließend das Kontrollkästchen Duplexdruck (Duplex Printing) aktivieren, wird Automatisch (Automatic) angezeigt. Aktivieren Sie dieses Kontrollkästchen, um auf beiden Seiten des Papiers automatisch zu drucken.
- Je nach verwendetem Drucker und Medientyp werden möglicherweise unterschiedliche Optionen für die Papierquelle angezeigt.
- Im Dialogfeld Einstellungen zur Druckqualität (Print Quality Settings) können Sie die Druckqualität festlegen. Wählen Sie zum Anzeigen des Dialogfelds Einstellungen zur Druckqualität (Print Quality Settings) unter Druckqualität (Print Quality) die Option Benutzerdefiniert (Custom) aus und klicken Sie auf Qualitätseinstellungen... (Quality Settings...).
- Aktivieren Sie das Kontrollkästchen Randloser Druck (Borderless Printing), um randlose Fotos zu drucken.
- Sie können den Druckbereich und den Erweiterungsumfang für den randlosen Druck im Dialogfeld Druckeinstellungen (Print Settings) festlegen. Klicken Sie zum Anzeigen des Dialogfelds Druckeinstellungen (Print Settings) auf Erweitert... (Advanced...).

3. Klicken Sie auf Drucken (Print).

Hinweis

- In der Hilfe finden Sie Einzelheiten zum Bildschirm Druckeinstellungen (Print Settings).
-



[Zum Seitenanfang↑](#)

Erweitertes Handbuch

Erweitertes Handbuch > Drucken über den Computer > Drucken mit der gebündelten Anwendungssoftware > Drucken von Kalendern

Drucken von Kalendern

Easy-PhotoPrint EX ermöglicht die Erstellung eines persönlichen Kalenders mit Ihren Lieblingsfotos.

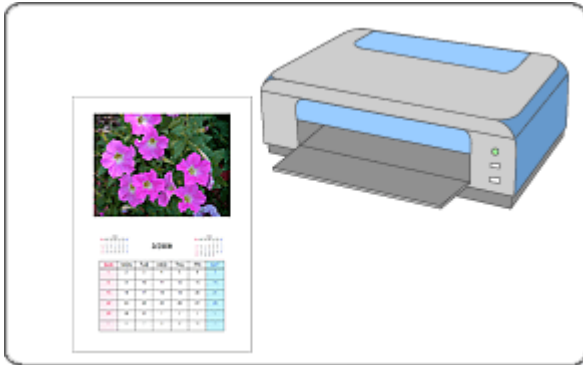

Schritte

1. Starten von Easy-PhotoPrint EX
2. Auswählen von Papier und Layout
3. Auswählen eines Fotos
4. Bearbeiten
5. Drucken

Tipp

- ➔ Korrigieren und Verbessern von Fotos
- ➔ Ändern des Layouts
- ➔ Ändern des Hintergrunds
- ➔ Hinzufügen von Fotos
- ➔ Austauschen der Positionen von Fotos
- ➔ Ersetzen von Fotos
- ➔ Ändern der Position, des Winkels und der Größe von Fotos
- ➔ Beschneiden von Fotos
- ➔ Rahmen von Fotos
- ➔ Drucken von Fotos mit Datumsangabe
- ➔ Hinzufügen von Text zu Fotos
- ➔ Einstellen der Kalenderanzeige
- ➔ Einstellen von Feiertagen
- ➔ Speichern
- ➔ Öffnen gespeicherter Dateien

Fragen und Antworten

- ➔ Wie kann ich die gespeicherte Datei verschieben (oder kopieren)?

Erweitertes Handbuch

Erweitertes Handbuch > Drucken über den Computer > Drucken mit der gebündelten Anwendungssoftware > Drucken von Kalendern > Starten von Easy-PhotoPrint EX

Starten von Easy-PhotoPrint EX

1. Klicken Sie auf das Startmenü und wählen Sie (Alle) Programme > Canon-Dienstprogramme (Canon Utilities) > Easy-PhotoPrint EX > Easy-PhotoPrint EX.

Easy-PhotoPrint EX wird gestartet und Menü (Menu) wird im Bildschirm angezeigt.

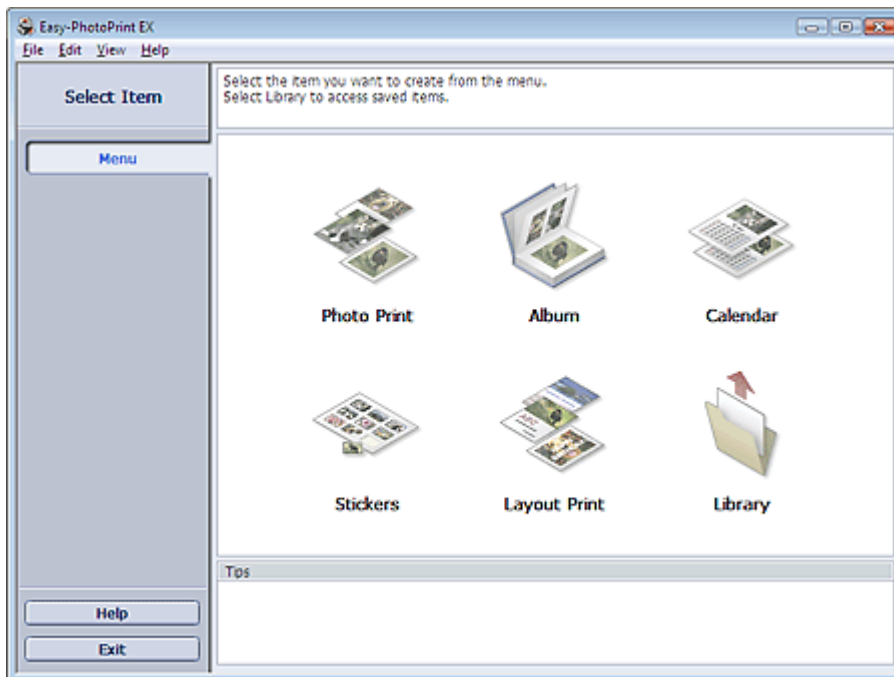

[Zum Seitenanfang↑](#)

Erweitertes Handbuch

Erweitertes Handbuch > Drucken über den Computer > Drucken mit der gebündelten Anwendungssoftware > Drucken von Kalendern > Auswählen von Papier und Layout

Auswählen von Papier und Layout

1. Klicken Sie im Menü (Menu) auf Kalender (Calendar).

Der Bildschirm Seite einrichten (Page Setup) wird angezeigt.

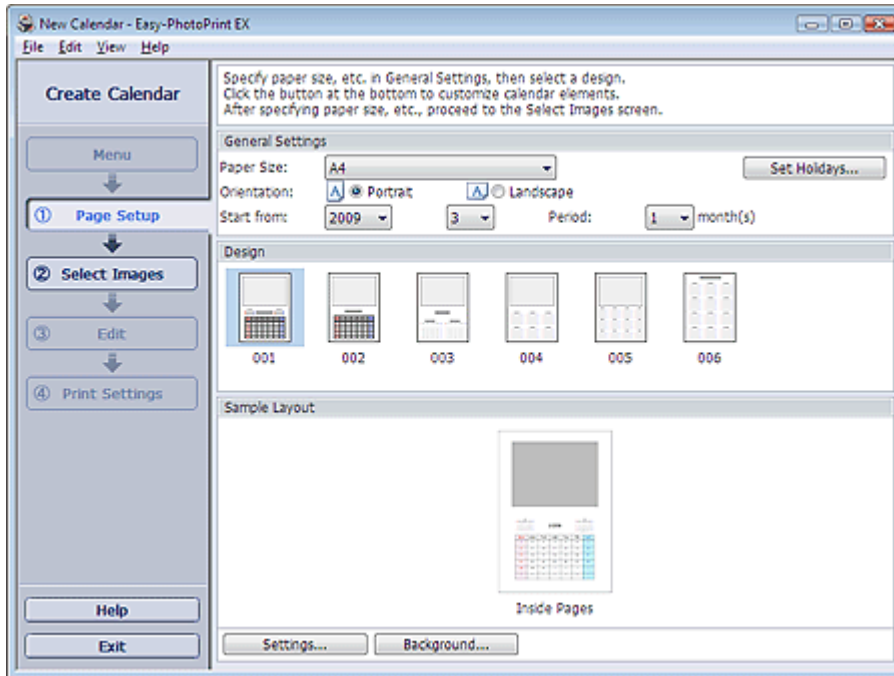

2. Legen Sie im Abschnitt Allgemeine Einstellungen (General Settings) folgende Optionen fest:

Papierformat (Paper Size)

Ausrichtung (Orientation)

Starten am (Start from)

Zeitraum (Period)



Hinweis

- In der Hilfe finden Sie Informationen zu den verfügbaren Papierformaten.
- Sie können Ihrem Kalender Feiertage hinzufügen.
➔ [Einstellen von Feiertagen](#)

3. Wählen Sie ein Layout.

Nehmen Sie ggf. erweiterte Einstellungen am Kalender vor und legen Sie den Hintergrund fest.



Hinweis

- Sie können die Kalenderanzeige anpassen (Schriftfarbe der Daten und Wochentage, Position und Kalendergröße usw.).
➔ [Einstellen der Kalenderanzeige](#)
- Im Dialogfeld Hintergrund ändern (Change Background) können Sie für den Hintergrund eine Farbe festlegen oder eine Bilddatei als Hintergrund einfügen. Klicken Sie zum Anzeigen des Dialogfelds Hintergrund ändern (Change Background) auf Hintergrund... (Background...).



Hinweis

- In der Hilfe finden Sie Einzelheiten zum Bildschirm Seite einrichten (Page Setup).



Erweitertes Handbuch

Erweitertes Handbuch > Drucken über den Computer > Drucken mit der gebündelten Anwendungssoftware > Drucken von Kalendern > Auswählen eines Fotos

Auswählen eines Fotos

1. Klicken Sie auf Bilder auswählen (Select Images).

Der Bildschirm Bilder auswählen (Select Images) wird angezeigt.



2. Wählen Sie den Ordner mit dem zu druckenden Bild aus der Ordnerstruktur aus.



Die Bilder im Ordner werden in Miniaturansicht angezeigt.

3. Wählen Sie die zu druckenden Bilder und klicken Sie auf die Schaltfläche (Auf Innenseiten importieren (Import to Inside Pages)).

Die ausgewählten Bilder werden im Bereich der ausgewählten Bilder angezeigt.

Sie können die zu druckenden Bilder auch auswählen, indem Sie diese in den Bereich der ausgewählten Bilder ziehen.

Hinweis

- Wenn Sie ein Bild aus dem Bereich der ausgewählten Bilder löschen möchten, wählen Sie das zu löschende Bild und klicken Sie auf die Schaltfläche  (Importiertes Bild löschen (Delete Imported Image)). Wenn Sie alle Bilder aus dem Bereich der ausgewählten Bilder löschen möchten, klicken Sie auf die Schaltfläche  (Alle import. Bilder löschen (Delete All Imported Images)).

Hinweis

- In der Hilfe finden Sie Einzelheiten zum Bildschirm Bilder auswählen (Select Images).



[Zum Seitenanfang](#) 

Erweitertes Handbuch

Erweitertes Handbuch > Drucken über den Computer > Drucken mit der gebündelten Anwendungssoftware > Drucken von Kalendern > Bearbeiten

Bearbeiten

1. Klicken Sie auf Bearbeiten (Edit).

Der Bildschirm Bearbeiten (Edit) wird angezeigt.

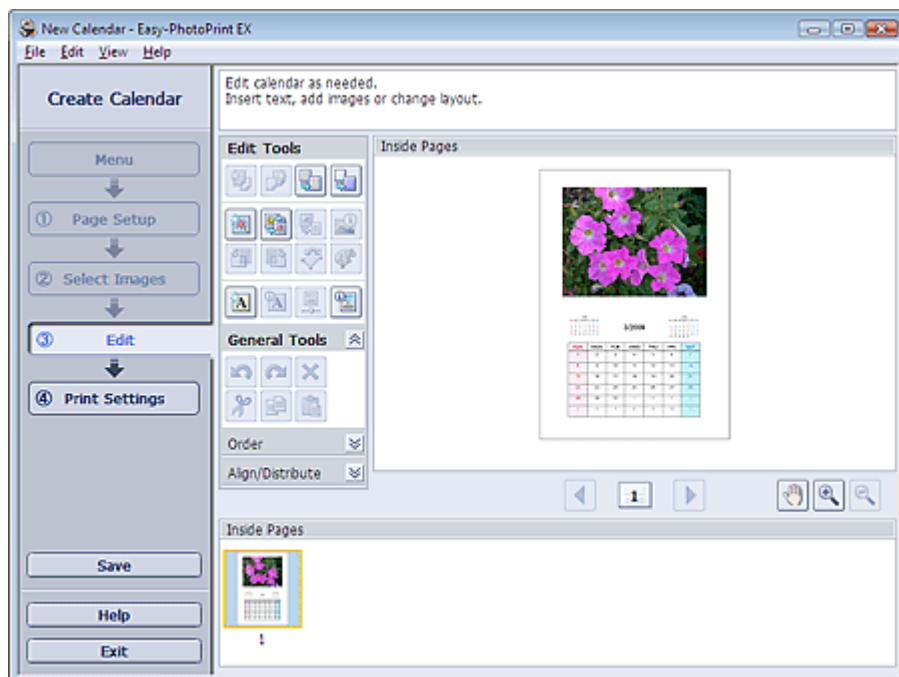

2. Bearbeiten Sie ggf. den Kalender.

- ➔ Ändern des Layouts
- ➔ Ändern des Hintergrunds
- ➔ Hinzufügen von Fotos
- ➔ Austauschen der Positionen von Fotos
- ➔ Ersetzen von Fotos
- ➔ Ändern der Position, des Winkels und der Größe von Fotos
- ➔ Beschneiden von Fotos
- ➔ Rahmen von Fotos
- ➔ Drucken von Fotos mit Datumsangabe
- ➔ Hinzufügen von Text zu Fotos
- ➔ Einstellen der Kalenderanzeige
- ➔ Einstellen von Feiertagen

Hinweis

- Die Bearbeitungsdaten werden verworfen, wenn Sie Easy-PhotoPrint EX beenden, ohne den bearbeiteten Kalender zu speichern. Sie sollten das Element speichern, wenn Sie es erneut bearbeiten möchten.
 - ➔ Speichern
- In der Hilfe finden Sie Einzelheiten zum Bildschirm Bearbeiten (Edit).



Zum Seitenanfang↑

Erweitertes Handbuch

Erweitertes Handbuch > Drucken über den Computer > Drucken mit der gebündelten Anwendungssoftware > Drucken von Kalendern > Drucken

Drucken

1. Klicken Sie auf Druckeinstellungen (Print Settings).

Der Bildschirm Druckeinstellungen (Print Settings) wird angezeigt.

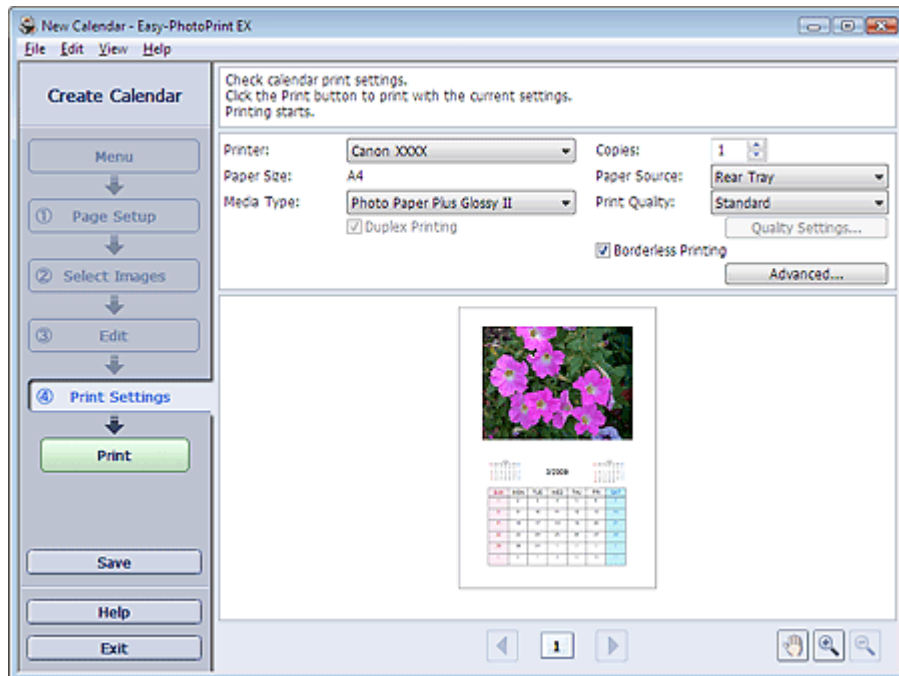

2. Legen Sie abhängig vom verwendeten Drucker und Papier die folgenden Einstellungen fest:

Drucker (Printer)

Medientyp (Media Type)

Kopien (Copies)

Papierquelle (Paper Source)

Druckqualität (Print Quality)

Randloser Druck (Borderless Printing)



Hinweis

- Je nach verwendetem Drucker und Papierformat werden möglicherweise unterschiedliche Optionen für den Medientyp angezeigt.
- Duplexdruck (Duplex Printing) wird angezeigt, wenn der ausgewählte Drucker und der Medientyp den Duplexdruck unterstützen. Aktivieren Sie dieses Kontrollkästchen, um auf beiden Seiten des Papiers zu drucken.
- Wenn Sie einen Drucker auswählen, der den automatischen Duplexdruck unterstützt, sowie einen Medientyp, der den Duplexdruck unterstützt, und anschließend das Kontrollkästchen Duplexdruck (Duplex Printing) aktivieren, wird Automatisch (Automatic) angezeigt. Aktivieren Sie dieses Kontrollkästchen, um auf beiden Seiten des Papiers automatisch zu drucken.
- Je nach verwendetem Drucker und Medientyp werden möglicherweise unterschiedliche Optionen für die Papierquelle angezeigt.
- Im Dialogfeld Einstellungen zur Druckqualität (Print Quality Settings) können Sie die Druckqualität festlegen. Wählen Sie zum Anzeigen des Dialogfelds Einstellungen zur Druckqualität (Print Quality Settings) unter Druckqualität (Print Quality) die Option Benutzerdefiniert (Custom) aus und klicken Sie auf Qualitätseinstellungen... (Quality Settings...).
- Sie können den Druckbereich und den Erweiterungsumfang für den randlosen Druck im Dialogfeld Druckeinstellungen (Print Settings) festlegen. Klicken Sie zum Anzeigen des Dialogfelds Druckeinstellungen (Print Settings) auf Erweitert... (Advanced...).

3. Klicken Sie auf Drucken (Print).

Hinweis

- In der Hilfe finden Sie Einzelheiten zum Bildschirm Druckeinstellungen (Print Settings).



[Zum Seitenanfang↑](#)

Erweitertes Handbuch

Erweitertes Handbuch > Drucken über den Computer > Drucken mit der gebündelten Anwendungssoftware > Drucken von Etiketten

Drucken von Etiketten

Mit dieser Funktion können Sie Ihre Lieblingsfotos auf kompatible Etikettenbögen drucken.



Schritte

1. Starten von Easy-PhotoPrint EX
2. Auswählen von Papier und Layout
3. Auswählen eines Fotos
4. Bearbeiten
5. Drucken

Tipp

- ➔ Korrigieren und Verbessern von Fotos
- ➔ Hinzufügen von Fotos
- ➔ Austauschen der Positionen von Fotos
- ➔ Ersetzen von Fotos
- ➔ Ändern der Position, des Winkels und der Größe von Fotos
- ➔ Beschneiden von Fotos
- ➔ Rahmen von Fotos
- ➔ Hinzufügen von Text zu Fotos
- ➔ Speichern
- ➔ Öffnen gespeicherter Dateien

Fragen und Antworten

- ➔ Wie kann ich die gespeicherte Datei verschieben (oder kopieren)?

[Zum Seitenanfang](#)↑

Erweitertes Handbuch

Erweitertes Handbuch > Drucken über den Computer > Drucken mit der gebündelten Anwendungssoftware > Drucken von Etiketten > Starten von Easy-PhotoPrint EX

Starten von Easy-PhotoPrint EX

1. Klicken Sie auf das Startmenü und wählen Sie (Alle) Programme > Canon-Dienstprogramme (Canon Utilities) > Easy-PhotoPrint EX > Easy-PhotoPrint EX.

Easy-PhotoPrint EX wird gestartet und Menü (Menu) wird im Bildschirm angezeigt.

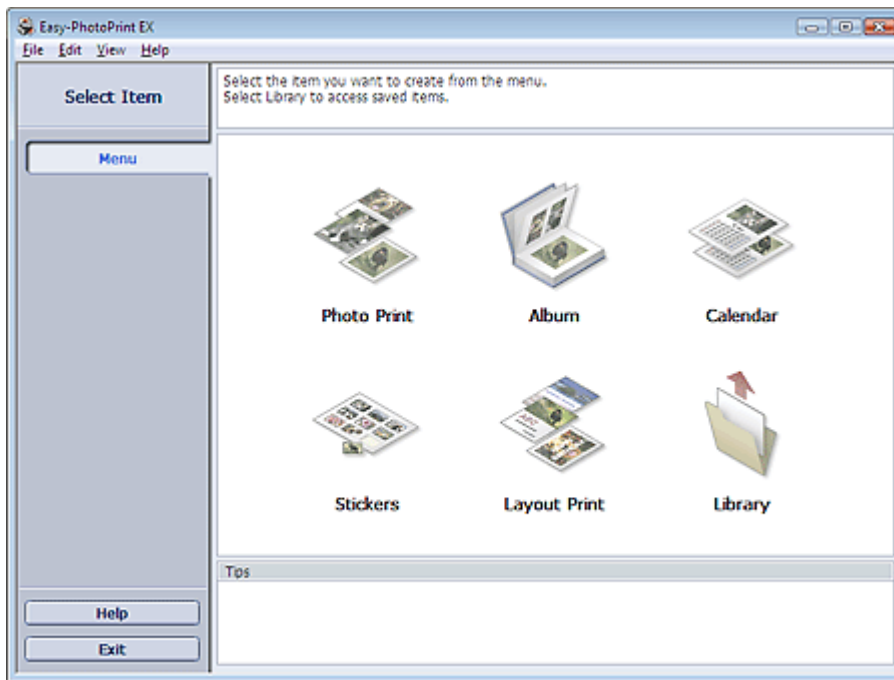

[Zum Seitenanfang↑](#)

Erweitertes Handbuch

Erweitertes Handbuch > Drucken über den Computer > Drucken mit der gebündelten Anwendungssoftware > Drucken von Etiketten > Auswählen von Papier und Layout

Auswählen von Papier und Layout

1. Klicken Sie im Menü (Menu) auf Etiketten (Stickers).

Der Bildschirm Seite einrichten (Page Setup) wird angezeigt.

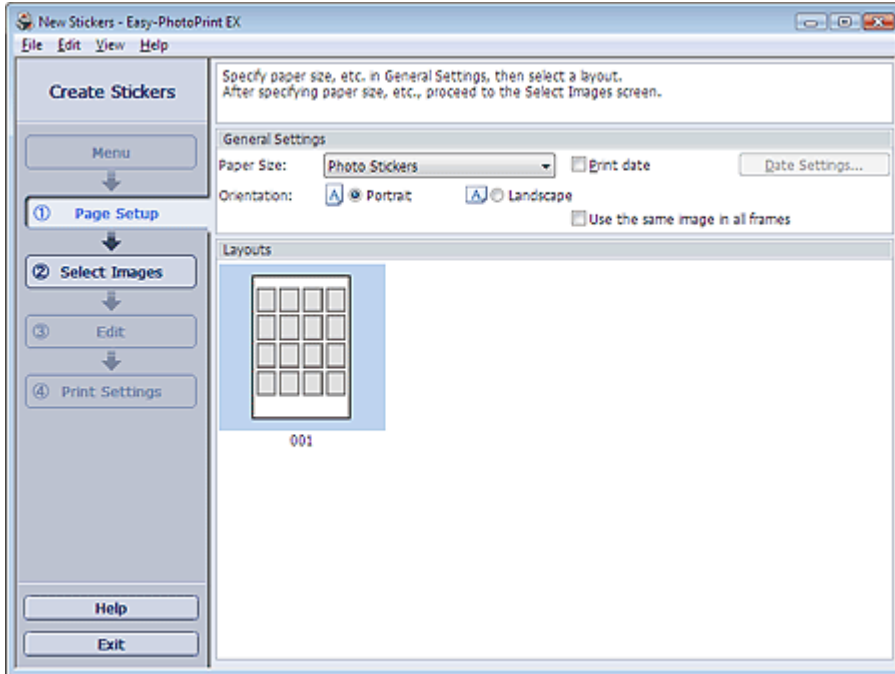

2. Legen Sie im Abschnitt Allgemeine Einstellungen (General Settings) folgende Optionen fest:

Papierformat (Paper Size)

Ausrichtung (Orientation)

Datum drucken (Print date)

Dasselbe Bild in allen Rahmen verwenden (Use the same image in all frames)



Hinweis

- Andere Papierformate als Foto-Etiketten (Photo Stickers) können nicht ausgewählt werden.
- Aktivieren Sie das Kontrollkästchen Dasselbe Bild in allen Rahmen verwenden (Use the same image in all frames), um in allen Rahmen auf der Seite dasselbe Bild zu verwenden.
- Im Dialogfeld Datumseinstellungen (Date Settings) können Sie das Datum (Position, Größe und Farbe) festlegen. Aktivieren Sie zum Anzeigen des Dialogfelds Datumseinstellungen (Date Settings) das Kontrollkästchen Datum drucken (Print date) und klicken Sie auf Datumseinstellungen... (Date Settings...).



Hinweis

- In der Hilfe finden Sie Einzelheiten zum Bildschirm Seite einrichten (Page Setup).



[Zum Seitenanfang](#)↑

Erweitertes Handbuch

Erweitertes Handbuch > Drucken über den Computer > Drucken mit der gebündelten Anwendungssoftware > Drucken von Etiketten > Auswählen eines Fotos

Auswählen eines Fotos

1. Klicken Sie auf Bilder auswählen (Select Images).

Der Bildschirm Bilder auswählen (Select Images) wird angezeigt.

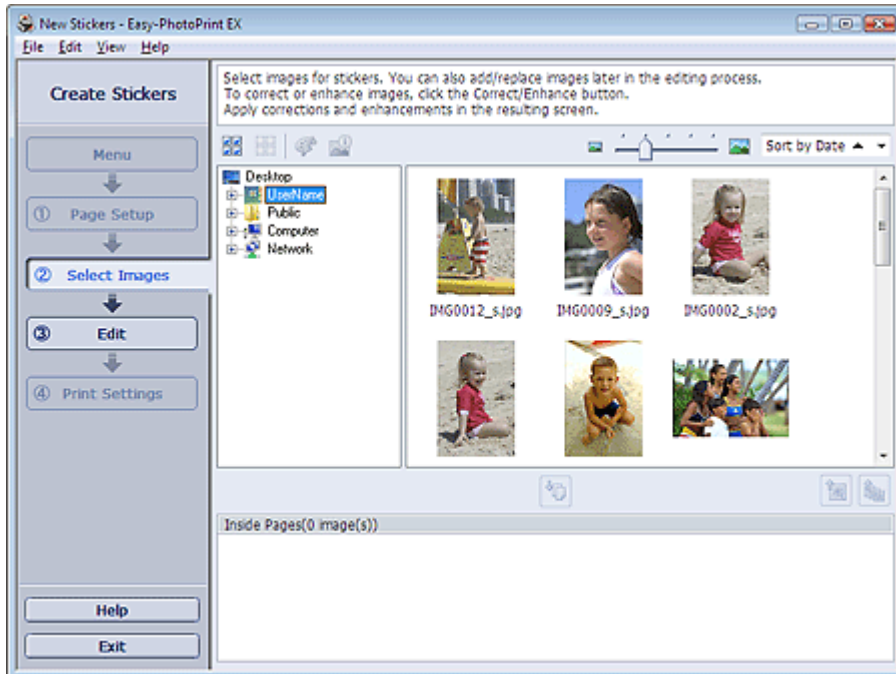

2. Wählen Sie den Ordner mit dem zu druckenden Bild aus der Ordnerstruktur aus.



Die Bilder im Ordner werden in Miniaturansicht angezeigt.

3. Wählen Sie die zu druckenden Bilder und klicken Sie auf die Schaltfläche (Auf Innenseiten importieren (Import to Inside Pages)).

Die ausgewählten Bilder werden im Bereich der ausgewählten Bilder angezeigt.

Sie können die zu druckenden Bilder auch auswählen, indem Sie diese in den Bereich der ausgewählten Bilder ziehen.

Hinweis

- Wenn Sie ein Bild aus dem Bereich der ausgewählten Bilder löschen möchten, wählen Sie das zu löschende Bild und klicken Sie auf die Schaltfläche  (Importiertes Bild löschen (Delete Imported Image)). Wenn Sie alle Bilder aus dem Bereich der ausgewählten Bilder löschen möchten, klicken Sie auf die Schaltfläche  (Alle import. Bilder löschen (Delete All Imported Images)).

Hinweis

- In der Hilfe finden Sie Einzelheiten zum Bildschirm Bilder auswählen (Select Images).



[Zum Seitenanfang](#) ↑

Erweitertes Handbuch

Erweitertes Handbuch > Drucken über den Computer > Drucken mit der gebündelten Anwendungssoftware > Drucken von Etiketten > Bearbeiten

Bearbeiten

1. Klicken Sie auf Bearbeiten (Edit).

Der Bildschirm Bearbeiten (Edit) wird angezeigt.

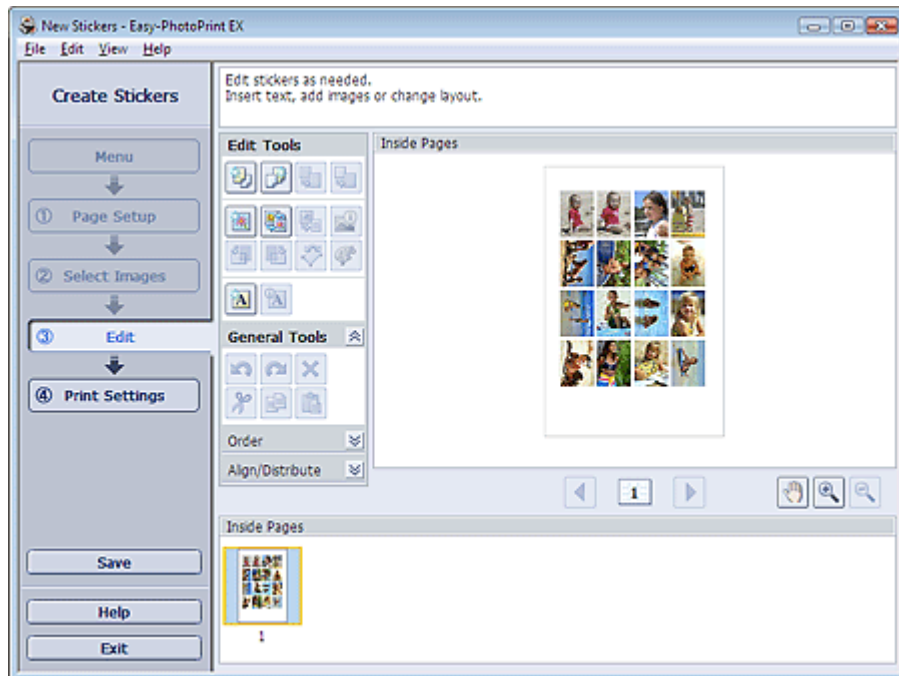

2. Bearbeiten Sie ggf. die Etiketten.

- ➔ Hinzufügen von Fotos
- ➔ Austauschen der Positionen von Fotos
- ➔ Ersetzen von Fotos
- ➔ Ändern der Position, des Winkels und der Größe von Fotos
- ➔ Beschneiden von Fotos
- ➔ Drucken von Fotos mit Datumsangabe
- ➔ Hinzufügen von Text zu Fotos

Hinweis

- Die Bearbeitungsdaten werden verworfen, wenn Sie Easy-PhotoPrint EX beenden, ohne die bearbeiteten Etiketten zu speichern. Sie sollten das Element speichern, wenn Sie es erneut bearbeiten möchten.
 - ➔ Speichern
- In der Hilfe finden Sie Einzelheiten zum Bildschirm Bearbeiten (Edit).



[Zum Seitenanfang](#) ↗

Erweitertes Handbuch

Erweitertes Handbuch > Drucken über den Computer > Drucken mit der gebündelten Anwendungssoftware > Drucken von Etiketten > Drucken

Drucken

1. Klicken Sie auf Druckeinstellungen (Print Settings).

Der Bildschirm Druckeinstellungen (Print Settings) wird angezeigt.

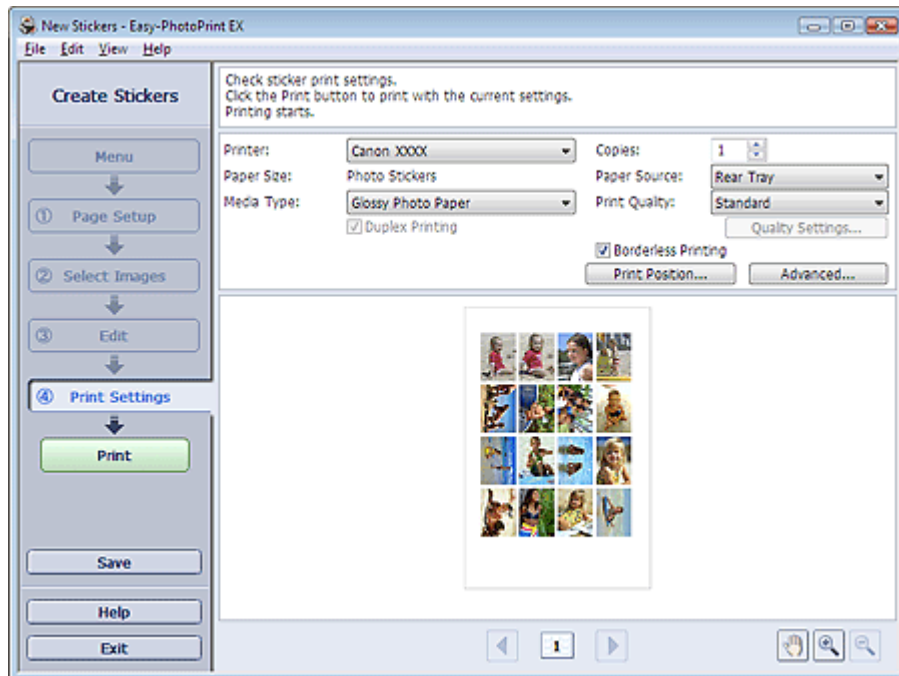

2. Legen Sie abhängig vom verwendeten Drucker und Papier die folgenden Einstellungen fest:

Drucker (Printer)

Medientyp (Media Type)

Kopien (Copies)

Papierquelle (Paper Source)

Druckqualität (Print Quality)

Randloser Druck (Borderless Printing)



Hinweis

- Je nach verwendetem Drucker und Papierformat werden möglicherweise unterschiedliche Optionen für den Medientyp angezeigt.
- Je nach verwendetem Drucker und Medientyp werden möglicherweise unterschiedliche Optionen für die Papierquelle angezeigt.
- Im Dialogfeld Einstellungen zur Druckqualität (Print Quality Settings) können Sie die Druckqualität festlegen. Wählen Sie zum Anzeigen des Dialogfelds Einstellungen zur Druckqualität (Print Quality Settings) unter Druckqualität (Print Quality) die Option Benutzerdefiniert (Custom) aus und klicken Sie auf Qualitätseinstellungen... (Quality Settings...).
- Im Dialogfeld Druckposition anpassen (Adjust Print Position) kann die Druckposition angepasst werden. Klicken Sie zum Anzeigen des Dialogfelds Druckposition anpassen (Adjust Print Position) auf Druckposition... (Print Position...).
- Sie können den Druckbereich und den Erweiterungsumfang für den randlosen Druck im Dialogfeld Druckeinstellungen (Print Settings) festlegen. Klicken Sie zum Anzeigen des Dialogfelds Druckeinstellungen (Print Settings) auf Erweitert... (Advanced...).

3. Klicken Sie auf Drucken (Print).



Hinweis

- In der Hilfe finden Sie Einzelheiten zum Bildschirm Druckeinstellungen (Print Settings).



[Zum Seitenanfang](#)↑

Erweitertes Handbuch

Erweitertes Handbuch > Drucken über den Computer > Drucken mit der gebündelten Anwendungssoftware > Drucken des Layouts

Drucken des Layouts

Sie können Ihren Lieblingsfotos Text hinzufügen und sie mit verschiedenen Layouts drucken.

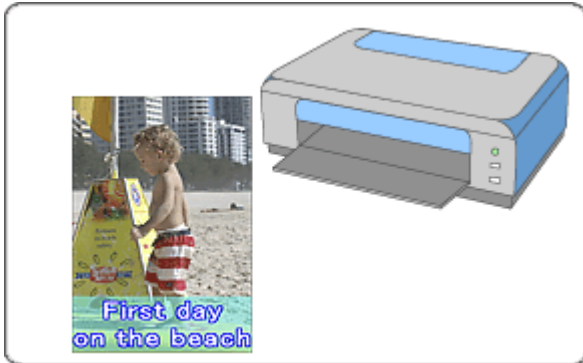

Schritte

1. Starten von Easy-PhotoPrint EX
2. Auswählen von Papier und Layout
3. Auswählen eines Fotos
4. Bearbeiten
5. Drucken

Tipp

- ➔ Korrigieren und Verbessern von Fotos
- ➔ Ändern des Layouts
- ➔ Hinzufügen von Fotos
- ➔ Austauschen der Positionen von Fotos
- ➔ Ersetzen von Fotos
- ➔ Ändern der Position, des Winkels und der Größe von Fotos
- ➔ Beschneiden von Fotos
- ➔ Drucken von Fotos mit Datumsangabe
- ➔ Hinzufügen von Text zu Fotos
- ➔ Speichern
- ➔ Öffnen gespeicherter Dateien

Fragen und Antworten

- ➔ Wie kann ich die gespeicherte Datei verschieben (oder kopieren)?

[Zum Seitenanfang](#)↑

Erweitertes Handbuch

Erweitertes Handbuch > Drucken über den Computer > Drucken mit der gebündelten Anwendungssoftware > Drucken des Layouts > Starten von Easy-PhotoPrint EX

Starten von Easy-PhotoPrint EX

1. Klicken Sie auf das Startmenü und wählen Sie (Alle) Programme > Canon-Dienstprogramme (Canon Utilities) > Easy-PhotoPrint EX > Easy-PhotoPrint EX.

Easy-PhotoPrint EX wird gestartet und Menü (Menu) wird im Bildschirm angezeigt.

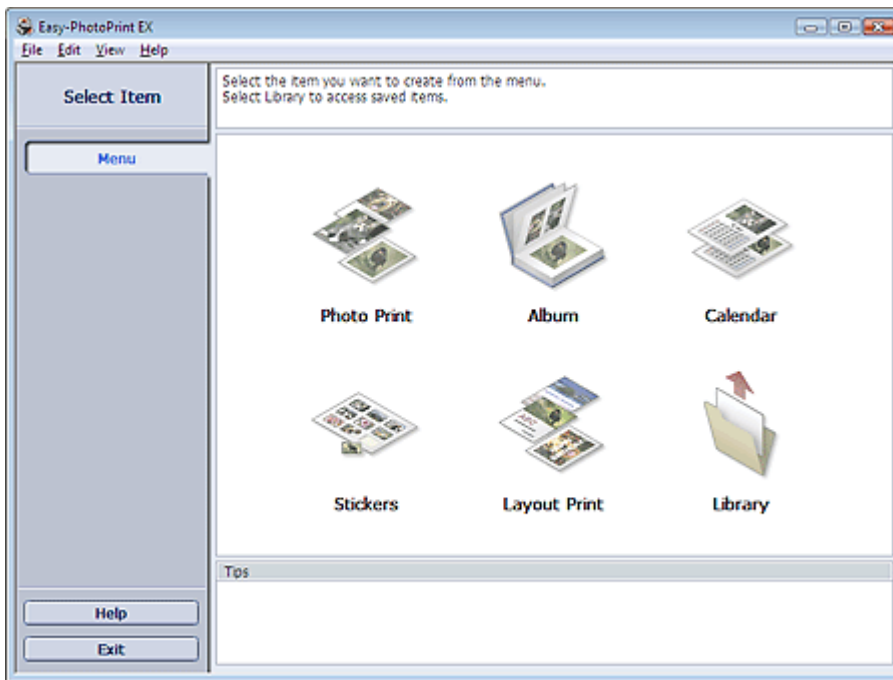

[Zum Seitenanfang↑](#)

Erweitertes Handbuch

Erweitertes Handbuch > Drucken über den Computer > Drucken mit der gebündelten Anwendungssoftware > Drucken des Layouts > Auswählen von Papier und Layout

Auswählen von Papier und Layout

1. Klicken Sie unter Menü (Menu) auf Layout-Druck (Layout Print).

Der Bildschirm Seite einrichten (Page Setup) wird angezeigt.

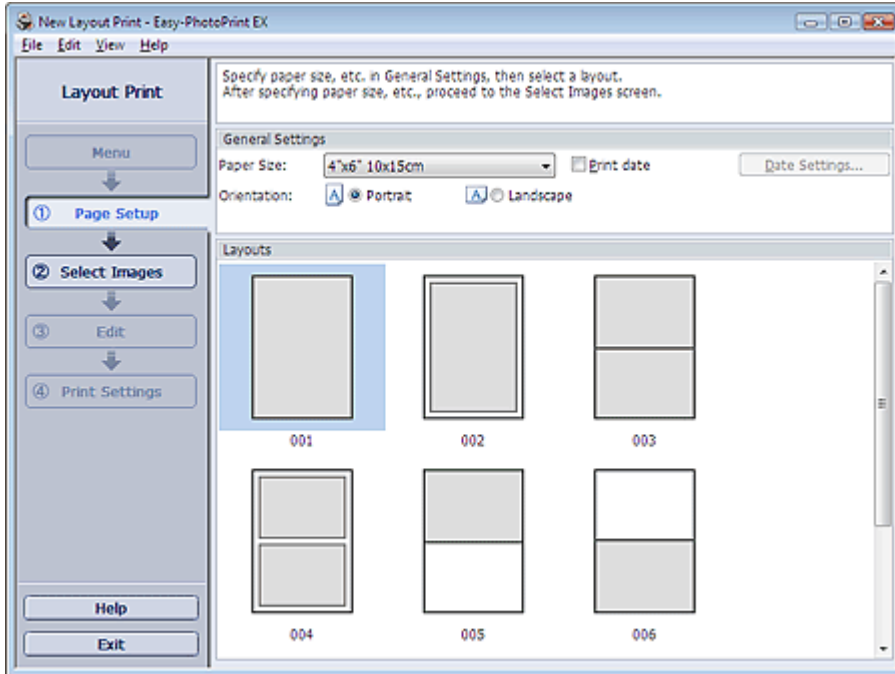

2. Legen Sie im Abschnitt Allgemeine Einstellungen (General Settings) folgende Optionen fest:

Papierformat (Paper Size)

Ausrichtung (Orientation)

Datum drucken (Print date)

Hinweis

- In der Hilfe finden Sie Informationen zu den verfügbaren Papierformaten.
- Im Dialogfeld Datumseinstellungen (Date Settings) können Sie das Datum (Position, Größe und Farbe) festlegen. Aktivieren Sie zum Anzeigen des Dialogfelds Datumseinstellungen (Date Settings) das Kontrollkästchen Datum drucken (Print date) und klicken Sie auf Datumseinstellungen... (Date Settings...).

3. Wählen Sie unter Layouts ein Layout.

Hinweis

- Je nach ausgewählter Ausrichtung (Orientation) werden unterschiedliche Layouts angezeigt.

Hinweis

- In der Hilfe finden Sie Einzelheiten zum Bildschirm Seite einrichten (Page Setup).



[Zum Seitenanfang](#) ↑

Erweitertes Handbuch

Erweitertes Handbuch > Drucken über den Computer > Drucken mit der gebündelten Anwendungssoftware > Drucken des Layouts > Auswählen eines Fotos

Auswählen eines Fotos

1. Klicken Sie auf Bilder auswählen (Select Images).

Der Bildschirm Bilder auswählen (Select Images) wird angezeigt.

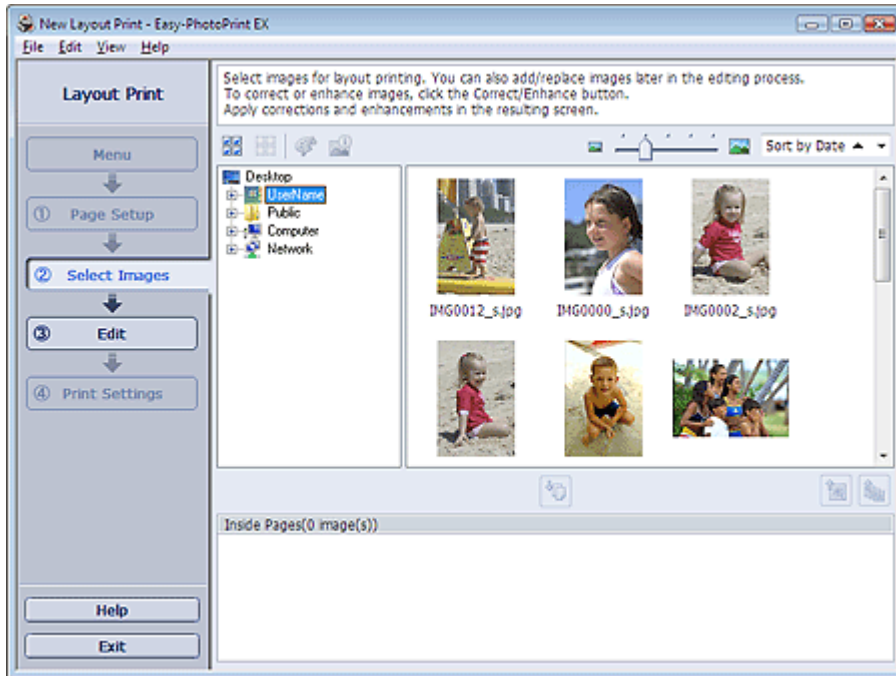

2. Wählen Sie den Ordner mit dem zu druckenden Bild aus der Ordnerstruktur aus.



Die Bilder im Ordner werden in Miniaturansicht angezeigt.

3. Wählen Sie die zu druckenden Bilder und klicken Sie auf die Schaltfläche (Auf Innenseiten importieren (Import to Inside Pages)).

Die ausgewählten Bilder werden im Bereich der ausgewählten Bilder angezeigt.

Sie können die zu druckenden Bilder auch auswählen, indem Sie diese in den Bereich der ausgewählten Bilder ziehen.

Hinweis

- Wenn Sie ein Bild aus dem Bereich der ausgewählten Bilder löschen möchten, wählen Sie das zu löschende Bild und klicken Sie auf die Schaltfläche  (Importiertes Bild löschen (Delete Imported Image)). Wenn Sie alle Bilder aus dem Bereich der ausgewählten Bilder löschen möchten, klicken Sie auf die Schaltfläche  (Alle import. Bilder löschen (Delete All Imported Images)).

Hinweis

- In der Hilfe finden Sie Einzelheiten zum Bildschirm Bilder auswählen (Select Images).



[Zum Seitenanfang](#) 

Erweitertes Handbuch

Erweitertes Handbuch > Drucken über den Computer > Drucken mit der gebündelten Anwendungssoftware > Drucken des Layouts > Bearbeiten

Bearbeiten

1. Klicken Sie auf Bearbeiten (Edit).

Der Bildschirm Bearbeiten (Edit) wird angezeigt.



2. Bearbeiten Sie ggf. das Layout.

- ➔ Ändern des Layouts
- ➔ Hinzufügen von Fotos
- ➔ Austauschen der Positionen von Fotos
- ➔ Ersetzen von Fotos
- ➔ Ändern der Position, des Winkels und der Größe von Fotos
- ➔ Beschneiden von Fotos
- ➔ Drucken von Fotos mit Datumsangabe
- ➔ Hinzufügen von Text zu Fotos

Hinweis

- Die Bearbeitungsdaten werden verworfen, wenn Sie Easy-PhotoPrint EX beenden, ohne das bearbeitete Layout zu speichern. Sie sollten das Element speichern, wenn Sie es erneut bearbeiten möchten.
 - ➔ Speichern
- In der Hilfe finden Sie Einzelheiten zum Bildschirm Bearbeiten (Edit).



[Zum Seitenanfang](#)↑

Erweitertes Handbuch

Erweitertes Handbuch > Drucken über den Computer > Drucken mit der gebündelten Anwendungssoftware > Drucken des Layouts > Drucken

Drucken

1. Klicken Sie auf Druckeinstellungen (Print Settings).

Der Bildschirm Druckeinstellungen (Print Settings) wird angezeigt.

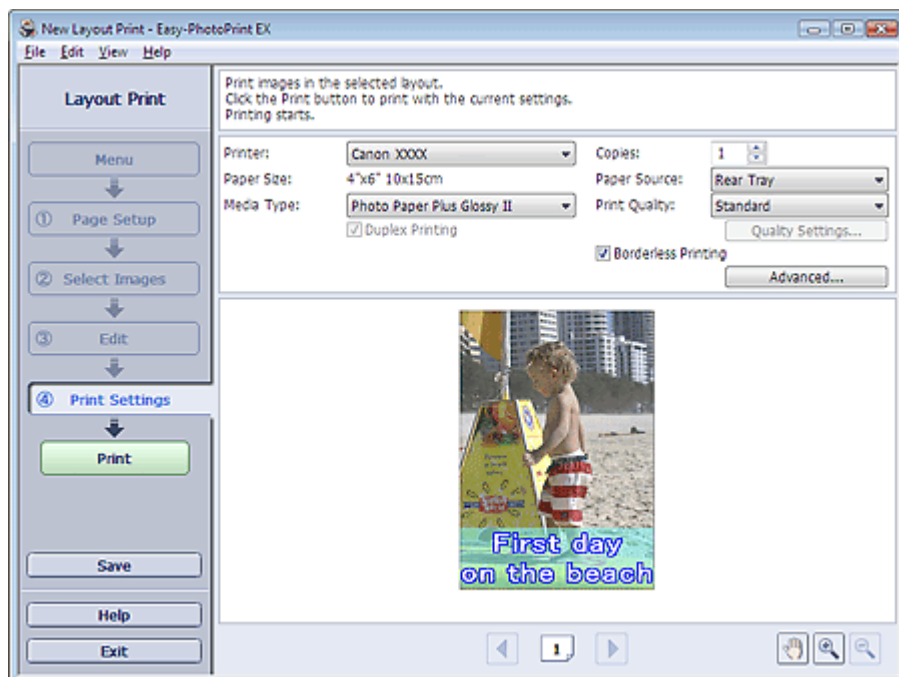

2. Legen Sie abhängig vom verwendeten Drucker und Papier die folgenden Einstellungen fest:

Drucker (Printer)

Medientyp (Media Type)

Kopien (Copies)

Papierquelle (Paper Source)

Druckqualität (Print Quality)

Randloser Druck (Borderless Printing)



Hinweis

- Je nach verwendetem Drucker und Papierformat werden möglicherweise unterschiedliche Optionen für den Medientyp angezeigt.
- Duplexdruck (Duplex Printing) wird angezeigt, wenn der ausgewählte Drucker und der Medientyp den Duplexdruck unterstützen. Aktivieren Sie dieses Kontrollkästchen, um auf beiden Seiten des Papiers zu drucken.
- Wenn Sie einen Drucker auswählen, der den automatischen Duplexdruck unterstützt, sowie einen Medientyp, der den Duplexdruck unterstützt, und anschließend das Kontrollkästchen Duplexdruck (Duplex Printing) aktivieren, wird Automatisch (Automatic) angezeigt. Aktivieren Sie dieses Kontrollkästchen, um auf beiden Seiten des Papiers automatisch zu drucken.
- Je nach verwendetem Drucker und Medientyp werden möglicherweise unterschiedliche Optionen für die Papierquelle angezeigt.
- Im Dialogfeld Einstellungen zur Druckqualität (Print Quality Settings) können Sie die Druckqualität festlegen. Wählen Sie zum Anzeigen des Dialogfelds Einstellungen zur Druckqualität (Print Quality Settings) unter Druckqualität (Print Quality) die Option Benutzerdefiniert (Custom) aus und klicken Sie auf Qualitätseinstellungen... (Quality Settings...).
- Aktivieren Sie das Kontrollkästchen Randloser Druck (Borderless Printing), um randlose Fotos zu drucken.
- Sie können den Druckbereich und den Erweiterungsumfang für den randlosen Druck im Dialogfeld Druckeinstellungen (Print Settings) festlegen. Klicken Sie zum Anzeigen des Dialogfelds Druckeinstellungen (Print Settings) auf Erweitert... (Advanced...).

3. Klicken Sie auf Drucken (Print).

Hinweis

- In der Hilfe finden Sie Einzelheiten zum Bildschirm Druckeinstellungen (Print Settings).



[Zum Seitenanfang↑](#)

Erweitertes Handbuch

Erweitertes Handbuch > Drucken über den Computer > Drucken mit der gebündelten Anwendungssoftware > Korrigieren und Verbessern von Fotos

Korrigieren und Verbessern von Fotos

Sie können Bilder korrigieren und verbessern.

Klicken Sie im Bildschirm Bilder auswählen (Select Images), Bearbeiten (Edit) oder Layout/Druck (Layout/Print) unter Fotodruck (Photo Print) auf  (Bilder korrigieren/verbessern (Correct/Enhance Images)). Im Fenster Bilder korrigieren/verbessern (Correct/Enhance Images) können Sie die im Folgenden aufgeführten Korrekturen und Verbesserungen vornehmen.

Wichtig

- Wenn Sie im Dialogfeld Einstellungen (Preferences) auf der Registerkarte Erweitert (Advanced) für Fotodruck (Photo Print) die Option ICC-Profil aktivieren (Enable ICC Profile) wählen, können Bilder nicht korrigiert/verbessert werden.

Hinweis

- Unter "**Fenster Bilder korrigieren/verbessern (Correct/Enhance Images)**" finden Sie weitere Informationen zum Fenster Bilder korrigieren/verbessern (Correct/Enhance Images).

Automatische Fotokorrektur

Mit dieser Funktion wird die Aufnahme automatisch analysiert und erforderliche Korrekturen werden vorgenommen.

➡ [Verwenden der Funktion zur automatischen Fotokorrektur](#)

Funktion zur Korrektur roter Augen

Mit dieser Funktion können Sie rote Augen korrigieren, die durch Einsatz eines Blitzes beim Fotografieren hervorgerufen wurden.

➡ [Verwenden der Funktion zur Korrektur roter Augen](#)

Funktion zur Aufhellung von Gesichtern

Dunkle Gesichter, die durch einen hellen Hintergrund hervorgerufen werden, können aufgehellt werden.

➡ [Verwenden der Funktion zur Aufhellung von Gesichtern](#)

Funktion zur Schärfung von Gesichtern

Mit dieser Funktion können Sie unscharfe Gesichter in einem Foto korrigieren.

➡ [Verwenden der Funktion zur Schärfung von Gesichtern](#)

Funktion zur digitalen Gesichtsglättung

Mit dieser Funktion können Sie durch Entfernen von Unregelmäßigkeiten und Falten das Aussehen der Haut verbessern.

➡ [Verwenden der Funktion zur digitalen Gesichtsglättung](#)

Funktion zum Entfernen von Flecken

Mit dieser Funktion können Flecken entfernt werden.

➡ [Verwenden der Funktion zum Entfernen von Flecken](#)

Bildanpassung

Sie können Feinabstimmungen für die Helligkeit, den Kontrast usw. der Bilder vornehmen.

➡ [Anpassen von Bildern](#)

Erweitertes Handbuch

Erweitertes Handbuch > Drucken über den Computer > Drucken mit der gebündelten Anwendungssoftware > Korrigieren und Verbessern von Fotos > Verwenden der Funktion zur automatischen Fotokorrektur

Verwenden der Funktion zur automatischen Fotokorrektur

Sie können die erforderlichen Korrekturen zur Bildoptimierung automatisch für die Fotos eines Albums oder Kalenders vornehmen lassen.

Wichtig

- Die Funktion Automatische Fotokorrektur (Auto Photo Fix) steht für Fotodruck (Photo Print) nicht zur Verfügung. Mit der Option Fotodruck (Photo Print) können Sie automatisch die erforderlichen Korrekturen an allen Fotos vornehmen, bevor Sie sie drucken. Aktivieren Sie diese Option im Dialogfeld Einstellungen (Preferences) auf der Registerkarte Erweitert (Advanced) unter Bild (Image). Klicken Sie zum Anzeigen des Dialogfelds Einstellungen (Preferences) im Bildschirm Layout/Druck (Layout/Print) auf  (Einstellungen (Settings)) oder wählen Sie im Menü Datei (File) die Option Einstellungen... (Preferences...).
- Wenn das Bild mithilfe der automatischen Farbkorrektur korrigiert und danach gespeichert wurde, kann es nicht erneut mit dieser Funktion korrigiert werden. Außerdem kann diese Funktion u.U. nicht für Bilder verwendet werden, die mit einer Anwendung oder Digitalkamera eines anderen Herstellers bearbeitet wurden.

- Wählen Sie Fotos im Bildschirm Bilder auswählen (Select Images) und klicken Sie dann auf  (Bilder korrigieren/verbessern (Correct/Enhance Images)). Das Fenster Bilder korrigieren/verbessern (Correct/Enhance Images) wird angezeigt.

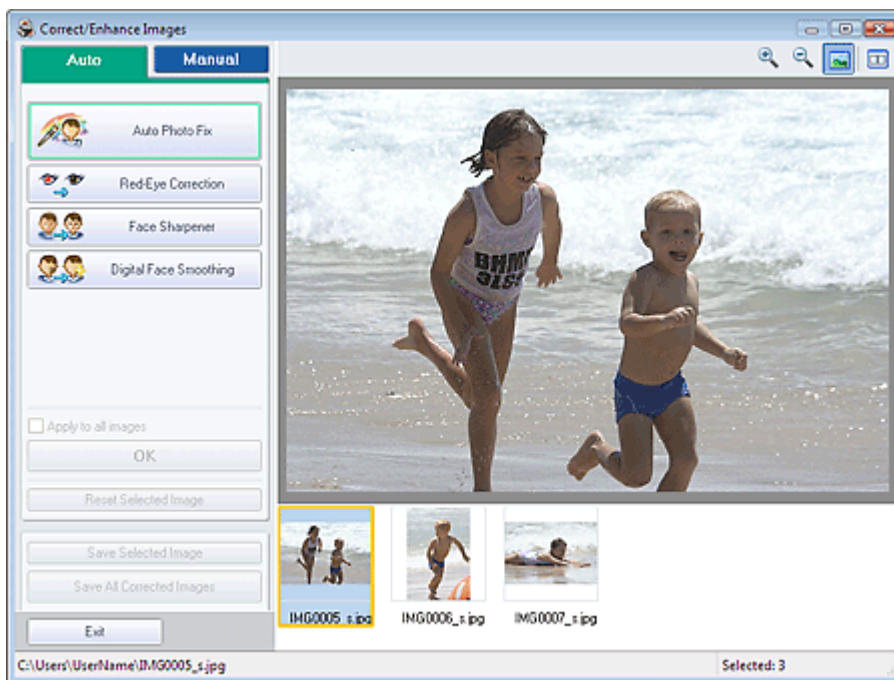

Hinweis

- Sie können das Fenster Bilder korrigieren/verbessern (Correct/Enhance Images) auch anzeigen, indem Sie im Bildschirm Layout/Druck (Layout/Print) oder Bearbeiten (Edit) auf  (Bilder korrigieren/verbessern (Correct/Enhance Images)) klicken. In diesem Fall kann nur das in der Vorschau angezeigte Bild korrigiert/verbessert werden.
- Unter "Fenster Bilder korrigieren/verbessern (Correct/Enhance Images)" finden Sie weitere Informationen zum Fenster Bilder korrigieren/verbessern (Correct/Enhance Images).

- Wählen Sie das gewünschte Bild aus der Liste im unteren Bereich des Fensters Bilder korrigieren/verbessern (Correct/Enhance Images) aus.

Das Bild wird als Vorschau angezeigt.

Hinweis

- Wenn nur ein Bild ausgewählt ist, wird unterhalb der Vorschau keine Miniaturansicht angezeigt.
-

3. Vergewissern Sie sich, dass Auto ausgewählt ist.

4. Klicken Sie auf Automatische Fotokorrektur (Auto Photo Fix) und dann auf OK.

Das gesamte Foto wird automatisch korrigiert und links oben im Bild wird das Symbol  (Korrektur /Verbesserung) angezeigt.

Hinweis

- Klicken Sie auf  (Vergleichen (Compare)), um die Bilder zum Prüfen des Ergebnisses vor und nach der Korrektur nebeneinander anzuzeigen.
 - Klicken Sie auf Ausgewähltes Bild zurücksetzen (Reset Selected Image), um die Korrektur rückgängig zu machen.
 - Wenn Sie die Korrektur auf alle ausgewählten Bilder gleichzeitig anwenden möchten, aktivieren Sie das Kontrollkästchen Für alle Bilder übernehmen (Apply to all images).
-

5. Klicken Sie auf Ausgewähltes Bild speichern (Save Selected Image) oder auf Alle korrigierten Bilder speichern (Save All Corrected Images).

Sie können korrigierte Bilder als neue Dateien speichern.

Hinweis

- Klicken Sie auf Ausgewähltes Bild speichern (Save Selected Image) , um nur ein bestimmtes Bild zu speichern. Klicken Sie auf Alle korrigierten Bilder speichern (Save All Corrected Images), um alle Bilder zu speichern.
 - Für korrigierte Bilder steht nur das Dateiformat JPEG/Exif zur Verfügung.
-

6. Klicken Sie auf Beenden (Exit).

Hinweis

- Die Korrekturen gehen verloren, wenn Sie die Anwendung beenden, ohne die korrigierten Bilder zu speichern.
-

[Zum Seitenanfang](#)↑

Erweitertes Handbuch

Erweitertes Handbuch > Drucken über den Computer > Drucken mit der gebündelten Anwendungssoftware > Korrigieren und Verbessern von Fotos > Verwenden der Funktion zur Korrektur roter Augen

Verwenden der Funktion zur Korrektur roter Augen

Mit dieser Funktion können Sie rote Augen korrigieren, die durch Einsatz eines Blitzes beim Fotografieren hervorgerufen wurden.

Sie können die Rote-Augen-Korrektur automatisch oder manuell durchführen.

Hinweis

- Mit der Funktion Fotodruck (Photo Print) können Sie beim Drucken automatisch rote Augen korrigieren. Wählen Sie zur automatischen Korrektur im Dialogfeld Einstellungen (Preferences) auf der Registerkarte Erweitert (Advanced) unter Farbkorrektur zum Drucken (Color correction for printing) die Option Automatische Fotokorrektur aktivieren (Enable Auto Photo Fix) und aktivieren Sie das Kontrollkästchen Rote-Augen-Korrektur aktivieren (Enable Red-Eye Correction).

1. Wählen Sie Fotos im Bildschirm Bilder auswählen (Select Images) und klicken Sie dann auf  (Bilder korrigieren/verbessern (Correct/Enhance Images)). Das Fenster Bilder korrigieren/verbessern (Correct/Enhance Images) wird angezeigt.

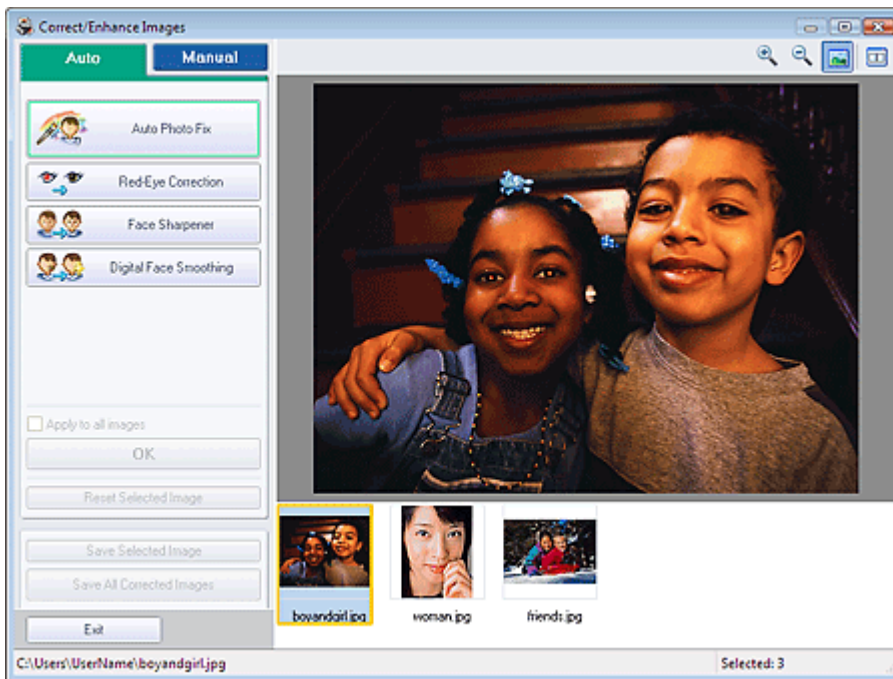

Hinweis

- Sie können das Fenster Bilder korrigieren/verbessern (Correct/Enhance Images) auch anzeigen, indem Sie im Bildschirm Layout/Druck (Layout/Print) oder Bearbeiten (Edit) auf  (Bilder korrigieren/verbessern (Correct/Enhance Images)) klicken. In diesem Fall kann nur das in der Vorschau angezeigte Bild korrigiert/verbessert werden.
- Unter "[Fenster Bilder korrigieren/verbessern \(Correct/Enhance Images\)](#)" finden Sie weitere Informationen zum Fenster Bilder korrigieren/verbessern (Correct/Enhance Images).

2. Wählen Sie das gewünschte Bild aus der Liste im unteren Bereich des Fensters Bilder korrigieren/verbessern (Correct/Enhance Images) aus.

Das Bild wird als Vorschau angezeigt.

Hinweis

- Wenn nur ein Bild ausgewählt ist, wird unterhalb der Vorschau keine Miniaturansicht angezeigt.

Automatische Korrektur

3. Vergewissern Sie sich, dass Auto ausgewählt ist.
4. Klicken Sie auf Rote-Augen-Korrektur (Red-Eye Correction).
5. Klicken Sie auf OK.

Rote Augen werden korrigiert und das Symbol  (Korrektur/Verbesserung) wird links oben im Bild angezeigt.

Wichtig

- Je nach Bild werden möglicherweise auch Bereiche neben den Augen korrigiert.

Hinweis

- Klicken Sie auf  (Vergleichen (Compare)), um die Bilder zum Prüfen des Ergebnisses vor und nach der Korrektur nebeneinander anzuzeigen.
- Klicken Sie auf Ausgewähltes Bild zurücksetzen (Reset Selected Image), um die Korrektur rückgängig zu machen.
- Wenn Sie die Korrektur auf alle ausgewählten Bilder gleichzeitig anwenden möchten, aktivieren Sie das Kontrollkästchen Für alle Bilder übernehmen (Apply to all images).

Manuelle Korrektur

3. Klicken Sie auf Manuell (Manual) und dann auf Korrigieren/Verbessern (Correct/Enhance).
4. Klicken Sie auf Rote-Augen-Korrektur (Red-Eye Correction).

Bewegen Sie den Mauszeiger über das Bild. Der Mauszeiger wird als  (Pinsel) angezeigt.



5. Markieren Sie den roten, zu korrigierenden Bereich mit der Maus und klicken Sie auf die Schaltfläche OK, die auf dem Bild angezeigt wird.

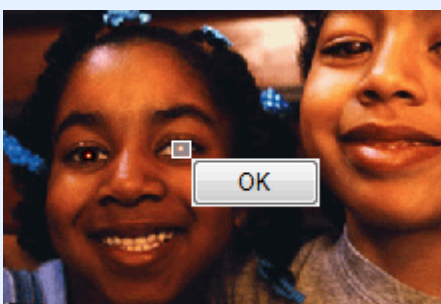

Rote Augen werden korrigiert und das Symbol  (Korrektur/Verbesserung) wird links oben im Bild angezeigt.



Hinweis

- Klicken Sie auf Rückgängig (Undo), um die letzte Korrektur rückgängig zu machen.
- Mithilfe des Schiebereglers unter Rote-Augen-Korrektur (Red-Eye Correction) können die Effektstufen geändert werden.

6. Klicken Sie auf Ausgewähltes Bild speichern (Save Selected Image) oder auf Alle korrigierten Bilder speichern (Save All Corrected Images).

Sie können korrigierte Bilder als neue Dateien speichern.



Hinweis

- Klicken Sie auf Ausgewähltes Bild speichern (Save Selected Image) , um nur ein bestimmtes Bild zu speichern. Klicken Sie auf Alle korrigierten Bilder speichern (Save All Corrected Images), um alle Bilder zu speichern.
- Für korrigierte Bilder steht nur das Dateiformat JPEG/Exif zur Verfügung.

7. Klicken Sie auf Beenden (Exit).



Hinweis

- Die Korrekturen gehen verloren, wenn Sie die Anwendung beenden, ohne die korrigierten Bilder zu speichern.

[Zum Seitenanfang](#) ↗

Erweitertes Handbuch

Erweitertes Handbuch > Drucken über den Computer > Drucken mit der gebündelten Anwendungssoftware > Korrigieren und Verbessern von Fotos > Verwenden der Funktion zur Aufhellung von Gesichtern

Verwenden der Funktion zur Aufhellung von Gesichtern

Dunkle Gesichter, die durch einen hellen Hintergrund hervorgerufen werden, können aufgehellt werden.

1. Wählen Sie Fotos im Bildschirm Bilder auswählen (Select Images) und klicken Sie dann auf  (Bilder korrigieren/verbessern (Correct/Enhance Images)).

Das Fenster Bilder korrigieren/verbessern (Correct/Enhance Images) wird angezeigt.

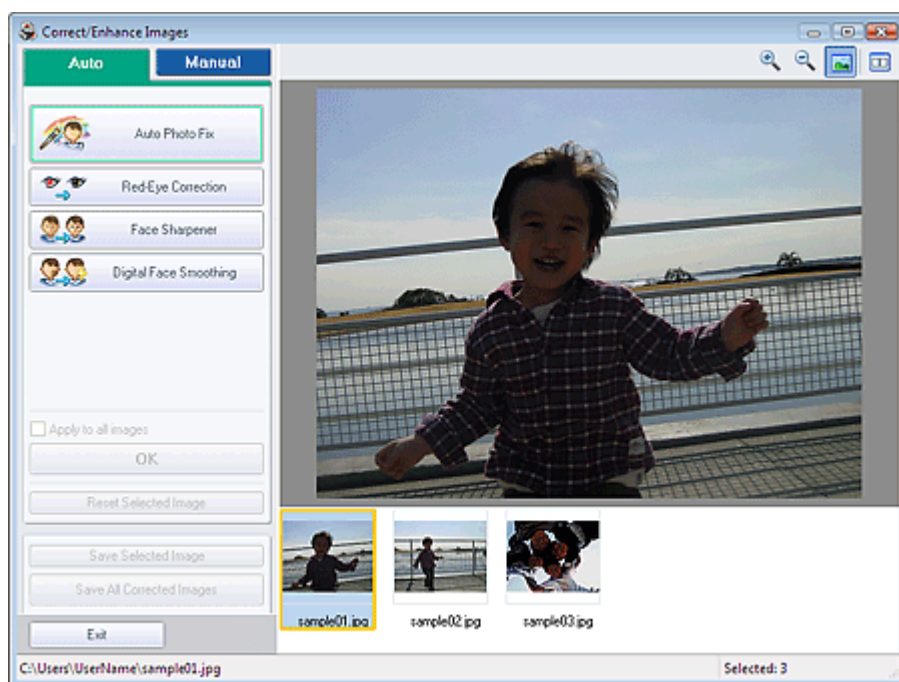

Hinweis

- Sie können das Fenster Bilder korrigieren/verbessern (Correct/Enhance Images) auch anzeigen, indem Sie im Bildschirm Layout/Druck (Layout/Print) oder Bearbeiten (Edit) auf  (Bilder korrigieren/verbessern (Correct/Enhance Images)) klicken. In diesem Fall kann nur das in der Vorschau angezeigte Bild korrigiert/verbessert werden.
- Unter "Fenster Bilder korrigieren/verbessern (Correct/Enhance Images)" finden Sie weitere Informationen zum Fenster Bilder korrigieren/verbessern (Correct/Enhance Images).

2. Wählen Sie das gewünschte Bild aus der Liste im unteren Bereich des Fensters Bilder korrigieren/verbessern (Correct/Enhance Images) aus.

Das Bild wird als Vorschau angezeigt.

Hinweis

- Wenn nur ein Bild ausgewählt ist, wird unterhalb der Vorschau keine Miniaturansicht angezeigt.

3. Klicken Sie auf Manuell (Manual) und dann auf Korrigieren/Verbessern (Correct/Enhance).

4. Klicken Sie auf Aufhellung des Gesichts (Face Brightener).

Bewegen Sie den Mauszeiger über das Bild. Der Mauszeiger wird als  (Kreuz) angezeigt.

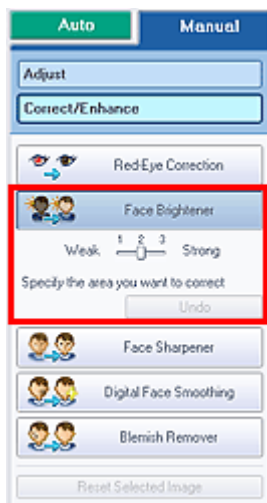

5. Markieren Sie den zu korrigierenden Bereich mit der Maus und klicken Sie auf die Schaltfläche OK, die auf dem Bild angezeigt wird.

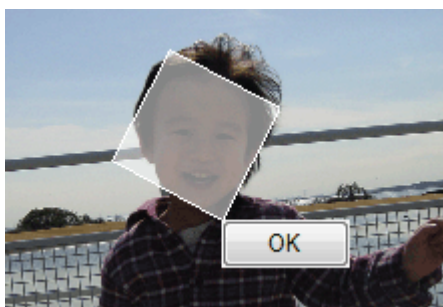

Das gesamte Bild wird korrigiert, um den markierten Bereich mit dem Gesicht aufzuhellen, und oben links im Bild wird das Symbol 🛠️ (Korrektur/Verbesserung) angezeigt.

Hinweis

- Sie können das Rechteck auch durch Ziehen in die gewünschte Ausrichtung drehen.
- Klicken Sie auf Rückgängig (Undo), um die letzte Korrektur rückgängig zu machen.
- Mithilfe des Schiebereglers unter Aufhellung des Gesichts (Face Brightener) können die Effektstufen geändert werden.

6. Klicken Sie auf Ausgewähltes Bild speichern (Save Selected Image) oder auf Alle korrigierten Bilder speichern (Save All Corrected Images).

Sie können korrigierte Bilder als neue Dateien speichern.

Hinweis

- Klicken Sie auf Ausgewähltes Bild speichern (Save Selected Image), um nur ein bestimmtes Bild zu speichern. Klicken Sie auf Alle korrigierten Bilder speichern (Save All Corrected Images), um alle Bilder zu speichern.
- Für korrigierte Bilder steht nur das Dateiformat JPEG/Exif zur Verfügung.

7. Klicken Sie auf Beenden (Exit).

Hinweis

- Die Korrekturen gehen verloren, wenn Sie die Anwendung beenden, ohne die korrigierten Bilder zu speichern.

Erweitertes Handbuch

Erweitertes Handbuch > Drucken über den Computer > Drucken mit der gebündelten Anwendungssoftware > Korrigieren und Verbessern von Fotos > Verwenden der Funktion zur Schärfung von Gesichtern

Verwenden der Funktion zur Schärfung von Gesichtern

Mit dieser Funktion können Sie unscharfe Gesichter in einem Foto korrigieren. Sie können die Schärfung von Gesichtern automatisch oder manuell durchführen.

1. Wählen Sie Fotos im Bildschirm Bilder auswählen (Select Images) und klicken Sie dann auf  (Bilder korrigieren/verbessern (Correct/Enhance Images)). Das Fenster Bilder korrigieren/verbessern (Correct/Enhance Images) wird angezeigt.

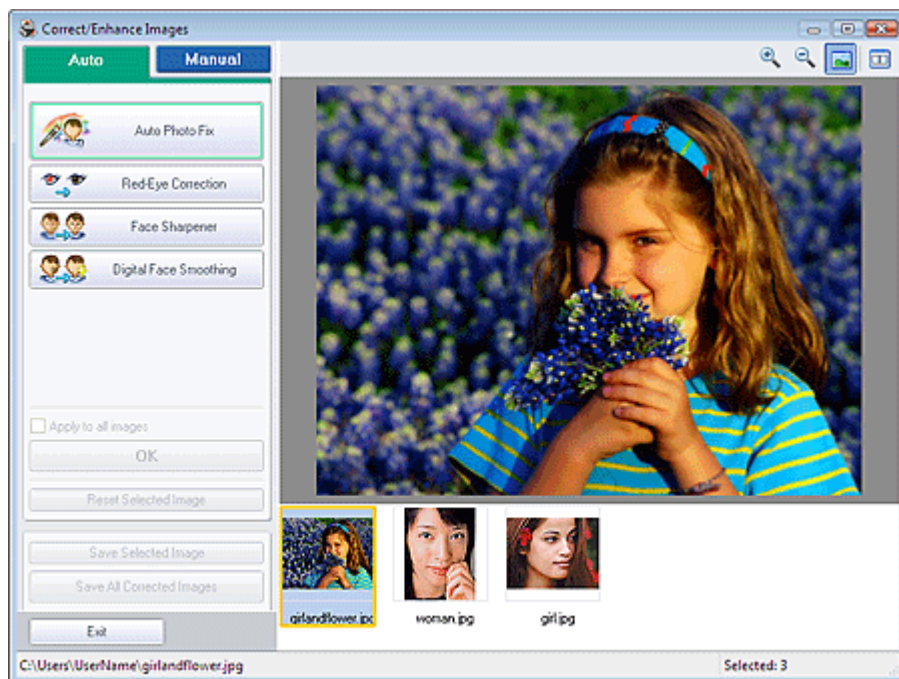

Hinweis

- Sie können das Fenster Bilder korrigieren/verbessern (Correct/Enhance Images) auch anzeigen, indem Sie im Bildschirm Layout/Druck (Layout/Print) oder Bearbeiten (Edit) auf  (Bilder korrigieren/verbessern (Correct/Enhance Images)) klicken. In diesem Fall kann nur das in der Vorschau angezeigte Bild korrigiert/verbessert werden.
- Unter "Fenster Bilder korrigieren/verbessern (Correct/Enhance Images)" finden Sie weitere Informationen zum Fenster Bilder korrigieren/verbessern (Correct/Enhance Images).

2. Wählen Sie das gewünschte Bild aus der Liste im unteren Bereich des Fensters Bilder korrigieren/verbessern (Correct/Enhance Images) aus.

Das Bild wird als Vorschau angezeigt.

Hinweis

- Wenn nur ein Bild ausgewählt ist, wird unterhalb der Vorschau keine Miniaturansicht angezeigt.

Automatische Korrektur

3. Vergewissern Sie sich, dass Auto ausgewählt ist.
4. Klicken Sie auf Schärfung des Gesichts (Face Sharpener).
5. Klicken Sie auf OK.

Das Gesicht wird geschärft und das Symbol  (Korrektur/Verbesserung) wird links oben im Bild angezeigt.

Hinweis

- Mithilfe des Schiebereglers unter Schärfung des Gesichts (Face Sharpener) können die Effektstufen geändert werden.
- Klicken Sie auf  (Vergleichen (Compare)), um die Bilder zum Prüfen des Ergebnisses vor und nach der Korrektur nebeneinander anzuzeigen.
- Klicken Sie auf Ausgewähltes Bild zurücksetzen (Reset Selected Image), um die Korrektur rückgängig zu machen.
- Wenn Sie die Korrektur auf alle ausgewählten Bilder gleichzeitig anwenden möchten, aktivieren Sie das Kontrollkästchen Für alle Bilder übernehmen (Apply to all images).

Manuelle Korrektur

3. Klicken Sie auf Manuell (Manual) und dann auf Korrigieren/Verbessern (Correct/Enhance).

4. Klicken Sie auf Schärfung des Gesichts (Face Sharpener).

Bewegen Sie den Mauszeiger über das Bild. Der Mauszeiger wird als  (Kreuz) angezeigt.



5. Markieren Sie den zu korrigierenden Bereich mit der Maus und klicken Sie auf die Schaltfläche OK, die auf dem Bild angezeigt wird.

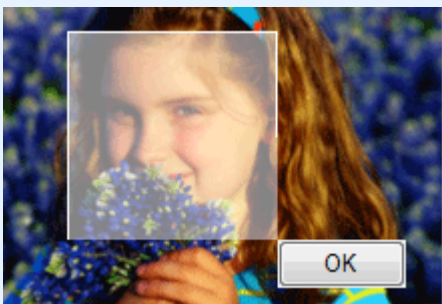

Der Gesichtsbereich in und um den markierten Bereich wird schärfer dargestellt und links oben im Bild wird das Symbol  (Korrektur/Verbesserung) angezeigt.

Hinweis

- Sie können das Rechteck auch durch Ziehen in die gewünschte Ausrichtung drehen.
- Klicken Sie auf Rückgängig (Undo), um die letzte Korrektur rückgängig zu machen.
- Mithilfe des Schiebereglers unter Schärfung des Gesichts (Face Sharpener) können die Effektstufen geändert werden.

6. Klicken Sie auf Ausgewähltes Bild speichern (Save Selected Image) oder auf Alle korrigierten Bilder speichern (Save All Corrected Images).

Sie können korrigierte Bilder als neue Dateien speichern.



Hinweis

- Klicken Sie auf Ausgewähltes Bild speichern (Save Selected Image), um nur ein bestimmtes Bild zu speichern. Klicken Sie auf Alle korrigierten Bilder speichern (Save All Corrected Images), um alle Bilder zu speichern.
 - Für korrigierte Bilder steht nur das Dateiformat JPEG/Exif zur Verfügung.
-

7. Klicken Sie auf Beenden (Exit).



Hinweis

- Die Korrekturen gehen verloren, wenn Sie die Anwendung beenden, ohne die korrigierten Bilder zu speichern.
-

[Zum Seitenanfang](#)↑

Erweitertes Handbuch

Erweitertes Handbuch > Drucken über den Computer > Drucken mit der gebündelten Anwendungssoftware > Korrigieren und Verbessern von Fotos > Verwenden der Funktion zur digitalen Gesichtsglättung

Verwenden der Funktion zur digitalen Gesichtsglättung

Mit dieser Funktion können Sie durch Entfernen von Unregelmäßigkeiten und Falten das Aussehen der Haut verbessern.

Sie können die digitale Gesichtsglättung automatisch oder manuell durchführen.

1. Wählen Sie Fotos im Bildschirm Bilder auswählen (Select Images) und klicken Sie dann auf  (Bilder korrigieren/verbessern (Correct/Enhance Images)). Das Fenster Bilder korrigieren/verbessern (Correct/Enhance Images) wird angezeigt.



Hinweis

- Sie können das Fenster Bilder korrigieren/verbessern (Correct/Enhance Images) auch anzeigen, indem Sie im Bildschirm Layout/Druck (Layout/Print) oder Bearbeiten (Edit) auf  (Bilder korrigieren/verbessern (Correct/Enhance Images)) klicken. In diesem Fall kann nur das in der Vorschau angezeigte Bild korrigiert/verbessert werden.
- Unter "Fenster Bilder korrigieren/verbessern (Correct/Enhance Images)" finden Sie weitere Informationen zum Fenster Bilder korrigieren/verbessern (Correct/Enhance Images).

2. Wählen Sie das gewünschte Bild aus der Liste im unteren Bereich des Fensters Bilder korrigieren/verbessern (Correct/Enhance Images) aus.

Das Bild wird als Vorschau angezeigt.

Hinweis

- Wenn nur ein Bild ausgewählt ist, wird unterhalb der Vorschau keine Miniaturansicht angezeigt.

Automatische Verbesserung

3. Vergewissern Sie sich, dass Auto ausgewählt ist.
4. Klicken Sie auf Digitale Gesichtsglättung (Digital Face Smoothing).

5. Klicken Sie auf OK.

Das Aussehen der Haut wird verbessert und das Symbol  (Korrektur/Verbesserung) wird links oben im Bild angezeigt.

Hinweis

- Mithilfe des Schiebereglers unter Digitale Gesichtsglättung (Digital Face Smoothing) können die Effektstufen geändert werden.
- Klicken Sie auf  (Vergleichen (Compare)), um die Bilder zum Prüfen des Ergebnisses vor und nach der Verbesserung nebeneinander anzuzeigen.
- Klicken Sie auf Ausgewähltes Bild zurücksetzen (Reset Selected Image), um die Verbesserung rückgängig zu machen.
- Wenn Sie die Verbesserung auf alle ausgewählten Bilder gleichzeitig anwenden möchten, aktivieren Sie das Kontrollkästchen Für alle Bilder übernehmen (Apply to all images).

Manuelle Verbesserung

3. Klicken Sie auf Manuell (Manual) und dann auf Korrigieren/Verbessern (Correct/Enhance).

4. Klicken Sie auf Digitale Gesichtsglättung (Digital Face Smoothing).

Bewegen Sie den Mauszeiger über das Bild. Der Mauszeiger wird als  (Kreuz) angezeigt.



5. Markieren Sie den zu verbessernden Bereich mit der Maus und klicken Sie auf die Schaltfläche OK, die auf dem Bild angezeigt wird.

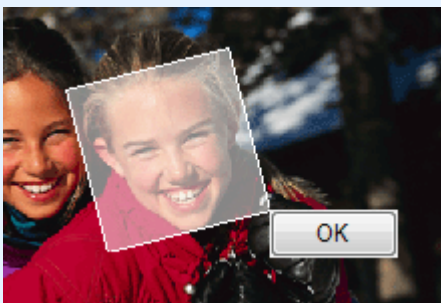

Das Aussehen der Haut in und um den markierten Bereich wird verbessert und links oben im Bild wird das Symbol  (Korrektur/Verbesserung) angezeigt.

Hinweis

- Sie können das Rechteck auch durch Ziehen in die gewünschte Ausrichtung drehen.
- Klicken Sie auf Rückgängig (Undo), um den letzten Verbesserungsvorgang rückgängig zu machen.
- Mithilfe des Schiebereglers unter Digitale Gesichtsglättung (Digital Face Smoothing) können

die Effektstufen geändert werden.

6. Klicken Sie auf Ausgewähltes Bild speichern (Save Selected Image) oder auf Alle korrigierten Bilder speichern (Save All Corrected Images).

Sie können verbesserte Bilder als neue Dateien speichern.

 **Hinweis**

- Klicken Sie auf Ausgewähltes Bild speichern (Save Selected Image) , um nur ein bestimmtes Bild zu speichern. Klicken Sie auf Alle korrigierten Bilder speichern (Save All Corrected Images), um alle Bilder zu speichern.
- Für verbesserte Bilder steht nur das Dateiformat JPEG/Exif zur Verfügung.

7. Klicken Sie auf Beenden (Exit).

 **Hinweis**

- Die Verbesserungen gehen verloren, wenn Sie die Anwendung beenden, ohne die verbesserten Bilder zu speichern.

[Zum Seitenanfang↑](#)

Erweitertes Handbuch

Erweitertes Handbuch > Drucken über den Computer > Drucken mit der gebündelten Anwendungssoftware > Korrigieren und Verbessern von Fotos > Verwenden der Funktion zum Entfernen von Flecken

Verwenden der Funktion zum Entfernen von Flecken

Mit dieser Funktion können Flecken entfernt werden.

1. Wählen Sie Fotos im Bildschirm Bilder auswählen (Select Images) und klicken Sie dann auf  (Bilder korrigieren/verbessern (Correct/Enhance Images)). Das Fenster Bilder korrigieren/verbessern (Correct/Enhance Images) wird angezeigt.

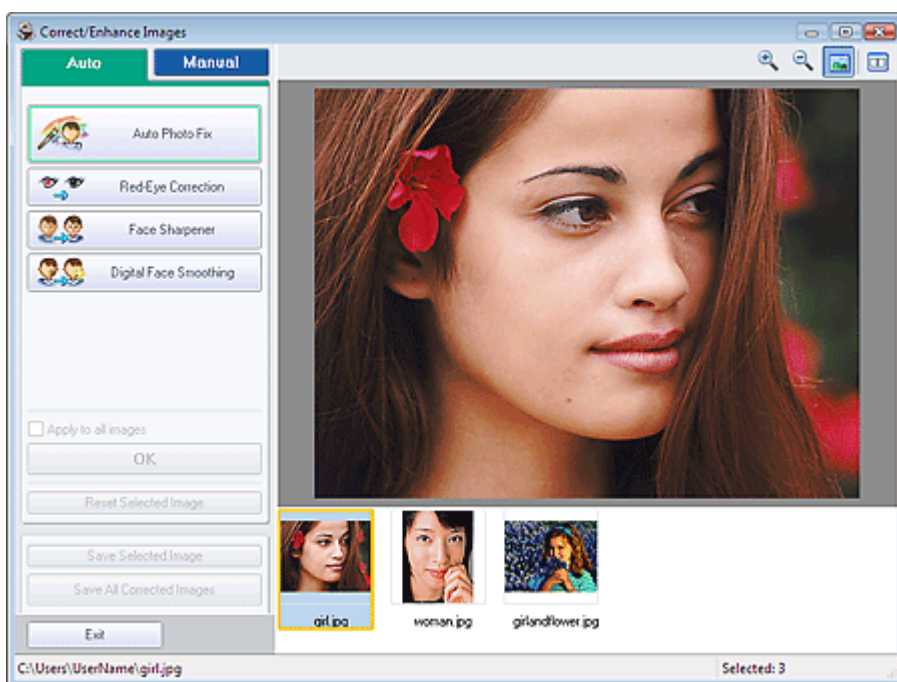

Hinweis

- Sie können das Fenster Bilder korrigieren/verbessern (Correct/Enhance Images) auch anzeigen, indem Sie im Bildschirm Layout/Druck (Layout/Print) oder Bearbeiten (Edit) auf  (Bilder korrigieren/verbessern (Correct/Enhance Images)) klicken. In diesem Fall kann nur das in der Vorschau angezeigte Bild korrigiert/verbessert werden.
- Unter "Fenster Bilder korrigieren/verbessern (Correct/Enhance Images)" finden Sie weitere Informationen zum Fenster Bilder korrigieren/verbessern (Correct/Enhance Images).

2. Wählen Sie das gewünschte Bild aus der Liste im unteren Bereich des Fensters Bilder korrigieren/verbessern (Correct/Enhance Images) aus.

Das Bild wird als Vorschau angezeigt.

Hinweis

- Wenn nur ein Bild ausgewählt ist, wird unterhalb der Vorschau keine Miniaturansicht angezeigt.

3. Klicken Sie auf Manuell (Manual) und dann auf Korrigieren/Verbessern (Correct/Enhance).

4. Klicken Sie auf Flecken-Entferner (Blemish Remover).

Bewegen Sie den Mauszeiger über das Bild. Der Mauszeiger wird als  (Kreuz) angezeigt.

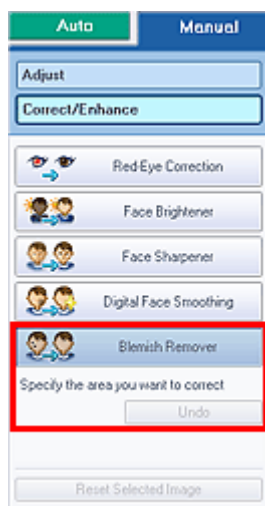

5. Markieren Sie den zu verbessernden Bereich mit der Maus und klicken Sie auf die Schaltfläche OK, die auf dem Bild angezeigt wird.

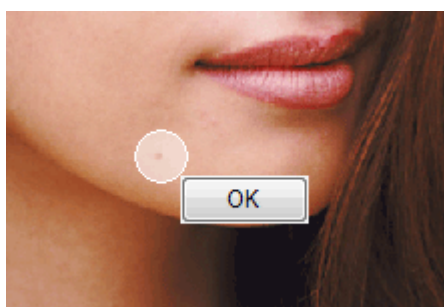

Kleine Flecken in und um den markierten Bereich werden entfernt und links oben im Bild wird das Symbol  (Korrektur/Verbesserung) angezeigt.

Hinweis

- Klicken Sie auf Rückgängig (Undo), um den letzten Verbesserungsvorgang rückgängig zu machen.

6. Klicken Sie auf Ausgewähltes Bild speichern (Save Selected Image) oder auf Alle korrigierten Bilder speichern (Save All Corrected Images).

Sie können verbesserte Bilder als neue Dateien speichern.

Hinweis

- Klicken Sie auf Ausgewähltes Bild speichern (Save Selected Image), um nur ein bestimmtes Bild zu speichern. Klicken Sie auf Alle korrigierten Bilder speichern (Save All Corrected Images), um alle Bilder zu speichern.
- Für verbesserte Bilder steht nur das Dateiformat JPEG/Exif zur Verfügung.

7. Klicken Sie auf Beenden (Exit).

Hinweis

- Die Verbesserungen gehen verloren, wenn Sie die Anwendung beenden, ohne die verbesserten Bilder zu speichern.

[Zum Seitenanfang](#) 

Erweitertes Handbuch

Erweitertes Handbuch > Drucken über den Computer > Drucken mit der gebündelten Anwendungssoftware > Korrigieren und Verbessern von Fotos > Anpassen von Bildern

Anpassen von Bildern

Sie können Feinabstimmungen für die Helligkeit, den Kontrast usw. der Bilder vornehmen.

1. Wählen Sie Fotos im Bildschirm Bilder auswählen (Select Images) und klicken Sie dann auf  (Bilder korrigieren/verbessern (Correct/Enhance Images)). Das Fenster Bilder korrigieren/verbessern (Correct/Enhance Images) wird angezeigt.

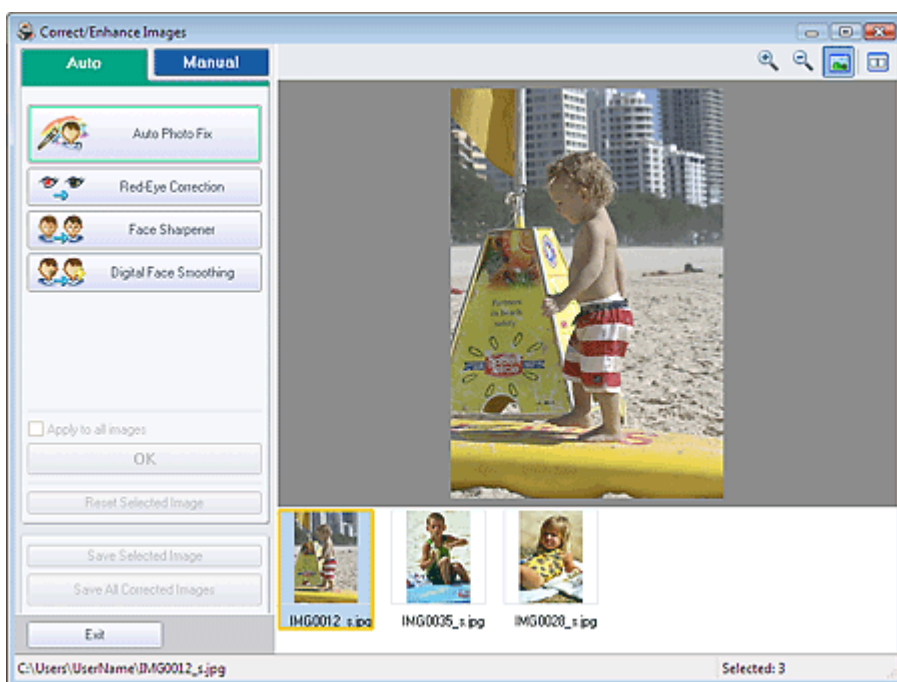

Hinweis

- Sie können das Fenster Bilder korrigieren/verbessern (Correct/Enhance Images) auch anzeigen, indem Sie im Bildschirm Layout/Druck (Layout/Print) oder Bearbeiten (Edit) auf  (Bilder korrigieren/verbessern (Correct/Enhance Images)) klicken. In diesem Fall kann nur das in der Vorschau angezeigte Bild korrigiert/verbessert werden.
- Unter "[Fenster Bilder korrigieren/verbessern \(Correct/Enhance Images\)](#)" finden Sie weitere Informationen zum Fenster Bilder korrigieren/verbessern (Correct/Enhance Images).

2. Wählen Sie das gewünschte Bild aus der Liste im unteren Bereich des Fensters Bilder korrigieren/verbessern (Correct/Enhance Images) aus.

Das Bild wird als Vorschau angezeigt.

Hinweis

- Wenn nur ein Bild ausgewählt ist, wird unterhalb der Vorschau keine Miniaturansicht angezeigt.

3. Klicken Sie auf Manuell (Manual) und dann auf Anpassen (Adjust).
4. Ziehen Sie den Schieberegler für das Bild, das Sie anpassen möchten, auf die gewünschte Effektstufe.

Die folgenden Werte können angepasst werden:

Helligkeit (Brightness)
 Kontrast (Contrast)
 Schärfe (Sharpness)
 Unschärfe (Blur)

Durchschein-Effekt entf. (Show-through Removal)

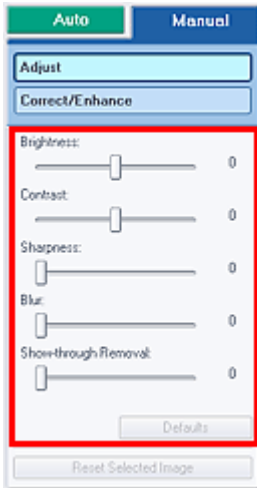

Hinweis

- Klicken Sie auf Standard (Defaults), um alle Anpassungen zurückzusetzen.

5. Klicken Sie auf Ausgewähltes Bild speichern (Save Selected Image) oder auf Alle korrigierten Bilder speichern (Save All Corrected Images).

Sie können angepasste Bilder als neue Dateien speichern.

Hinweis

- Klicken Sie auf Ausgewähltes Bild speichern (Save Selected Image), um nur ein bestimmtes Bild zu speichern. Klicken Sie auf Alle korrigierten Bilder speichern (Save All Corrected Images), um alle Bilder zu speichern.
- Für angepasste Bilder steht nur das Dateiformat JPEG/Exif zur Verfügung.

6. Klicken Sie auf Beenden (Exit).

Hinweis

- Die Anpassungen gehen verloren, wenn Sie die Anwendung beenden, ohne die angepassten Bilder zu speichern.

[Zum Seitenanfang](#) 

Erweitertes Handbuch

Erweitertes Handbuch > Drucken über den Computer > Drucken mit der gebündelten Anwendungssoftware > Korrigieren und Verbessern von Fotos > Fenster Bilder korrigieren/verbessern (Correct/Enhance Images)

Fenster Bilder korrigieren/verbessern (Correct/Enhance Images)

In diesem Fenster können Sie Bilder korrigieren/verbessern.

Klicken Sie zum Anzeigen des Fensters Bilder korrigieren/verbessern (Correct/Enhance Images) im Bildschirm Bilder auswählen (Select Images), Bearbeiten (Edit) oder Layout/Druck (Layout/Print) unter Fotodruck (Photo Print) auf  (Bilder korrigieren/verbessern (Correct/Enhance Images)).

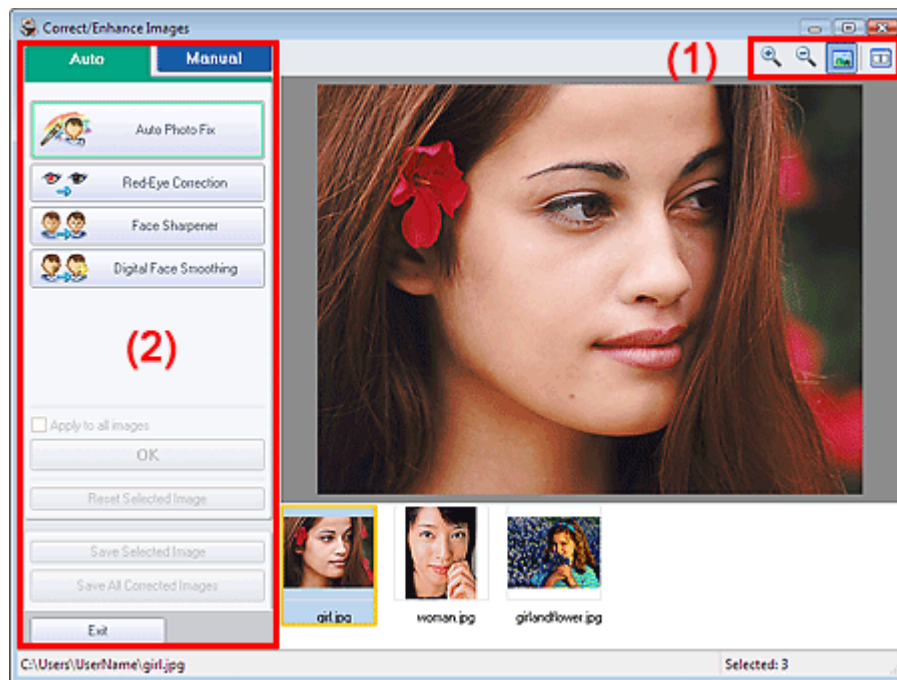

(1) Symbolleiste

Symbolleiste



(Vergrößern/Verkleinern (Zoom In/Zoom Out))

Zeigt eine vergrößerte bzw. verkleinerte Vorschau der Seite an.



(Vollbild)

Zeigt das ganze Bild in der Vorschau an.



(Vergleichen (Compare))

Zeigt das Fenster Bilder vergleichen (Compare Images) an. Sie können die Bilder zu Vergleichszwecken vor und nach der Korrektur nebeneinander anzeigen. Das Bild vor der Korrektur/Verbesserung wird auf der linken Seite, das Bild nach der Korrektur/Verbesserung auf der rechten Seite angezeigt.

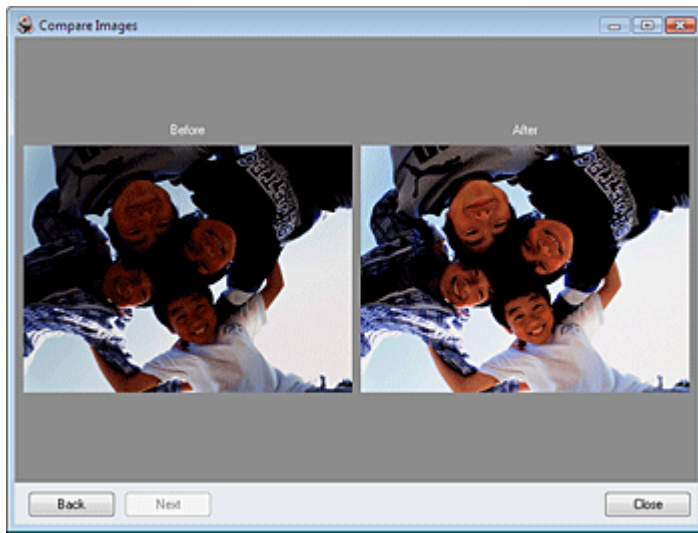

(2) Taskbereich

Auf den Registerkarten Auto und Manuell (Manual) stehen jeweils unterschiedliche Tasks und Einstellungen zur Verfügung.

Klicken Sie auf Auto oder Manuell (Manual), um die entsprechende Registerkarte anzuzeigen.

Registerkarte "Auto"

Wählen Sie diese Registerkarte, um die Bilder automatisch zu korrigieren.

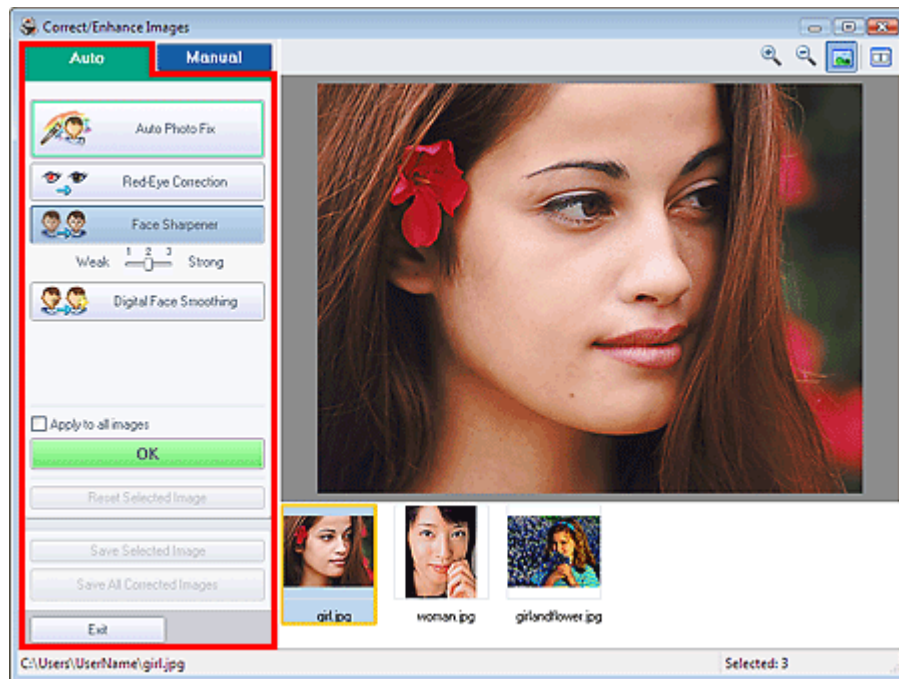

Automatische Fotokorrektur

Die erforderlichen Korrekturen werden automatisch an den Fotos vorgenommen.

Wichtig

- Die Funktion Automatische Fotokorrektur (Auto Photo Fix) steht für Fotodruck (Photo Print) nicht zur Verfügung. Mit der Option Fotodruck (Photo Print) können Sie automatisch die erforderlichen Korrekturen an allen Fotos vornehmen, bevor Sie sie drucken. Aktivieren Sie diese Option im Dialogfeld Einstellungen (Preferences) auf der Registerkarte Erweitert (Advanced) unter Bild (Image). Klicken Sie zum Anzeigen des Dialogfelds Einstellungen (Preferences) im Bildschirm Layout/Druck (Layout/Print) auf  (Einstellungen (Settings)) oder wählen Sie im Menü Datei (File) die Option Einstellungen... (Preferences...).

Rote-Augen-Korrektur (Red-Eye Correction)

Korrigiert rote Augen.

Stellt die Helligkeit des gesamten Bildes ein.

Ziehen Sie den Schieberegler nach links, um das Bild dunkler darzustellen, und nach rechts, um das Bild aufzuhellen.

Kontrast (Contrast)

Stellt den Kontrast des Bildes ein. Wenn das Bild aufgrund von fehlenden Kontrasten flach erscheint, können Sie hier den Kontrast einstellen.

Ziehen Sie den Schieberegler nach links, um den Kontrast des Bildes zu verringern, und nach rechts, um ihn zu erhöhen.

Schärfe (Sharpness)

Verstärkt die Konturen der Motive, um die Bildschärfe zu erhöhen. Sie können die Bildschärfe anpassen, wenn ein Foto unscharf ist oder Text verschwommen dargestellt wird.

Ziehen Sie den Schieberegler nach rechts, um die Bildschärfe zu erhöhen.

Unschärfe (Blur)

Zeichnet die Konturen des Motivs weniger scharf, um das Bild weicher erscheinen zu lassen.

Ziehen Sie den Schieberegler nach rechts, um die Bildschärfe zu verringern.

Durchschein-Effekt entf. (Show-through Removal)

Entfernt den Durchschein-Effekt von Text auf der Rückseite oder die Hintergrundfarbe. Korrigieren Sie den Durchschein-Effekt, um zu verhindern, dass Text auf der Rückseite eines dünnen Papiers durchscheint oder die Hintergrundfarbe auf dem Bild zu sehen ist.

Je weiter Sie den Schieberegler nach rechts ziehen, desto schwächer wird der Durchschein-Effekt.

Standard (Defaults)

Setzt alle Anpassungen (Helligkeit, Kontrast, Schärfe, Unschärfe und Entfernen des Durchschein-Effekts) zurück.

Ausgewähltes Bild zurücksetzen (Reset Selected Image)

Verwirft alle auf das ausgewählte Bild angewendeten Anpassungen.

Ausgewähltes Bild speichern (Save Selected Image)

Speichert das ausgewählte Bild.

Alle korrigierten Bilder speichern (Save All Corrected Images)

Speichert alle in der Liste angezeigten Bilder.

Beenden (Exit)

Klicken Sie auf diese Schaltfläche, um das Fenster Bilder korrigieren/verbessern (Correct/Enhance Images) zu schließen.

Korrigieren/Verbessern (Correct/Enhance)

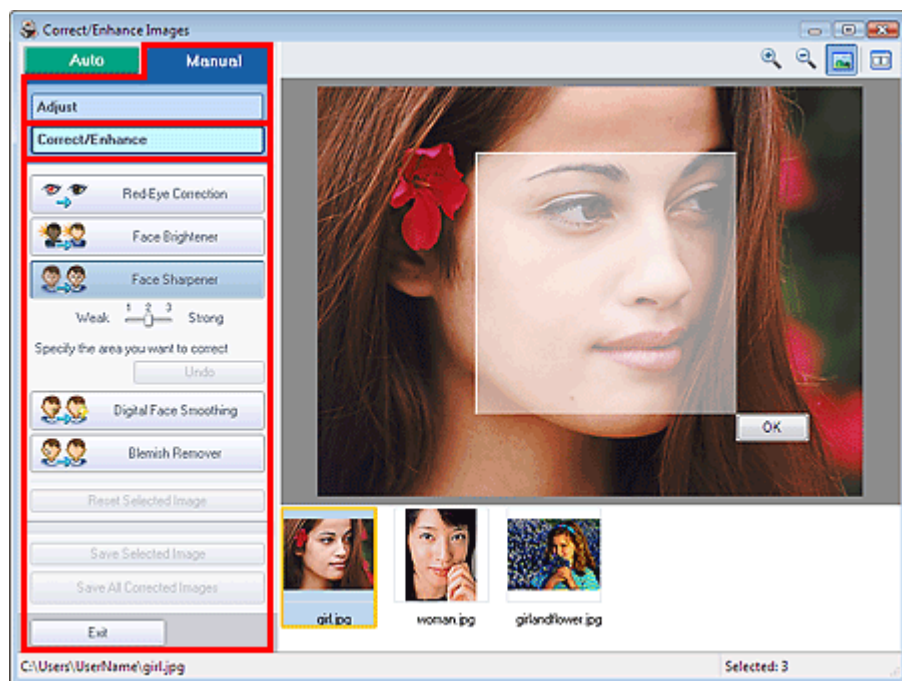

Rote-Augen-Korrektur (Red-Eye Correction)

Korrigiert rote Augen.

Sie können den Bereich festlegen, auf den Sie den Effekt anwenden möchten. Die Effektstufe kann mithilfe des Schiebereglers angepasst werden.

**Hinweis**

- Bei der Funktion Fotodruck (Photo Print) können Sie rote Augen automatisch korrigieren, wenn Sie im Dialogfeld Einstellungen (Preferences) auf der Registerkarte Erweitert (Advanced) unter Farbkorrektur zum Drucken (Color correction for printing) die Option Automatische Fotokorrektur aktivieren (Enable Auto Photo Fix) auswählen und das Kontrollkästchen Rote-Augen-Korrektur aktivieren (Enable Red-Eye Correction) aktivieren. Deaktivieren Sie das Kontrollkästchen, wenn keine automatische Korrektur erfolgen soll.

Face Brightener (Aufhellung des Gesichts)

Korrigiert das gesamte Bild, um den markierten Bereich mit dem Gesicht aufzuhellen. Die Effektstufe kann mithilfe des Schiebereglers angepasst werden.

Schärfung des Gesichts (Face Sharpener)

Korrigiert unscharfe Gesichter.

Sie können den Bereich festlegen, auf den Sie den Effekt anwenden möchten. Die Effektstufe kann mithilfe des Schiebereglers angepasst werden.

Digitale Gesichtsglättung (Digital Face Smoothing)

Verbessert das Aussehen der Haut durch Entfernen von Unregelmäßigkeiten und Falten.

Sie können den Bereich festlegen, auf den Sie den Effekt anwenden möchten. Die Effektstufe kann mithilfe des Schiebereglers angepasst werden.

Flecken-Entferner (Blemish Remover)

Entfernt Flecken.

Sie können den Bereich festlegen, auf den Sie den Effekt anwenden möchten.

Rückgängig (Undo)

Die zuletzt vorgenommene Korrektur bzw. Verbesserung wird rückgängig gemacht.

OK

Wendet den gewünschten Effekt auf den ausgewählten Bereich an.

Ausgewähltes Bild zurücksetzen (Reset Selected Image)

Verwirft alle auf das ausgewählte Bild angewendeten Korrekturen und Verbesserungen.

Ausgewähltes Bild speichern (Save Selected Image)

Speichert das ausgewählte Bild.

Alle korrigierten Bilder speichern (Save All Corrected Images)

Speichert alle in der Liste angezeigten Bilder.

Beenden (Exit)

Klicken Sie auf diese Schaltfläche, um das Fenster Bilder korrigieren/verbessern (Correct/Enhance Images) zu schließen.

[Zum Seitenanfang](#)↑

Erweitertes Handbuch

Erweitertes Handbuch > Drucken über den Computer > Drucken mit der gebündelten Anwendungssoftware > Fragen und Antworten

Fragen und Antworten

- ➔ Wie kann ich die gespeicherte Datei verschieben (oder kopieren)?
- ➔ Auf welcher Seite des angezeigten Bildes beginnt der Druckvorgang?
- ➔ Wie drucke ich mit gleich breiten Rändern?
- ➔ Was ist D1 oder D4?

[Zum Seitenanfang](#)↑

Erweitertes Handbuch

Erweitertes Handbuch > Drucken über den Computer > Drucken mit der gebündelten Anwendungssoftware > Fragen und Antworten > Wie kann ich die gespeicherte Datei verschieben (oder kopieren)?

Wie kann ich die gespeicherte Datei verschieben (oder kopieren)?

Falls Sie eine mit Easy-PhotoPrint EX erstellte und gespeicherte Datei von einem Ordner in einen anderen verschieben (oder kopieren) möchten, müssen Sie auch den beim ersten Speichern der Datei automatisch erstellten Ordner verschieben (oder kopieren).

Wenn Sie z. B. eine Datei unter dem Namen "MyAlbum.el1" speichern, wird in demselben Ordner automatisch ein Ordner mit dem Namen "MyAlbum.el1.Data" erstellt, der die Datei "MyAlbum.el1" enthält. Falls Sie die Datei "MyAlbum.el1" in einen anderen Ordner verschieben (oder kopieren) möchten, verschieben (oder kopieren) Sie auch den Ordner "MyAlbum.el1.Data".

Der Ordner "MyAlbum.el1.Data" enthält die im Album verwendeten Fotos.

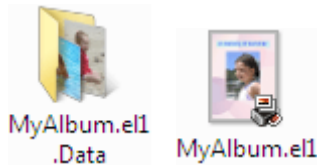

Hinweis

- Die Symbole können je nach Element unterschiedlich aussehen.

Wichtig

- Ändern Sie den Namen des Datenordners nicht. Sie können sonst die mit Easy-PhotoPrint EX bearbeiteten Fotos nicht anzeigen.

[Zum Seitenanfang](#)↑

Erweitertes Handbuch

Erweitertes Handbuch > Drucken über den Computer > Drucken mit der gebündelten Anwendungssoftware > Fragen und Antworten > Auf welcher Seite des angezeigten Bildes beginnt der Druckvorgang?

Auf welcher Seite des angezeigten Bildes beginnt der Druckvorgang?

Wie in der unten stehenden Abbildung gezeigt, beginnt der Druckvorgang auf der linken Seite des Bildes, das im Bildschirm Layout/Druck (Layout/Print) angezeigt wird.



Das Papier wird in der durch den Pfeil angezeigten Richtung ausgegeben.

Weitere Informationen zum Einlegen von Papier (zum Bedrucken der Vorder-/Rückseite usw.) finden Sie in Ihrem Druckerhandbuch.

[Zum Seitenanfang](#) ↗

Erweitertes Handbuch

Erweitertes Handbuch > Drucken über den Computer > Drucken mit der gebündelten Anwendungssoftware > Fragen und Antworten > Wie drucke ich mit gleich breiten Rändern?

Wie drucke ich mit gleich breiten Rändern?

Wenn Sie ein Layout mit Rand auswählen, können die Ränder je nach Bild und Drucker rechts und links bzw. oben und unten unterschiedlich breit ausfallen.

Wenn Sie immer mit gleich breiten Rändern drucken möchten, aktivieren Sie im Dialogfeld Einstellungen (Preferences) auf der Registerkarte Erweitert (Advanced) das Kontrollkästchen Bilder immer beschneiden, wenn ein Layout mit Rand gewählt wurde (Always crop images when selecting a layout with margins).

Klicken Sie zum Anzeigen des Dialogfelds Einstellungen (Preferences) im Bildschirm Layout/Druck (Layout/Print) auf  (Einstellungen (Settings)) oder wählen Sie im Menü Datei (File) die Option Einstellungen... (Preferences...).

Beschneiden Sie das Foto, damit die Ränder gleich breit werden.

➔ [Beschneiden von Fotos \(Fotodruck\)](#)



Hinweis

- Die folgende Einstellung ist nur für Fotodruck (Photo Print) verfügbar.
-

[Zum Seitenanfang](#)↑

Erweitertes Handbuch

Erweitertes Handbuch > Drucken über den Computer > Drucken mit der gebündelten Anwendungssoftware > Fragen und Antworten > Was ist D1 oder D4?

Was ist D1 oder D4?

Beim Drucken eines Albums werden Etiketten wie D1 und D4 als Seitennummern gedruckt.

D1 und D4 stehen für Deckblatt und Rückenblatt.

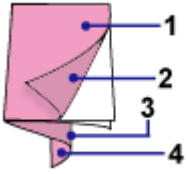

D1 (C1): Deckblatt

D2 (C2): Innenseite des Deckblatts

D3 (C3): Innenseite des Rückenblatts

D4 (C4): Rückenblatt

[Zum Seitenanfang](#)↑

Erweitertes Handbuch

Erweitertes Handbuch > Drucken über den Computer > Drucken mit der gebündelten Anwendungssoftware > Anhang 1:
Easy-PhotoPrint EX-Einstellungen

Anhang 1: Easy-PhotoPrint EX-Einstellungen

- ➔ Drucken lebendiger Fotos
- ➔ Fotorauschminderung
- ➔ Beschneiden von Fotos (Fotodruck)
- ➔ Drucken von Fotos mit Datumsangabe (Fotodruck)
- ➔ Drucken mehrerer Fotos auf einer Seite
- ➔ Drucken eines Index
- ➔ Drucken von Passfotos (ID Fotodruck)
- ➔ Drucken von Fotoinformationen
- ➔ Speichern von Fotos
- ➔ Öffnen gespeicherter Dateien
- ➔ Ändern des Layouts
- ➔ Ändern des Hintergrunds
- ➔ Hinzufügen von Fotos
- ➔ Austauschen der Positionen von Fotos
- ➔ Ersetzen von Fotos
- ➔ Ändern der Position, des Winkels und der Größe von Fotos
- ➔ Beschneiden von Fotos
- ➔ Rahmen von Fotos
- ➔ Drucken von Fotos mit Datumsangabe
- ➔ Hinzufügen von Kommentaren zu Fotos
- ➔ Hinzufügen von Text zu Fotos
- ➔ Speichern
- ➔ Einstellen von Feiertagen
- ➔ Einstellen der Kalenderanzeige

[Zum Seitenanfang](#)↑

Erweitertes Handbuch

Erweitertes Handbuch > Drucken über den Computer > Drucken mit der gebündelten Anwendungssoftware > Anhang 1: Easy-PhotoPrint EX-Einstellungen > Drucken lebendiger Fotos

Drucken lebendiger Fotos

Aktivieren Sie im Bildschirm Papier auswählen (Select Paper) das Kontrollkästchen Vivid Photo, um vor dem Drucken die Leuchtkraft der Farben auf dem Foto zu verstärken.

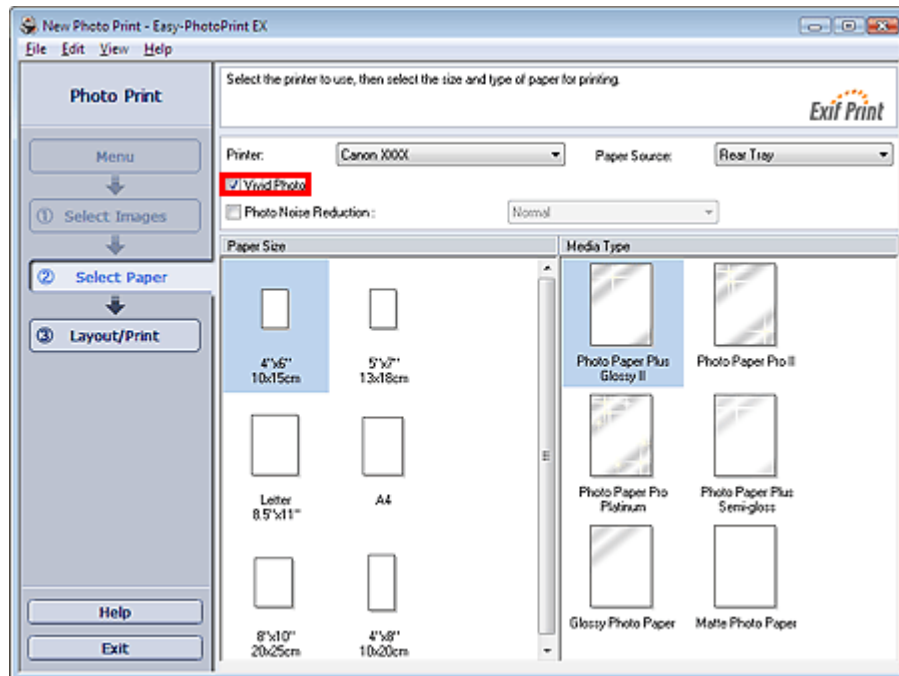

Wichtig

- Diese Funktion zum Drucken lebendiger Fotos muss vom Drucker unterstützt werden.
- Diese Funktion steht nicht zur Verfügung, wenn im Dialogfeld Einstellungen (Preferences) auf der Registerkarte Erweitert (Advanced) die Option ICC-Profil aktivieren (Enable ICC Profile) ausgewählt ist.

Hinweis

- Auch wenn Sie das Kontrollkästchen Vivid Photo aktivieren, wirkt sich dieser Effekt nur auf den Ausdruck aus. Das Originalbild oder das Vorschaubild wird dadurch nicht beeinflusst.

[Zum Seitenanfang](#) 

Erweitertes Handbuch

Erweitertes Handbuch > Drucken über den Computer > Drucken mit der gebündelten Anwendungssoftware > Anhang 1: Easy-PhotoPrint EX-Einstellungen > Fotorauschminderung

Fotorauschminderung

Das Aufnehmen von Fotos mit einer Digitalkamera im Dunkeln, z. B. bei Nachtaufnahmen, kann zu Rauschen im Bild führen.

Aktivieren Sie im Bildschirm Papier auswählen (Select Paper) das Kontrollkästchen Fotorauschminderung (Photo Noise Reduction), um das Rauschen in Bildern zu reduzieren und die Fotos in lebendigeren Farben auszudrucken.

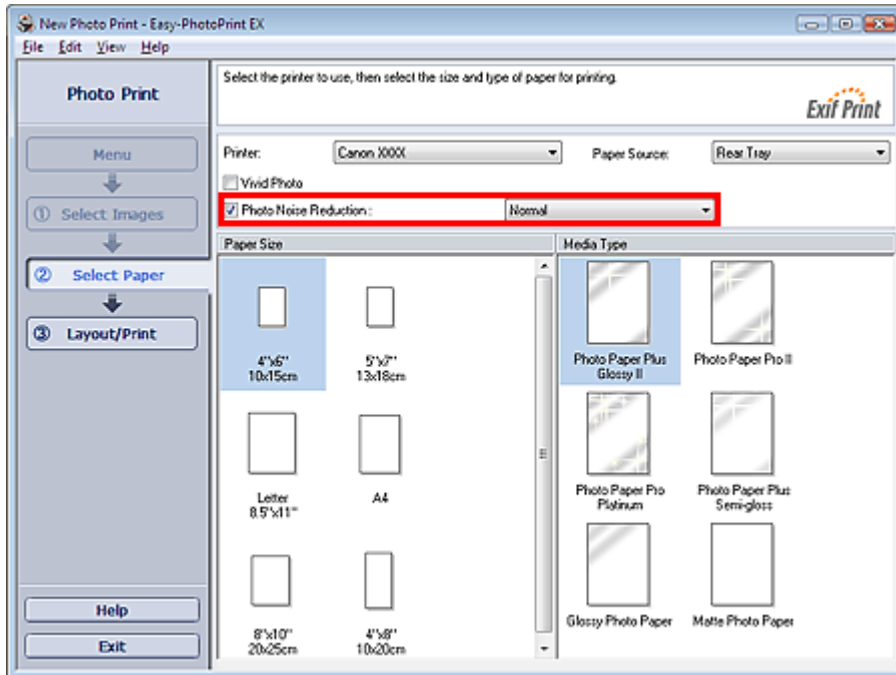

Wichtig

- Diese Funktion steht nicht zur Verfügung, wenn im Dialogfeld Einstellungen (Preferences) auf der Registerkarte Erweitert (Advanced) die Option ICC-Profil aktivieren (Enable ICC Profile) ausgewählt ist.

Hinweis

- Ändern Sie bei besonders starkem Rauschen die Einstellung von Normal in Stark (Strong).
- Das Rauschen wird nur im gedruckten Bild reduziert. Das Originalbild oder das Vorschaubild wird dadurch nicht beeinflusst.

[Zum Seitenanfang](#) ↑

Erweitertes Handbuch

Erweitertes Handbuch > Drucken über den Computer > Drucken mit der gebündelten Anwendungssoftware > Anhang 1: Easy-PhotoPrint EX-Einstellungen > Beschneiden von Fotos (Fotodruck)

Beschneiden von Fotos (Fotodruck)

Beim Beschneiden eines Fotos werden die nicht erwünschten Teile des Fotos durch Auswählen der erwünschten Teile entfernt.

Klicken Sie im Bildschirm Layout/Druck (Layout/Print) auf  (Bild beschneiden (Crop Image)).

Verschieben Sie den weißen Rahmen so, dass er den zu druckenden Bereich des Bildes eingrenzt, und klicken Sie auf OK.

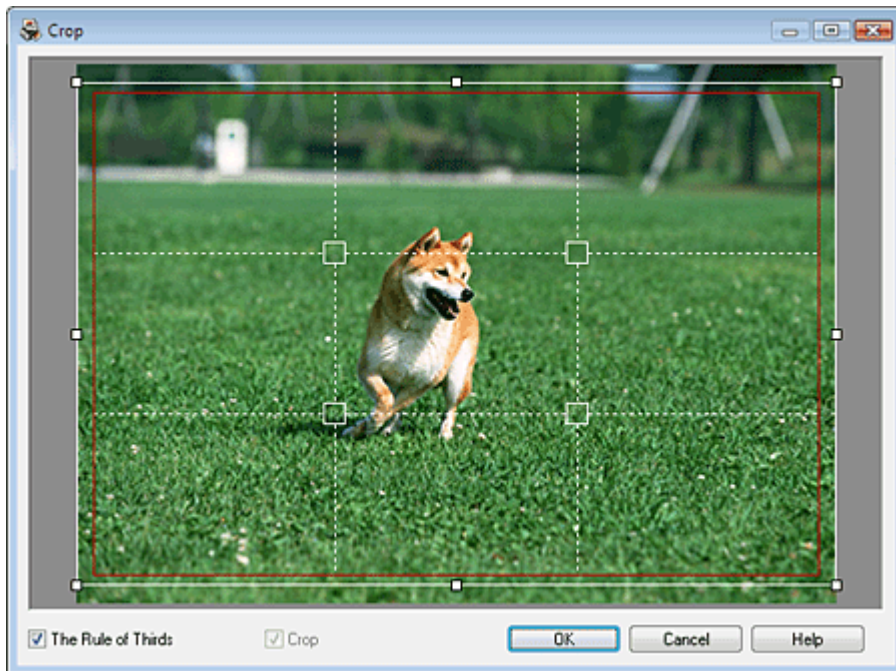

Hinweis

- Um den Schnittbereich zu verschieben, platzieren Sie den Cursor innerhalb des weißen Rahmens und ziehen diesen an die gewünschte Position. Ziehen Sie die weißen Linien, um den Schnittbereich zu vergrößern bzw. zu verkleinern.
- Aktivieren Sie das Kontrollkästchen Drittelregel (The Rule of Thirds), um weiße, gestrichelte Linien einzublenden. Ziehen Sie einen der Kreuzungspunkte (weiße Quadrate) oder eine der weißen, gestrichelten Linien über das Hauptmotiv des Fotos, um eine ausgewogene Komposition zu erstellen.

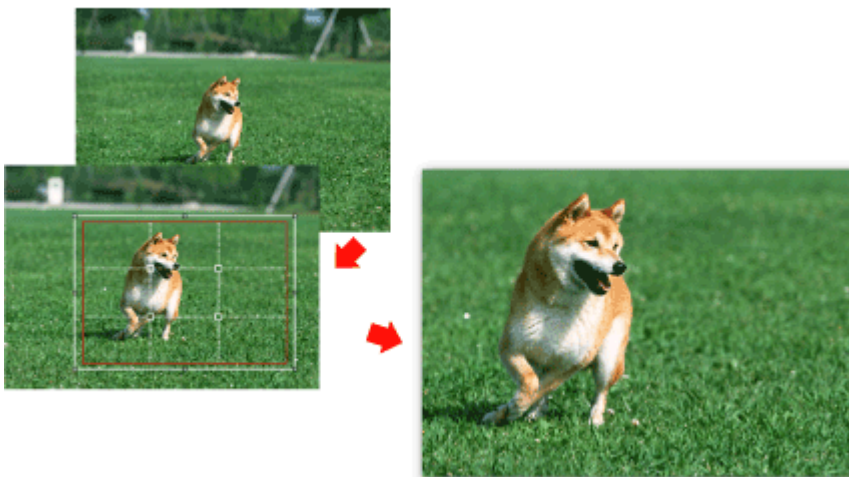

- Der Schnitteffekt wirkt sich nur auf das Druckergebnis aus. Das Original wird nicht beschnitten.
- In der Hilfe finden Sie Einzelheiten zum Fenster Beschneiden (Crop).

[Zum Seitenanfang](#)↑

Erweitertes Handbuch

Erweitertes Handbuch > Drucken über den Computer > Drucken mit der gebündelten Anwendungssoftware > Anhang 1: Easy-PhotoPrint EX-Einstellungen > Drucken von Fotos mit Datumsangabe (Fotodruck)

Drucken von Fotos mit Datumsangabe (Fotodruck)

Um das Aufnahmedatum des Fotos auf dem Foto zu drucken, klicken Sie im Bildschirm Layout/Druck (Layout/Print) auf  (Datumseinstellungen (Date Settings)) und aktivieren Sie dann im Dialogfeld Datumseinstellungen (Date Settings) das Kontrollkästchen Datum drucken (Print date).

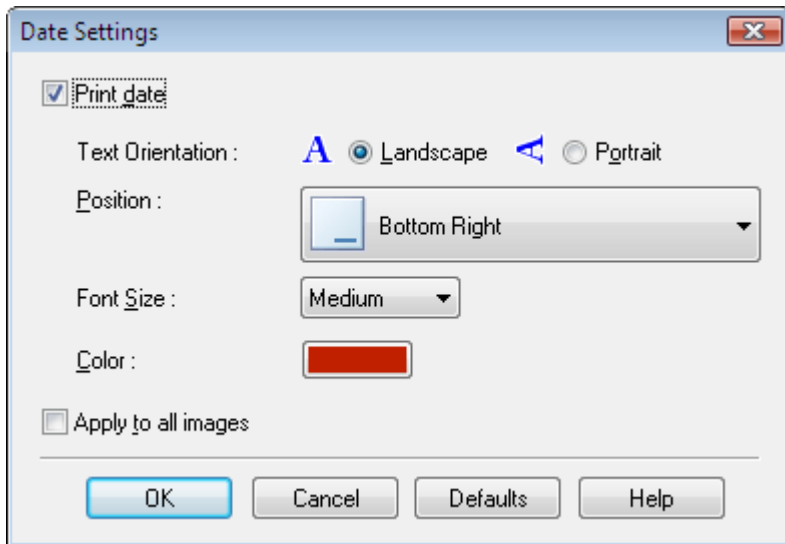

Hinweis

- Das Datum wird im kurzen Datumsformat (TT.MM.JJJJ) angezeigt, das im Betriebssystem festgelegt wird.
- Im Dialogfeld Datumseinstellungen (Date Settings) können Sie die Ausrichtung, Position, Größe und Farbe für das Datum entsprechend der Ausrichtung und dem Hintergrund des Fotos ändern. In der Hilfe finden Sie weitere Einzelheiten.

[Zum Seitenanfang](#) 

Erweitertes Handbuch

Erweitertes Handbuch > Drucken über den Computer > Drucken mit der gebündelten Anwendungssoftware > Anhang 1: Easy-PhotoPrint EX-Einstellungen > Drucken mehrerer Fotos auf einer Seite

Drucken mehrerer Fotos auf einer Seite

Sie können mehrere Fotos auf einer Seite drucken, indem Sie im Bildschirm Layout/Druck (Layout/Print) ein Mehrfachfotolayout auswählen.

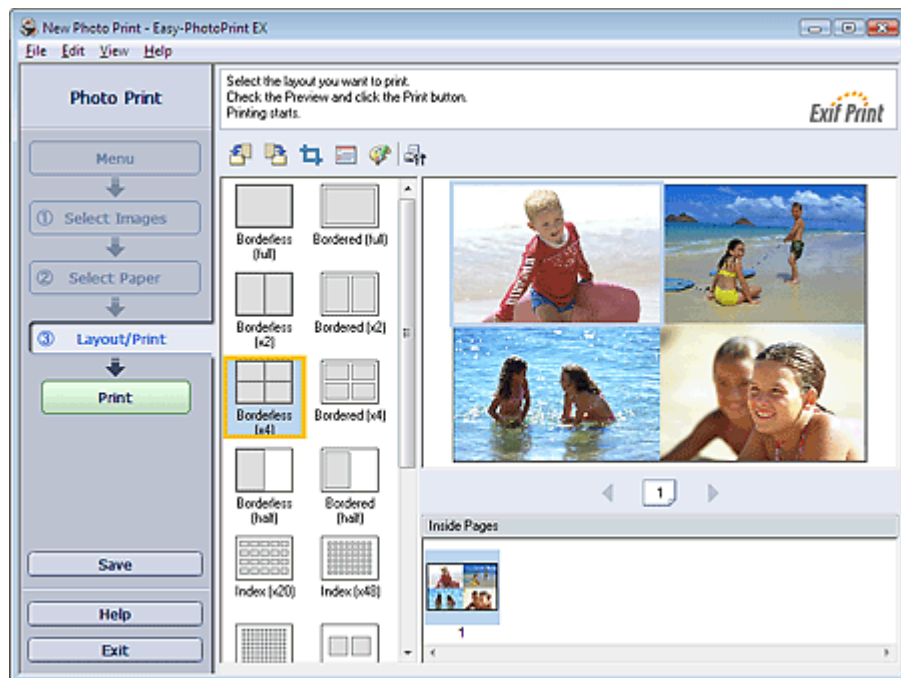

Hinweis

- Weitere Informationen zum Auswählen eines Fotos finden Sie im folgenden Abschnitt.
 - ➔ [Auswählen eines Fotos](#)
- Die mögliche Anzahl der Fotos und die verfügbaren Layouts können je nach ausgewähltem Medientyp variieren.
- Die Fotos werden in der folgenden Reihenfolge angeordnet:
Beispiel: Randlos (x4) (Borderless (x4))

1	3
2	4

- Die Druckreihenfolge kann im Dialogfeld Einstellungen (Preferences) auf der Registerkarte Drucken (Print) unter Druckreihenfolge (Printing Order) geändert werden. Mögliche Einstellungen für die Druckreihenfolge sind Nach Datum (By Date), Nach Name (By Name) und Nach Auswahl (By Selection).

Klicken Sie zum Anzeigen des Dialogfelds Einstellungen (Preferences) auf  (Einstellungen (Settings)) oder wählen Sie im Menü Datei (File) die Option Einstellungen... (Preferences...).

[Zum Seitenanfang](#) ↑

Erweitertes Handbuch

Erweitertes Handbuch > Drucken über den Computer > Drucken mit der gebündelten Anwendungssoftware > Anhang 1: Easy-PhotoPrint EX-Einstellungen > Drucken eines Index

Drucken eines Index

Sie können einen Index ausgewählter Fotos drucken. Bei einem Index werden die Miniaturansichten der Fotos auf einer Seite gedruckt. Sie können somit Ihre Fotos übersichtlich verwalten.

Wählen Sie im Bildschirm Layout/Druck (Layout/Print) aus den Layouts die Option Index, um einen Index zu drucken.

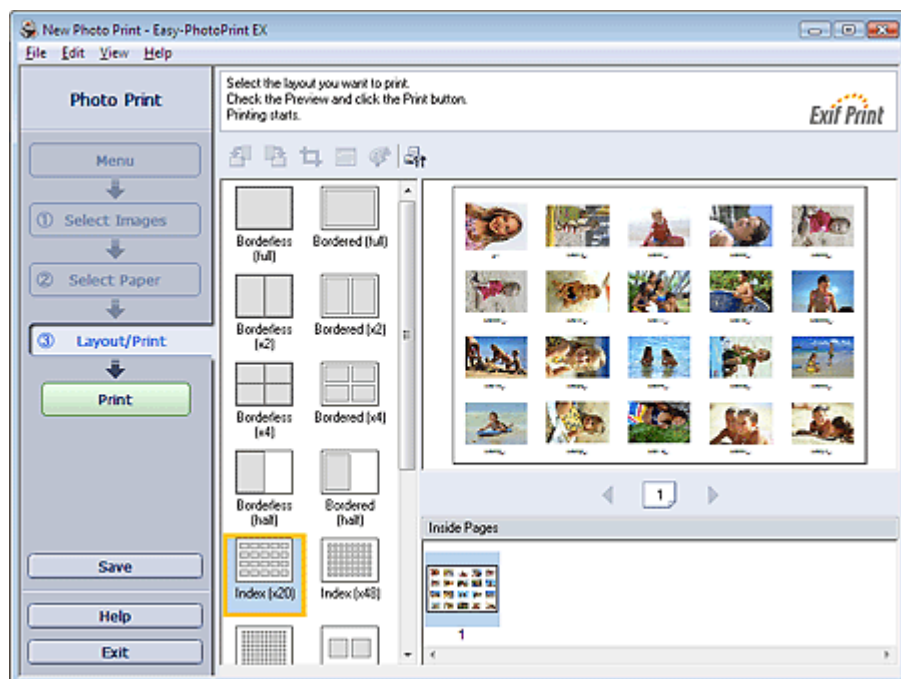

Hinweis

- Weitere Informationen zum Auswählen eines Fotos finden Sie im folgenden Abschnitt.
➔ **Auswählen eines Fotos**
- Der Indexdruck wird deaktiviert, wenn Sie eines der folgenden Papierformate auswählen:
 - Kreditkarte (Credit Card)
 - Fine Art A4
 - Fine Art A3
 - Fine Art A3+
 - Fine Art Letter
- Es können bis zu 80 Miniaturansichten auf eine Seite gedruckt werden.
- Die Fotos werden in der folgenden Reihenfolge angeordnet:
Beispiel: Index (x20)

1	2	3	4	5
6	7	8	9	10
11	12	13	14	15
16	17	18	19	20

- Die Druckreihenfolge kann im Dialogfeld Einstellungen (Preferences) auf der Registerkarte Drucken (Print) unter Druckreihenfolge (Printing Order) geändert werden. Mögliche Einstellungen für die Druckreihenfolge sind Nach Datum (By Date), Nach Name (By Name) und Nach Auswahl (By Selection).

Klicken Sie zum Anzeigen des Dialogfelds Einstellungen (Preferences) auf  (Einstellungen (Settings)) oder wählen Sie im Menü Datei (File) die Option Einstellungen... (Preferences...).

Erweitertes Handbuch

Erweitertes Handbuch > Drucken über den Computer > Drucken mit der gebündelten Anwendungssoftware > Anhang 1: Easy-PhotoPrint EX-Einstellungen > Drucken von Passfotos (ID Fotodruck)

Drucken von Passfotos (ID Fotodruck)

Mit dieser Funktion können Sie verschiedene Passfotos drucken.

Wichtig

- Je nach vorgesehenem Verwendungszweck kann das Foto u.U. nicht als offizielles Passfoto eingesetzt werden.
Weitere Informationen hierzu erhalten Sie von der Person oder Behörde, für die Sie das Foto benötigen.

Wählen Sie zum Drucken von Passfotos im Bildschirm Papier auswählen (Select Paper) unter Papierformat (Paper Size) die Größe 10x15cm 4"x6" (4"x6" 10x15cm) aus und wählen Sie aus den im Bildschirm Layout/Druck (Layout/Print) angezeigten Layouts ein Layout für das Passfoto aus.

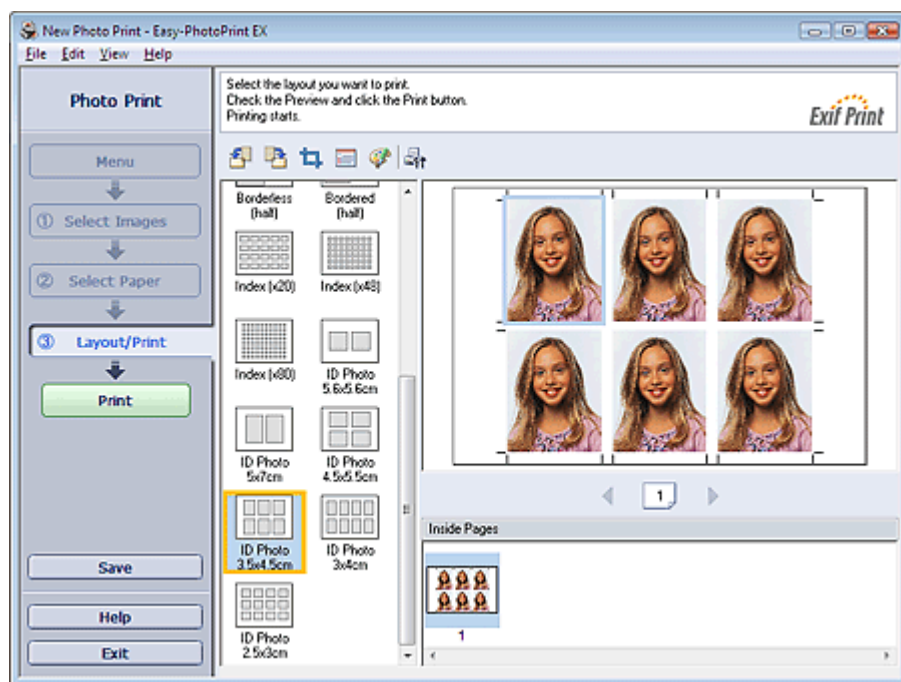

Hinweis

- Weitere Informationen zum Auswählen eines Fotos finden Sie im folgenden Abschnitt.
➔ [Auswählen eines Fotos](#)
- Die Fotos werden in der folgenden Reihenfolge angeordnet:
Beispiel: ID Foto 3.5x4.5cm (ID Photo 3.5x4.5cm)

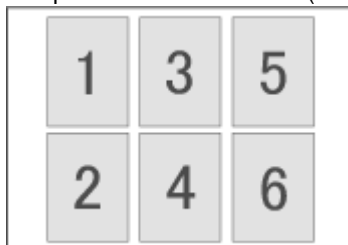

- Die Druckreihenfolge kann im Dialogfeld Einstellungen (Preferences) auf der Registerkarte Drucken (Print) unter Druckreihenfolge (Printing Order) geändert werden.
Mögliche Einstellungen für die Druckreihenfolge sind Nach Datum (By Date), Nach Name (By Name) und Nach Auswahl (By Selection).

Klicken Sie zum Anzeigen des Dialogfelds Einstellungen (Preferences) auf  (Einstellungen (Settings)) oder wählen Sie im Menü Datei (File) die Option Einstellungen... (Preferences...).

Erweitertes Handbuch

Erweitertes Handbuch > Drucken über den Computer > Drucken mit der gebündelten Anwendungssoftware > Anhang 1: Easy-PhotoPrint EX-Einstellungen > Drucken von Fotoinformationen

Drucken von Fotoinformationen

Durch Auswahl der Option Erfasste Infos (Captured Info) aus den Layouts im Bildschirm Layout/Druck (Layout/Print) können Sie das Foto und die EXIF-Daten nebeneinander drucken.

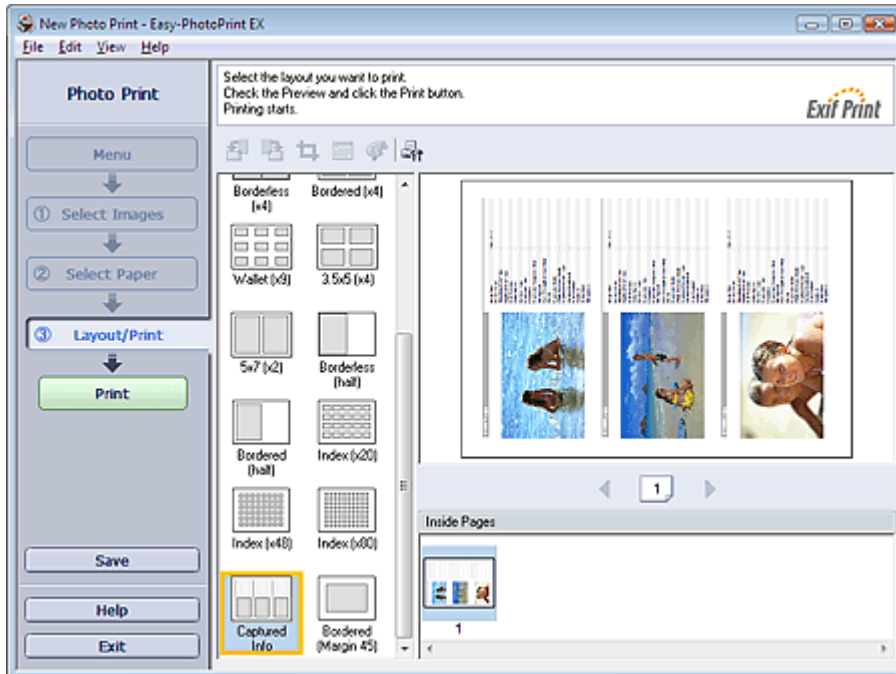

Hinweis

- Weitere Informationen zum Auswählen eines Fotos finden Sie im folgenden Abschnitt.
 - ➔ [Auswählen eines Fotos](#)
- Diese Option kann nur für die Papierformate Letter 8.5"x11" und A4 verwendet werden.

[Zum Seitenanfang](#) ↑

Erweitertes Handbuch

Erweitertes Handbuch > Drucken über den Computer > Drucken mit der gebündelten Anwendungssoftware > Anhang 1: Easy-PhotoPrint EX-Einstellungen > Speichern von Fotos

Speichern von Fotos

Bearbeitete Fotos können gespeichert werden. Die Informationen hinsichtlich Beschneidungen und Layout können gespeichert werden.

Klicken Sie im Bildschirm Layout/Druck (Layout/Print) auf Speichern (Save).

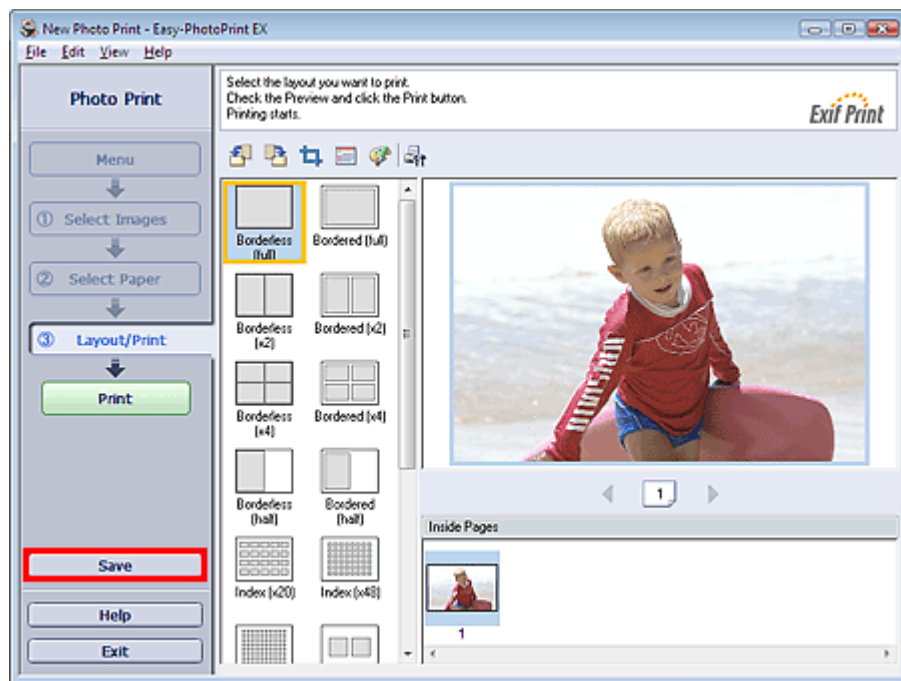

Legen Sie im Dialogfeld Speichern unter (Save As) den Speicherort und den Dateinamen fest und klicken Sie dann auf Speichern (Save).

Wichtig

- Wenn Sie eine gespeicherte Datei bearbeiten und erneut speichern, wird die Datei überschrieben. Wenn Sie eine Datei erneut unter einem neuen Dateinamen oder an einem anderen Speicherort speichern möchten, wählen Sie im Menü Datei (File) die Option Speichern unter... (Save As...).

Hinweis

- Die Schaltfläche Speichern (Save) wird nicht im Bildschirm Bilder auswählen (Select Images) oder Papier auswählen (Select Paper) angezeigt.

[Zum Seitenanfang](#) 

Erweitertes Handbuch

Erweitertes Handbuch > Drucken über den Computer > Drucken mit der gebündelten Anwendungssoftware > Anhang 1: Easy-PhotoPrint EX-Einstellungen > Öffnen gespeicherter Dateien

Öffnen gespeicherter Dateien

Sie können mit Easy-PhotoPrint EX erstellte Dateien öffnen.

1. Klicken Sie im Menü (Menu) auf Bibliothek (Library).

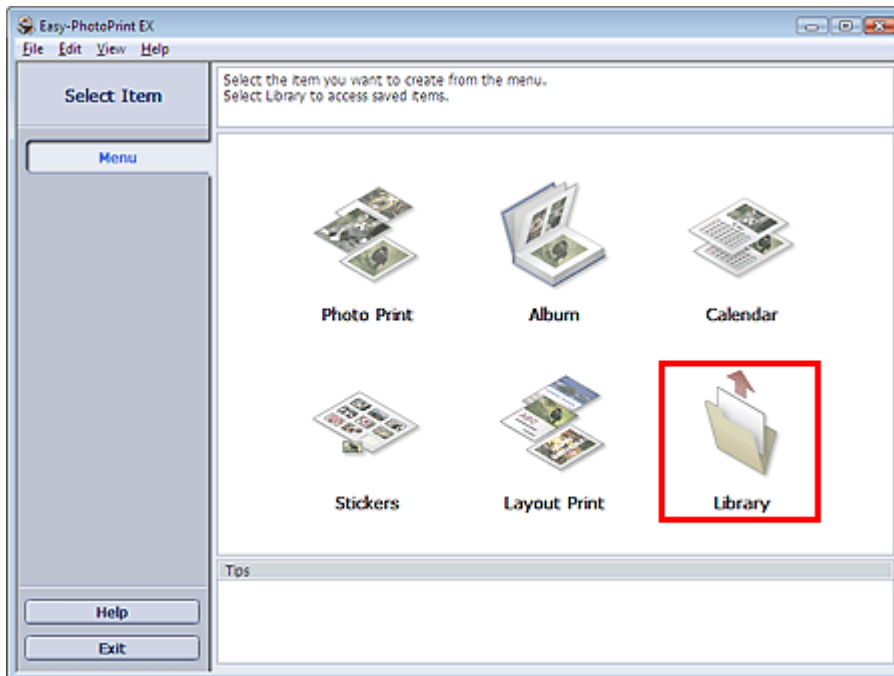

Das Dialogfeld Öffnen (Open) wird angezeigt.

Sie können mit Easy-PhotoPrint EX erstellte und gespeicherte Dateien in der Symbolansicht (nur für Windows Vista) oder in der Miniaturansicht prüfen.

Wichtig

- In der 64-Bit-Edition von Windows Vista oder Windows XP kann der Inhalt der Dateien nicht in Explorer angezeigt werden.

2. Wählen Sie die zu öffnende Datei und klicken Sie auf Öffnen (Open).

Der Bildschirm Bearbeiten (Edit) oder Papier auswählen (Select Paper) wird angezeigt.

Hinweis

- Easy-PhotoPrint EX unterstützt die folgenden Dateiformate (Erweiterungen):
 - Easy-PhotoPrint EX-Fotodruckdatei (.el6)
 - Easy-PhotoPrint EX-Albumdatei (.el1)
 - Easy-PhotoPrint EX-Etikettendatei (.el2)
 - Easy-PhotoPrint EX-Kalenderdatei (.el4)
 - Easy-PhotoPrint EX-Layoutdatei (.el5)

3. Bearbeiten Sie ggf. die Datei.

Hinweis

- Informationen zu den Bearbeitungsverfahren finden Sie in den folgenden Abschnitten:
 - ➔ Bearbeiten von Alben
 - ➔ Bearbeiten von Kalendern
 - ➔ Bearbeiten von Etiketten
 - ➔ Bearbeiten von Layout-Druck

Hinweis

- Die mit Easy-PhotoPrint EX erstellten Dateien können auch mit den im Folgenden genannten

Methoden geöffnet werden (als Alternative zur Option Bibliothek (Library) unter Menü (Menu):

– Klicken oder doppelklicken Sie auf die Datei.

- Klicken Sie im Menü Datei (File) auf Öffnen... (Open...) und wählen Sie dann die zu bearbeitende Datei aus.

- Eine vor Kurzem verwendete Datei kann auch durch Klicken auf den im Menü Datei (File) angezeigten Dateinamen geöffnet werden.

[Zum Seitenanfang](#) ↗

Erweitertes Handbuch

Erweitertes Handbuch > Drucken über den Computer > Drucken mit der gebündelten Anwendungssoftware > Anhang 1: Easy-PhotoPrint EX-Einstellungen > Ändern des Layouts

Ändern des Layouts

Das Layout kann für jede Seite einzeln geändert werden.

Wählen Sie im Bildschirm Bearbeiten (Edit) die Seite mit dem zu ändernden Layout und klicken Sie dann

auf  (Layout ändern (Change Layout)).

Wählen Sie im Dialogfeld Layout ändern (Change Layout) das gewünschte Layout aus und klicken Sie auf OK.

Album

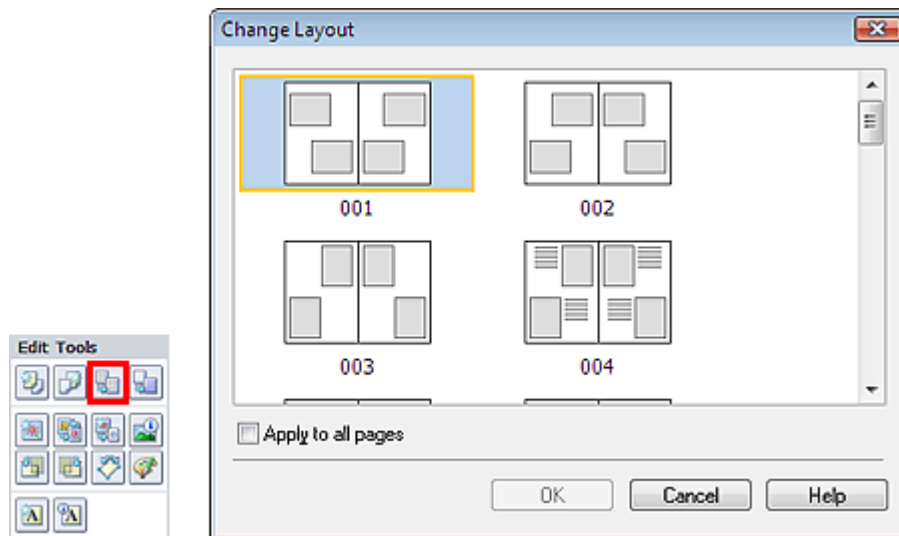

Wichtig

- Die für Alben zur Verfügung stehenden Layouts können je nach der für Papierformat (Paper Size), Ausrichtung (Orientation) oder Seitentyp (Deckblatt, Innenseiten oder Rückenblatt) getroffenen Auswahl variieren.
- Wenn das neue Layout eine andere Anzahl an Rahmen pro Seite aufweist als das aktuelle Layout, geschieht Folgendes:
 - Bei höherer Anzahl an Layoutrahmen : Die Bilder werden von den folgenden Seiten verschoben, um alle Rahmen im neuen Layout zu füllen.
 - Bei niedrigerer Anzahl an Layoutrahmen : Seiten mit dem neuen Layout werden hinzugefügt, bis alle Bilder auf den Seiten mit dem aktuellen Layout eingefügt werden können.
- Wenn Sie das ausgewählte Layout für das Deck- oder Rückenblatt in ein Layout mit weniger Layoutrahmen ändern möchten, werden die Bilder gelöscht, die nicht ins neue Layout eingefügt werden können. Das Bild, das der vorherigen Layoutseite zuletzt hinzugefügt wurde, wird als erstes gelöscht.

Hinweis

- Aktivieren Sie das Kontrollkästchen Für alle Seiten übernehmen (Apply to all pages), um die Layouts aller Seiten in das neu ausgewählte Layout zu ändern.

Kalender

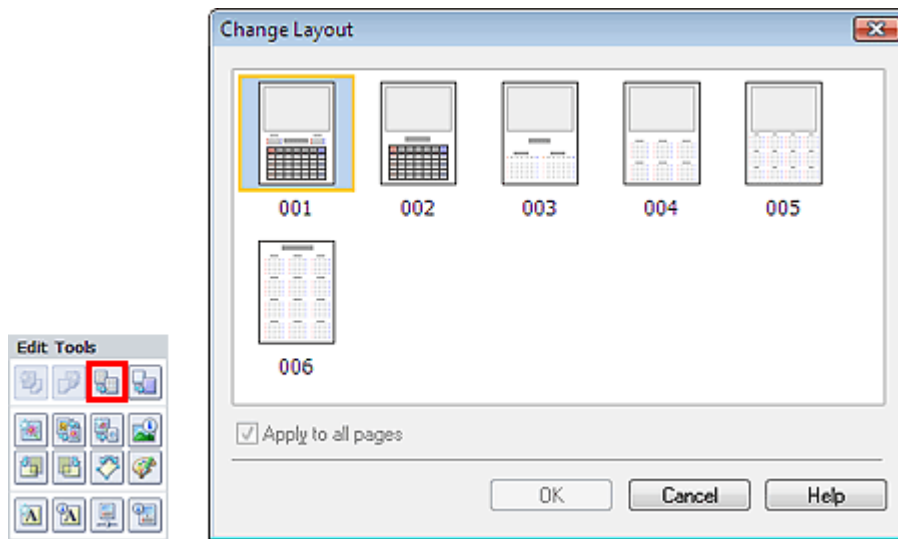

Wichtig

- Die zur Verfügung stehenden Layouts können je nach der für Papierformat (Paper Size) und Ausrichtung (Orientation) getroffenen Auswahl variieren.
- Die Layouts aller Seiten werden in das ausgewählte Layout geändert.
- Alle Bilder, die nicht in das neue Layout passen, werden auf einer Seite zusammengefasst.

Layout-Druck

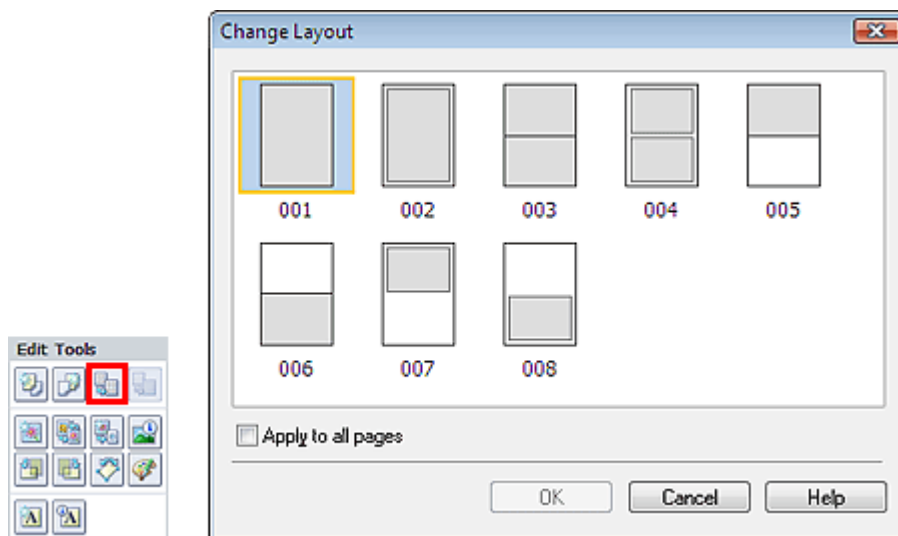

Wichtig

- Die zur Verfügung stehenden Layouts können je nach der für Papierformat (Paper Size) und Ausrichtung (Orientation) getroffenen Auswahl variieren.
- Wenn das neue Layout eine andere Anzahl an Rahmen pro Seite aufweist als das aktuelle Layout, geschieht Folgendes:

Bei höherer Anzahl an Layoutrahmen	: Die Bilder werden von den folgenden Seiten verschoben, um alle Rahmen im neuen Layout zu füllen.
Bei niedrigerer Anzahl an Layoutrahmen	: Seiten mit dem neuen Layout werden hinzugefügt, bis alle Bilder auf den Seiten mit dem aktuellen Layout eingefügt werden können.

Hinweis

- Aktivieren Sie das Kontrollkästchen Für alle Seiten übernehmen (Apply to all pages), um die Layouts aller Seiten in das neu ausgewählte Layout zu ändern.

Erweitertes Handbuch

Erweitertes Handbuch > Drucken über den Computer > Drucken mit der gebündelten Anwendungssoftware > Anhang 1: Easy-PhotoPrint EX-Einstellungen > Ändern des Hintergrunds

Ändern des Hintergrunds

Der Hintergrund jeder Seite kann geändert werden.

Wichtig

- Der Hintergrund für Fotodruck (Photo Print), Etiketten (Stickers) und Layout-Druck (Layout Print) kann nicht geändert werden.

Wählen Sie im Bildschirm Bearbeiten (Edit) die Seite mit dem zu ändernden Hintergrund und klicken Sie

dann auf  (Hintergrund ändern (Change Background)).

Hinweis

- Die Bildschirme für den Albumdruck werden in den folgenden Beschreibungen als Beispiele verwendet. Die Bildschirme variieren möglicherweise abhängig davon, was erstellt wird.

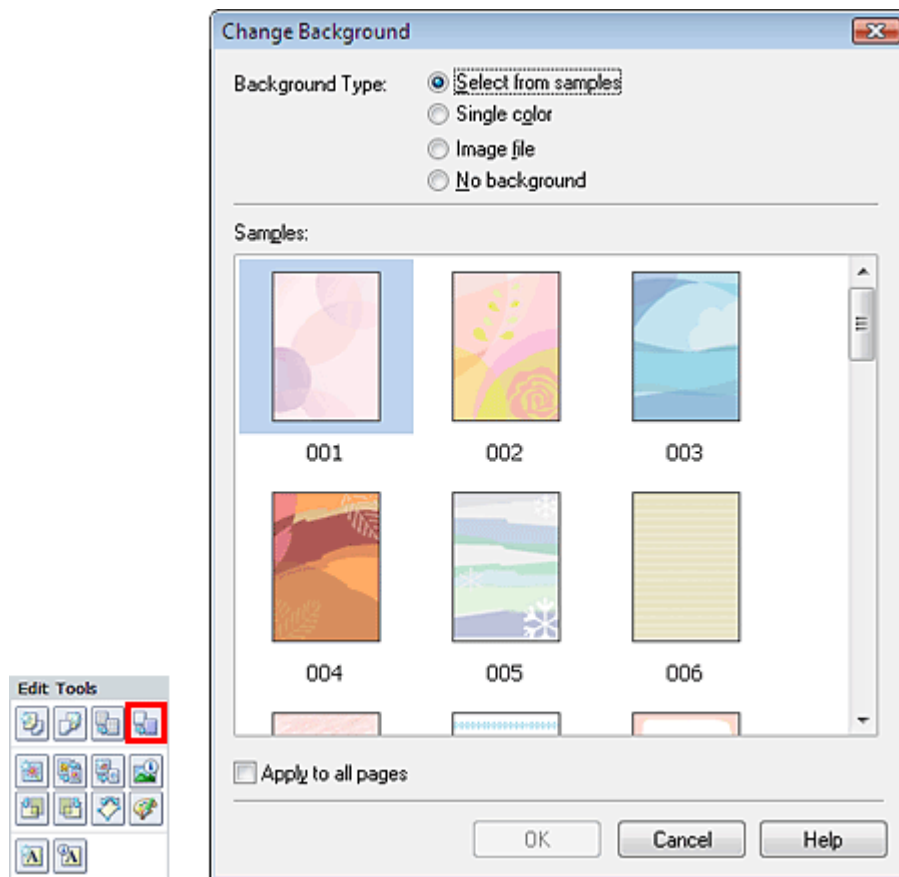

Wählen Sie im Dialogfeld Hintergrund ändern (Change Background) den zu verwendenden Hintergrundtyp.

Bei Auswahl von Aus Beispielen auswählen (Select from samples)

Wählen Sie unter Beispiele (Samples) das zu verwendende Bild aus und klicken Sie auf OK.

Hinweis

- Aus Beispielen auswählen (Select from samples) wird nur angezeigt, wenn Album ausgewählt wurde.

Bei Auswahl von Einfarbig (Single color)

Wählen Sie die gewünschte Hintergrundfarbe aus den Optionen unter Standardfarbe (Standard color) oder Benutzerdefinierte Farbe (Custom color) aus und klicken Sie auf OK.

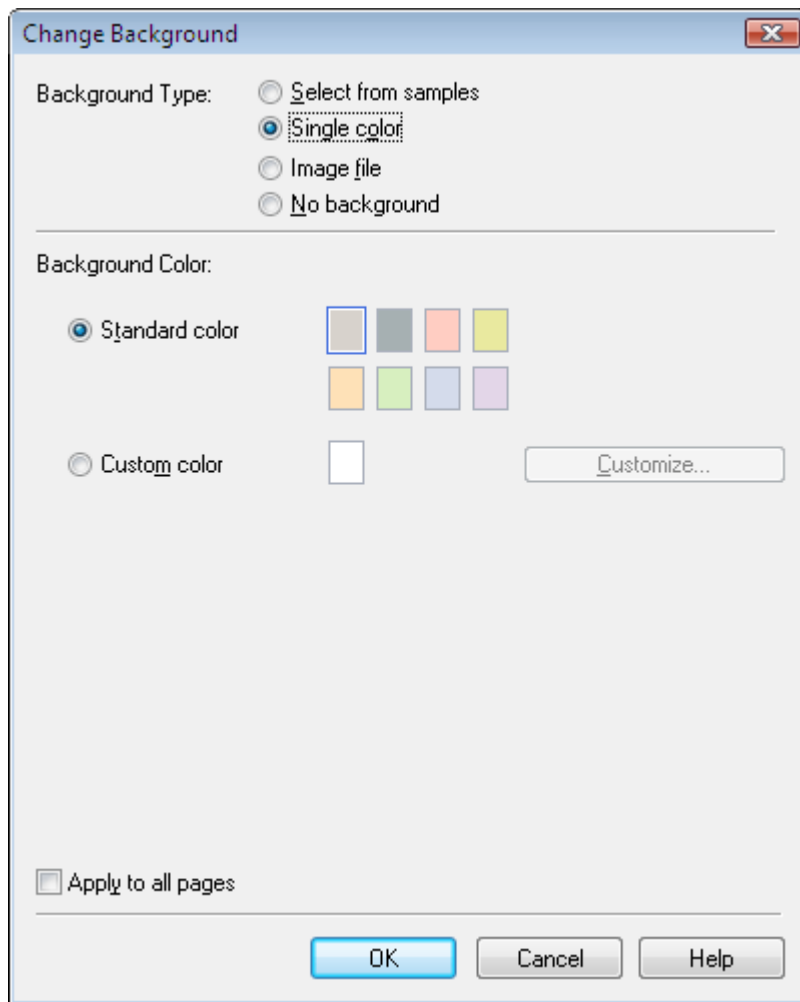

Bei Auswahl von Bilddatei (Image file)

Legen Sie den Bilddateipfad (Image File Path) und das Bildlayout (Image Layout) fest und klicken Sie auf OK.

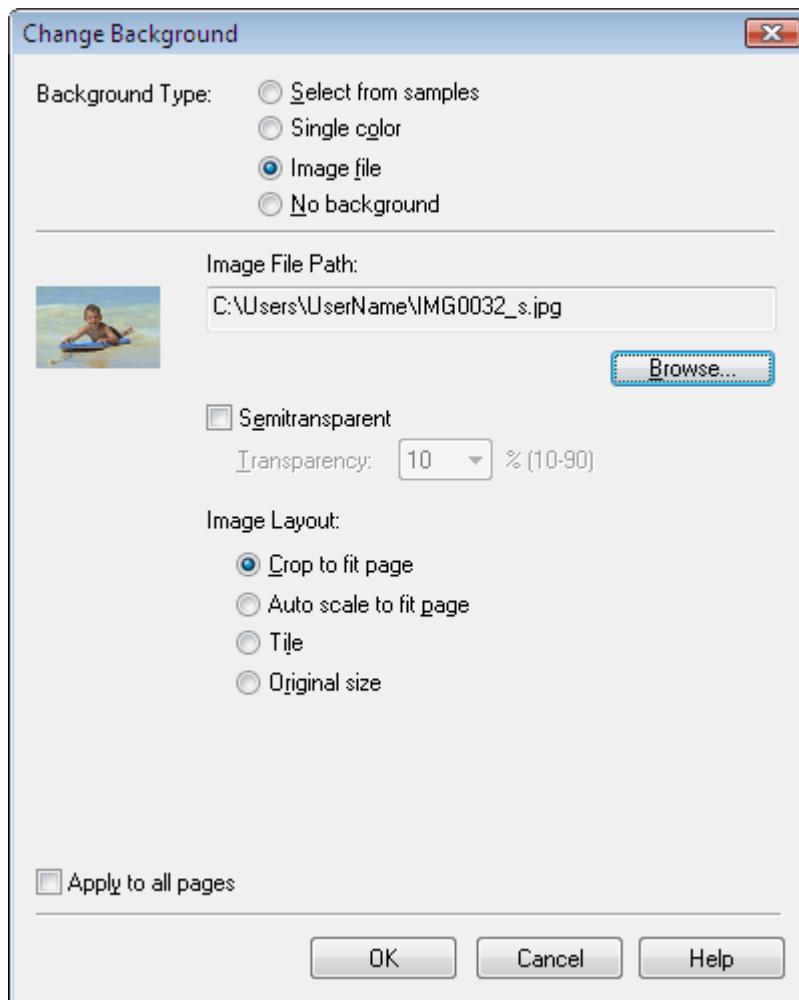

Hinweis

- In der Hilfe finden Sie Einzelheiten zum Dialogfeld Hintergrund ändern (Change Background).

[Zum Seitenanfang](#)↑

Erweitertes Handbuch

Erweitertes Handbuch > Drucken über den Computer > Drucken mit der gebündelten Anwendungssoftware > Anhang 1: Easy-PhotoPrint EX-Einstellungen > Hinzufügen von Fotos

Hinzufügen von Fotos

Sie können Seiten Bilder hinzufügen.

Wählen Sie im Bildschirm Bearbeiten (Edit) die Seite, der Fotos hinzugefügt werden sollen, und klicken

Sie auf  (Bild hinzufügen (Add Image)).

Hinweis

- Die Bildschirme für den Albumdruck werden in den folgenden Beschreibungen als Beispiele verwendet. Die Bildschirme variieren möglicherweise abhängig davon, was erstellt wird.

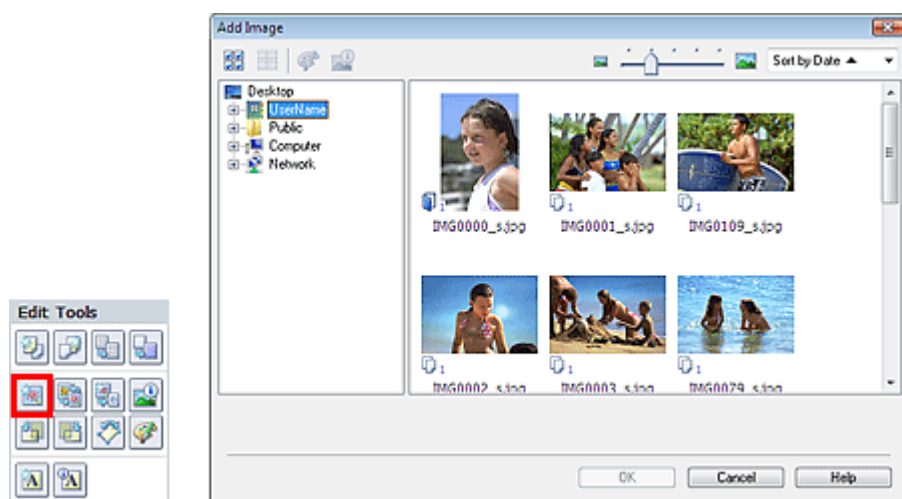

Wählen Sie im Dialogfeld Bild hinzufügen (Add Image) links in der Ordnerstruktur den Ordner mit dem hinzuzufügenden Bild und wählen Sie das hinzuzufügende Bild rechts in der Miniaturansicht aus.

Hinweis

- Klicken Sie auf ein Bild, um es auszuwählen (Hintergrund wird blau), oder heben Sie die Auswahl auf (Hintergrund wird weiß). Sie können auch mehrere Bilder auswählen.

Wählen Sie eine Option für Hinzufügen zu (Add to) und klicken Sie auf OK.

Wichtig

- Sie können gleichzeitig bis zu 20 Bilder zu einer Seite hinzufügen.
- Bis zu 99 gleiche Bilder können in alle Seiten zusammen eingefügt werden.
- Es ist nicht möglich, jeweils mehr als ein Bild gleichzeitig hinzuzufügen. Fügen Sie in diesem Fall die Bilder einzeln hinzu.
- Wenn Sie zum Hinzufügen von Bildern die Seitenanzahl erhöhen, können nach Seite 400 keine Bilder mehr eingefügt werden.

Hinweis

- Sie können im Dialogfeld Bild hinzufügen (Add Image) alle Bilder gleichzeitig auswählen oder die Anzeigegröße und Reihenfolge der Miniaturansichten ändern. In der Hilfe finden Sie weitere Einzelheiten.

[Zum Seitenanfang](#) ↑

Erweitertes Handbuch

Erweitertes Handbuch > Drucken über den Computer > Drucken mit der gebündelten Anwendungssoftware > Anhang 1: Easy-PhotoPrint EX-Einstellungen > Austauschen der Positionen von Fotos

Austauschen der Positionen von Fotos

Sie können die Positionen von Bildern austauschen.

Klicken Sie im Bildschirm Bearbeiten (Edit) auf  (Positionen austauschen (Swap Positions)).

Hinweis

- Die Bildschirme für den Albumdruck werden in den folgenden Beschreibungen als Beispiele verwendet. Die Bildschirme variieren möglicherweise abhängig davon, was erstellt wird.



Wählen Sie die Bilder aus, deren Positionen ausgetauscht werden sollen, und klicken Sie dann auf Austauschen (Swap).

Klicken Sie auf Zurück zum Bearbeiten (Back to Edit), wenn Sie die Positionen der Bilder ausgetauscht haben.

[Zum Seitenanfang](#) ↑

Erweitertes Handbuch

Erweitertes Handbuch > Drucken über den Computer > Drucken mit der gebündelten Anwendungssoftware > Anhang 1: Easy-PhotoPrint EX-Einstellungen > Ersetzen von Fotos

Ersetzen von Fotos

Ein Bild kann durch ein anderes ersetzt werden.

Wählen Sie im Bildschirm Bearbeiten (Edit) das Bild, das ersetzt werden soll, und klicken Sie auf (Bild ersetzen (Replace Image)).

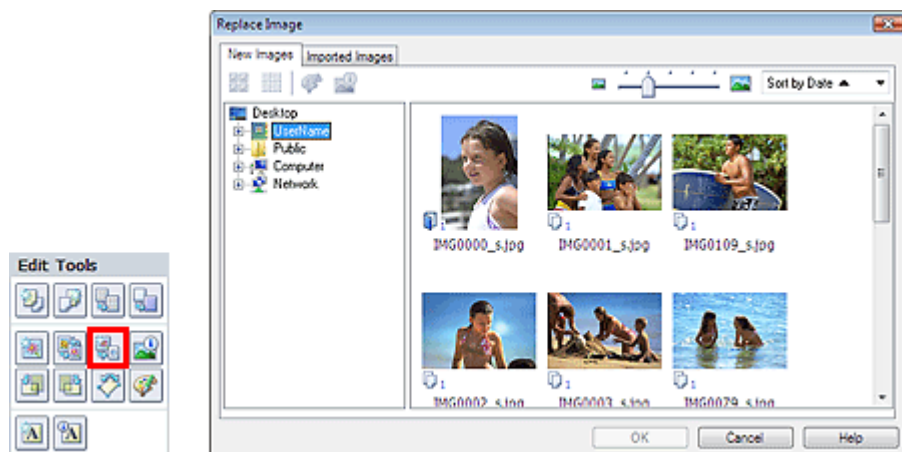

Wählen Sie links im Dialogfeld Bild ersetzen (Replace Image) den Ordner mit dem zu ersetzenden Bild in der Baumstruktur aus.

Wählen Sie das zu ersetzende Bild in der Miniaturansicht rechts im Bildschirm aus und klicken Sie auf OK.

Wenn Sie ein Bild aus den bereits importierten Bildern auswählen möchten, klicken Sie auf die Registerkarte Importierte Bilder (Imported Images). Wählen Sie aus der Miniaturansicht das Bild, durch das Sie das aktuelle Bild ersetzen möchten, und klicken Sie auf OK.

Wichtig

- Im Dialogfeld Bild ersetzen (Replace Image) können nicht mehrere Bilder ausgewählt werden.

Hinweis

- Wenn Sie im Bildschirm Bearbeiten (Edit) mehrere Bilder ausgewählt haben und die Funktion zum Ersetzen verwenden, werden alle im Bildschirm Bearbeiten (Edit) ausgewählten Bilder durch die im Dialogfeld Bild ersetzen (Replace Image) ausgewählten Bilder ersetzt.
- Beim Ersetzen von Bildern werden folgende Einstellungen des alten Bildes für das neue Bild übernommen:
 - Position
 - Größe
 - Rahmen
 - Position and Größe des Datums
 Beschneidung und Bildausrichtung werden nicht übernommen.
- Anzeigegröße und Reihenfolge der Miniaturansichten können im Dialogfeld Bild ersetzen (Replace Image) geändert werden. In der Hilfe finden Sie weitere Einzelheiten.

[Zum Seitenanfang](#) 

Erweitertes Handbuch

Erweitertes Handbuch > Drucken über den Computer > Drucken mit der gebündelten Anwendungssoftware > Anhang 1: Easy-PhotoPrint EX-Einstellungen > Ändern der Position, des Winkels und der Größe von Fotos

Ändern der Position, des Winkels und der Größe von Fotos

Position, Winkel und Größe von Bildern können angepasst werden.

Wählen Sie im Bildschirm Bearbeiten (Edit) das Bild, dessen Position oder Größe geändert werden soll,

und klicken Sie auf  (Bild bearbeiten (Edit Image)) oder doppelklicken Sie auf das Bild.

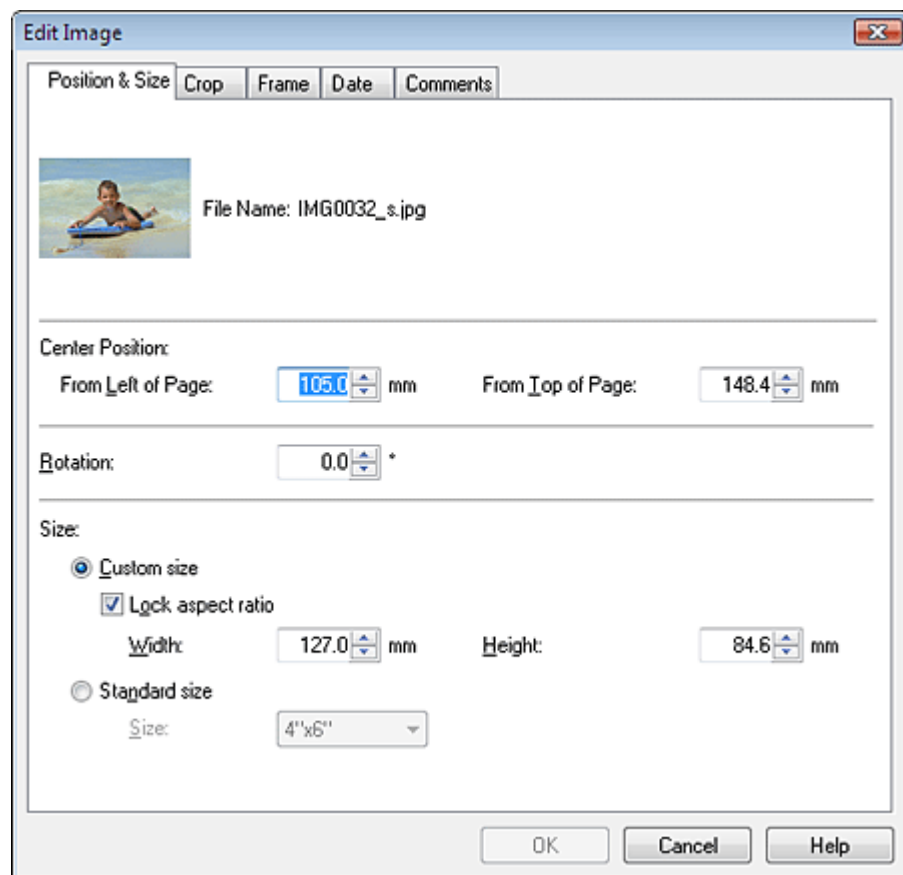

Legen Sie die Werte für Position Mitte (Center Position), Drehung (Rotation) und Größe (Size) fest und klicken Sie dann auf OK.

Hinweis

- Die Position und Größe eines Bildes können auch durch Ziehen auf den Bildschirm Bearbeiten (Edit) geändert werden.
- Wählen Sie im Bildschirm Bearbeiten (Edit) ein Bild aus, klicken Sie dann auf  (Frei drehen (Free Rotate)) und ziehen Sie an einer Ecke des Bildes, um es zu drehen.
- In der Hilfe finden Sie Einzelheiten zur Position und Größe von Bildern.

[Zum Seitenanfang](#) ↑

Erweitertes Handbuch

Erweitertes Handbuch > Drucken über den Computer > Drucken mit der gebündelten Anwendungssoftware > Anhang 1: Easy-PhotoPrint EX-Einstellungen > Beschneiden von Fotos

Beschneiden von Fotos

Beim Beschneiden eines Bildes werden die nicht erwünschten Teile des Bildes durch Auswählen der erwünschten Teile entfernt.

Wählen Sie im Bildschirm Bearbeiten (Edit) das Bild, das beschnitten werden soll, und klicken Sie auf



(Bild bearbeiten (Edit Image)) oder doppelklicken Sie auf das Bild.

Klicken Sie im Dialogfeld Bild bearbeiten (Edit Image) auf die Registerkarte Beschneiden (Crop).

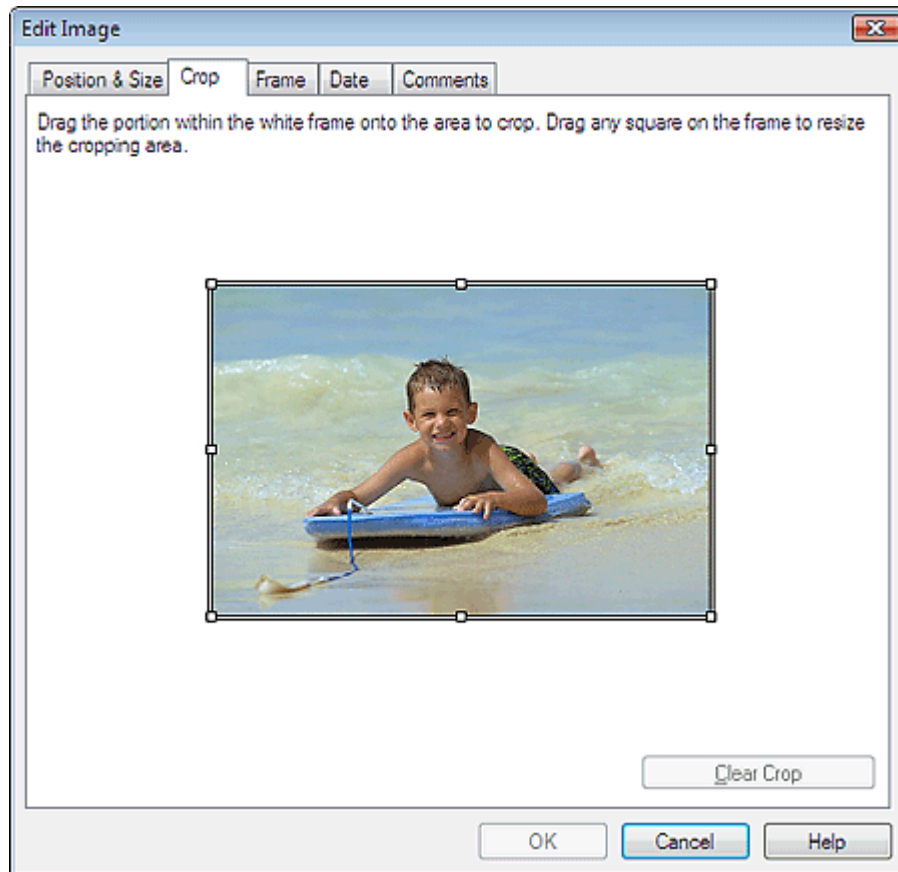

Ziehen Sie zum Ändern des zu beschneidenden Bereichs die weißen Quadrate auf dem Bild und klicken Sie auf OK.

Hinweis

- In der Hilfe finden Sie Einzelheiten zum Beschneiden.

[Zum Seitenanfang](#)↑

Erweitertes Handbuch

Erweitertes Handbuch > Drucken über den Computer > Drucken mit der gebündelten Anwendungssoftware > Anhang 1: Easy-PhotoPrint EX-Einstellungen > Rahmen von Fotos

Rahmen von Fotos

Sie können Bildern Rahmen hinzufügen.

Wichtig

- Bei der Bearbeitung in Fotodruck (Photo Print), Etiketten (Stickers) und Layout-Druck (Layout Print) können den Bildern keine Rahmen hinzugefügt werden.

Wählen Sie im Bildschirm Bearbeiten (Edit) das Bild, das gerahmt werden soll, und klicken Sie auf (Bild bearbeiten (Edit Image)) oder doppelklicken Sie auf das Bild.



Klicken Sie im Dialogfeld Bild bearbeiten (Edit Image) auf die Registerkarte Rahmen (Frame).

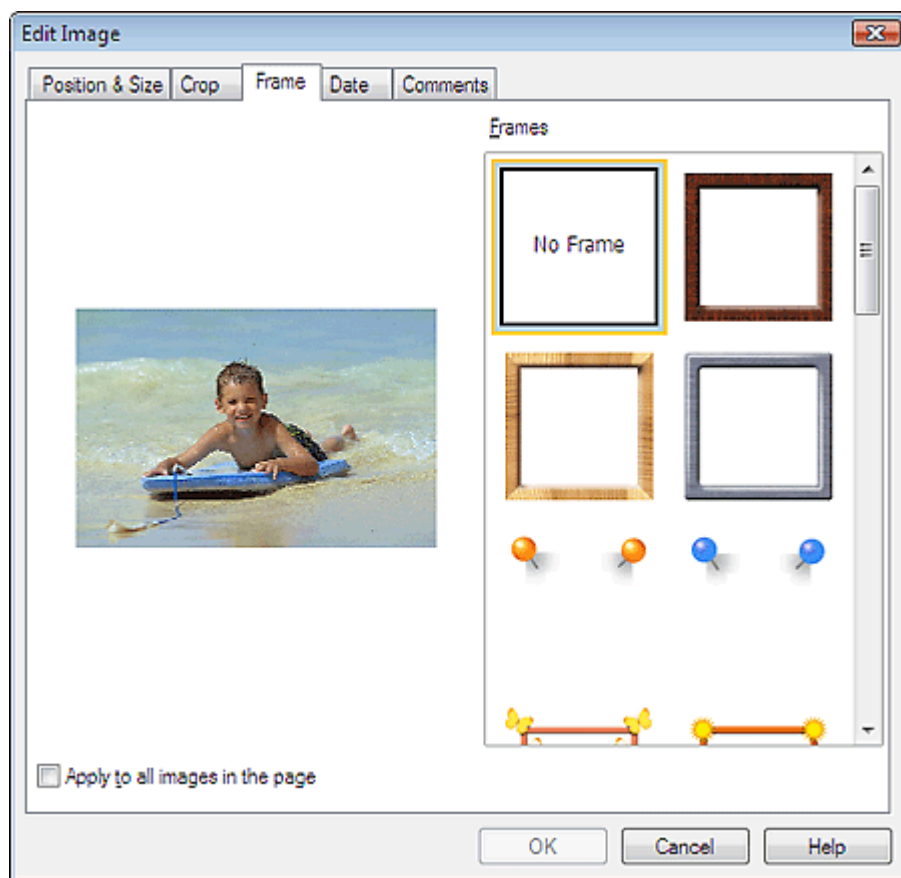

Wählen Sie unter Rahmen (Frames) den zu verwendenden Rahmen aus und klicken Sie auf OK.

Wichtig

- Auf gerahmte Fotos kann kein Datum gedruckt werden.

Hinweis

- Aktivieren Sie das Kontrollkästchen Für alle Bilder auf der Seite übernehmen (Apply to all images in the page), um denselben Rahmen gleichzeitig für alle Bilder der ausgewählten Seite zu übernehmen.
- In der Hilfe finden Sie Einzelheiten zu Rahmen.

[Zum Seitenanfang↑](#)

Erweitertes Handbuch

Erweitertes Handbuch > Drucken über den Computer > Drucken mit der gebündelten Anwendungssoftware > Anhang 1: Easy-PhotoPrint EX-Einstellungen > Drucken von Fotos mit Datumsangabe

Drucken von Fotos mit Datumsangabe

Sie können das Datum auf Bilder drucken.

Wählen Sie im Bildschirm Bearbeiten (Edit) das Bild, das mit einem Datum versehen werden soll, und

klicken Sie auf  (Bild bearbeiten (Edit Image)) oder doppelklicken Sie auf das Bild.

Klicken Sie im Dialogfeld Bild bearbeiten (Edit Image) auf die Registerkarte Datum (Date).

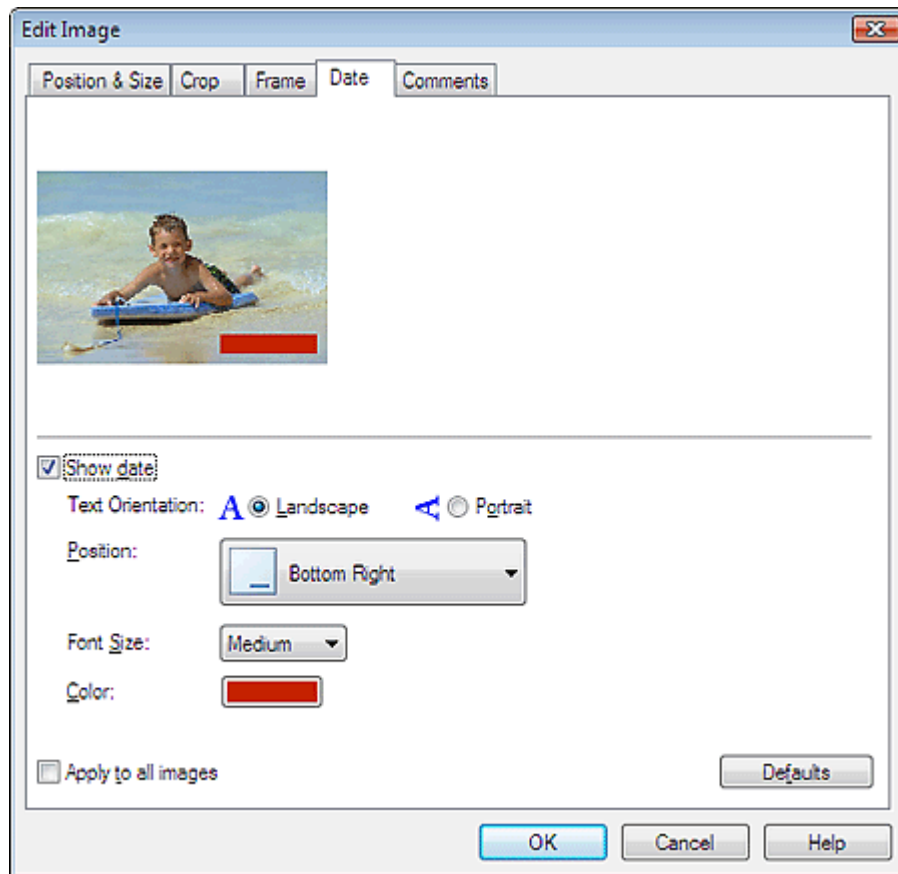

Aktivieren Sie das Kontrollkästchen Datum anzeigen (Show date).

Legen Sie die Einstellungen für Textausrichtung (Text Orientation), Position, Fontgröße (Font Size) und Farbe (Color) fest und klicken Sie dann auf OK.

Wichtig

- Auf gerahmte Bilder kann kein Datum gedruckt werden.

Hinweis

- Das Datum wird im kurzen Datumsformat (TT.MM.JJJJ) angezeigt, das im Betriebssystem festgelegt wird.
- In der Hilfe finden Sie Einzelheiten zum Einstellen des Datums.

[Zum Seitenanfang](#) ↑

Erweitertes Handbuch

Erweitertes Handbuch > Drucken über den Computer > Drucken mit der gebündelten Anwendungssoftware > Anhang 1: Easy-PhotoPrint EX-Einstellungen > Hinzufügen von Kommentaren zu Fotos

Hinzufügen von Kommentaren zu Fotos

Sie können den Bildern Kommentare hinzufügen und diese im Album anzeigen. Fotiname, Aufnahmedatum und Kommentare werden (von oben nach unten) in einem Kommentarfeld angezeigt.



Wichtig

- Bei der Bearbeitung in Fotodruck (Photo Print), Kalender (Calendar) Etiketten (Stickers) und Layout-Druck (Layout Print) können den Fotos keine Kommentare hinzugefügt werden.

Wählen Sie im Bildschirm Bearbeiten (Edit) das Bild, dem Kommentare hinzugefügt werden sollen, und

klicken Sie auf  (Bild bearbeiten (Edit Image)) oder doppelklicken Sie auf das Bild.

Klicken Sie im Dialogfeld Bild bearbeiten (Edit Image) auf die Registerkarte Kommentare (Comments).

Aktivieren Sie das Kontrollkästchen Kommentarfeld anzeigen (Show comment box).

Aktivieren Sie die Kontrollkästchen der anzuzeigenden Elemente und geben Sie die Kommentare ein.

Legen Sie die Fontgröße und Fontfarbe sowie die Position für die Kommentare fest und klicken Sie dann auf OK.

 **Hinweis**

- In der Hilfe finden Sie Einzelheiten zu Kommentaren.
-

[Zum Seitenanfang](#)↑

Erweitertes Handbuch

Erweitertes Handbuch > Drucken über den Computer > Drucken mit der gebündelten Anwendungssoftware > Anhang 1: Easy-PhotoPrint EX-Einstellungen > Hinzufügen von Text zu Fotos

Hinzufügen von Text zu Fotos

Sie können zu Fotos Text hinzufügen.

Klicken Sie im Bildschirm Bearbeiten (Edit) auf  (Text hinzufügen (Add Text)) und ziehen Sie die Maus auf den Bereich, in den Text eingefügt werden soll.

Hinweis

- Die Bildschirme für den Albumdruck werden in den folgenden Beschreibungen als Beispiele verwendet. Die Bildschirme variieren möglicherweise abhängig davon, was erstellt wird.

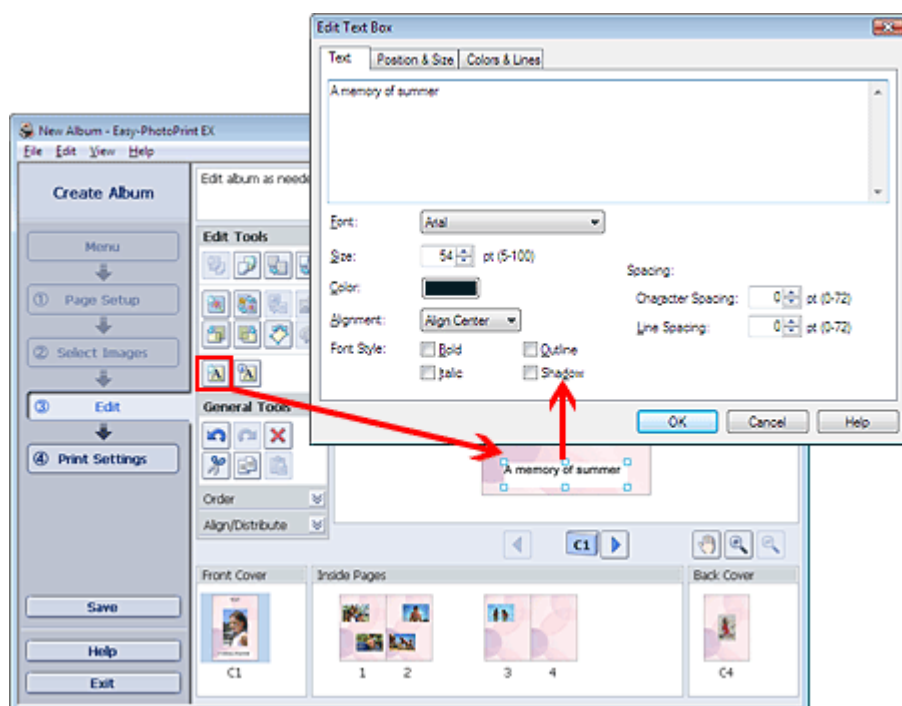

Wählen Sie im Dialogfeld Textfeld bearbeiten (Edit Text Box) die Registerkarte Text und geben Sie Text ein.

Hinweis

- In Dialogfeld Textfeld bearbeiten (Edit Text Box) können Sie die Position, den Winkel und die Größe des Texts ändern. Außerdem können Farbe und Zeile des Textfelds festgelegt werden. In der Hilfe finden Sie weitere Einzelheiten.
- Zum Ändern des eingegebenen Textes wählen Sie diesen aus und klicken auf  (Textfeld bearbeiten (Edit Text Box)). Das Dialogfeld Textfeld bearbeiten (Edit Text Box) wird angezeigt. Hier können Sie den Text ändern.

[Zum Seitenanfang](#) ↗

Erweitertes Handbuch

Erweitertes Handbuch > Drucken über den Computer > Drucken mit der gebündelten Anwendungssoftware > Anhang 1: Easy-PhotoPrint EX-Einstellungen > Speichern

Speichern

Bearbeitete Elemente können gespeichert werden.

Klicken Sie im Bildschirm Bearbeiten (Edit) oder Druckeinstellungen (Print Settings) auf Speichern (Save).

Hinweis

- Die Bildschirme für den Albumdruck werden in den folgenden Beschreibungen als Beispiele verwendet. Die Bildschirme variieren möglicherweise abhängig davon, was erstellt wird.

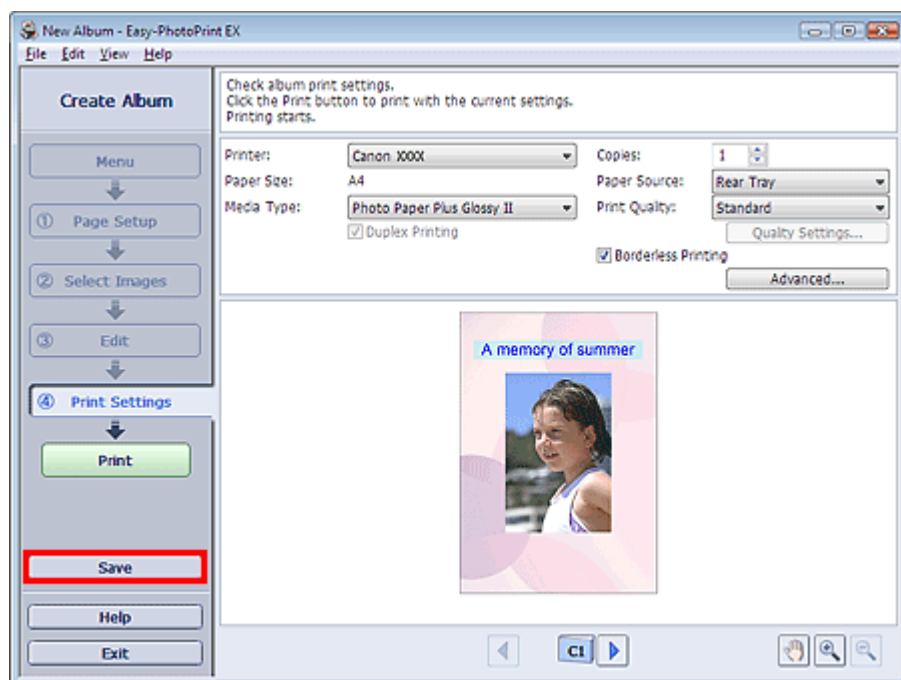

Legen Sie im Dialogfeld Speichern unter (Save As) den Speicherort und den Dateinamen fest und klicken Sie dann auf Speichern (Save).

Wichtig

- Wenn Sie eine gespeicherte Datei bearbeiten und erneut speichern, wird die Datei überschrieben. Wenn Sie eine Datei erneut unter einem neuen Dateinamen oder an einem anderen Speicherort speichern möchten, wählen Sie im Menü Datei (File) die Option Speichern unter... (Save As...).

Hinweis

- Die Schaltfläche Speichern (Save) wird nicht im Bildschirm Seite einrichten (Page Setup) oder Bilder auswählen (Select Images) angezeigt.

[Zum Seitenanfang](#) 

Erweitertes Handbuch

Erweitertes Handbuch > Drucken über den Computer > Drucken mit der gebündelten Anwendungssoftware > Anhang 1: Easy-PhotoPrint EX-Einstellungen > Einstellen von Feiertagen

Einstellen von Feiertagen

Sie können Ihrem Kalender Feiertage hinzufügen.

Klicken Sie unter Kalender (Calendar) im Bildschirm Seite einrichten (Page Setup) auf Feiertage

einstellen... (Set Holidays...) oder klicken Sie im Bildschirm Bearbeiten (Edit) auf  (Zeitraum/ Feiertag einrichten (Setup Period/Holiday)) und klicken Sie im Dialogfeld Allgemeine Kalendereinstellungen (Calendar General Settings) auf Feiertage einstellen... (Set Holidays...), um das Dialogfeld Feiertageinstellungen (Holiday Settings) anzuzeigen.

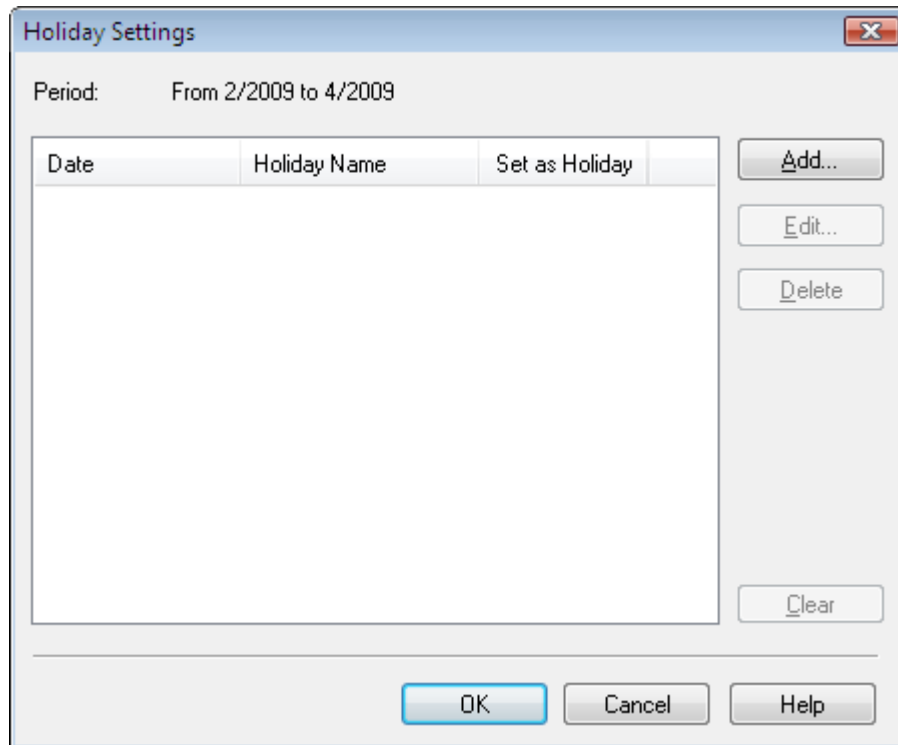

Klicken Sie zum Hinzufügen eines Feiertags auf Hinzufügen... (Add...). Das Dialogfeld Feiertag hinzufügen/bearbeiten (Add/Edit Holiday) wird angezeigt. Zum Bearbeiten eines gespeicherten Feiertags wählen Sie diesen aus und klicken Sie auf Bearbeiten... (Edit...).

Zum Löschen eines Feiertags wählen Sie diesen aus und klicken Sie auf Löschen (Delete). Zum Löschen aller gespeicherten Feiertage in einem bestimmten Kalenderzeitraum klicken Sie auf Auswahl aufheben (Clear).

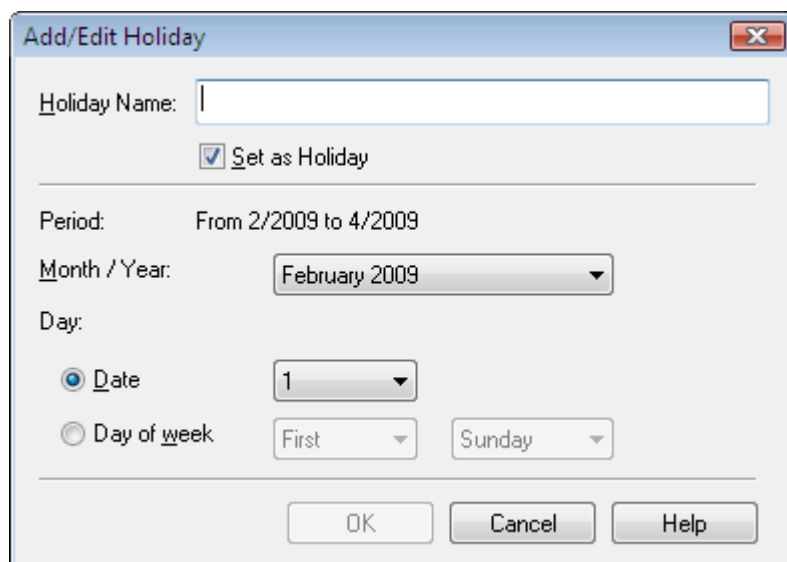

Geben Sie unter Name des Feiertags (Holiday Name) den Namen ein und legen Sie das Datum fest.

Aktivieren Sie das Kontrollkästchen Als Feiertag einstellen (Set as Holiday), um diesen Tag in Ihrem Kalender als Feiertag anzuzeigen.

 **Hinweis**

- In der Hilfe finden Sie Einzelheiten zu den einzelnen Dialogfeldern.
-

[Zum Seitenanfang](#)↑

Erweitertes Handbuch

Erweitertes Handbuch > Drucken über den Computer > Drucken mit der gebündelten Anwendungssoftware > Anhang 1: Easy-PhotoPrint EX-Einstellungen > Einstellen der Kalenderanzeige

Einstellen der Kalenderanzeige

Sie können die Kalenderanzeige anpassen (Schriftarten, Zeilen, Farben, Position, Größe usw.).

Klicken Sie unter Kalender (Calendar) im Bildschirm Seite einrichten (Page Setup) auf Einstellungen... (Settings...) oder wählen Sie im Bildschirm Bearbeiten (Edit) einen Kalender aus und klicken Sie auf



(Setup Calendar) , um das Dialogfeld Kalendereinstellungen (Calendar Settings) anzuzeigen.

Wichtig

- Die Registerkarte Position und Größe (Position & Size) wird nur angezeigt, wenn das Dialogfeld Kalendereinstellungen (Calendar Settings) über den Bildschirm Bearbeiten (Edit) geöffnet wird.

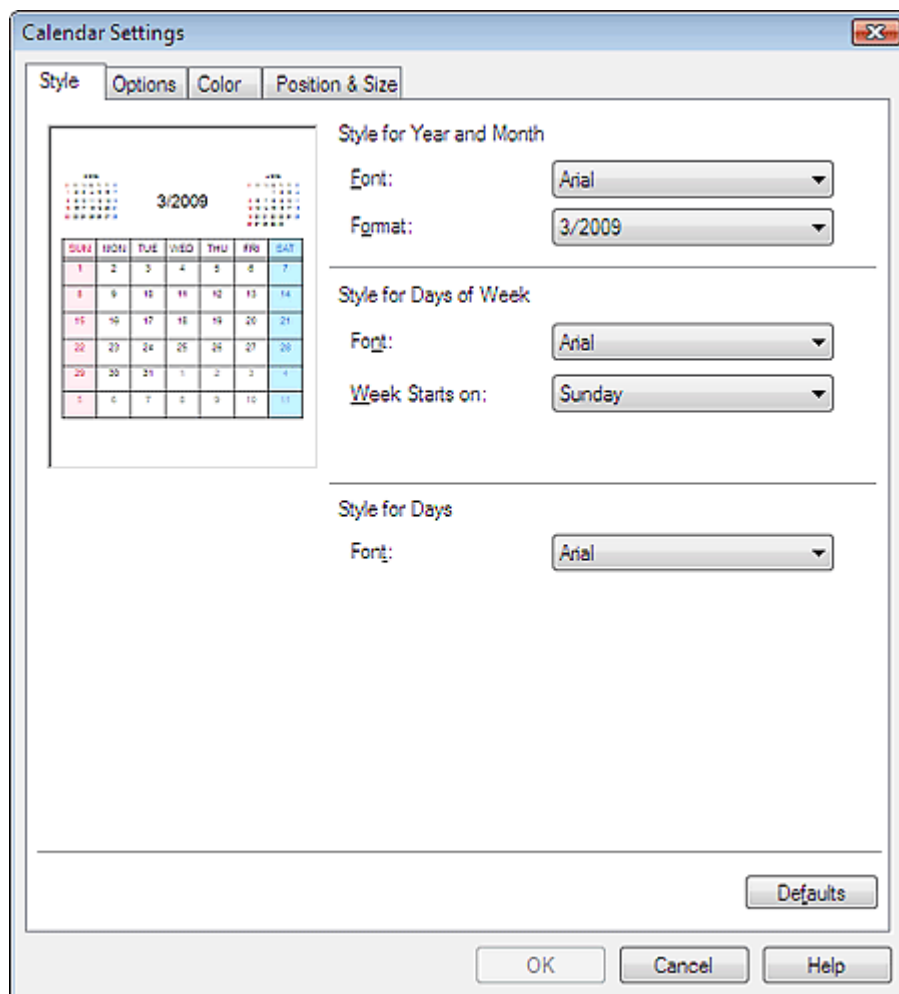

Hinweis

- In der Hilfe finden Sie Einzelheiten zum Dialogfeld Kalendereinstellungen (Calendar Settings).

[Zum Seitenanfang↑](#)

Erweitertes Handbuch

Erweitertes Handbuch > Drucken über den Computer > Drucken mit anderer Anwendungssoftware

Drucken mit anderer Anwendungssoftware

- ➔ Verschiedene Druckmethoden
- ➔ Ändern der Druckqualität und Korrigieren von Bilddaten
- ➔ Überblick über den Druckertreiber

[Zum Seitenanfang](#) ↗

Erweitertes Handbuch

Erweitertes Handbuch > Drucken über den Computer > Drucken mit anderer Anwendungssoftware > Verschiedene Druckmethoden

Verschiedene Druckmethoden

- ➔ Drucken mit einfacher Installation
- ➔ Festlegen des Seitenformats und der Ausrichtung
- ➔ Festlegen der Anzahl der Kopien und der Druckreihenfolge
- ➔ Festlegen des Heftrands
- ➔ Randloser Druck
- ➔ Anpassen an Seite
- ➔ Zoomdruck
- ➔ Seitenlayoutdruck
- ➔ Posterdruck
- ➔ Broschürendruck
- ➔ Duplexdruck
- ➔ Stempel/Hintergrunddruck
- ➔ Speichern von Stempелеinstellungen
- ➔ Speichern von Bilddaten zur Verwendung als Hintergrund
- ➔ Drucken von Umschlägen
- ➔ Umschalten der Papierzufuhr nach Bedarf
- ➔ Anzeigen der Druckergebnisse vor dem Drucken
- ➔ Festlegen des Papierformats (benutzerdefiniertes Format)

[Zum Seitenanfang ↕](#)

Erweitertes Handbuch

Erweitertes Handbuch > Drucken über den Computer > Drucken mit anderer Anwendungssoftware > Verschiedene Druckmethoden > Drucken mit einfacher Installation

Drucken mit einfacher Installation

Im Folgenden werden die grundlegenden Einstellungen beschrieben, die für den ordnungsgemäßen Ausdruck von Daten mit diesem Gerät erforderlich sind:

1. Öffnen des Druckertreiber-Setup-Fensters

2. Auswählen des Medientyps

Wählen Sie den Medientyp des eingelegten Papiers auf der Registerkarte Optionen (Main) in der Liste Medientyp (Media Type) aus.

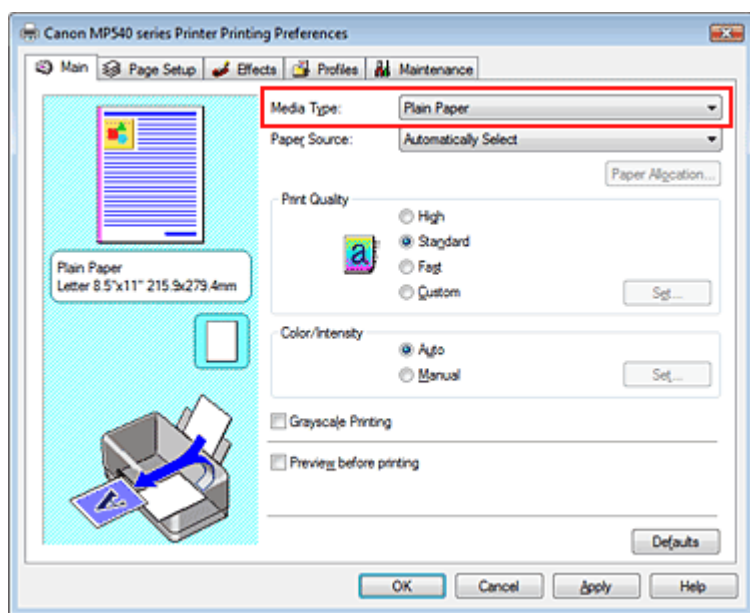

3. Auswählen der Papierzufuhr

Wählen Sie unter Papierzufuhr (Paper Source) die Option Automatisch auswählen (Automatically Select), Hinteres Fach (Rear Tray), Kassette (Cassette), Fortlauf. autom. Einzug (Continuous Autofeed) oder Papiereinstellungen (Paper Allocation) aus.

Wichtig

- Je nach Papiertyp und Papierformat sind unterschiedliche Einstellungen für die Papierzufuhr (Paper Source) verfügbar.

4. Auswählen der Druckqualität

Wählen Sie Hoch (High), Standard oder Schnell (Fast) unter Druckqualität (Print Quality) aus.

5. Auswählen der Farbe/Intensität

Wählen Sie Automatisch (Auto) unter Farbe/Intensität (Color/Intensity) aus.

6. Überprüfen der Einstellungen

Überprüfen Sie die festgelegten Einstellungen, z. B. Papiertyp und Papierzufuhr, im Vorschaufenster auf der linken Seite des Fensters.

7. Abschließen der Installation

Klicken Sie auf OK.

Wenn Sie den Druckvorgang ausführen, wird das Dokument mit dem angegebenen Medientyp und der angegebenen Mediengröße gedruckt.

[Zum Seitenanfang ↑](#)

Erweitertes Handbuch

Erweitertes Handbuch > Drucken über den Computer > Drucken mit anderer Anwendungssoftware > Verschiedene Druckmethoden > Festlegen des Seitenformats und der Ausrichtung

Festlegen des Seitenformats und der Ausrichtung

Das Seitenformat und die Ausrichtung werden grundsätzlich in der Anwendung festgelegt. Wenn die Angaben zu Seitenformat (Page Size) und Ausrichtung (Orientation) auf der Registerkarte Seite einrichten (Page Setup) mit den entsprechenden Einstellungen in der Anwendung übereinstimmen, müssen sie nicht erneut auf der Registerkarte Seite einrichten (Page Setup) festgelegt werden.

Wenn Sie die Einstellungen in Ihrer Anwendung nicht vornehmen können, gehen Sie wie folgt vor, um das Seitenformat und die Ausrichtung anzugeben:

1. Öffnen des Druckertreiber-Setup-Fensters

2. Auswählen des Papierformats

Wählen Sie ein Seitenformat in der Liste Seitenformat (Page Size) des Registers Seite einrichten (Page Setup) aus.

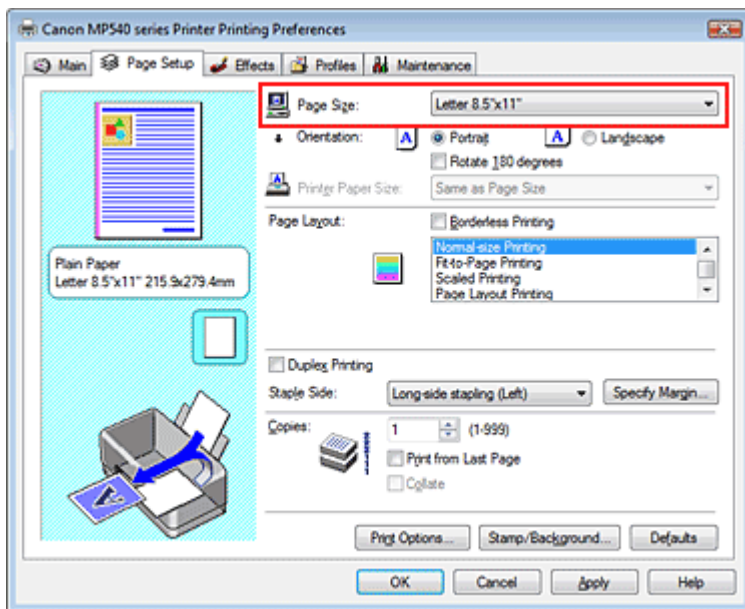

3. Auswählen von Ausrichtung (Orientation)

Wählen Sie für Ausrichtung (Orientation) die Option Hochformat (Portrait) oder Querformat (Landscape). Aktivieren Sie das Kontrollkästchen Um 180 Grad drehen (Rotate 180 degrees), wenn das Original um 180 Grad gedreht ausgedruckt werden soll.

4. Abschließen der Installation

Klicken Sie auf OK.

Das Dokument wird nun mit dem gewählten Seitenformat und der gewählten Ausrichtung gedruckt.

[Zum Seitenanfang ↑](#)

Erweitertes Handbuch

Erweitertes Handbuch > Drucken über den Computer > Drucken mit anderer Anwendungssoftware > Verschiedene Druckmethoden > Festlegen der Anzahl der Kopien und der Druckreihenfolge

Festlegen der Anzahl der Kopien und der Druckreihenfolge

Standardeinstellung



Sortieren

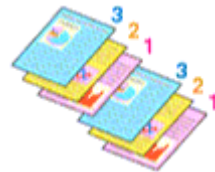

Ab der letzten Seite drucken

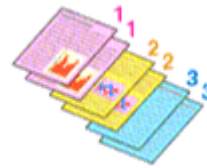

Ab der letzten Seite drucken (Print from Last Page) + Sortieren (Collate)

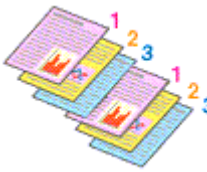

So legen Sie die Anzahl der Kopien und die Druckreihenfolge fest:

1. Öffnen des Druckertreiber-Setup-Fensters
2. Festlegen der Anzahl der zu druckenden Exemplare

Geben Sie die Anzahl der zu druckenden Exemplare unter Kopien (Copies) auf der Registerkarte Seite einrichten (Page Setup) an.

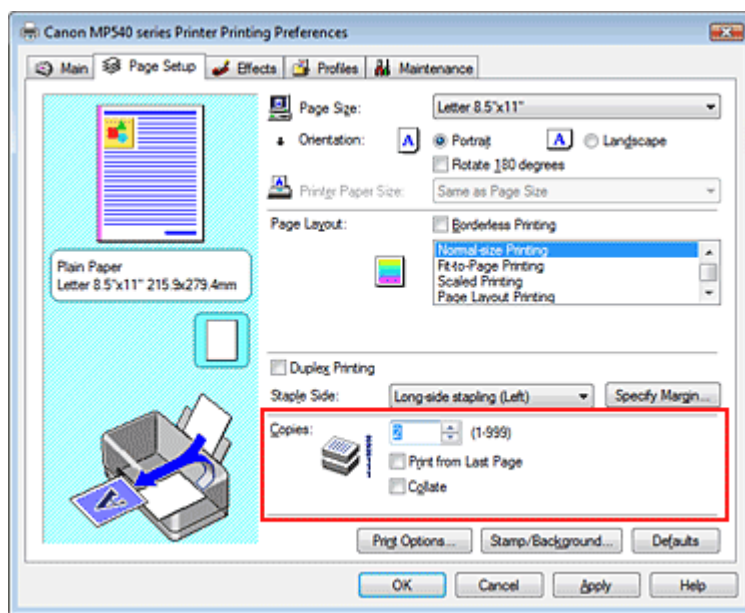

3. Festlegen der Druckreihenfolge

Wenn Sie das Kontrollkästchen Ab der letzten Seite drucken (Print from Last Page) aktivieren, beginnt der Ausdruck mit der letzten Seite. Auf diese Weise liegen die Seiten nach der Ausgabe in der richtigen Reihenfolge vor und brauchen nicht sortiert zu werden.

4. Legen Sie sortiertes Drucken fest, wenn Sie mehrere Kopien im Feld Kopien (Copies) angegeben haben.

Aktivieren Sie das Kontrollkästchen Sortieren (Collate), wenn Sie mehrere Kopien angegeben haben.

Deaktivieren Sie das Kontrollkästchen, wenn jeweils alle Kopien mit derselben Seitenzahl zusammen ausgegeben werden sollen.

5. Abschließen der Installation

Klicken Sie auf OK.

Die angegebene Anzahl der Kopien wird in der festgelegten Reihenfolge gedruckt.

Wichtig

- Wenn Ihre Anwendung dieselbe Funktion hat, nehmen Sie die Einstellungen in der Anwendung vor. Wenn Sie die Anzahl der Kopien und die Druckreihenfolge sowohl in der Anwendung als auch im Druckertreiber festlegen, wird möglicherweise die Anzahl der Kopien aus beiden Einstellungen zusammen gedruckt oder die angegebene Reihenfolge wird nicht berücksichtigt.
- Ab der letzten Seite drucken (Print from Last Page) und Sortieren (Collate) sind nicht verfügbar, wenn Broschürendruck (Booklet Printing) unter Seitenlayout (Page Layout) ausgewählt ist.
- Ab der letzten Seite drucken (Print from Last Page) ist nicht verfügbar, wenn Posterdruck (Poster Printing) unter Seitenlayout (Page Layout) ausgewählt ist.

Hinweis

- Wenn Sie Ab der letzten Seite drucken (Print from Last Page) und Sortieren (Collate) auswählen, werden mehrseitige Dokumente so ausgegeben, dass sie nach dem Druckvorgang bereits in der richtigen Reihenfolge vorliegen. Diese Einstellungen können mit den Optionen Randloser Druck (Borderless Printing), Normale Druckgröße (Normal-size Printing), An Seite anpassen (Fit-to-Page Printing), Zoomdruck (Scaled Printing), Seitenlayoutdruck (Page Layout Printing) und Duplexdruck (Duplex Printing) kombiniert werden.

[Zum Seitenanfang](#) ↑

Erweitertes Handbuch

Erweitertes Handbuch > Drucken über den Computer > Drucken mit anderer Anwendungssoftware > Verschiedene Druckmethoden > Festlegen des Heftrands

Festlegen des Heftrands

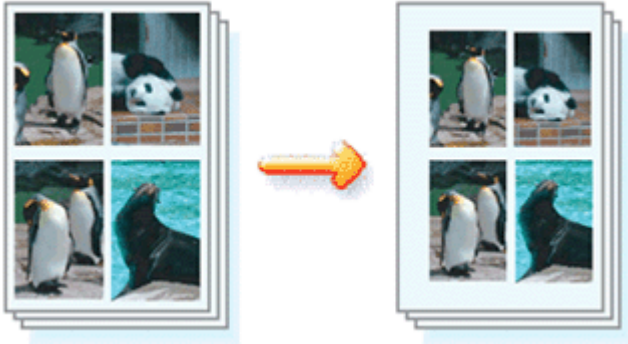

So legen Sie die zu heftende Seite und die Breite des Heftrands fest:

1. Öffnen des **Druckertreiber-Setup-Fensters**
2. Festlegen der Heftseite

Überprüfen Sie die Position des Heftrands unter Heftseite (Staple Side) auf der Registerkarte Seite einrichten (Page Setup).

Der Drucker analysiert die Einstellungen unter Ausrichtung (Orientation) und Seitenlayout (Page Layout) und wählt automatisch die beste Heftposition. Sie können die Einstellung durch Auswahl des entsprechenden Listenwerts ändern.

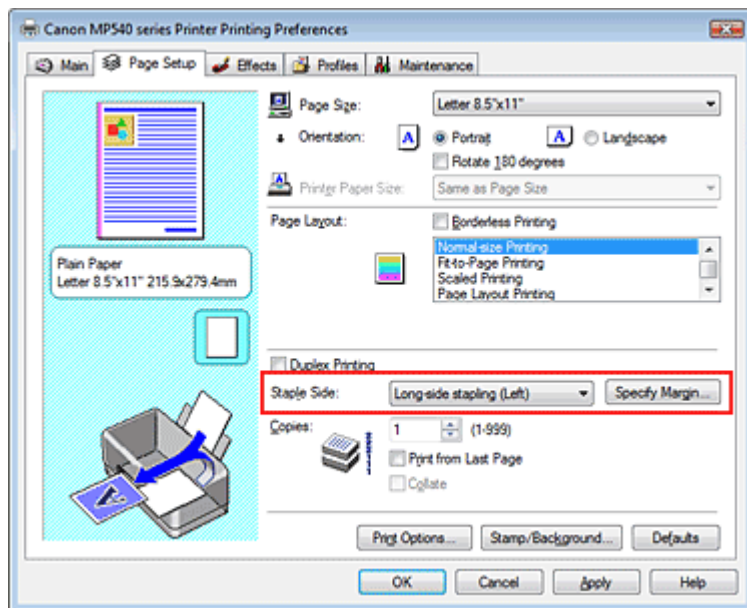

3. Festlegen der Randbreite

Klicken Sie bei Bedarf auf Rand angeben... (Specify Margin...), und geben Sie die Breite des Heftrands ein. Klicken Sie anschließend auf OK.

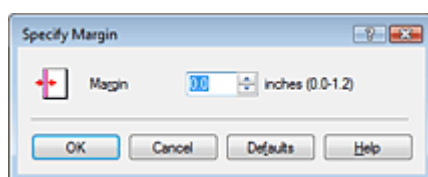

4. Abschließen der Installation

Klicken Sie auf der Registerkarte Seite einrichten (Page Setup) auf OK.

Wenn Sie den Druckvorgang ausführen, werden die Daten mit der festgelegten Heftseite und dem

festgelegten Heftrand gedruckt.

 **Wichtig**

- Hefseite (Staple Side) und Rand angeben... (Specify Margin...) sind in folgenden Fällen nicht verfügbar:
 - Posterdruck (Poster Printing) oder Broschürendruck (Booklet Printing) ist unter Seitenlayout (Page Layout) ausgewählt.
 - Zoomdruck (Scaled Printing) ist unter Seitenlayout (Page Layout) ausgewählt (wenn auch Duplexdruck (Duplex Printing) aktiviert ist, steht nur die Option Hefseite (Staple Side) zur Verfügung).
 - Das Kontrollkästchen Randloser Druck (Borderless Printing) ist aktiviert (wenn auch Duplexdruck (Duplex Printing) aktiviert ist, steht nur die Option Hefseite (Staple Side) zur Verfügung).

[Zum Seitenanfang ↕](#)

Erweitertes Handbuch

Erweitertes Handbuch > Drucken über den Computer > Drucken mit anderer Anwendungssoftware > Verschiedene Druckmethoden > Randloser Druck

Randloser Druck

Mit der Funktion für den randlosen Druck können Sie Dokumente vergrößert ausdrucken, so dass sie ein wenig über die Papierränder hinausragen. Ist die Funktion für den randlosen Druck deaktiviert, wird um die gedruckten Daten ein Rand eingefügt. Wenn Sie ein Dokument, z. B. ein Foto, ohne Rand drucken möchten, wählen Sie die Funktion für randlosen Druck aus.

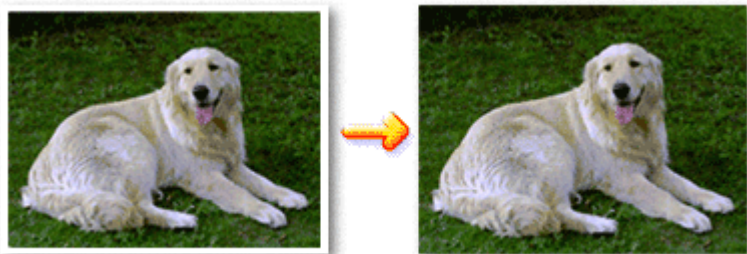

Die Funktion für randlosen Druck wird folgendermaßen eingestellt:

Festlegen des randlosen Drucks

1. Öffnen des Druckertreiber-Setup-Fensters
2. Festlegen des randlosen Drucks

Aktivieren Sie das Kontrollkästchen Randloser Druck (Borderless Printing) auf der Registerkarte Seite einrichten (Page Setup).

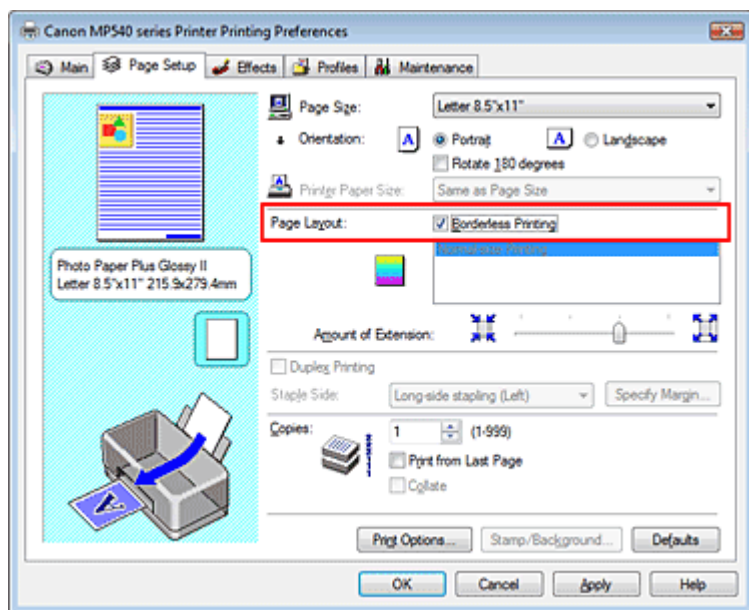

Klicken Sie auf OK, wenn die Bestätigungsmeldung angezeigt wird.

Wenn eine Meldung erscheint, die zum Ändern des Medientyps auffordert, wählen Sie einen Medientyp in der Liste aus, und klicken Sie auf OK.

3. Überprüfen des Seitenformats

Überprüfen Sie die Liste Seitenformat (Page Size). Wenn Sie die Einstellung ändern möchten, wählen Sie ein anderes Format in der Liste aus. Die Liste zeigt nur Formate an, die für den randlosen Druck verwendet werden können.

4. Anpassen des Erweiterungsumfangs

Passen Sie den Erweiterungsumfang mit dem Schieberegler Erweiterungsumfang (Amount of

Extension) an.

Wenn Sie den Regler nach rechts verschieben, wird der Umfang größer, wenn Sie ihn nach links verschieben, wird er kleiner.

In den meisten Fällen ist es empfehlenswert, den Schieberegler auf die zweite Position von rechts zu stellen.



Wichtig

- Wenn Sie den Schieberegler ganz nach rechts verschieben, kann die Rückseite des Papiers verschmieren.

5. Abschließen der Installation

Klicken Sie auf OK.

Die Daten werden ohne Rand auf das Papier gedruckt.

Wichtig

- Wenn ein Seitenformat ausgewählt wird, das nicht für den randlosen Druck verwendet werden kann, wird es automatisch in das für den randlosen Druck gültige Format geändert.
- Wenn Hochoflösendes Papier (High Resolution Paper), T-Shirt-Transferfolie (T-Shirt Transfers) oder Umschlag (Envelope) in der Liste Medientyp (Media Type) auf der Registerkarte Optionen (Main) ausgewählt ist, können Sie keinen randlosen Druck durchführen.
- Wenn die Funktion für den randlosen Druck aktiviert ist, sind die Optionen Druckerpapierformat (Printer Paper Size), Seitenlayout (Page Layout), Heftseite (Staple Side) (wenn Duplexdruck (Duplex Printing) nicht aktiviert ist) und die Schaltfläche Stempel/Hintergrund... (Stamp/Background...) auf der Registerkarte Seite einrichten (Page Setup) nicht verfügbar.
- Je nach verwendetem Medientyp kann die Druckqualität geringfügig abnehmen oder das Blatt kann oben und unten verschmutzt sein.
- Wenn sich das Verhältnis von Höhe zu Breite stark von den Bilddaten unterscheidet, wird abhängig vom Format des Mediums ein Teil des Bildes möglicherweise nicht gedruckt. Beschneiden Sie in diesem Fall die Bilddaten mit einer Anwendungssoftware entsprechend dem Papierformat.

Hinweis

- Wenn auf der Registerkarte Optionen (Main) unter Medientyp (Media Type) die Option Normalpapier (Plain Paper) ausgewählt ist, sollte kein randloser Druck ausgeführt werden. Daher wird das Dialogfeld für die Auswahl des Medientyps angezeigt. Wenn Sie normales Papier für Testausdrucke verwenden, wählen Sie Normalpapier (Plain Paper), und klicken Sie auf OK.

Erweitern der zu druckenden Bildfläche des Dokuments

Wenn Sie einen großen Erweiterungsumfang angeben, können Sie problemlos ohne Rand drucken. Der Teil des Dokuments, der über den Papierbereich hinausragt, wird nicht gedruckt. Dies bedeutet, dass Objekte im Randbereich eines Fotos unter Umständen ausgeblendet werden.

Erstellen Sie zunächst einen Probedruck. Wenn zu viel Bildfläche abgeschnitten ist, vermindern Sie den Erweiterungsumfang. Die Erweiterung verringert sich, wenn der Schieberegler Erweiterungsumfang (Amount of Extension) nach links verschoben wird.

Wichtig

- Wenn der Erweiterungsumfang verringert wird, kann je nach Papiergröße ein unerwünschter Rand auf dem Ausdruck erscheinen.

Hinweis

- Wenn das Kontrollkästchen Vorschau vor dem Druckvorgang (Preview before printing) auf der Registerkarte Optionen (Main) aktiviert ist, können Sie vor dem Druckvorgang prüfen, ob wirklich kein Rand vorhanden ist.

Erweitertes Handbuch

Erweitertes Handbuch > Drucken über den Computer > Drucken mit anderer Anwendungssoftware > Verschiedene Druckmethoden > Anpassen an Seite

Anpassen an Seite



So passen Sie ein Dokument durch Vergrößern bzw. Verkleinern an das Format des verwendeten Papiers an:

1. Öffnen des **Druckertreiber-Setup-Fensters**
2. Festlegen von "An Seite anpassen" (Fit-to-Page Printing)

Wählen Sie An Seite anpassen (Fit-to-Page Printing) in der Liste Seitenlayout (Page Layout) des Registers Seite einrichten (Page Setup) aus.

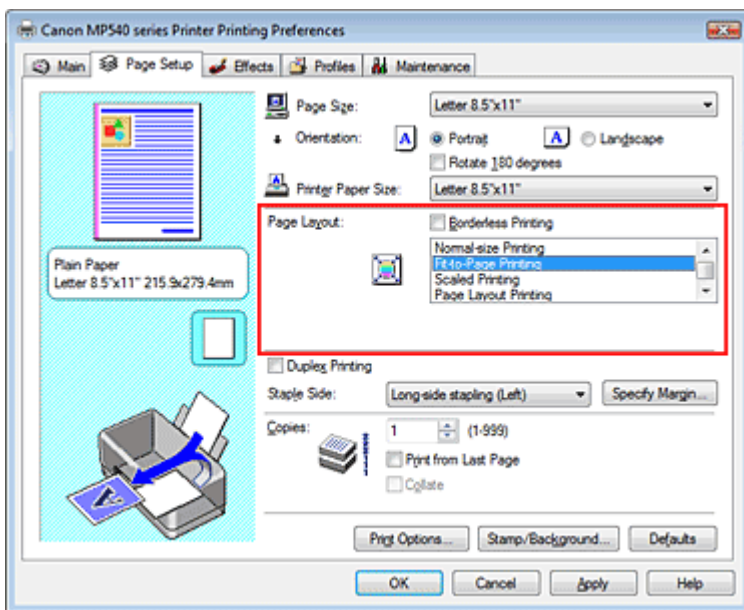

3. Auswählen des Papierformats für die Daten

Wählen Sie unter der Option Seitenformat (Page Size) das Papierformat aus, das in der Anwendung festgelegt ist.

4. Auswählen des Druckerpapierformats

Wählen Sie in der Liste Druckerpapierformat (Printer Paper Size) das in das Gerät eingelegte Papierformat aus.

Wenn das ausgewählte Druckerpapierformat kleiner ist als der unter Seitenformat (Page Size) angegebene Wert, wird das Seitenbild verkleinert. Wenn das Druckerpapierformat größer als das Seitenformat ist, wird das Seitenbild vergrößert.

Die aktuellen Einstellungen werden im Vorschaufenster auf der linken Seite des Druckertreibers angezeigt.

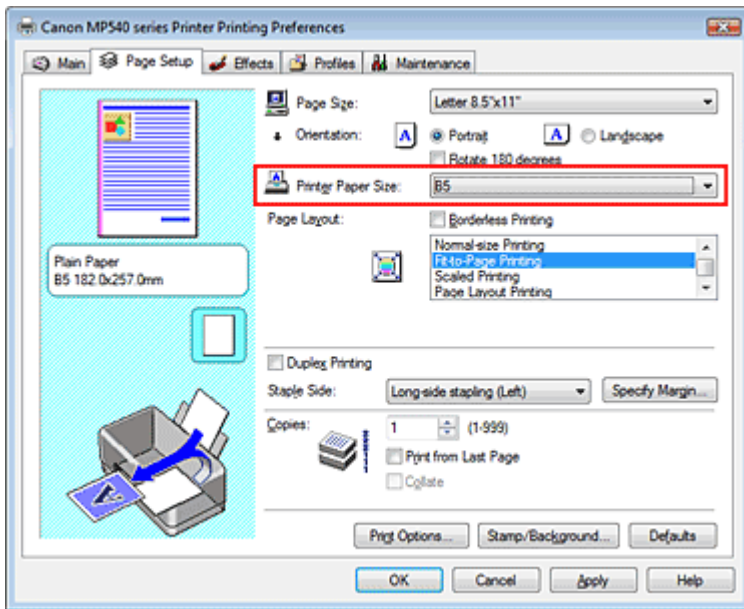

5. Abschließen der Installation

Klicken Sie auf OK.

Beim Drucken wird das Dokument so vergrößert oder verkleinert, dass es auf die Seite passt.

Wichtig

- Wenn das Kontrollkästchen Randloser Druck (Borderless Printing) aktiviert ist, kann An Seite anpassen (Fit-to-Page Printing) nicht ausgewählt werden.

[Zum Seitenanfang](#) ↑

Erweitertes Handbuch

Erweitertes Handbuch > Drucken über den Computer > Drucken mit anderer Anwendungssoftware > Verschiedene Druckmethoden > Zoomdruck

Zoomdruck



So drucken Sie ein Dokument mit vergrößerten oder verkleinerten Seiten:

1. Öffnen des Druckertreiber-Setup-Fensters

2. Festlegen des Zoomdrucks

Wählen Sie Zoomdruck (Scaled Printing) in der Liste Seitenlayout (Page Layout) des Registers Seite einrichten (Page Setup) aus.

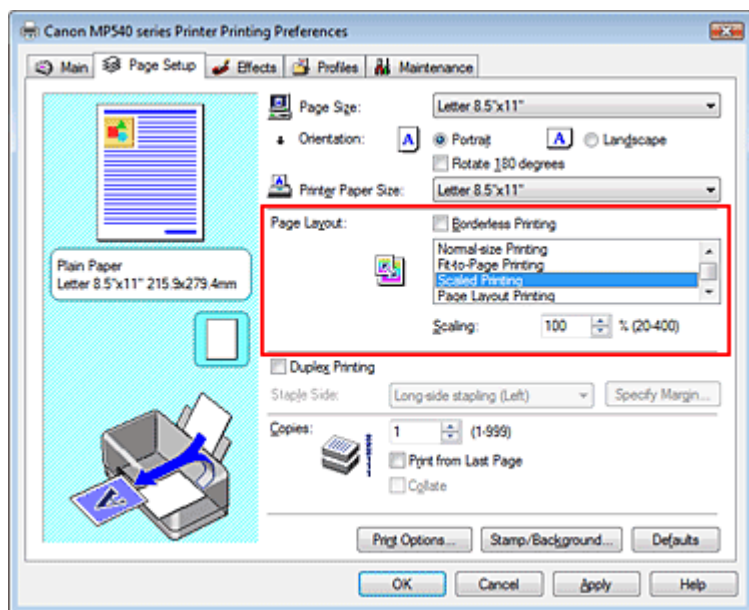

3. Auswählen des Papierformats für die Daten

Wählen Sie unter der Option Seitenformat (Page Size) das Papierformat aus, das in der Anwendung festgelegt ist.

4. Festlegen der Skalierung mit einer der folgenden Methoden:

- **Auswählen eines Druckerpapierformats (Printer Paper Size)**

Wählen Sie ein Druckerpapierformat aus, das sich von dem in der Liste für Druckerpapierformate ausgewählten Seitenformat unterscheidet. Wenn das ausgewählte Druckerpapierformat kleiner ist als der unter Seitenformat (Page Size) angegebene Wert, wird das Seitenbild verkleinert. Wenn das Druckerpapierformat größer als das Seitenformat ist, wird das Seitenbild vergrößert.

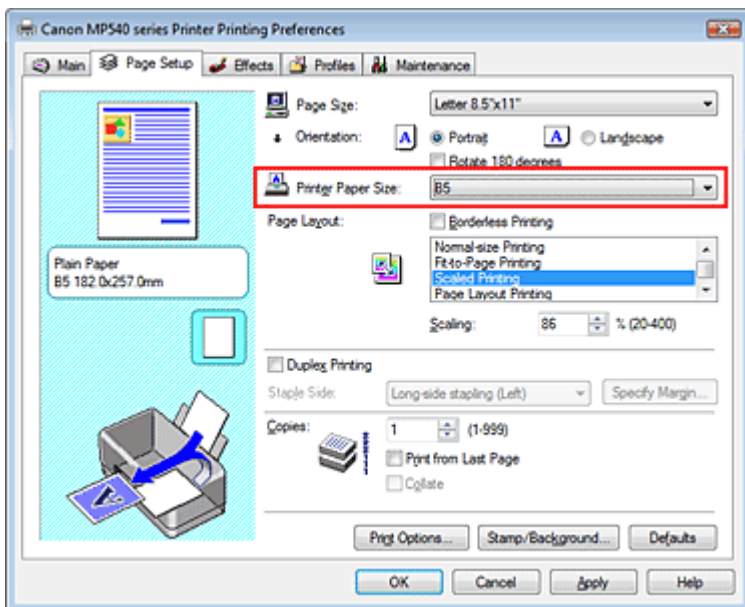

• Festlegen eines Zoomfaktors

Geben Sie den gewünschten Wert direkt in das Feld Skalierung (Scaling) ein.

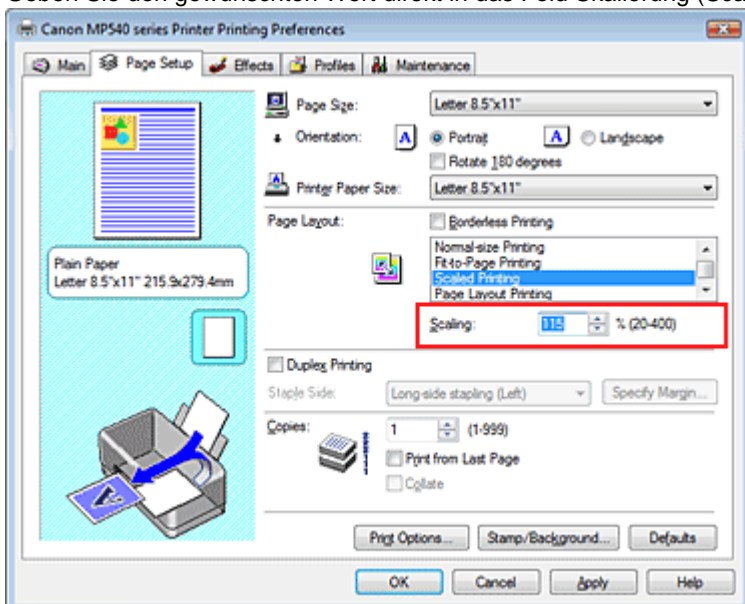

Die aktuellen Einstellungen werden im Vorschauenfenster auf der linken Seite des Druckertreibers angezeigt.

5. Abschließen der Installation

Klicken Sie auf OK.

Das Bild wird nun in der angegebenen Größe gedruckt.

Wichtig

- Wenn die Anwendung, mit der Sie das Original erstellt haben, über eine Funktion zum skalierten Drucken verfügt, nehmen Sie die entsprechenden Einstellungen in Ihrer Anwendung vor. Sie müssen dieselbe Einstellung nicht zusätzlich im Druckertreiber konfigurieren.
- Wenn Zoomdruck (Scaled Printing) ausgewählt ist, steht das Listenfeld Heftseite (Staple Side) nicht zur Verfügung (wenn Duplexdruck (Duplex Printing) nicht ausgewählt ist).
- Wenn das Kontrollkästchen Randloser Druck (Borderless Printing) aktiviert ist, kann Zoomdruck (Scaled Printing) nicht ausgewählt werden.

Hinweis

- Wenn Sie Zoomdruck (Scaled Printing) auswählen, wird der druckbare Bereich dadurch geändert.

Erweitertes Handbuch

Erweitertes Handbuch > Drucken über den Computer > Drucken mit anderer Anwendungssoftware > Verschiedene Druckmethoden > Seitenlayoutdruck

Seitenlayoutdruck

Mit dem Seitenlayoutdruck können Sie mehrere Seiten auf einem Blatt Papier ausdrucken.



So verwenden Sie die Funktion Seitenlayoutdruck:

1. Öffnen des Druckertreiber-Setup-Fensters
2. Festlegen des Seitenlayoutdrucks

Wählen Sie Seitenlayoutdruck (Page Layout Printing) in der Liste Seitenlayout (Page Layout) des Registers Seite einrichten (Page Setup) aus.

Die aktuellen Einstellungen werden im Vorschauenfenster auf der linken Seite des Druckertreibers angezeigt.

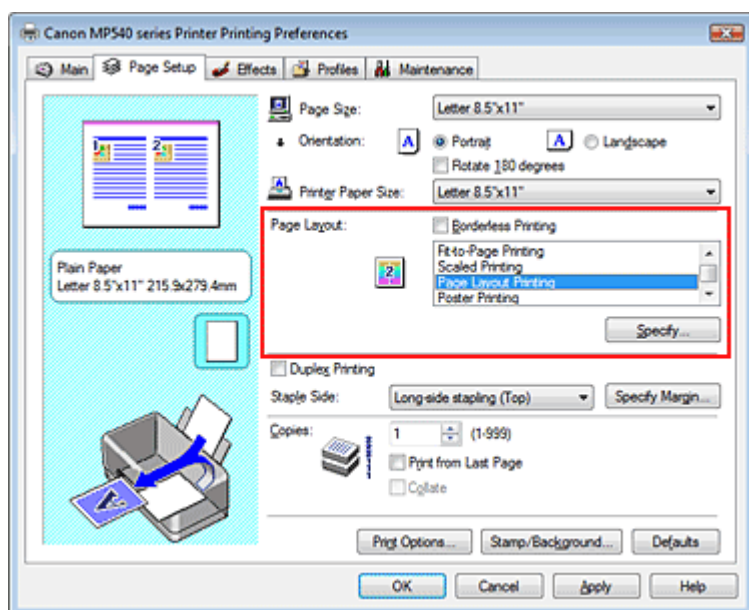

3. Auswählen des Druckerpapierformats

Wählen Sie in der Liste Druckerpapierformat (Printer Paper Size) das in das Gerät eingelegte Papierformat aus.

Standardmäßig werden die Dokumentseiten von links nach rechts angeordnet.

4. Festlegen der Anzahl der auf einem Blatt zu druckenden Seiten und der Seitenreihenfolge

Klicken Sie bei Bedarf auf Einstellen... (Specify...), und nehmen Sie im Dialogfeld Seitenlayoutdruck (Page Layout Printing) die folgenden Einstellungen vor. Klicken Sie anschließend auf OK.

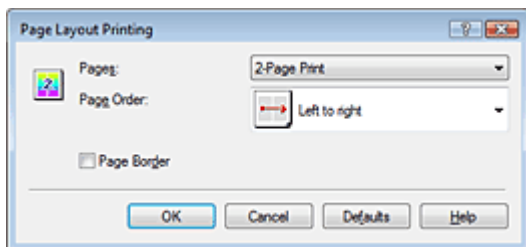
**Seiten**

Um die Anzahl der auf einem Blatt zu druckenden Seiten zu erhöhen, wählen Sie die gewünschte Anzahl in der Liste aus.

Reihenfolge

Wählen Sie in der Liste das entsprechende Symbol aus, um die Reihenfolge der Seiten zu ändern.

Seitenrand

Um einen Seitenrand um jede Dokumentseite zu drucken, aktivieren Sie dieses Kontrollkästchen.

5. Abschließen der Installation

Klicken Sie auf der Registerkarte Seite einrichten (Page Setup) auf OK.

Beim Drucken des Dokuments wird auf jedem Blatt die angegebene Anzahl an Seiten in der festgelegten Reihenfolge gedruckt.

Wichtig

- Wenn das Kontrollkästchen Randloser Druck (Borderless Printing) aktiviert ist, kann Seitenlayoutdruck (Page Layout Printing) nicht ausgewählt werden.

[Zum Seitenanfang ↑](#)

Erweitertes Handbuch

Erweitertes Handbuch > Drucken über den Computer > Drucken mit anderer Anwendungssoftware > Verschiedene Druckmethoden > Posterdruck

Posterdruck

Die Posterdruckfunktion vergrößert die Bilddaten, teilt sie auf mehrere Seiten auf und druckt diese Seiten dann auf separate Blätter. Wenn die Blätter aneinandergesetzt werden, ergeben sie ein großes Bild im Posterformat.

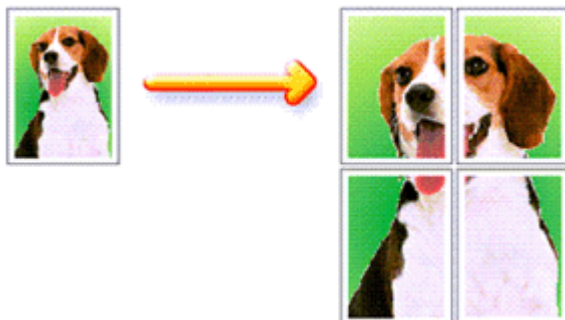

So verwenden Sie die Funktion Posterdruck:

Einstellen des Posterdrucks

1. Öffnen des Druckertreiber-Setup-Fensters
2. Einstellen des Posterdrucks

Wählen Sie Posterdruck (Poster Printing) in der Liste Seitenlayout (Page Layout) des Registers Seite einrichten (Page Setup) aus.

Die aktuellen Einstellungen werden im Vorschaufenster auf der linken Seite des Druckertreibers angezeigt.

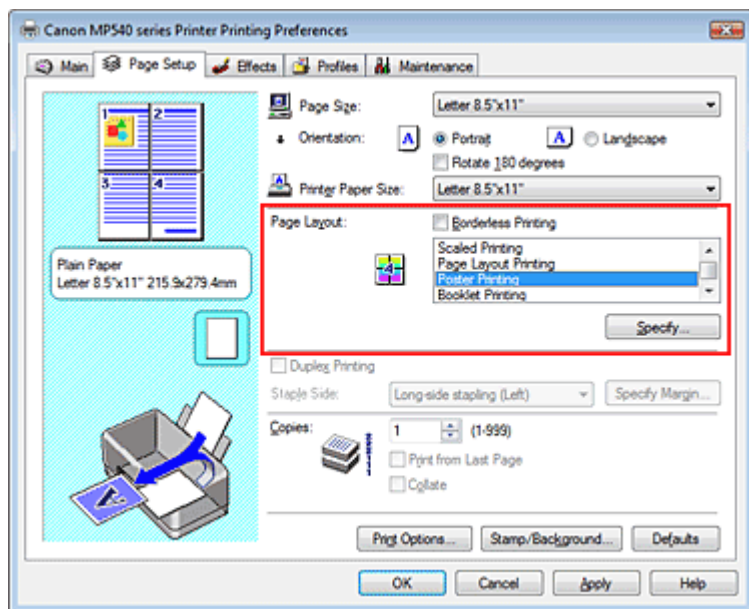

3. Auswählen des Druckerpapierformats

Wählen Sie in der Liste Druckerpapierformat (Printer Paper Size) das in das Gerät eingelegte Papierformat aus.

Die Standardeinstellung ist ein Poster mit 2 x 2 Seiten.

4. Festlegen der Anzahl der Bildunterteilungen und der zu druckenden Seiten

Klicken Sie bei Bedarf auf Einstellen... (Specify...), und nehmen Sie im Dialogfeld Posterdruck (Poster Printing) die folgenden Einstellungen vor. Klicken Sie anschließend auf OK.

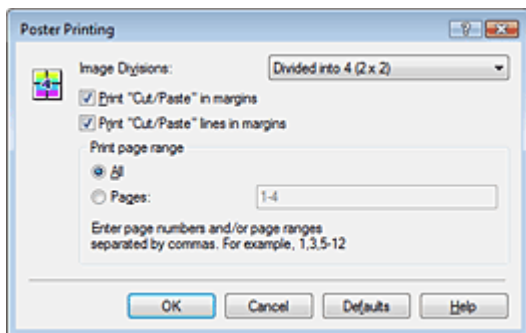

Bildunterteilungen

Wählen Sie die gewünschte Unterteilung (vertikal x horizontal) in der Liste "Bildunterteilung" aus. Je größer die Anzahl der Bildunterteilungen, desto mehr Blätter werden gedruckt, so dass Sie ein großes Poster herstellen können.

Drucken von "Ausschneiden/Einfügen" am Rand

Deaktivieren Sie dieses Kontrollkästchen, um die Wörter "Ausschneiden" (Cut) und "Einfügen" (Paste) nicht zu drucken.

Wichtig

- Diese Funktion ist bei Verwendung des 64-Bit-Druckertreibers nicht verfügbar.

Drucken von "Ausschneiden/Einfügen"-Linien am Rand

Deaktivieren Sie dieses Kontrollkästchen, um Schnittlinien nicht zu drucken.

Seiten

Um bestimmte Seiten erneut zu drucken, geben Sie die entsprechende Seitenzahl an. Zum Drucken mehrerer Seiten geben Sie den Druckbereich durch Trennen der Seiten mit Kommas oder Eingabe eines Bindestrichs zwischen den Seitenzahlen ein.

Hinweis

- Sie können den Druckbereich auch angeben, indem Sie in der Vorschau auf die Seiten klicken.

5. Abschließen der Installation

Klicken Sie auf der Registerkarte Seite einrichten (Page Setup) auf OK.

Wenn Sie den Druckvorgang ausführen, wird das Dokument beim Drucken auf mehrere Seiten aufgeteilt.

Nach dem Drucken der einzelnen Seiten fügen Sie die Blätter zusammen, um das Poster zu erstellen.

Drucken nur bestimmter Seiten

Wenn der Ausdruck blass erscheint oder ein Tintenbehälter während des Druckvorgangs leer wird, können Sie die Seiten, die Sie noch benötigen, wie folgt ausdrucken:

1. Einstellen des Druckbereichs

Klicken Sie im Vorschauenfenster auf der linken Seite des Registers Seite einrichten (Page Setup) auf die Seiten, die nicht gedruckt werden müssen.

Die Seiten werden gelöscht und nur die zu druckenden Seiten werden angezeigt.

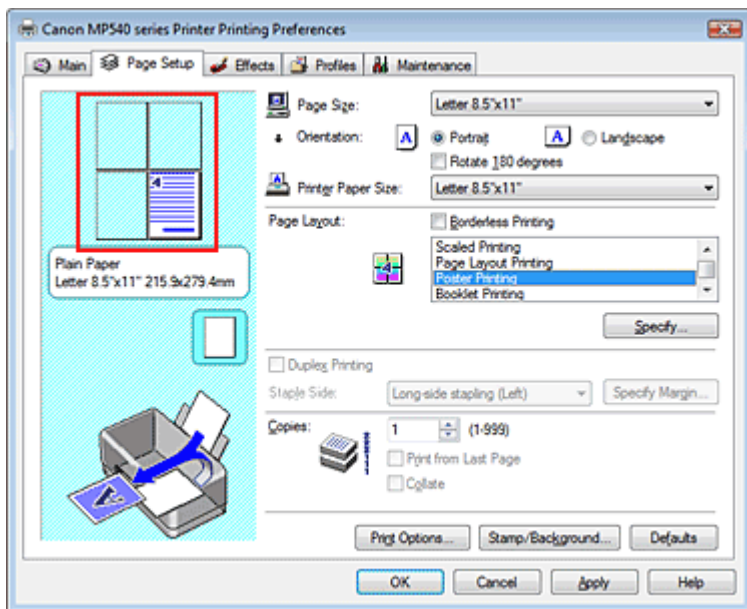

Hinweis

- Klicken Sie auf die gelöschten Seiten, um sie erneut anzuzeigen.
- Klicken Sie mit der rechten Maustaste in das Vorschaufenster, um Alle Seiten drucken (Print all pages) oder Alle Seiten löschen (Delete all pages) auszuwählen.

2. Abschließen der Installation

Wenn Sie die Auswahl der Seiten abgeschlossen haben, klicken Sie auf OK.
Beim Ausführen des Druckvorgangs werden nur die angegebenen Seiten gedruckt.

Wichtig

- Wenn Posterdruck (Poster Printing) ausgewählt ist, sind die Optionen Duplexdruck (Duplex Printing) und Ab der letzten Seite drucken (Print from Last Page) sowie das Listenfeld Heftseite (Staple Side) nicht verfügbar.
- Wenn das Kontrollkästchen Randloser Druck (Borderless Printing) aktiviert ist, kann Posterdruck (Poster Printing) nicht ausgewählt werden.
- Da beim Posterdruck die Dokumente vergrößert werden, werden die Druckergebnisse möglicherweise beeinträchtigt.

[Zum Seitenanfang ↑](#)

Erweitertes Handbuch

Erweitertes Handbuch > Drucken über den Computer > Drucken mit anderer Anwendungssoftware > Verschiedene Druckmethoden > Broschürendruck

Broschürendruck

Der Broschürendruck ermöglicht das Ausgeben von Druckdaten als Broschüre. Die Daten werden auf beide Seiten des Papiers gedruckt. Bei diesem Druckvorgang wird sichergestellt, dass die gefalteten Broschürenblätter in der richtigen Reihenfolge zusammengelegt und in der Mitte geheftet werden können.

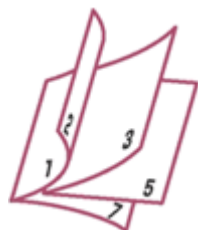

So stellen Sie die Funktion für den Broschürendruck ein:

1. Öffnen des Druckertreiber-Setup-Fensters

2. Einstellen des Broschürendrucks

Wählen Sie Broschürendruck (Booklet Printing) in der Liste Seitenlayout (Page Layout) des Registers Seite einrichten (Page Setup) aus.

Die aktuellen Einstellungen werden im Vorschaufenster auf der linken Seite des Fensters angezeigt.

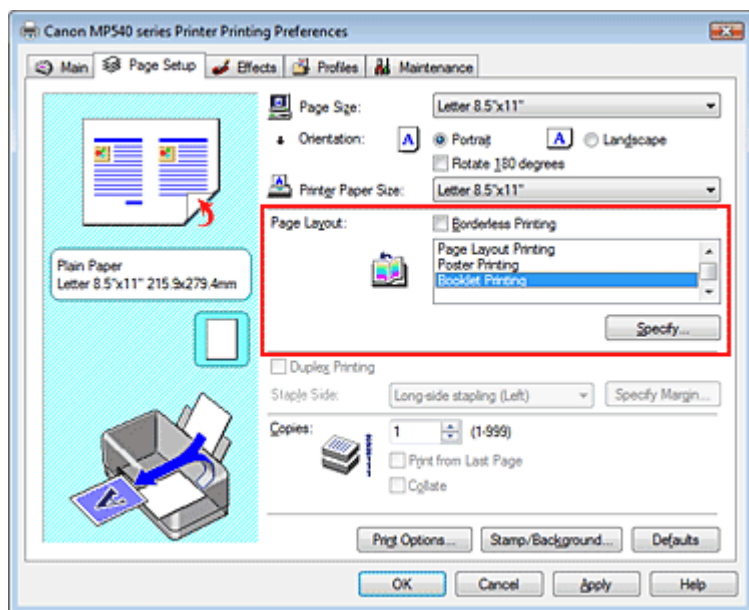

3. Auswählen des Druckerpapierformats

Wählen Sie in der Liste Druckerpapierformat (Printer Paper Size) das in das Gerät eingelegte Papierformat aus.

4. Festlegen des Rands zum Heften und der Randbreite

Klicken Sie auf Einstellen... (Specify...), legen Sie die folgenden Einstellungen im Dialogfeld Broschürendruck (Booklet Printing) fest, und klicken Sie anschließend auf OK.

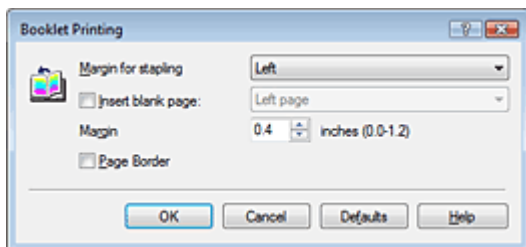

Rand zum Heften

Wählen Sie für die gedruckte Broschüre die Seite für den Rand zum Heften aus.

Leere Seite einfügen

Um ein Blatt leer zu lassen, aktivieren Sie das Kontrollkästchen "Leere Seite einfügen" (Insert blank page) und wählen Sie die Seite aus, die leer bleiben soll.

Rand

Geben Sie die Randbreite ein. Die eingegebene Breite ab der Mitte des Blatts wird der Rand für eine Seite.

Seitenrand

Um einen Seitenrand um jede Dokumentseite zu drucken, aktivieren Sie das Kontrollkästchen "Seitenrand" (Page Border).

5. Abschließen der Installation

Klicken Sie auf der Registerkarte Seite einrichten (Page Setup) auf OK.

Beim Starten des Druckvorgangs wird zunächst eine Seite des Papiers bedruckt. Wenn der Druck auf einer Seite beendet ist, drehen Sie das Papier entsprechend der Anweisung auf dem Bildschirm um, und klicken Sie auf OK.

Wenn der Druck auf der anderen Seite beendet ist, falten Sie alle Blätter in der Mitte, und heften Sie sie zu einer Broschüre zusammen.

Wichtig

- Broschürendruck (Booklet Printing) ist in folgenden Fällen nicht verfügbar:
 - Es ist ein anderer Medientyp als Normalpapier (Plain Paper) in der Liste Medientyp (Media Type) ausgewählt.
 - Das Kontrollkästchen Randloser Druck (Borderless Printing) ist aktiviert.
- Wenn Broschürendruck (Booklet Printing) ausgewählt ist, sind die Optionen Duplexdruck (Duplex Printing), Heftseite (Staple Side), Ab der letzten Seite drucken (Print from Last Page) und Sortieren (Collate) nicht verfügbar.

Hinweis

- Wenn das Kontrollkästchen Leere Seite einfügen (Insert blank page) für den Broschürendruck aktiviert ist, werden Stempel und Hintergrund nicht auf den Leerseiten gedruckt.

[Zum Seitenanfang ↕](#)

Erweitertes Handbuch

Erweitertes Handbuch > Drucken über den Computer > Drucken mit anderer Anwendungssoftware > Verschiedene Druckmethoden > Duplexdruck

Duplexdruck

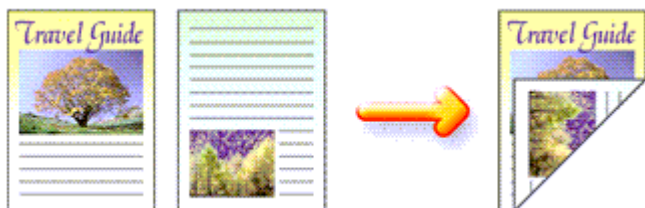

So drucken Sie Daten auf beiden Papierseiten:

1. Öffnen des **Druckertreiber-Setup-Fensters**
2. Einstellen des Duplexdrucks

Aktivieren Sie das Kontrollkästchen Duplexdruck (Duplex Printing) auf der Registerkarte Seite einrichten (Page Setup).

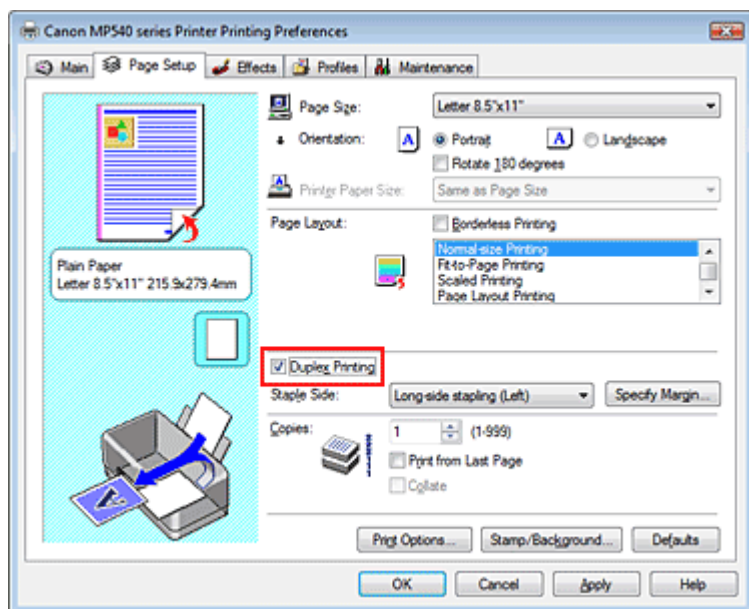

3. Auswählen des Layouts

Wählen Sie Normale Druckgröße (Normal-size Printing) (oder An Seite anpassen (Fit-to-Page Printing), Zoomdruck (Scaled Printing) oder Seitenlayoutdruck (Page Layout Printing)) aus der Liste Seitenlayout (Page Layout).

4. Festlegen der Heftseite

Der Drucker analysiert die Einstellungen unter Ausrichtung (Orientation) und Seitenlayout (Page Layout) und wählt automatisch die beste Heftseite (Staple Side). Wenn Sie die Einstellung ändern möchten, wählen Sie einen anderen Wert in der Liste aus.

5. Festlegen der Randbreite

Klicken Sie bei Bedarf auf Rand angeben... (Specify Margin...), und geben Sie die Breite des Heftrands ein. Klicken Sie anschließend auf OK.

6. Abschließen der Installation

Klicken Sie auf der Registerkarte Seite einrichten (Page Setup) auf OK.

Beim Starten des Druckvorgangs wird zunächst eine Seite des Papiers bedruckt. Wenn der Druck auf einer Seite beendet ist, drehen Sie das Papier entsprechend der Anweisung auf dem

Bildschirm um, und klicken Sie auf OK. Die andere Seite des Papiers wird bedruckt.

Wichtig

- Duplexdruck (Duplex Printing) ist in folgenden Fällen nicht verfügbar:
 - Es ist ein anderer Medientyp als Normalpapier (Plain Paper) in der Liste Medientyp (Media Type) ausgewählt.
 - Posterdruck (Poster Printing) ist die aktuelle Auswahl in der Liste Seitenlayout (Page Layout).
- Wenn Broschürendruck (Booklet Printing) in der Liste Seitenlayout (Page Layout) ausgewählt ist, sind die Optionen Duplexdruck (Duplex Printing) und Heftseite (Staple Side) nicht verfügbar.

Hinweis

- Wenn beim Ausführen des randlosen Drucks zusammen mit dem Duplexdruck das Dialogfeld "Medientyp" (Media Type) angezeigt wird, wählen Sie die Option Normalpapier (Plain Paper).
- Sind beim Duplexdruck auf der Rückseite des Papiers Verschmierungen zu sehen, führen Sie eine Bodenplattenreinigung (Bottom Plate Cleaning) auf der Registerkarte Wartung (Maintenance) durch.

[Zum Seitenanfang ↕](#)

Erweitertes Handbuch

Erweitertes Handbuch > Drucken über den Computer > Drucken mit anderer Anwendungssoftware > Verschiedene Druckmethoden > Stempel/Hintergrunddruck

Stempel/Hintergrunddruck

Diese Funktion ist bei Verwendung des 64-Bit-Druckertreibers nicht verfügbar.

Mit der Funktion Stempel (Stamp) können Sie einen Stempeltext oder eine Bitmap über oder unter Dokumentdaten drucken. Die Funktion Hintergrund (Background) ermöglicht es, eine Illustration unter Dokumentdaten zu drucken.

So verwenden Sie die Funktion zum Drucken von Stempeln und Hintergründen:

Drucken von Stempeln

"VERTRAULICH", "WICHTIG" und andere in Firmen oft verwendete Stempeltexte sind vorgespeichert.

1. Öffnen des **Druckertreiber-Setup-Fensters**
2. Klicken auf Stempel/Hintergrund... (Stamp/Background...) auf der Registerkarte Seite einrichten (Page Setup)

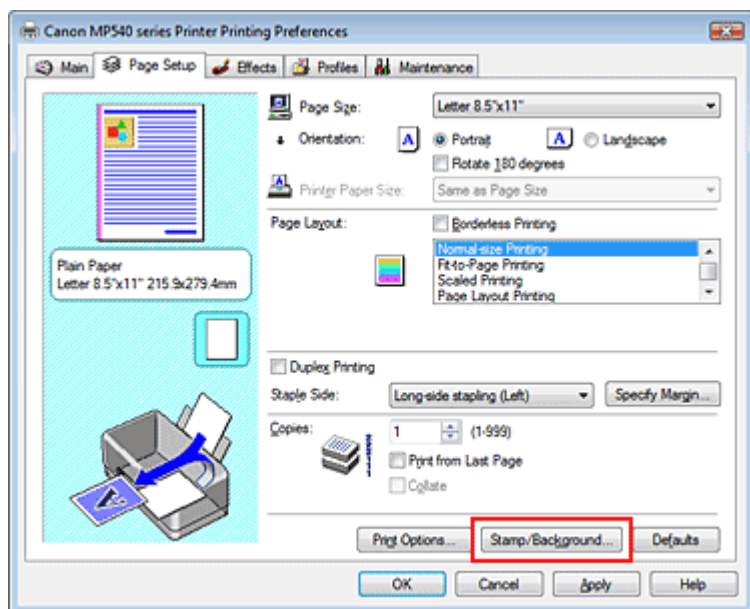

Das Dialogfeld Stempel/Hintergrund (Stamp/Background) wird geöffnet.

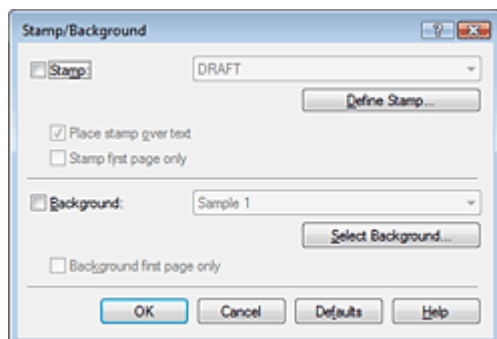

3. Auswählen eines Stempels

Aktivieren Sie das Kontrollkästchen Stempel (Stamp) und wählen Sie den gewünschten Stempel aus der Liste aus.

Die aktuellen Einstellungen werden im Vorschaufenster auf der linken Seite der Registerkarte Seite einrichten (Page Setup) angezeigt.

4. Festlegen der Stempeldetails

Nehmen Sie bei Bedarf die folgenden Einstellungen vor, und klicken Sie auf OK.

Über Text stempeln

Aktivieren Sie dieses Kontrollkästchen, um den Stempel auf die Vorderseite des Dokuments zu drucken.



Hinweis

- Der Stempel wird nun im Vordergrund gedruckt, da er über die Dokumentdaten in den Bereichen gedruckt wird, in denen Stempel und Dokumentdaten überlappen. Wenn das Kontrollkästchen Über Text stempeln (Place stamp over text) nicht aktiviert ist, wird der Stempel hinter die Dokumentdaten gedruckt und kann, je nach verwendeter Anwendung, in den überlappenden Bereichen verdeckt werden.

Hintergrund nur erste Seite

Aktivieren Sie dieses Kontrollkästchen, um den Stempel nur auf die erste Seite des Dokuments zu drucken.

Schaltfläche Stempel definieren... (Define Stamp...)

Klicken Sie auf diese Schaltfläche, um den Text, die Bitmapdatei oder die Position für den Stempel zu ändern (weitere Informationen hierzu finden Sie unter "Speichern einer Stempelseinstellung").

5. Abschließen der Installation

Klicken Sie auf der Registerkarte Seite einrichten (Page Setup) auf OK.

Wenn Sie den Druckvorgang ausführen, werden die Daten mit dem angegebenen Stempel gedruckt.

Drucken eines Hintergrunds

1. Auswählen des Hintergrunds, für den die Einstellungen geändert werden sollen

Zwei Bitmapdateien sind als Muster bereits vorgespeichert.

2. Klicken auf Stempel/Hintergrund... (Stamp/Background...) auf der Registerkarte Seite einrichten (Page Setup)

Das Dialogfeld Stempel/Hintergrund (Stamp/Background) wird geöffnet.

3. Auswählen des Hintergrunds

Aktivieren Sie das Kontrollkästchen Hintergrund (Background) und wählen Sie den gewünschten Hintergrund aus der Liste aus.

Die aktuellen Einstellungen werden im Vorschaufenster auf der linken Seite der Registerkarte Seite einrichten (Page Setup) angezeigt.

4. Festlegen der Hintergrunddetails

Nehmen Sie bei Bedarf die folgenden Einstellungen vor, und klicken Sie auf OK.

Hintergrund nur erste Seite

Aktivieren Sie dieses Kontrollkästchen, um den Hintergrund nur auf die erste Seite des Dokuments zu drucken.

Schaltfläche Hintergrund auswählen... (Select Background...)

Klicken Sie auf dieses Kontrollkästchen, um eine andere Bitmapdatei zu verwenden oder das Layout oder die Dichte eines Hintergrunds zu ändern (weitere Informationen hierzu finden Sie unter [Speichern von Bilddaten zur Verwendung als Hintergrund](#)).

5. Abschließen der Installation

Klicken Sie auf der Registerkarte Seite einrichten (Page Setup) auf OK.

Wenn Sie den Druckvorgang ausführen, werden die Daten mit dem angegebenen Hintergrund gedruckt.



Wichtig

- Wenn das Kontrollkästchen Randloser Druck (Borderless Printing) aktiviert ist, ist die Schaltfläche Stempel/Hintergrund... (Stamp/Background...) nicht verfügbar.

 **Hinweis**

- Wenn das Kontrollkästchen Leere Seite einfügen (Insert blank page) für den Broschürendruck aktiviert ist, werden Stempel und Hintergrund nicht auf den Leerseiten gedruckt.

Verwandte Themen

- ➔ Speichern von Stempелеinstellungen
- ➔ Speichern von Bilddaten zur Verwendung als Hintergrund

[Zum Seitenanfang ↕](#)

Erweitertes Handbuch

Erweitertes Handbuch > Drucken über den Computer > Drucken mit anderer Anwendungssoftware > Verschiedene Druckmethoden > Stempel/Hintergrunddruck > Speichern von Stempelinstellungen

Speichern von Stempelinstellungen

Diese Funktion ist bei Verwendung des 64-Bit-Druckertreibers nicht verfügbar.

Sie können einen neuen Stempel erstellen und speichern. Sie können auch einen vorhandenen Stempel beliebig ändern und in geänderter Form speichern. Unnötige Stempel können jederzeit gelöscht werden.

So speichern Sie einen neuen Stempel:

Speichern eines neuen Stempels

1. Öffnen des **Druckertreiber-Setup-Fensters**
2. Klicken auf **Stempel/Hintergrund...** (Stamp/Background...) auf der Registerkarte Seite einrichten (Page Setup)

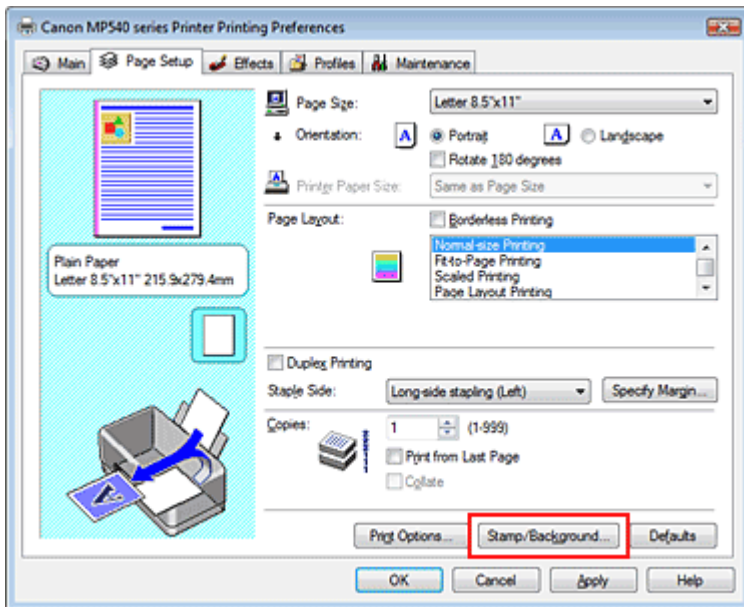

Das Dialogfeld **Stempel/Hintergrund** (Stamp/Background) wird geöffnet.

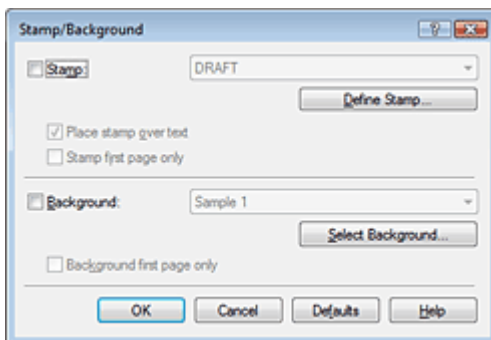

3. Klicken auf **Stempel definieren...** (Define Stamp...)

Das Dialogfeld **Stempelinstellungen** (Stamp Settings) wird geöffnet.

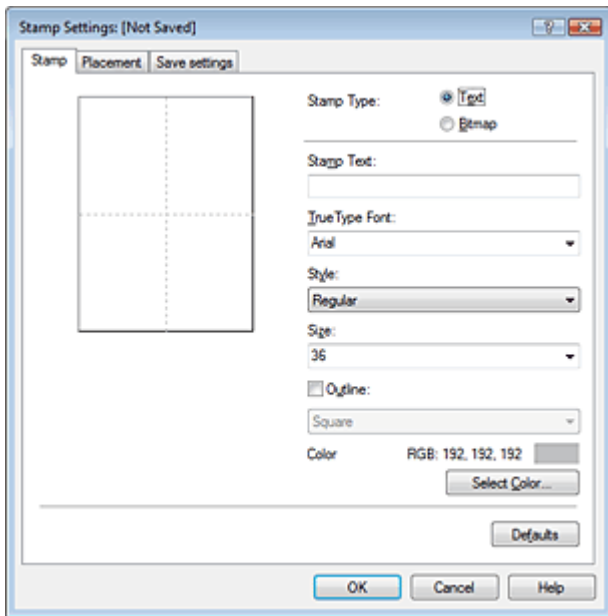

4. Konfigurieren des Stempels im Vorschaufenster

- **Registerkarte Stempel (Stamp)**

Wählen Sie Text oder Bitmap unter Stempeltyp (Stamp Type) aus.

Beim Speichern von Text müssen die Zeichen unter Stempeltext (Stamp Text) bereits eingegeben worden sein. Ändern Sie die Einstellungen True Type-Schriftart (True Type Font), Stil (Style), Größe (Size) und Kontur (Outline) nach Bedarf. Die Farbe des Stempels können Sie durch Klicken auf Farbe wählen... (Select Color...) festlegen.

Klicken Sie unter Bitmap auf Datei auswählen... (Select File...), und wählen Sie die gewünschte Bitmapdatei (.bmp) aus. Ändern Sie bei Bedarf die Einstellungen für Größe (Size) und Transparente weiße Fläche (Transparent white area).

- **Registerkarte Position (Placement)**

Wählen Sie die Stempelposition in der Liste Position aus. Sie können auch Benutzerdefiniert (Custom) in der Liste Position auswählen und die Koordinaten für die X-Position und die Y-Position festlegen.

Sie können die Stempelposition auch ändern, indem Sie den Stempel im Vorschaufenster an eine andere Position ziehen.

Um den Stempelpositionswinkel zu ändern, geben Sie einen Wert in das Feld Ausrichtung (Orientation) ein.

5. Speichern des Stempels

Klicken Sie auf die Registerkarte Einstellungen speichern (Save settings), und geben Sie einen neuen Titel für den Stempel im Feld Titel (Title) ein. Klicken Sie anschließend auf Speichern (Save). Klicken Sie auf OK, wenn die Bestätigungsmeldung angezeigt wird.

6. Abschließen der Installation

Klicken Sie auf OK. Das Dialogfeld Stempel/Hintergrund (Stamp/Background) wird erneut geöffnet. Der gespeicherte Titel wird in der Liste Stempel (Stamp) angezeigt.

Ändern und Registrieren von Stempelinstellungen

1. Auswählen des Stempels, für den die Einstellungen geändert werden sollen

Aktivieren Sie das Kontrollkästchen Stempel (Stamp) im Dialogfeld Stempel/Hintergrund (Stamp/Background) und wählen Sie dann den Titel des zu ändernden Stempels in der Liste Stempel (Stamp) aus.

2. Klicken auf Stempel definieren...(Define Stamp...)

Das Dialogfeld Stempelinstellungen (Stamp Settings) wird geöffnet.

3. Konfigurieren des Stempels im Vorschaufenster

4. Speichern des Stempels

Klicken Sie auf der Registerkarte Einstellungen speichern (Save settings) auf Überschreibung speichern (Save overwrite).

Wenn Sie den Stempel unter einem anderen Titel speichern möchten, geben Sie in das Feld Titel (Title) einen neuen Titel ein, und klicken Sie auf Speichern (Save).

Klicken Sie auf OK, wenn die Bestätigungsmeldung angezeigt wird.

5. Abschließen der Installation

Klicken Sie auf OK. Das Dialogfeld Stempel/Hintergrund (Stamp/Background) wird erneut geöffnet. Der gespeicherte Titel wird in der Liste Stempel (Stamp) angezeigt.

Löschen nicht mehr benötigter Stempel

1. Klicken auf Stempel definieren... (Define Stamp...) im Dialogfeld Stempel/Hintergrund (Stamp/Background)

Das Dialogfeld Stempелеinstellungen (Stamp Settings) wird geöffnet.

2. Auswählen des zu löschenden Stempels

Wählen Sie in der Liste Stempel (Stamps) auf der Registerkarte Einstellungen speichern (Save settings) den Titel des zu löschenden Stempels aus. Klicken Sie anschließend auf Löschen (Delete).

Klicken Sie auf OK, wenn die Bestätigungsmeldung angezeigt wird.

3. Abschließen der Installation

Klicken Sie auf OK. Das Dialogfeld Stempel/Hintergrund (Stamp/Background) wird erneut geöffnet.



[Zum Seitenanfang ↑](#)

Erweitertes Handbuch

Erweitertes Handbuch > Drucken über den Computer > Drucken mit anderer Anwendungssoftware > Verschiedene Druckmethoden > Stempel/Hintergrunddruck > Speichern von Bilddaten zur Verwendung als Hintergrund

Speichern von Bilddaten zur Verwendung als Hintergrund

Diese Funktion ist bei Verwendung des 64-Bit-Druckertreibers nicht verfügbar.

Sie können eine Bitmap-Datei wählen und diese als neuen Hintergrund speichern. Sie können auch einen vorhandenen Hintergrund ändern und in geänderter Form speichern. Ein unnötiger Hintergrund kann jederzeit gelöscht werden.

So speichern Sie die als Hintergrund zu verwendenden Bilddaten:

Speichern von Bilddaten zur Verwendung als Hintergrund

1. Öffnen des **Druckertreiber-Setup-Fensters**
2. Klicken auf **Stempel/Hintergrund...** (Stamp/Background...) auf der Registerkarte Seite einrichten (Page Setup)

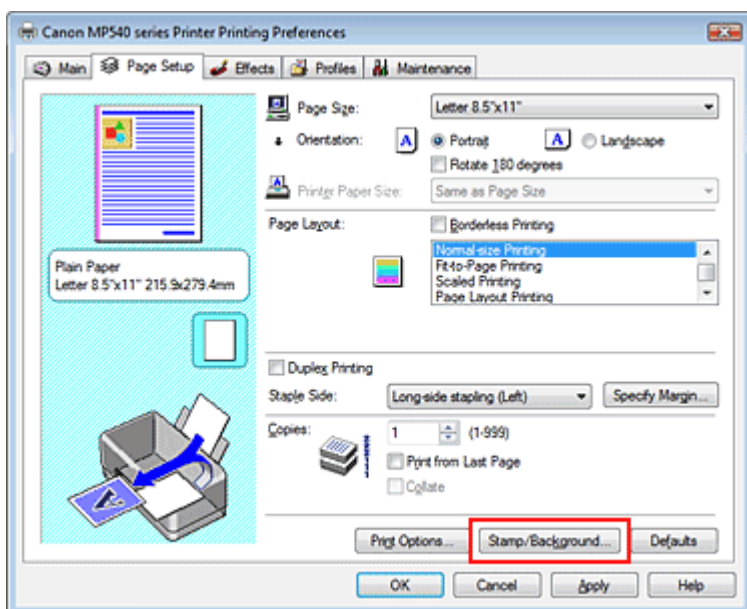

Das Dialogfeld Stempel/Hintergrund (Stamp/Background) wird geöffnet.

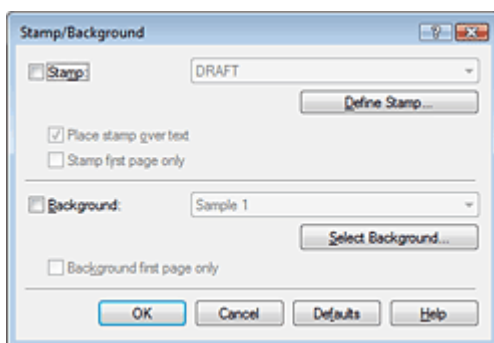

3. Klicken auf **Hintergrund auswählen...** (Select Background...)
Das Dialogfeld Hintergrundeinstellungen (Background Settings) wird geöffnet.

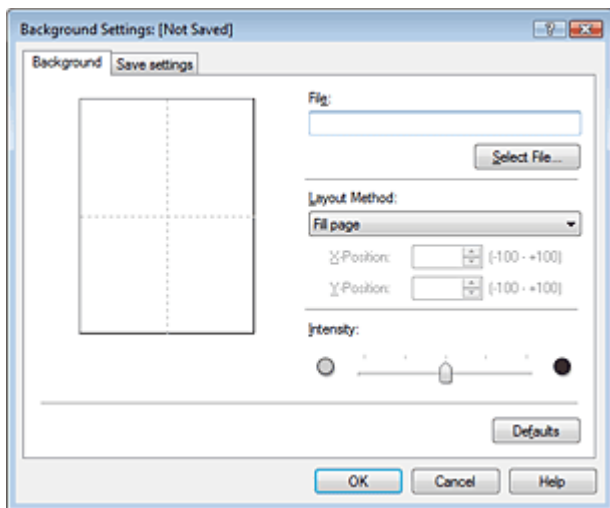

4. Die Bilddaten auswählen, die für den Hintergrund registriert werden sollen

Klicken Sie auf Datei auswählen... (Select File...). Wählen Sie die gewünschten Bilddaten (Bitmapdatei) aus, und klicken Sie auf Öffnen (Open).

5. Vornehmen der folgenden Einstellungen, während das Vorschauenfenster angezeigt wird

Layoutmethode

Legen Sie fest, wie die als Hintergrund verwendeten Bilddaten auf das Papier gedruckt werden sollen.

Wenn Sie Benutzerdefiniert (Custom) auswählen, können Sie die Koordinaten für die X-Position und die Y-Position angeben.

Sie können die Hintergrundposition auch ändern, indem Sie das Bild im Vorschauenfenster an eine andere Stelle ziehen.

Intensität

Legen Sie die Intensität der Hintergrundbilddaten mit dem Schieberegler für die Intensität (Intensity) fest. Zum Aufhellen des Hintergrunds ziehen Sie den Schieberegler nach links. Zum Abdunkeln des Hintergrunds ziehen Sie den Schieberegler nach rechts. Zum Drucken des Hintergrunds mit Original-Bitmap-Intensität bewegen Sie den Schieberegler ganz nach rechts.

6. Speichern des Hintergrunds

Klicken Sie auf die Registerkarte Einstellungen speichern (Save settings), und geben Sie einen neuen Titel für den Stempel im Feld Titel (Title) ein. Klicken Sie anschließend auf Speichern (Save). Klicken Sie auf OK, wenn die Bestätigungsmeldung angezeigt wird.

7. Abschließen der Installation

Klicken Sie auf OK. Das Dialogfeld Stempel/Hintergrund (Stamp/Background) wird erneut geöffnet. Der gespeicherte Titel erscheint in der Liste Hintergrund (Background).

Ändern und Speichern von Hintergrundeinstellungen

1. Auswählen des Hintergrunds, für den die Einstellungen geändert werden sollen

Aktivieren Sie im Dialogfeld Stempel/Hintergrund (Stamp/Background) das Kontrollkästchen Hintergrund (Background), und wählen Sie dann in der Liste Hintergrund (Background) den Titel des zu ändernden Hintergrunds aus.

2. Klicken auf Hintergrund auswählen... (Select Background...)

Das Dialogfeld Hintergrundeinstellungen (Background Settings) wird geöffnet.

3. Festlegen der Elemente auf der Registerkarte Hintergrund (Background), während das Vorschauenfenster angezeigt wird

4. Speichern des Hintergrunds

Klicken Sie auf der Registerkarte Einstellungen speichern (Save settings) auf Überschreibung speichern (Save overwrite). Wenn Sie den Hintergrund unter einem anderen Titel speichern möchten, geben Sie in das Feld Titel (Title) einen neuen Titel ein, und klicken Sie auf Speichern (Save).

Klicken Sie auf OK, wenn die Bestätigungsmeldung angezeigt wird.

5. Abschließen der Installation

Klicken Sie auf OK. Das Dialogfeld Stempel/Hintergrund (Stamp/Background) wird erneut geöffnet. Der gespeicherte Titel erscheint in der Liste Hintergrund (Background).

Löschen eines nicht mehr benötigten Hintergrunds

1. Klicken auf Hintergrund auswählen... (Select Background...) im Dialogfeld Stempel/Hintergrund (Stamp/Background)

Das Dialogfeld Hintergrundeinstellungen (Background Settings) wird geöffnet.

2. Wählen Sie den zu löschenden Hintergrund aus.

Wählen Sie in der Liste Hintergründe (Backgrounds) auf der Registerkarte Einstellungen speichern (Save settings) den Titel des zu löschenden Hintergrunds aus. Klicken Sie anschließend auf Löschen (Delete).

Klicken Sie auf OK, wenn die Bestätigungsmeldung angezeigt wird.

3. Abschließen der Installation

Klicken Sie auf OK. Das Dialogfeld Stempel/Hintergrund (Stamp/Background) wird erneut geöffnet.



[Zum Seitenanfang](#) ↑

Erweitertes Handbuch

Erweitertes Handbuch > Drucken über den Computer > Drucken mit anderer Anwendungssoftware > Verschiedene Druckmethoden > Drucken von Umschlägen

Drucken von Umschlägen

Details zum Einlegen von Umschlägen in den Drucker finden Sie unter "Einlegen von Umschlägen" im Benutzerhandbuch: Basishandbuch.

So verwenden Sie die Funktion zum Drucken von Umschlägen:

1. Legen Sie einen Umschlag in den Drucker ein.

Falten Sie die Lasche des Umschlags nach unten.

Achten Sie darauf, dass sich die Lasche links befindet und die gefaltete Oberfläche nach unten weist.

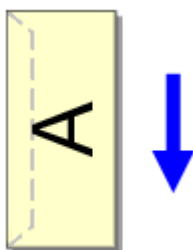

2. Öffnen des Druckertreiber-Setup-Fensters

3. Auswählen des Medientyps

Wählen Sie auf der Registerkarte Optionen (Main) in der Liste Medientyp (Media Type) die Option Umschlag (Envelope) aus.

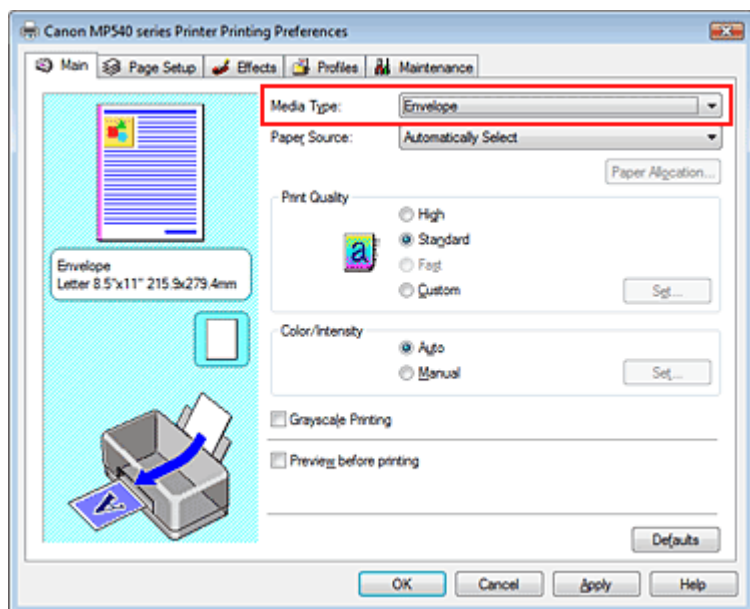

4. Auswählen des Papierformats

Klicken Sie auf die Registerkarte Seite einrichten (Page Setup) und wählen Sie unter Seitenformat (Page Size) die Option Youkei 4, Youkei 6, Umschlag #10 (Comm. Env. #10) oder Umschlag DL (DL Env.).

5. Auswählen des Querformats für die Papierausrichtung

Um den Empfänger horizontal zu drucken, wählen Sie für Ausrichtung (Orientation) die Option Querformat (Landscape) aus.

6. Abschließen der Installation

Klicken Sie auf OK.

Wenn Sie den Druckvorgang ausführen, werden die Informationen auf den Umschlag gedruckt.

[Zum Seitenanfang ↕](#)

Erweitertes Handbuch

Erweitertes Handbuch > Drucken über den Computer > Drucken mit anderer Anwendungssoftware > Verschiedene Druckmethoden > Umschalten der Papierzufuhr nach Bedarf

Umschalten der Papierzufuhr nach Bedarf

Dieses Gerät bietet zwei Papierzufuhrmöglichkeiten: hinteres Fach und Kassette. Sie können den Druckvorgang vereinfachen, indem Sie eine Papierzufuhr auswählen, die Ihren Druckbedingungen oder dem Druckzweck am besten entspricht.

So wählen Sie die Papierzufuhr aus:

1. Öffnen des **Druckertreiber-Setup-Fensters**
2. Wählen Sie die Papierzufuhr aus.

Wählen Sie auf der Registerkarte Optionen (Main) die gewünschte Papierzufuhr in der Liste Papierzufuhr (Paper Source) aus.

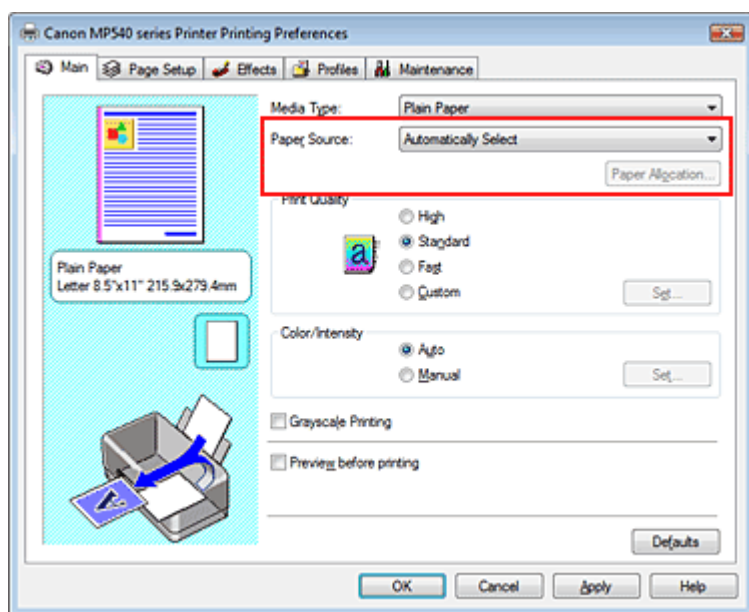

Automatisch auswählen (Automatically Select)

Normalpapier mit einem Seitenformat (Page Size) in Letter 8.5"x11", A5, A4 oder B5 wird aus der Kassette eingezogen. Andere Normalpapierformate sowie andere Papiertypen werden aus dem hinteren Fach eingezogen.

Hinteres Fach

Papier wird immer aus dem hinteren Fach eingezogen.

Kassette

Papier wird immer aus der Kassette eingezogen.

Wichtig

- Normalpapier, das nicht das Format Letter 8.5"x11", A5, A4 oder B5 aufweist, sowie andere Papiertypen können nicht aus der Kassette eingezogen werden.

Fortlauf. autom. Einzug (Continuous Autofeed)

Wenn in der angegebenen Papierzufuhr kein Papier mehr vorhanden ist, schaltet der Drucker die Papierzufuhr automatisch um.

Wenn Sie umfangreiche Dokumente drucken, legen Sie in beide Papierzufuhrmöglichkeiten Normalpapier derselben Größe ein. Sie müssen dann während des Druckvorgangs kein neues Papier einlegen, da der Drucker die Papierzufuhr automatisch umschaltet, sobald in einer Papierzufuhr kein Papier mehr vorhanden ist.

Wichtig

- Wenn unter Medientyp (Media Type) kein Normalpapier (Plain Paper) ausgewählt wird, steht die Option Fortlauf. autom. Einzug (Continuous Autofeed) nicht zur Verfügung.
- Da der Drucker Papier aus der Papierzufuhr einzieht, die zuletzt verwendet wurde, als die

Option Fortlauf. autom. Einzug (Continuous Autofeed) ausgewählt und der Druckvorgang beendet wurde, legen Sie in das hintere Fach und die Kassette dasselbe Papier ein.

PapierEinstellungen (Paper Allocation)

Wenn für die Druckdaten als Medientyp Normalpapier ausgewählt wurde und das Papierformat den PapierEinstellungen entspricht, wird automatisch Papier aus der Kassette eingezogen. Andernfalls wird Papier aus dem hinteren Fach eingezogen.

Um die PapierEinstellungen zu ändern, klicken Sie auf PapierEinstellungen... (Paper Allocation...), geben Sie das Papierformat (Paper Size) des Papiers an, das in der Kassette eingelegt werden soll, und klicken Sie anschließend auf OK.

Wenn Sie häufig verwendetes Normalpapier in die Kassette einlegen, wird das Papier aus dem hinteren Fach eingezogen, wenn die Druckdaten einen anderen Papiertyp erfordern. So müssen Sie nicht ständig verschiedene Papiertypen in die Kassette einlegen.

3. Abschließen der Installation

Klicken Sie auf OK.

Wenn Sie den Druckvorgang ausführen, verwendet der Drucker die angegebene Papierzufuhr zum Drucken der Daten.

[Zum Seitenanfang ↑](#)

Erweitertes Handbuch

Erweitertes Handbuch > Drucken über den Computer > Drucken mit anderer Anwendungssoftware > Verschiedene Druckmethoden > Anzeigen der Druckergebnisse vor dem Drucken

Anzeigen der Druckergebnisse vor dem Drucken

Sie können das Druckergebnis vor dem Drucken anzeigen und prüfen.

So zeigen Sie das Druckergebnis vor dem Drucken an:

1. Öffnen des Druckertreiber-Setup-Fensters

2. Einstellen der Vorschau

Aktivieren Sie das Kontrollkästchen Vorschau vor dem Druckvorgang (Preview before printing) auf der Registerkarte Optionen (Main).

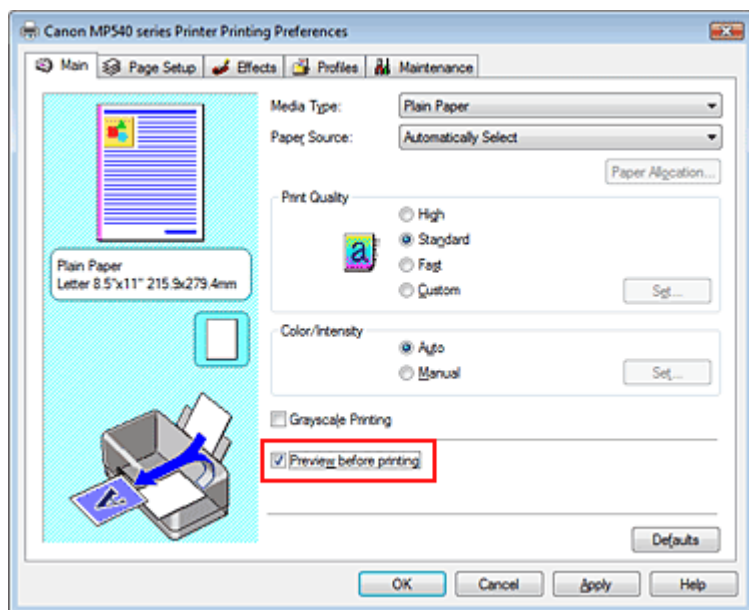

3. Abschließen der Installation

Klicken Sie auf OK.

Die Canon IJ-Vorschau wird gestartet, und die Druckergebnisse werden angezeigt.

Verwandtes Thema

➔ [Canon IJ-Vorschau](#)

[Zum Seitenanfang](#) ↑

Erweitertes Handbuch

Erweitertes Handbuch > Drucken über den Computer > Drucken mit anderer Anwendungssoftware > Verschiedene Druckmethoden > Festlegen des Papierformats (benutzerdefiniertes Format)

Festlegen des Papierformats (benutzerdefiniertes Format)

Wenn das Papierformat nicht angegeben ist, können Sie die Höhe und Breite unter Seitenformat (Page Size) selbst festlegen. Ein solches Papierformat wird "benutzerdefiniertes Format" genannt.

So richten Sie ein benutzerdefiniertes Format ein:

1. Festlegen des benutzerdefinierten Formats in der Anwendungssoftware

Geben Sie das gewünschte benutzerdefinierte Format mit der entsprechenden Funktion Ihrer Anwendung an.

Wichtig

- Wenn Sie in der Anwendungssoftware, mit der das Dokument erstellt wurde, Werte für die Höhe und die Breite angeben können, legen Sie diese Werte in der Anwendungssoftware fest. Wenn Sie diese Werte in der Anwendungssoftware nicht angeben können oder das Dokument nicht ordnungsgemäß gedruckt wird, legen Sie die Werte im Druckertreiber fest.

2. Öffnen des Druckertreiber-Setup-Fensters

3. Auswählen des Papierformats

Wählen Sie Benutzerdefiniert... (Custom) unter Seitenformat (Page Size) auf der Registerkarte Seite einrichten (Page Setup) aus.

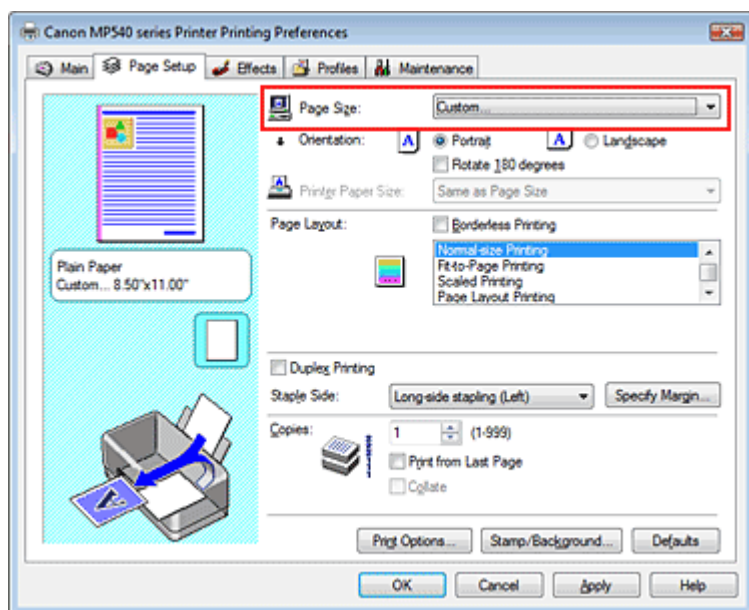

Das Dialogfeld Benutzerdefiniertes Papierformat (Custom Paper Size) wird angezeigt.

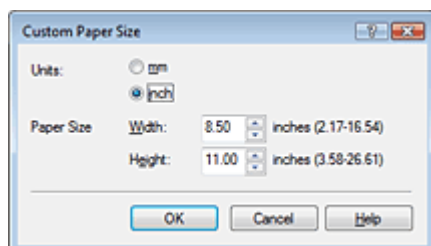

4. Festlegen des benutzerdefinierten Formats in der Anwendungssoftware

Legen Sie die Einheiten (Units) fest, und geben Sie die Breite (Width) und Höhe (Height) des zu verwendenden Papiers an. Klicken Sie anschließend auf OK.

5. Abschließen der Installation

Klicken Sie auf der Registerkarte Seite einrichten (Page Setup) auf OK.

Wenn Sie den Druckvorgang ausführen, werden die Daten mit dem angegebenen Papierformat gedruckt.

[Zum Seitenanfang ↕](#)

Erweitertes Handbuch

Erweitertes Handbuch > Drucken über den Computer > Drucken mit anderer Anwendungssoftware > Ändern der Druckqualität und Korrigieren von Bilddaten

Ändern der Druckqualität und Korrigieren von Bilddaten

- ➔ Auswählen einer Kombination aus Druckqualität und Halbtonmethode
- ➔ Drucken von Farbdokumenten in Schwarzweiß
- ➔ Festlegen der Farbkorrektur
- ➔ Optimaler Fotodruck von Bilddaten
- ➔ Anpassen der Farben mit dem Druckertreiber
- ➔ Drucken mit ICC-Profilen
- ➔ Anpassen der Farbbalance
- ➔ Einstellen der Helligkeit
- ➔ Anpassen der Intensität
- ➔ Einstellen des Kontrasts
- ➔ Simulieren von Illustrationen
- ➔ Drucken von Bilddaten mit einer einzelnen Farbe
- ➔ Darstellen von Bilddaten in leuchtenden Farben
- ➔ Glätten gezackter Umrisslinien
- ➔ Ändern der Farbeigenschaften zur Verbesserung der Farbwiedergabe
- ➔ Reduzierung des Bildrauschens

[Zum Seitenanfang ↕](#)

Erweitertes Handbuch

Erweitertes Handbuch > Drucken über den Computer > Drucken mit anderer Anwendungssoftware > Ändern der Druckqualität und Korrigieren von Bilddaten > Auswählen einer Kombination aus Druckqualität und Halbtonmethode

Auswählen einer Kombination aus Druckqualität und Halbtonmethode

Sie können die Druckqualität und die Halbtonmethode festlegen.



So legen Sie die Druckqualität und die Halbtonmethode fest:

1. Öffnen des Druckertreiber-Setup-Fensters

2. Auswählen der Druckqualität

Wählen Sie auf der Registerkarte Optionen (Main) unter Druckqualität (Print Quality) die Option Benutzerdefiniert (Custom). Klicken Sie anschließend auf Einstellen... (Set...).

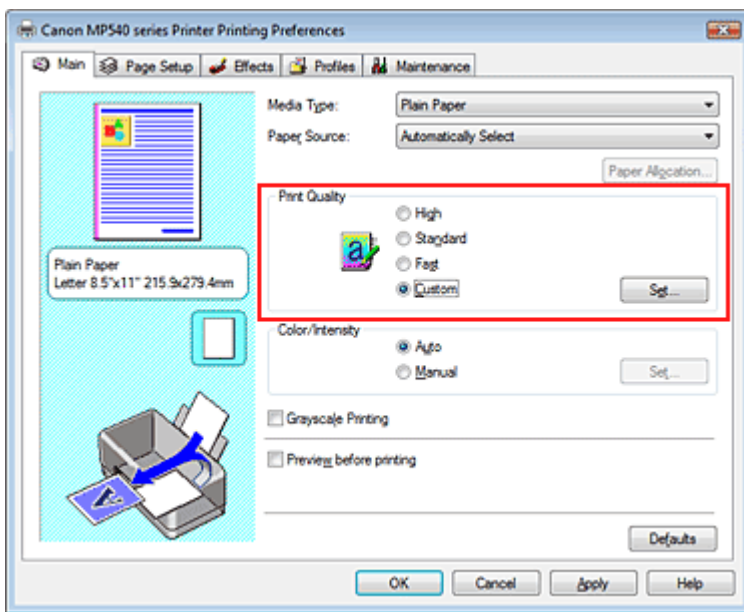

Das Dialogfeld Benutzerdefiniert (Custom) wird geöffnet.

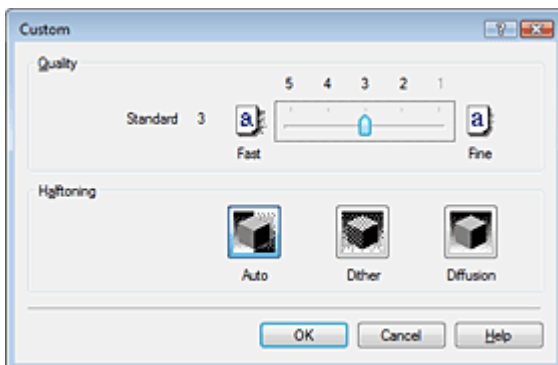

3. Festlegen der Druckqualität und der Halbtonmethode

Bewegen Sie den Schieberegler Qualität (Quality) an die gewünschte Position. Wählen Sie Halbton (Halftoning), und klicken Sie auf OK.

 **Hinweis**

- Unter "Halbton" versteht man die Farbtöne zwischen der dunkelsten und der hellsten Farbe. Der Drucker ersetzt die Farbtöne durch mehrere kleine Punkte und erstellt auf diese Weise Halbtöne. Mit der Option Dither werden Bildpunkte nach einem festgelegten Muster angeordnet, um Halbtöne zu erzeugen. Mit der Option Diffusion werden die Punkte zur Darstellung von Halbtönen zufällig angeordnet. Wenn Sie Auto auswählen, werden die Daten mit der Halbtonmethode gedruckt, die für die ausgewählte Qualität am besten geeignet ist.

4. Abschließen der Installation

Klicken Sie auf OK auf der Registerkarte Optionen (Main).

Wenn Sie den Druckvorgang ausführen, werden die Daten in der angegebenen Qualität und dem festgelegten Halbtonverfahren gedruckt.

 **Wichtig**

- Bestimmte Druckqualitäts- und Halbtonoptionen sind je nach den unter Medientyp (Media Type) gewählten Einstellungen nicht verfügbar.

 **Hinweis**

- Wenn ein Teil des Motivs nicht gedruckt wird, kann das Problem möglicherweise durch die Option Diffusion unter Halbton (Halftoning) behoben werden.

Verwandte Themen

- ➔ [Festlegen der Farbkorrektur](#)
- ➔ [Anpassen der Farbbalance](#)
- ➔ [Einstellen der Helligkeit](#)
- ➔ [Anpassen der Intensität](#)
- ➔ [Einstellen des Kontrasts](#)

[Zum Seitenanfang](#) ↑

Erweitertes Handbuch

Erweitertes Handbuch > Drucken über den Computer > Drucken mit anderer Anwendungssoftware > Ändern der Druckqualität und Korrigieren von Bilddaten > Drucken von Farbdokumenten in Schwarzweiß

Drucken von Farbdokumenten in Schwarzweiß

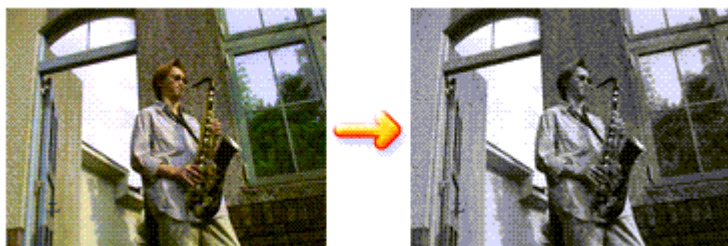

So drucken Sie ein farbiges Dokument schwarzweiß:

1. Öffnen des Druckertreiber-Setup-Fensters

2. Festlegen des Druckens von Graustufen

Aktivieren Sie das Kontrollkästchen Graustufen drucken (Grayscale Printing) auf der Registerkarte Optionen (Main).

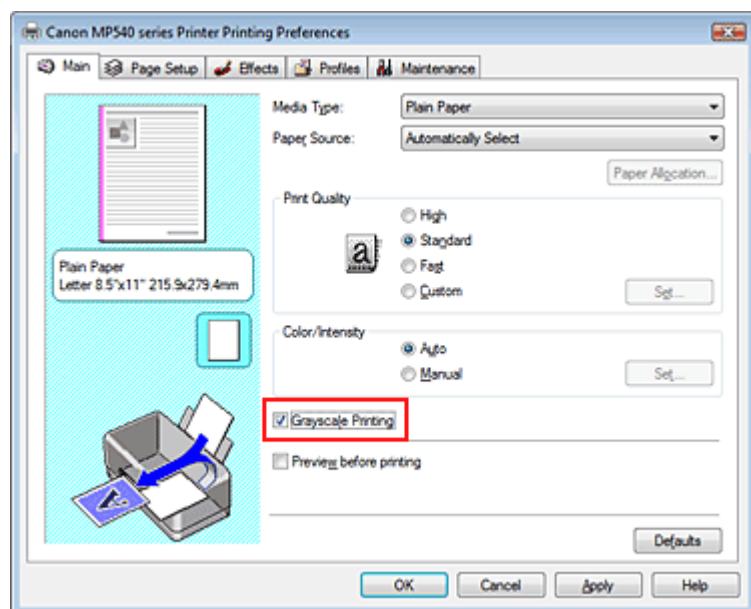

3. Abschließen der Installation

Klicken Sie auf OK.

Wenn Sie den Druckvorgang ausführen, wird das Dokument in Graustufendaten umgewandelt. Das Farbdokument wird nun in Schwarzweiß gedruckt.

Wichtig

- Wenn das Kontrollkästchen Graustufen drucken (Grayscale Printing) aktiviert ist, verarbeitet der Druckertreiber die Bilddaten als sRGB-Daten. In diesem Fall können die gedruckten Farben von den Original-Bilddaten abweichen. Wenn Sie die Funktion zum Drucken von Graustufen zum Drucken von Adobe RGB-Daten verwenden, konvertieren Sie die Daten mit einer Anwendungssoftware in sRGB-Daten.

Hinweis

- Bei der Funktion Graustufen drucken (Grayscale Printing) werden neben der schwarzen Tinte u. U. auch die Farbtinten verwendet.

Erweitertes Handbuch

Erweitertes Handbuch > Drucken über den Computer > Drucken mit anderer Anwendungssoftware > Ändern der Druckqualität und Korrigieren von Bilddaten > Festlegen der Farbkorrektur

Festlegen der Farbkorrektur

Sie können die Farbkorrekturmethode festlegen, die dem zu druckenden Dokument entspricht. Normalerweise passt der Druckertreiber die Farben mithilfe von Canon Digital Photo Color an, damit die Daten mit den Farbtönen gedruckt werden, die von den meisten Menschen bevorzugt werden. Diese Methode eignet sich zum Drucken von sRGB-Daten.

Wenn Sie unter effektiver Verwendung des sRGB-Farbraums oder der Adobe RGB-Daten drucken möchten, wählen Sie ICM. Wenn Sie mithilfe einer Anwendungssoftware ein ICC-Profil verwenden möchten, wählen Sie Keine (None).

So legen Sie die Methode der Farbkorrektur fest:

1. Öffnen des **Druckertreiber-Setup-Fensters**
2. Auswählen der manuellen Farbeinstellung

Wählen Sie auf der Registerkarte Optionen (Main) unter Farbe/Intensität (Color/Intensity) die Option Manuell (Manual). Klicken Sie anschließend auf Einstellen... (Set...).

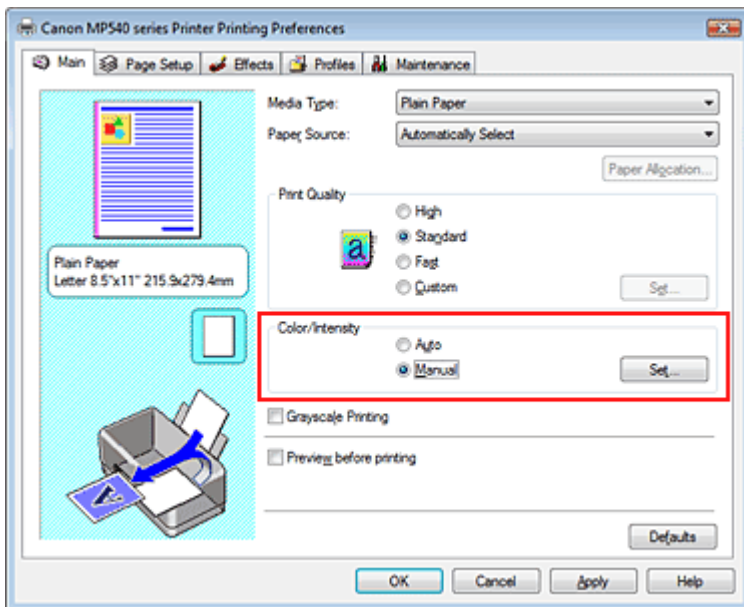

Das Dialogfeld Manuelle Farbeinstellung (Manual Color Adjustment) wird geöffnet.

3. Auswählen der Farbkorrektur

Klicken Sie auf die Registerkarte Abstimmung (Matching), und wählen Sie einen der folgenden Werte für Farbkorrektur (Color Correction) aus. Klicken Sie anschließend auf OK.

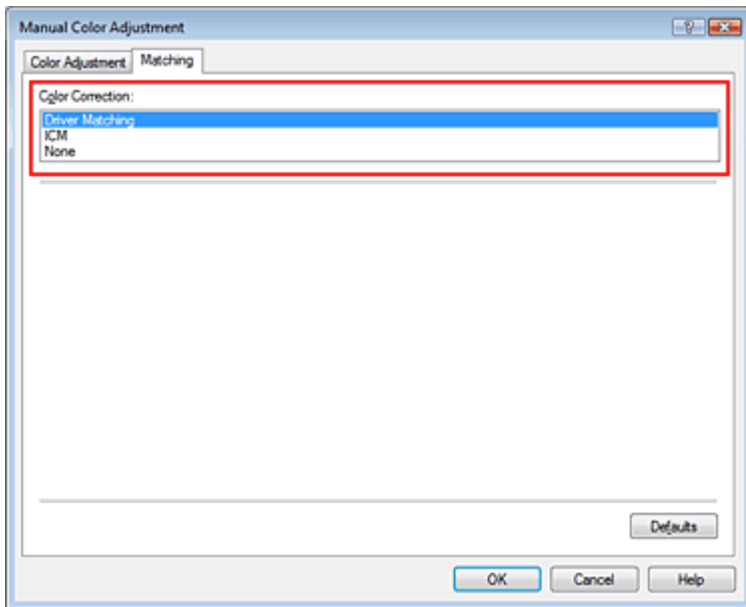

Treiberabgleich

Durch die Verwendung von Canon Digital Photo Color können Sie sRGB-Daten mit den Farbtönen ausdrucken, die von den meisten Menschen bevorzugt werden.

Treiberabgleich (Driver Matching) ist die Standardeinstellung für die Farbkorrektur.

ICM

Sie können drucken, indem Sie den Farbraum der sRGB- oder Adobe-RGB-Daten effektiv verwenden.

Keine

Der Druckertreiber führt keine Farbanpassung durch. Wählen Sie diesen Wert, wenn Sie in einer Anwendungssoftware zum Drucken ein von Ihnen erstelltes Profil oder ein Profil für Canon-Spezialpapier angegeben haben.

4. Abschließen der Installation

Klicken Sie auf OK auf der Registerkarte Optionen (Main).

Wenn Sie den Druckvorgang ausführen, werden die Daten mit der angegebenen Farbanpassungsmethode gedruckt.

Wichtig

- Wenn ICM in der Anwendungssoftware deaktiviert ist, steht ICM unter Farbkorrektur (Color Correction) nicht zur Verfügung und der Drucker kann die Bilddaten möglicherweise nicht ordnungsgemäß drucken.
- Wenn das Kontrollkästchen Graustufen drucken (Grayscale Printing) auf der Registerkarte Optionen (Main) aktiviert ist, ist die Option Farbkorrektur (Color Correction) nicht verfügbar.

Verwandte Themen

- ➔ [Optimaler Fotodruck von Bilddaten](#)
- ➔ [Anpassen der Farben mit dem Druckertreiber](#)
- ➔ [Drucken mit ICC-Profilen](#)



[Zum Seitenanfang](#) ↑

Erweitertes Handbuch

Erweitertes Handbuch > Drucken über den Computer > Drucken mit anderer Anwendungssoftware > Ändern der Druckqualität und Korrigieren von Bilddaten > Festlegen der Farbkorrektur > Optimaler Fotodruck von Bilddaten

Optimaler Fotodruck von Bilddaten

Beim Drucken von Bildern, die mit einer Digitalkamera aufgenommen wurden, entsteht gelegentlich der Eindruck, dass sich die Farbtöne auf dem Ausdruck von den Farbtönen im eigentlichen Bild oder von den auf dem Bildschirm angezeigten Farbtönen unterscheiden.

Um Druckergebnisse zu erhalten, die den gewünschten Farbtönen möglichst ähnlich sind, müssen Sie ein Druckverfahren wählen, das sich für die Anwendungssoftware bzw. Ihre Anforderungen am besten eignet.

Farbmanagement

Geräte wie Digitalkameras, Scanner, Monitore und Drucker handhaben Farben unterschiedlich. Das Farbmanagement (Farbabgleich) ist eine Methode, mit der geräteabhängige Farben als allgemeiner Farbraum verwaltet werden. In Windows ist ein Farbmanagementsystem namens "ICM" in das Betriebssystem integriert.

sRGB und Adobe RGB werden in der Regel als allgemeine Farbräume verwendet. Adobe RGB verfügt über einen breiteren Farbraum als sRGB.

ICC-Profile konvertieren geräteabhängige "Farben" in allgemeine Farbräume.

Mithilfe eines ICC-Profiles und des Farbmanagements können Sie den Farbraum der Bilddaten innerhalb des vom Drucker unterstützten Farbreproduktionsbereichs erweitern.

Für Bilddaten geeignetes Druckverfahren auswählen

Das empfohlenene Druckverfahren hängt von dem Farbraum (Adobe RGB oder sRGB) der Bilddaten und der zu verwendenden Anwendungssoftware ab. Es gibt zwei typische Druckverfahren. Ermitteln Sie den Farbraum (Adobe RGB oder sRGB) der Bilddaten sowie die zu verwendende Anwendungssoftware und wählen Sie das für Ihren Zweck geeignete Druckverfahren.

- **So drucken Sie unter Verwendung von Canon Digital Photo Color**

Zieldaten: sRGB-Daten

Druckverfahren: [Anpassen der Farben mit dem Druckertreiber](#)

- **So drucken Sie unter effektiver Verwendung des Farbraums der Daten**

Zieldaten: Adobe RGB-Daten oder sRGB-Daten

Anwendungssoftware: Ein ICC-Profil kann, muss aber nicht angegeben werden.

Druckverfahren: [Drucken mit ICC-Profilen](#)



[Zum Seitenanfang](#) ↑

Erweitertes Handbuch

Erweitertes Handbuch > Drucken über den Computer > Drucken mit anderer Anwendungssoftware > Ändern der Druckqualität und Korrigieren von Bilddaten > Festlegen der Farbkorrektur > Anpassen der Farben mit dem Druckertreiber

Anpassen der Farben mit dem Druckertreiber

Sie können die Farbkorrekturfunktion des Druckertreibers angeben, um mit den Farbtönen zu drucken, die von den meisten Menschen bevorzugt werden (durch die Verwendung von Canon Digital Photo Color).

So passen Sie die Farben mit dem Druckertreiber an:

1. Öffnen des Druckertreiber-Setup-Fensters

2. Auswählen des Medientyps

Wählen Sie den Medientyp des eingelegten Papiers auf der Registerkarte Optionen (Main) in der Liste Medientyp (Media Type) aus.

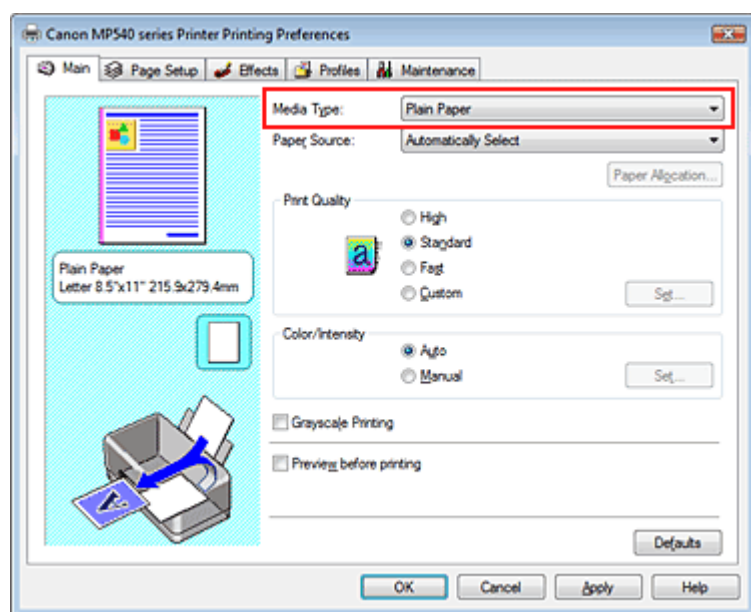

3. Auswählen der Druckqualität

Wählen Sie Hoch (High), Standard oder Schnell (Fast) unter Druckqualität (Print Quality) aus.

4. Auswählen der manuellen Farbeinstellung

Wählen Sie unter Farbe/Intensität (Color/Intensity) die Option Manuell (Manual). Klicken Sie anschließend auf Einstellen... (Set...).

Das Dialogfeld Manuelle Farbeinstellung (Manual Color Adjustment) wird geöffnet.

5. Auswählen der Farbkorrektur

Klicken Sie auf die Registerkarte Abstimmung (Matching), und wählen Sie Treiberabgleich (Driver Matching) für Farbkorrektur (Color Correction).

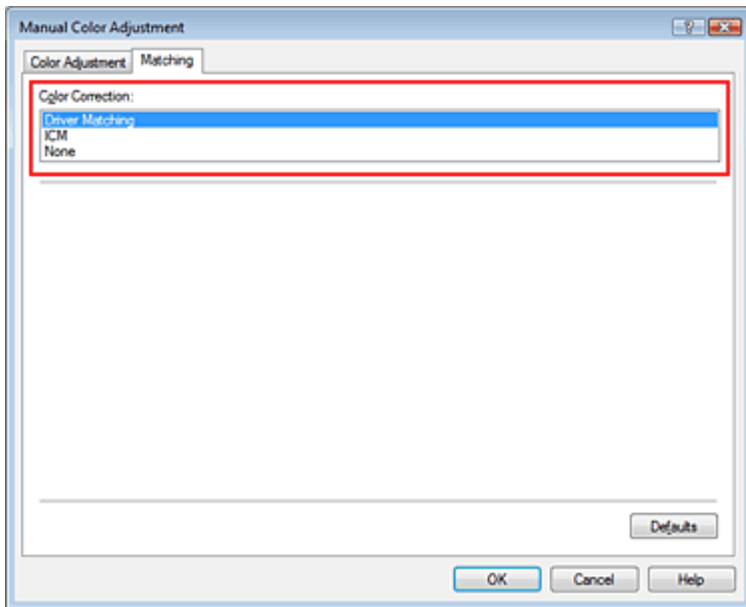

6. Einstellen weiterer Elemente

Klicken Sie ggf. auf die Registerkarte Farbeinstellung (Color Adjustment), und passen Sie die Farbbalance von Cyan, Magenta und Gelb (Yellow) sowie die Einstellungen für Helligkeit (Brightness), Intensität (Intensity) und Kontrast (Contrast) an. Klicken Sie anschließend auf OK.

7. Abschließen der Installation

Klicken Sie auf OK auf der Registerkarte Optionen (Main).

Wenn Sie den Druckvorgang ausführen, passt der Druckertreiber die Farben beim Druck der Daten an.

Verwandte Themen

- ➔ Auswählen einer Kombination aus Druckqualität und Halbtonmethode
- ➔ Festlegen der Farbkorrektur
- ➔ Anpassen der Farbbalance
- ➔ Einstellen der Helligkeit
- ➔ Anpassen der Intensität
- ➔ Einstellen des Kontrasts



[Zum Seitenanfang ↕](#)

Erweitertes Handbuch

Erweitertes Handbuch > Drucken über den Computer > Drucken mit anderer Anwendungssoftware > Ändern der Druckqualität und Korrigieren von Bilddaten > Festlegen der Farbkorrektur > Drucken mit ICC-Profilen

Drucken mit ICC-Profilen

Wenn für die Bilddaten ein ICC-Profil angegeben ist, können Sie beim Drucken den Farbraum (Adobe RGB oder sRGB) der Daten effektiv nutzen.

Die Methode zum Einrichten des Druckertreibers ist je nach verwendeter Anwendungssoftware unterschiedlich.

Drucken von Bilddaten aus einer Anwendungssoftware, die ICC-Profile unterstützt

Wenn Sie Adobe Photoshop, Canon Digital Photo Professional oder eine andere Anwendungssoftware verwenden, mit der Sie ein ICC-Profil angeben können, können Sie das Farbmanagementsystem von Windows (ICM) beim Drucken der Daten verwenden. Sie können die Be- und Nachbearbeitungsergebnisse der Anwendungssoftware drucken, indem Sie den Farbraum des in den Bilddaten angegebenen ICC-Profiles effektiv nutzen.

Um dieses Druckverfahren verwenden zu können, müssen Sie mit Hilfe einer Anwendungssoftware zunächst ein ICC-Profil in den Bilddaten angeben. Weitere Informationen darüber, wie Sie ein ICC-Profil mit einer Anwendungssoftware angeben, finden Sie im Handbuch der entsprechenden Anwendungssoftware.

1. Öffnen des Druckertreiber-Setup-Fensters

2. Auswählen des Medientyps

Wählen Sie den Medientyp des eingelegten Papiers auf der Registerkarte Optionen (Main) in der Liste Medientyp (Media Type) aus.

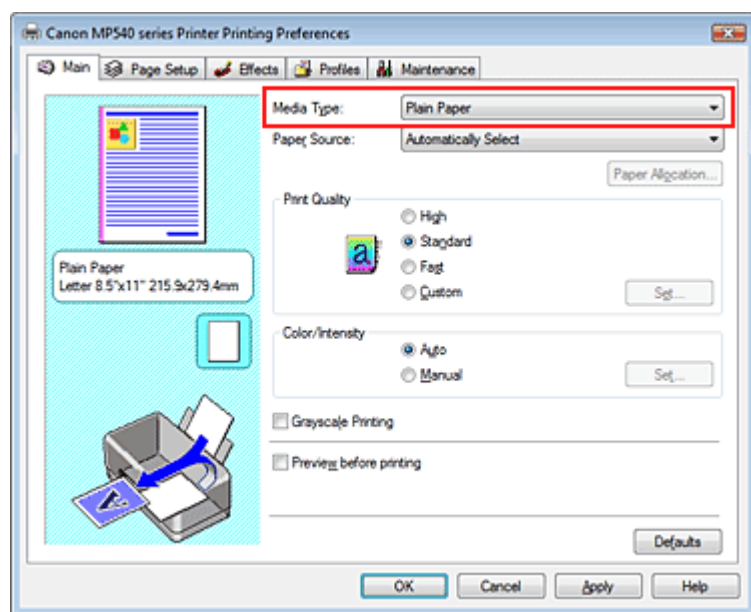

3. Auswählen der Druckqualität

Wählen Sie Hoch (High), Standard oder Schnell (Fast) unter Druckqualität (Print Quality) aus.

4. Auswählen der manuellen Farbeinstellung

Wählen Sie unter Farbe/Intensität (Color/Intensity) die Option Manuell (Manual). Klicken Sie anschließend auf Einstellen... (Set...).

Das Dialogfeld Manuelle Farbeinstellung (Manual Color Adjustment) wird geöffnet.

5. Auswählen der Farbkorrektur

Klicken Sie auf die Registerkarte Abstimmung (Matching) und wählen Sie ICM für Farbkorrektur (Color Correction) aus.

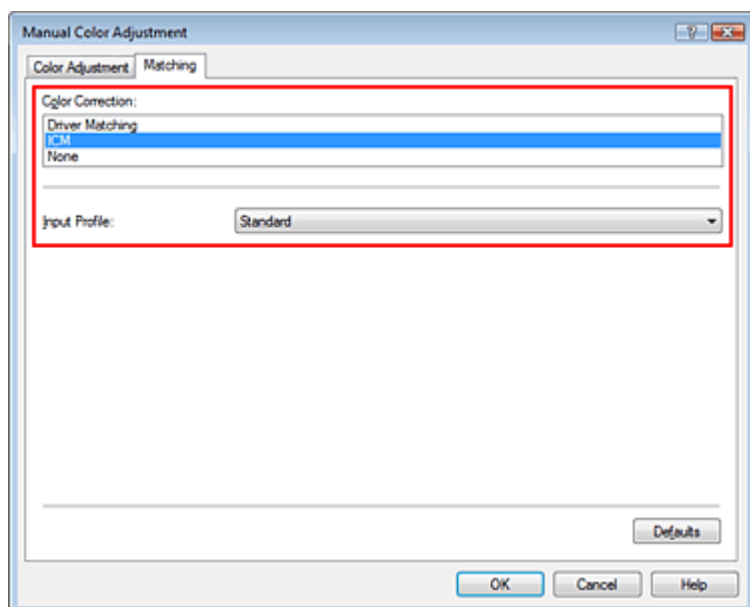

6. Einstellen weiterer Elemente

Klicken Sie ggf. auf die Registerkarte Farbeinstellung (Color Adjustment), und passen Sie die Farbbalance von Cyan, Magenta und Gelb (Yellow) sowie die Einstellungen für Helligkeit (Brightness), Intensität (Intensity) und Kontrast (Contrast) an. Klicken Sie anschließend auf OK.

7. Abschließen der Installation

Klicken Sie auf OK auf der Registerkarte Optionen (Main).

Wenn Sie den Druckvorgang ausführen, verwendet der Drucker den Farbraum der Bilddaten.

Wichtig

- Wenn Sie ein Bild drucken, indem Sie ein benutzerdefiniertes Profil oder ein Profil für Canon-Spezialpapier in einer Anwendungssoftware festlegen, wählen Sie Keine (None) im Menü Farbkorrektur (Color Correction) des Druckertreibers.

Drucken von Bilddaten aus einer Anwendungssoftware, die keine ICC-Profile unterstützt

Beim Drucken aus einer Anwendungssoftware, die keine ICC-Profile unterstützt, geben Sie das ICC-Profil vor dem Drucken der Daten in den Druckereinstellungen des Druckertreibers an. Beim Drucken von Adobe RGB-Daten können Sie die Daten auch dann mit dem Adobe RGB-Farbraum drucken, wenn die Anwendungssoftware Adobe RGB nicht unterstützt.

1. Öffnen des Druckertreiber-Setup-Fensters

2. Auswählen des Medientyps

Wählen Sie den Medientyp des eingelegten Papiers auf der Registerkarte Optionen (Main) in der Liste Medientyp (Media Type) aus.

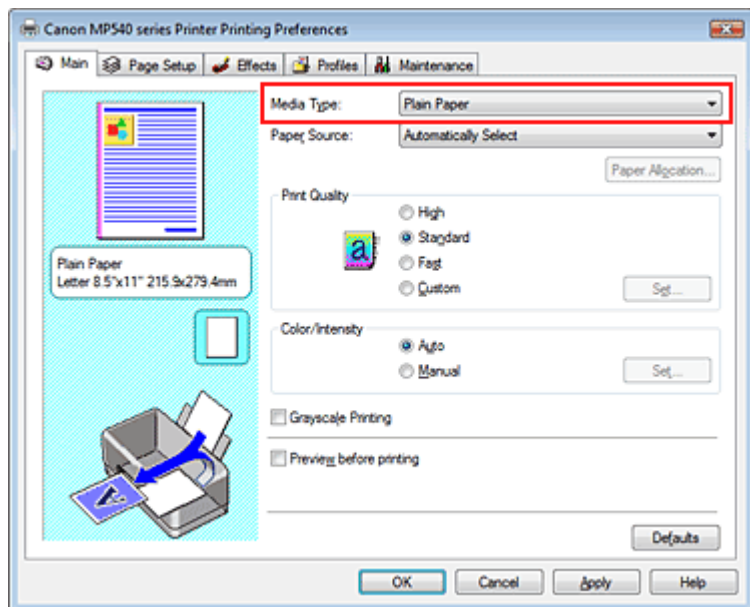

3. Auswählen der Druckqualität

Wählen Sie Hoch (High), Standard oder Schnell (Fast) unter Druckqualität (Print Quality) aus.

4. Auswählen der manuellen Farbeinstellung

Wählen Sie unter Farbe/Intensität (Color/Intensity) die Option Manuell (Manual). Klicken Sie anschließend auf Einstellen... (Set...).

Das Dialogfeld Manuelle Farbeinstellung (Manual Color Adjustment) wird geöffnet.

5. Auswählen der Farbkorrektur

Klicken Sie auf die Registerkarte Abstimmung (Matching) und wählen Sie ICM für Farbkorrektur (Color Correction) aus.

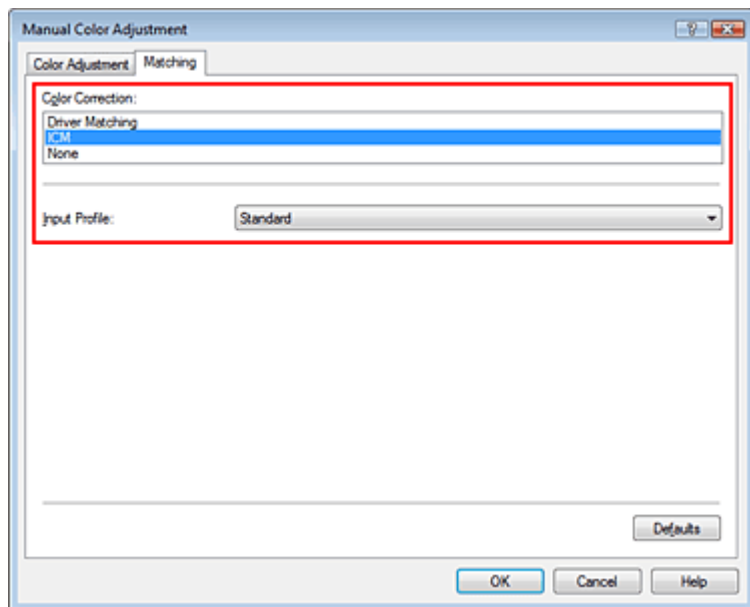

6. Auswählen des Eingabeprofils

Wählen Sie ein Eingabeprofil (Input Profile), das dem Farbraum der Bilddaten entspricht.

- **Für sRGB-Daten oder Daten ohne ICC-Profil:**

Wählen Sie Standard.

- **Für Adobe RGB-Daten:**

Wählen Sie Adobe RGB (1998).

Wichtig

- Wenn die Anwendungssoftware ein Eingabeprofil angibt, hat dieses Vorrang vor der Eingabeprofileinstellung des Druckertreibers.

- Wenn keine ICC-Profile auf Ihrem Computer installiert sind, wird Adobe RGB (1998) nicht angezeigt. Sie können ICC-Profile von der Installations-CD-ROM installieren, die im Lieferumfang des Druckers enthalten ist.

7. Einstellen weiterer Elemente

Klicken Sie ggf. auf die Registerkarte Farbeinstellung (Color Adjustment), und passen Sie die Farbbalance von Cyan (Cyan), Magenta (Magenta) und Gelb (Yellow) sowie die Einstellungen für Helligkeit (Brightness), Intensität (Intensity) und Kontrast (Contrast) an. Klicken Sie anschließend auf OK.

8. Abschließen der Installation

Klicken Sie auf OK auf der Registerkarte Optionen (Main).

Wenn Sie den Druckvorgang ausführen, werden die Daten mit dem Farbraum der ausgewählten Bilddaten gedruckt.

Verwandte Themen

- ➔ Auswählen einer Kombination aus Druckqualität und Halbtonmethode
- ➔ Festlegen der Farbkorrektur
- ➔ Anpassen der Farbbalance
- ➔ Einstellen der Helligkeit
- ➔ Anpassen der Intensität
- ➔ Einstellen des Kontrasts



[Zum Seitenanfang ↕](#)

Erweitertes Handbuch

Erweitertes Handbuch > Drucken über den Computer > Drucken mit anderer Anwendungssoftware > Ändern der Druckqualität und Korrigieren von Bilddaten > Anpassen der Farbbalance

Anpassen der Farbbalance

Sie können die Farbtöne während des Druckvorgangs anpassen.

Da mit dieser Funktion die Farbbalance durch Ändern der Verhältnisse der einzelnen Farben angepasst wird, wird die gesamte Farbbalance des Dokuments verändert. Verwenden Sie die Anwendungssoftware, falls Sie die Farbbalance maßgeblich ändern möchten. Verwenden Sie den Druckertreiber nur, wenn Sie die Farbbalance minimal verändern möchten.

Im folgenden Beispiel wurde mithilfe der Farbbalance Cyan intensiviert und Gelb abgeschwächt, sodass die Farben insgesamt gleichmäßiger werden.



Ohne Anpassung Mit Anpassung unter Farbbalance

So passen Sie die Farbbalance an:

1. Öffnen des **Druckertreiber-Setup-Fensters**
2. Auswählen der manuellen Farbeinstellung

Wählen Sie auf der Registerkarte Optionen (Main) unter Farbe/Intensität (Color/Intensity) die Option Manuell (Manual). Klicken Sie anschließend auf Einstellen... (Set...).

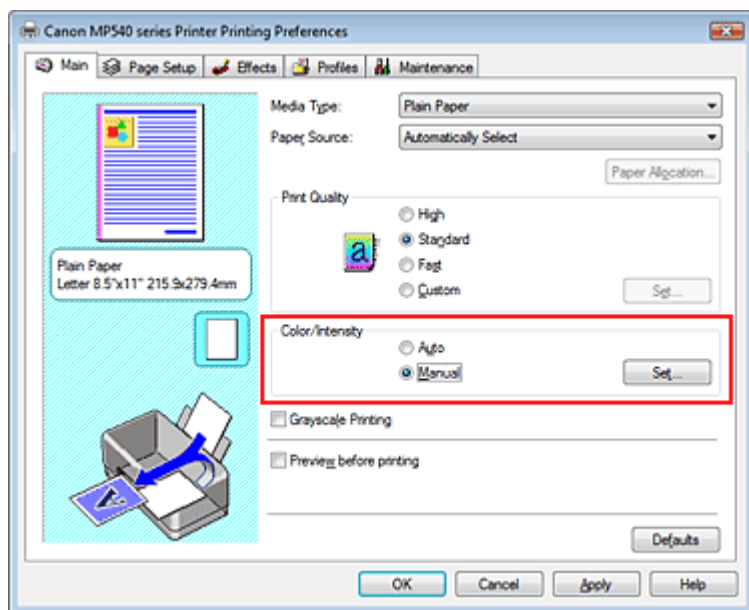

Das Dialogfeld Manuelle Farbeinstellung (Manual Color Adjustment) wird geöffnet.

3. Anpassen der Farbbalance

Es gibt eigene Schieberegler für Cyan, Magenta und Gelb (Yellow). Jede Farbe wird stärker, wenn der entsprechende Regler nach rechts geschoben wird, und schwächer, wenn der Regler nach links geschoben wird. Wenn beispielsweise Cyan schwächer wird, wird Rot stärker.

Sie können auch direkt einen Wert für den Schieberegler eingeben. Geben Sie einen Wert zwischen -50 und 50 ein.

Klicken Sie nach dem Anpassen der einzelnen Farben auf OK.

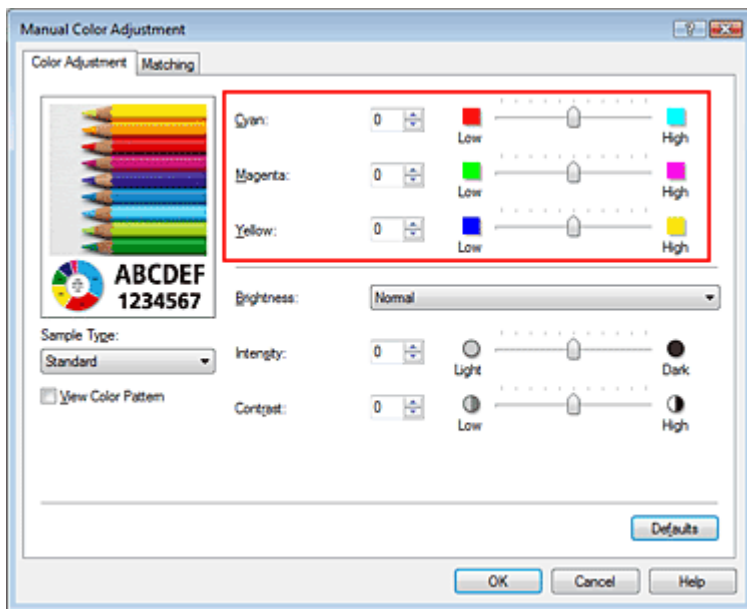

4. Abschließen der Installation

Klicken Sie auf OK auf der Registerkarte Optionen (Main).

Wenn Sie den Druckvorgang ausführen, wird das Dokument mit der angepassten Farbbalance gedruckt.

Wichtig

- Wenn das Kontrollkästchen Graustufen drucken (Grayscale Printing) im Dialogfeld Optionen (Main) aktiviert ist, stehen Cyan, Magenta und Gelb (Yellow) nicht zur Verfügung.

Verwandte Themen

- ➔ Auswählen einer Kombination aus Druckqualität und Halbtonmethode
- ➔ Festlegen der Farbkorrektur
- ➔ Einstellen der Helligkeit
- ➔ Anpassen der Intensität
- ➔ Einstellen des Kontrasts

[Zum Seitenanfang ↑](#)

Erweitertes Handbuch

Erweitertes Handbuch > Drucken über den Computer > Drucken mit anderer Anwendungssoftware > Ändern der Druckqualität und Korrigieren von Bilddaten > Einstellen der Helligkeit

Einstellen der Helligkeit

Sie können die Helligkeit der Bilddaten beim Drucken ändern.

Diese Funktion ändert nicht reines Weiß oder reines Schwarz, sondern nur die Helligkeit der dazwischen liegenden Farben.

Die folgenden Beispiele zeigen das Druckergebnis bei Änderung der Helligkeitseinstellung.



Hell (Light) ist ausgewählt Normal ist ausgewählt Dunkel (Dark) ist ausgewählt

So passen Sie die Helligkeit an:

1. Öffnen des Druckertreiber-Setup-Fensters

2. Auswählen der manuellen Farbeinstellung

Wählen Sie auf der Registerkarte Optionen (Main) unter Farbe/Intensität (Color/Intensity) die Option Manuell (Manual). Klicken Sie anschließend auf Einstellen... (Set...).

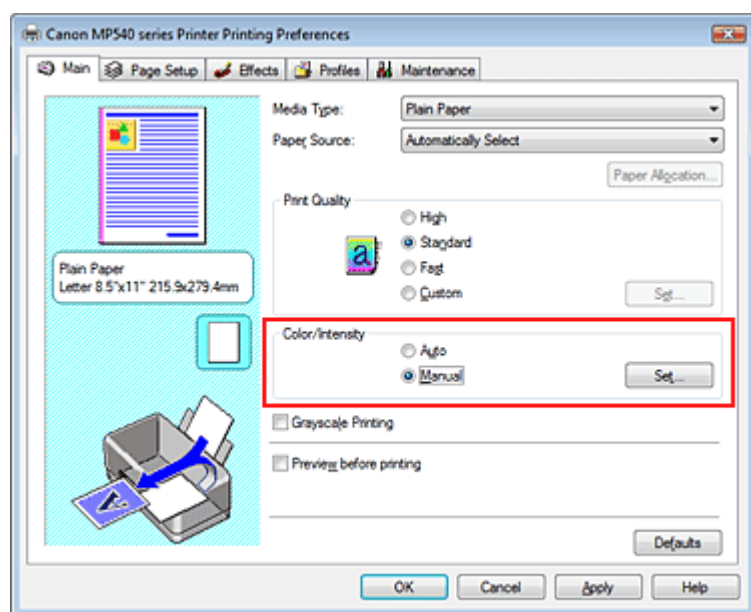

Das Dialogfeld Manuelle Farbeinstellung (Manual Color Adjustment) wird geöffnet.

3. Einstellen der Helligkeit

Wählen Sie unter Helligkeit (Brightness) Hell (Light), Normal oder Dunkel (Dark), und klicken Sie auf OK.

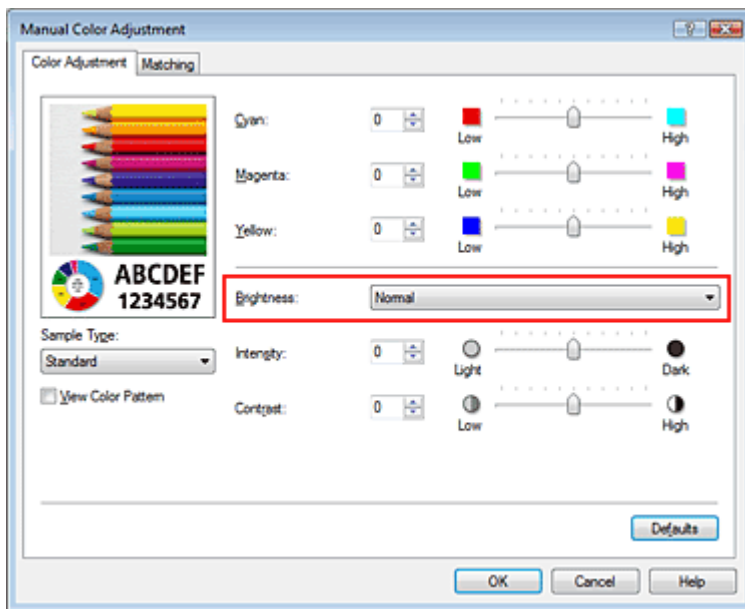

4. Abschließen der Installation

Klicken Sie auf OK auf der Registerkarte Optionen (Main).

Wenn Sie den Druckvorgang ausführen, werden die Daten mit der eingestellten Helligkeit gedruckt.

Verwandte Themen

- ➔ Auswählen einer Kombination aus Druckqualität und Halbtonmethode
- ➔ Festlegen der Farbkorrektur
- ➔ Anpassen der Farbbalance
- ➔ Anpassen der Intensität
- ➔ Einstellen des Kontrasts

[Zum Seitenanfang ↕](#)

Erweitertes Handbuch

Erweitertes Handbuch > Drucken über den Computer > Drucken mit anderer Anwendungssoftware > Ändern der Druckqualität und Korrigieren von Bilddaten > Anpassen der Intensität

Anpassen der Intensität

Sie können Bilddaten für den Ausdruck abschwächen (aufhellen) oder verstärken (dunkler machen). Wenn Sie den Farbkontrast eines Bilds verstärken möchten, intensivieren Sie die Farben. Im folgenden Beispiel wurde die Intensität erhöht, so dass alle Farben intensiver gedruckt werden.



Ohne Anpassung

Höhere Intensität

So passen Sie die Intensität an:

1. Öffnen des **Druckertreiber-Setup-Fensters**
2. Auswählen der manuellen Farbeinstellung

Wählen Sie auf der Registerkarte Optionen (Main) unter Farbe/Intensität (Color/Intensity) die Option Manuell (Manual). Klicken Sie anschließend auf Einstellen... (Set...).

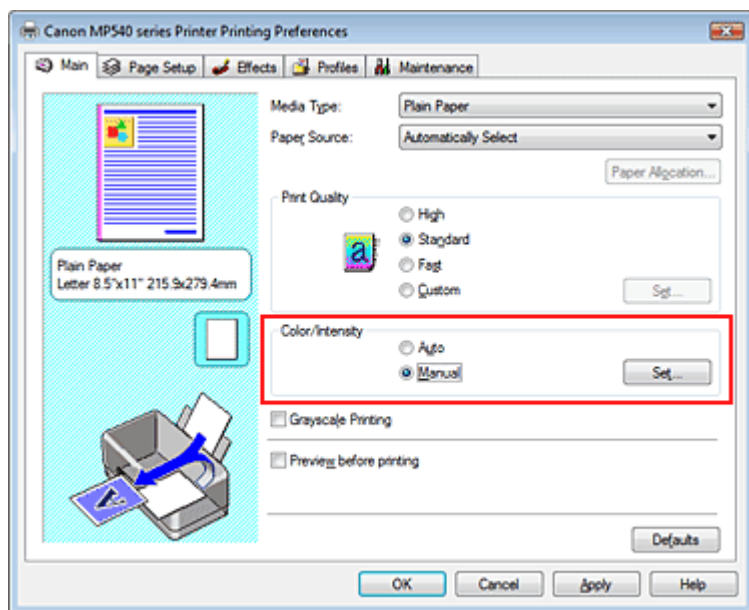

Das Dialogfeld Manuelle Farbeinstellung (Manual Color Adjustment) wird geöffnet.

3. Anpassen der Intensität

Ziehen Sie den Schieberegler Intensität (Intensity) nach rechts, um die Farben zu verstärken (dunkler zu machen). Ziehen Sie den Schieberegler nach links, um die Farben abzuschwächen (heller zu machen).

Sie können auch direkt einen Wert für den Schieberegler eingeben. Geben Sie einen Wert zwischen -50 und 50 ein.

Klicken Sie nach dem Anpassen der einzelnen Farben auf OK.

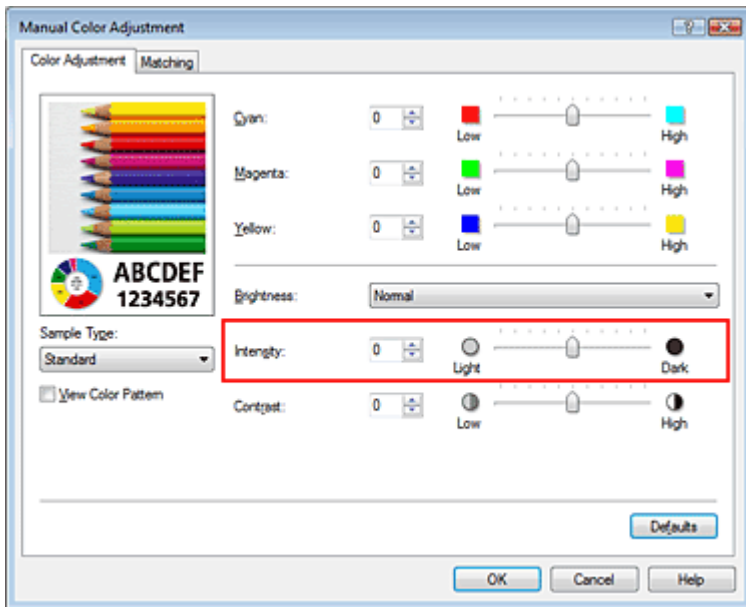

Wichtig

- Schieben Sie den Schieberegler langsam in die gewünschte Richtung.

4. Abschließen der Installation

Klicken Sie auf OK auf der Registerkarte Optionen (Main).

Wenn Sie den Druckvorgang ausführen, werden die Bilddaten in der angepassten Intensität gedruckt.

Verwandte Themen

- ➔ Auswählen einer Kombination aus Druckqualität und Halbtonmethode
- ➔ Festlegen der Farbkorrektur
- ➔ Anpassen der Farbbalance
- ➔ Einstellen der Helligkeit
- ➔ Einstellen des Kontrasts

[Zum Seitenanfang ↕](#)

Erweitertes Handbuch

Erweitertes Handbuch > Drucken über den Computer > Drucken mit anderer Anwendungssoftware > Ändern der Druckqualität und Korrigieren von Bilddaten > Einstellen des Kontrasts

Einstellen des Kontrasts

Sie können den Bildkontrast während des Druckvorgangs anpassen.

Erhöhen Sie den Kontrast, um die Unterschiede zwischen den hellen und dunklen Bereichen von Bildern stärker hervorzuheben. Verringern Sie den Kontrast, wenn die Unterschiede zwischen den hellen und dunklen Bereichen von Bildern nicht so deutlich sein sollen.



Ohne Anpassung

Kontrast einstellen

So passen Sie den Kontrast an:

1. Öffnen des Druckertreiber-Setup-Fensters

2. Auswählen der manuellen Farbeinstellung

Wählen Sie auf der Registerkarte Optionen (Main) unter Farbe/Intensität (Color/Intensity) die Option Manuell (Manual). Klicken Sie anschließend auf Einstellen... (Set...).

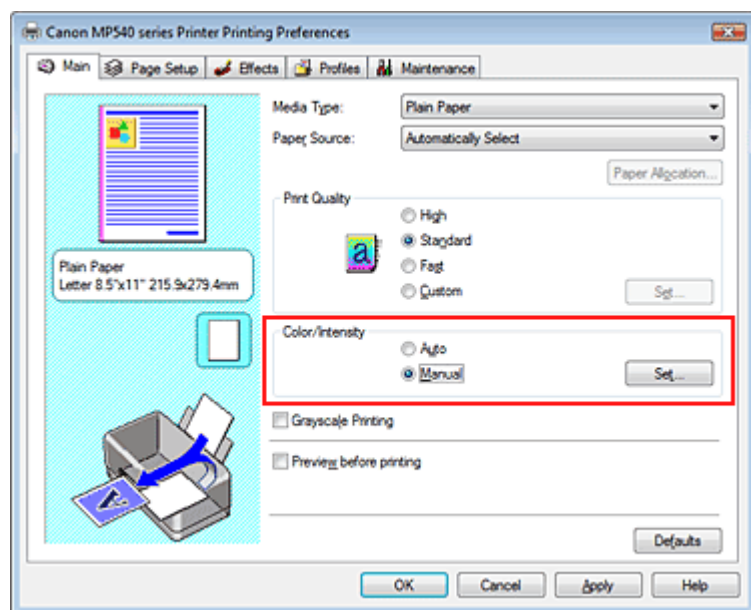

Das Dialogfeld Manuelle Farbeinstellung (Manual Color Adjustment) wird geöffnet.

3. Einstellen des Kontrasts

Wenn Sie den Regler Kontrast (Contrast) nach rechts verschieben, wird der Kontrast verstärkt, wenn Sie ihn nach links verschieben, wird der Kontrast verringert.

Sie können auch direkt einen Wert für den Schieberegler eingeben. Geben Sie einen Wert zwischen -50 und 50 ein.

Klicken Sie nach dem Anpassen der einzelnen Farben auf OK.

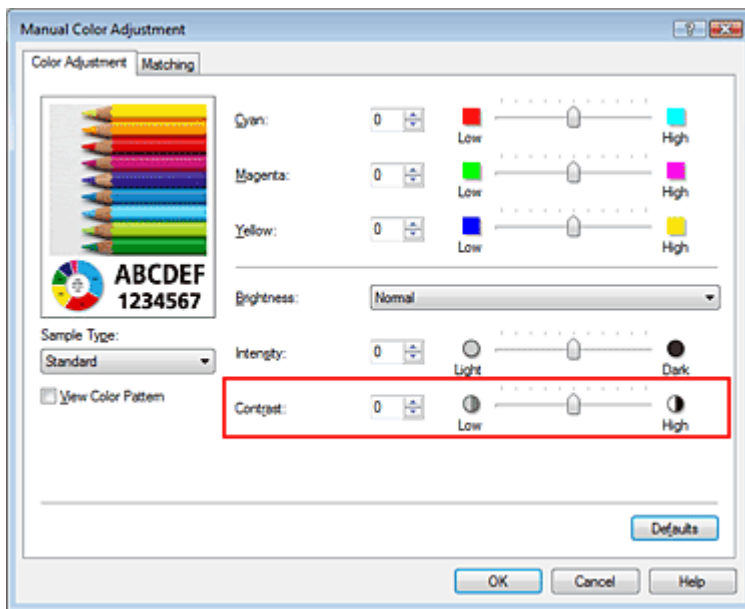

4. Abschließen der Installation

Klicken Sie auf OK auf der Registerkarte Optionen (Main).

Wenn Sie den Druckvorgang ausführen, wird das Bild mit dem angepassten Kontrast gedruckt.

Verwandte Themen

- ➔ Auswählen einer Kombination aus Druckqualität und Halbtonmethode
- ➔ Festlegen der Farbkorrektur
- ➔ Anpassen der Farbbalance
- ➔ Einstellen der Helligkeit
- ➔ Anpassen der Intensität

[Zum Seitenanfang ↕](#)

Erweitertes Handbuch

Erweitertes Handbuch > Drucken über den Computer > Drucken mit anderer Anwendungssoftware > Ändern der Druckqualität und Korrigieren von Bilddaten > Simulieren von Illustrationen

Simulieren von Illustrationen

Mit der Funktion Illustration simulieren (Simulate Illustration) können Sie ein Bild (vollfarbig oder 256 Farben) so drucken, dass es wie eine von Hand gezeichnete Illustration aussieht. Sie können verschiedene Effekte auf das Profil und die Farben des Originals legen.



So verwenden Sie die Funktion Illustration simulieren (Simulate Illustration):

1. Öffnen des **Druckertreiber-Setup-Fensters**
2. Festlegen der Option **Illustration simulieren (Simulate Illustration)**

Aktivieren Sie das Kontrollkästchen **Illustration simulieren (Simulate Illustration)** auf der Registerkarte **Effekte (Effects)** und passen Sie bei Bedarf den **Kontrast (Contrast)** an.

Ziehen des Schiebereglers nach rechts hellt das Bild auf, Ziehen nach links dunkelt es ab.

Die aktuellen Einstellungen werden im Vorschauenfenster auf der linken Seite des Druckertreibers angezeigt.

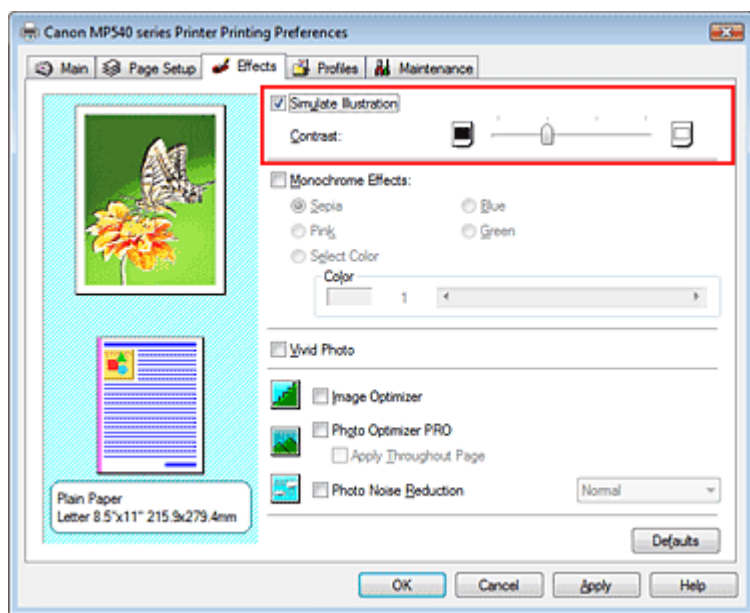

3. Abschließen der Installation

Klicken Sie auf **OK**.

Das Bild wird nun so gedruckt, als wäre es von Hand gezeichnet.

[Zum Seitenanfang ↑](#)

Erweitertes Handbuch

Erweitertes Handbuch > Drucken über den Computer > Drucken mit anderer Anwendungssoftware > Ändern der Druckqualität und Korrigieren von Bilddaten > Drucken von Bilddaten mit einer einzelnen Farbe

Drucken von Bilddaten mit einer einzelnen Farbe

Mit der Funktion Monochrome Effekte (Monochrome Effects) können Sie Farbeffekte auf Fotos anwenden, z. B. ein Foto in Sepia drucken.

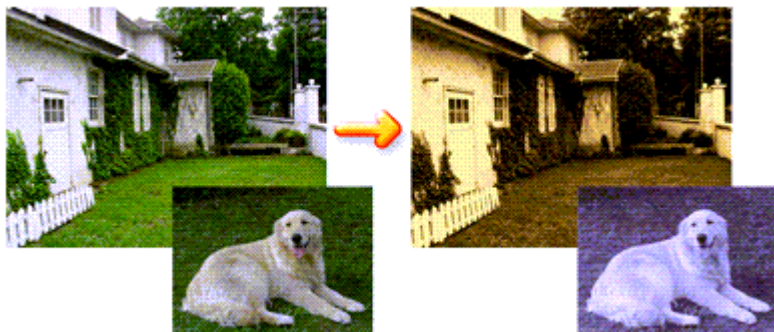

So verwenden Sie die Funktion Monochrome Effekte (Monochrome Effects):

1. Öffnen des **Druckertreiber-Setup-Fensters**
2. Festlegen von Monochrome Effekte (Monochrome Effects)

Aktivieren Sie das Kontrollkästchen Monochrome Effekte (Monochrome Effects) auf der Registerkarte Effekte (Effects) und wählen Sie die gewünschte Farbe aus.

Wenn Sie die Option Farbe wählen (Select Color) verwenden, schieben Sie den Regler Farbe (Color), um die gewünschte Farbe auszuwählen.

Die aktuellen Einstellungen werden im Vorschaufenster auf der linken Seite des Druckertreibers angezeigt.

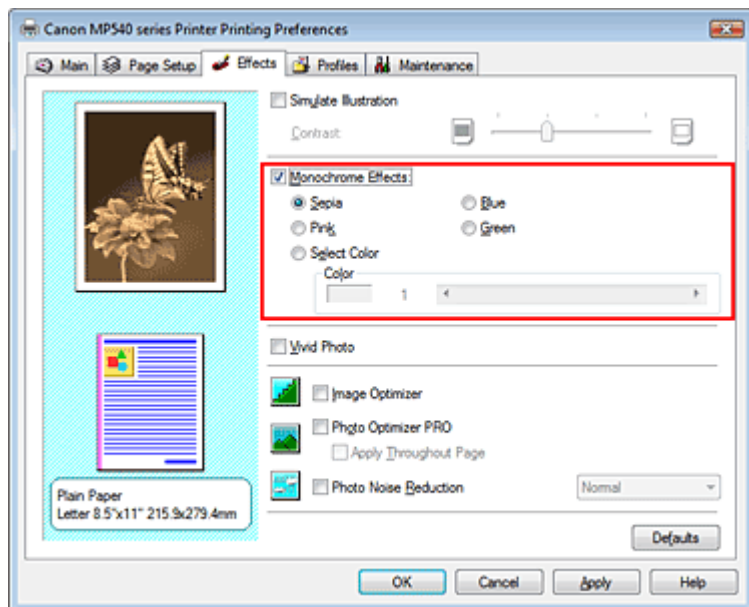

3. Abschließen der Installation

Klicken Sie auf OK.

Wenn Sie den Druckvorgang ausführen, wird das Bild mit einer einzigen Farbe gedruckt.

Wichtig

- Wenn das Kontrollkästchen Graustufen drucken (Grayscale Printing) im Dialogfeld Optionen (Main) aktiviert ist, ist die Option Monochrome Effekte (Monochrome Effects) nicht verfügbar.

Erweitertes Handbuch

Erweitertes Handbuch > Drucken über den Computer > Drucken mit anderer Anwendungssoftware > Ändern der Druckqualität und Korrigieren von Bilddaten > Darstellen von Bilddaten in leuchtenden Farben

Darstellen von Bilddaten in leuchtenden Farben

Mit der Funktion Vivid Photo können Sie Bilddaten in lebendigeren Farben drucken. Das Besondere an der Funktion Vivid Photo ist, dass sich damit die Farben von Bäumen, Pflanzen, des Himmels, des Meers oder anderer Hintergrundszenerien verstärken lassen, ohne dabei die natürliche Wiedergabe der Hautfarbe zu beeinträchtigen. Wenn Sie diese Funktion verwenden, werden leuchtende Farbtöne noch leuchtender.

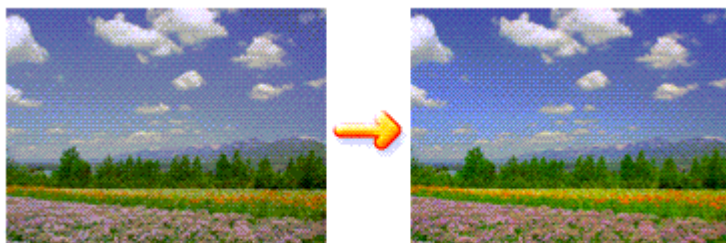

So verwenden Sie die Funktion Vivid Photo:

1. Öffnen des **Druckertreiber-Setup-Fensters**
2. Festlegen von Vivid Photo

Aktivieren Sie das Kontrollkästchen Vivid Photo auf der Registerkarte Effekte (Effects).

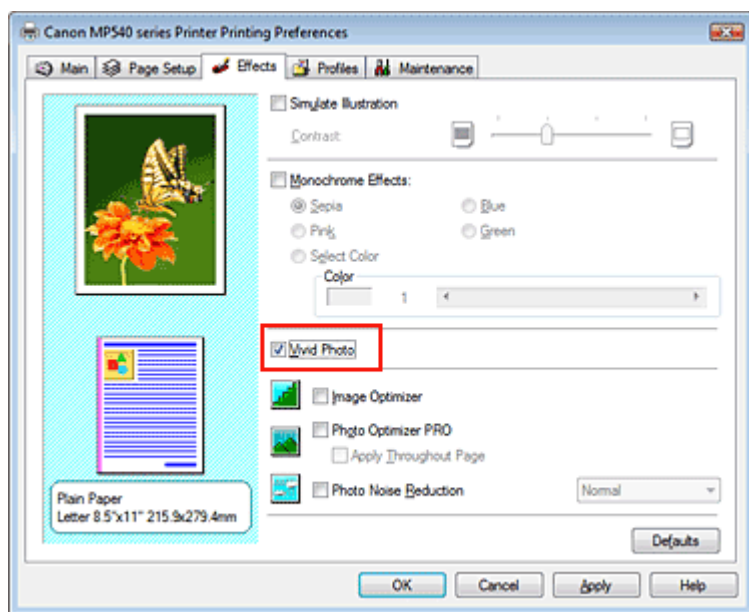

3. Abschließen der Installation

Klicken Sie auf OK.

Das Bild wird nun in leuchtenden Farben gedruckt.

[Zum Seitenanfang ↑](#)

Erweitertes Handbuch

Erweitertes Handbuch > Drucken über den Computer > Drucken mit anderer Anwendungssoftware > Ändern der Druckqualität und Korrigieren von Bilddaten > Glätten gezackter Umrisslinien

Glätten gezackter Umrisslinien

Mit der Funktion Image Optimizer können Sie gezackte Umrisslinien von Bildern und Grafiken glätten, die beim Vergrößern durch die Anwendung entstanden sind. Diese Funktion eignet sich besonders für den Ausdruck von Webseiten-Bildern mit niedriger Auflösung.

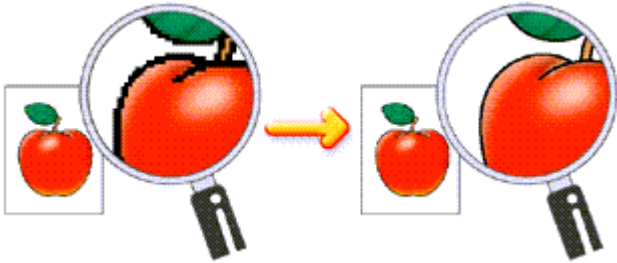

So verwenden Sie die Funktion Image Optimizer:

1. Öffnen des **Druckertreiber-Setup-Fensters**
2. Ausführen von Image Optimizer

Aktivieren Sie das Kontrollkästchen Image Optimizer auf der Registerkarte Effekte (Effects).

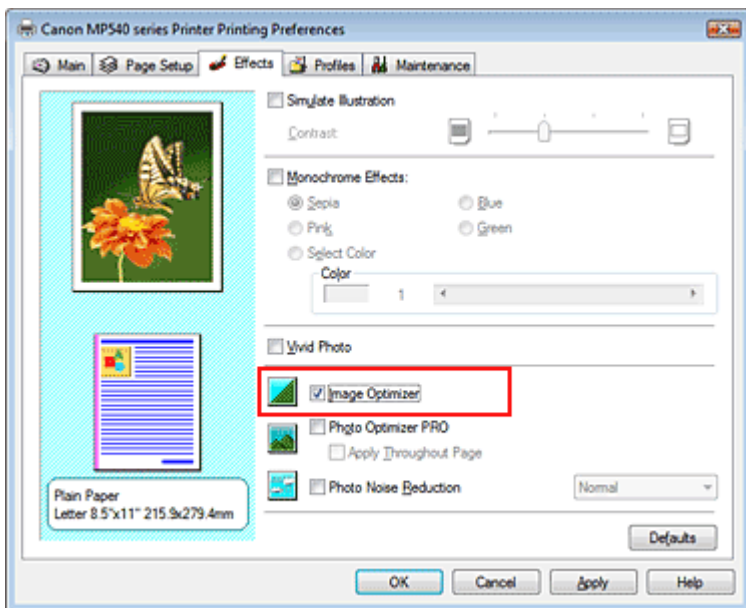

3. Abschließen der Installation

Klicken Sie auf OK.

Die gezackten Umrisslinien der Fotos und Grafiken erscheinen im Ausdruck geglättet.

Hinweis

- Abhängig von der Anwendungssoftware oder der Auflösung der Bilddaten werden mit Image Optimizer möglicherweise keine erkennbaren Effekte erzielt.
- Der Druckvorgang kann länger dauern, wenn Image Optimizer verwendet wird.

[Zum Seitenanfang ↑](#)

Erweitertes Handbuch

Erweitertes Handbuch > Drucken über den Computer > Drucken mit anderer Anwendungssoftware > Ändern der Druckqualität und Korrigieren von Bilddaten > Ändern der Farbeigenschaften zur Verbesserung der Farbwiedergabe

Ändern der Farbeigenschaften zur Verbesserung der Farbwiedergabe

Mit der Funktion Photo Optimizer PRO werden die Farben von Bildern von Digitalkameras oder von gescannten Bildern korrigiert. Die Funktion wurde zur Korrektur der Farbverschiebung, Über- und Unterbelichtung entwickelt.

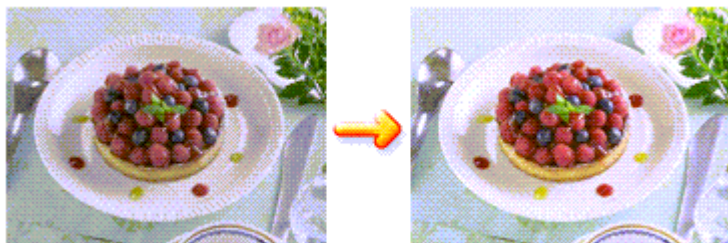

So verwenden Sie die Funktion Photo Optimizer PRO:

1. Öffnen des **Druckertreiber-Setup-Fensters**
2. Einstellen des automatischen Fotomodus

Aktivieren Sie das Kontrollkästchen Photo Optimizer PRO auf der Registerkarte Effekte (Effects).

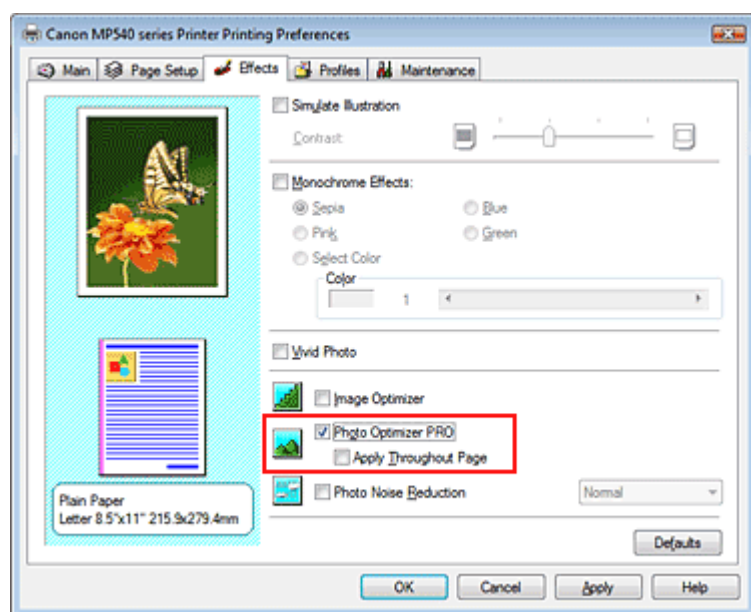

Normalerweise ist es nicht erforderlich, das Kontrollkästchen Auf ganze Seite anwenden (Apply Throughout Page) zu aktivieren.

Bilder werden auf jeder Seite Bild für Bild optimiert.



Hinweis

- Aktivieren Sie das Kontrollkästchen Auf ganze Seite anwenden (Apply Throughout Page), wenn Sie Bilddaten drucken, die bearbeitet (z. B. zugeschnitten oder gedreht) wurden. In diesem Fall wird die gesamte Seite wie eine Grafik behandelt, die optimiert werden soll.

3. Abschließen der Installation

Klicken Sie auf OK.

Wenn Sie den Druckvorgang ausführen, werden die Bilder farboptimiert gedruckt.



Wichtig

- Photo Optimizer PRO ist in folgenden Situationen nicht verfügbar:

- Hintergrund (Background) ist im Dialogfeld Stempel/Hintergrund (Stamp/Background) auf der Registerkarte Seite einrichten (Page Setup) aktiviert.
- Stempel definieren... (Define Stamp...) wurde im Dialogfeld Stempel/Hintergrund (Stamp/Background) auf der Registerkarte Seite einrichten (Page Setup) ausgewählt und es wurde ein Bitmap-Stempel konfiguriert.

 **Hinweis**

- Bei einigen Bildern hat Photo Optimizer PRO keinen sichtbaren Effekt.

[Zum Seitenanfang ↕](#)

Erweitertes Handbuch

Erweitertes Handbuch > Drucken über den Computer > Drucken mit anderer Anwendungssoftware > Ändern der Druckqualität und Korrigieren von Bilddaten > Reduzierung des Bildrauschens

Reduzierung des Bildrauschens

Die Funktion Reduzierung des Bildrauschens (Photo Noise Reduction) ermöglicht es, das digitale Rauschen der Kamera zu reduzieren und die Bildqualität digitaler Bilder zu verbessern.

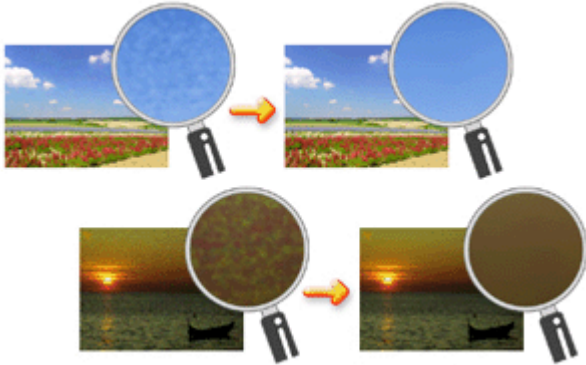

So verwenden Sie die Funktion Reduzierung des Bildrauschens (Photo Noise Reduction):

1. Öffnen des **Druckertreiber-Setup-Fensters**
2. Festlegen der Option Reduzierung des Bildrauschens (Photo Noise Reduction)

Aktivieren Sie das Kontrollkästchen Reduzierung des Bildrauschens (Photo Noise Reduction) auf der Registerkarte Effekte (Effects) und wählen Sie Normal oder Stark (Strong).

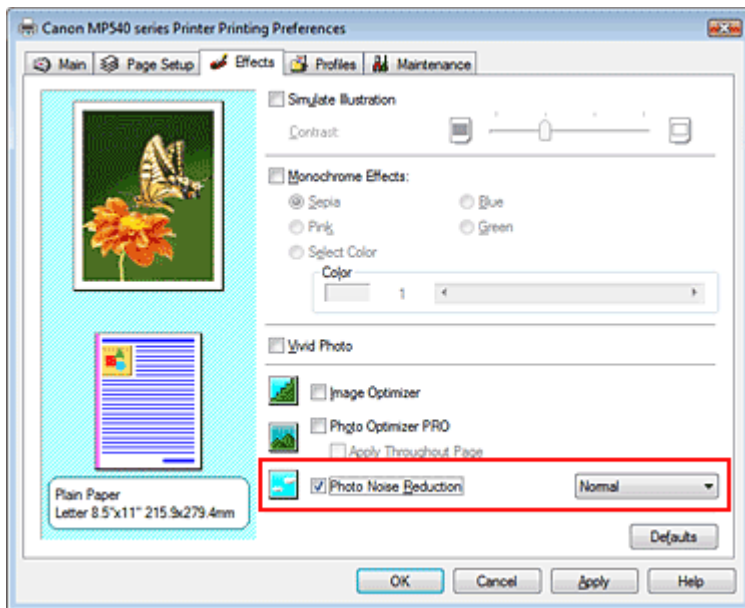

3. Abschließen der Installation

Klicken Sie auf OK.

Beim Drucken des Bilds wird das von der Digitalkamera erzeugte Bildrauschen reduziert.

Hinweis

- In der Regel ist die Einstellung Normal vorzuziehen. Wählen Sie Stark (Strong) nur dann, wenn Sie bereits Normal gewählt haben und das Bildrauschen weiterhin störend ist.
- Je nach Anwendungssoftware oder Auflösung der Bilddaten ist es möglich, dass die Reduzierung des digitalen Bildrauschens nicht erkennbar ist.
- Falls diese Funktion für Bilder verwendet wird, bei denen es sich nicht um mit einer Digitalkamera aufgenommene Fotos handelt, können die Bilder verzerrt werden.

Erweitertes Handbuch

[Erweitertes Handbuch](#) > [Drucken über den Computer](#) > [Drucken mit anderer Anwendungssoftware](#) > [Überblick über den Druckertreiber](#) > [Überblick über den Druckertreiber](#)

Überblick über den Druckertreiber

- ➔ [Canon IJ-Druckertreiber](#)
- ➔ [Öffnen des Druckertreiber-Setup-Fensters](#)
- ➔ [Registerkarte "Wartung" \(Maintenance\)](#)
- ➔ [Canon IJ-Statusmonitor](#)
- ➔ [Canon IJ-Vorschau](#)

[Zum Seitenanfang](#) ↕

Erweitertes Handbuch

Erweitertes Handbuch > Drucken über den Computer > Drucken mit anderer Anwendungssoftware > Überblick über den Druckertreiber > Canon IJ-Druckertreiber

Canon IJ-Druckertreiber

Der Canon IJ-Druckertreiber ist eine Softwarekomponente, die auf Ihrem Computer installiert wird. Sie wird zum Drucken von Daten auf diesem Gerät benötigt.

Der Canon IJ-Druckertreiber wandelt die von Ihrer Windows-Anwendung erstellten Druckdaten in Daten um, die Ihr Drucker versteht, und sendet diese Daten an den Drucker.

Da das Format der Druckdaten je nach Druckermodell unterschiedlich ist, benötigen Sie einen bestimmten Canon IJ-Druckertreiber für den Drucker, den Sie verwenden.

Verwendung der Hilfe

Sie können die Hilfe für die Treibereinstellungen im Bildschirm "Druckeinstellungen" (Printing Preferences) des Canon IJ-Druckertreibers anzeigen.

- **So zeigen Sie alle Beschreibungen eines Registers an:**

Klicken Sie auf der entsprechenden Registerkarte auf die Schaltfläche Hilfe (Help).

Es wird für jedes Element auf der Registerseite eine Beschreibung angezeigt.

Sie können die Beschreibung eines Dialogfelds auch anzeigen, indem Sie auf die Verknüpfung klicken, die auf der entsprechenden Registerkarte angezeigt wird.

- **So zeigen Sie eine Beschreibung eines Elements an:**

Klicken Sie mit der rechten Maustaste auf das Element, für das Sie weitere Informationen benötigen, und klicken Sie anschließend auf Hilfe (Help).

Sie können auch ggf. mit der rechten Maustaste auf die Schaltfläche  (Hilfe (Help)) rechts in der Symbolleiste klicken. Klicken Sie anschließend auf das Element, zu dem Sie mehr Informationen erhalten möchten.

Eine Beschreibung des Elements wird angezeigt.

Verwandtes Thema

➔ [Öffnen des Druckertreiber-Setup-Fensters](#)



[Zum Seitenanfang ↑](#)

Erweitertes Handbuch

Erweitertes Handbuch > Drucken über den Computer > Drucken mit anderer Anwendungssoftware > Überblick über den Druckertreiber > Canon IJ-Druckertreiber > Öffnen des Druckertreiber-Setup-Fensters

Öffnen des Druckertreiber-Setup-Fensters

Das Druckertreiber-Setup-Fenster kann über die Anwendungssoftware oder über das Startmenü in der Windows-Taskleiste aufgerufen werden.



Hinweis

- In diesem Handbuch werden überwiegend die Verfahren unter Windows Vista beschrieben. Die Verfahren können je nach Windows-Version unterschiedlich sein.

Öffnen des Druckertreiber-Setup-Fensters über die Anwendungssoftware

Führen Sie die nachfolgenden Schritte aus, um die Druckeinstellungen vor dem Druckvorgang zu konfigurieren.

1. Auswählen des Befehls zum Drucken in der Anwendungssoftware

In der Regel wird mit dem Befehl Drucken (Print) im Menü Datei (File) das Dialogfeld Drucken (Print) aufgerufen.

2. Auswählen des Namens Ihres Druckers und Klicken auf die Option Einstellungen (Preferences) (oder Eigenschaften (Properties))

Das Druckertreiber-Setup-Fenster wird angezeigt.



Hinweis

- Je nachdem, welche Anwendung Sie verwenden, können die Befehle oder Menünamen unterschiedlich lauten und es können mehr Schritte erforderlich sein als hier angegeben. Weitere Informationen finden Sie im Benutzerhandbuch zu Ihrer Anwendungssoftware.

Öffnen des Druckertreiber-Setup-Fensters über das Startmenü

Führen Sie die folgenden Schritte aus, um Wartungsarbeiten wie die Druckkopfreinigung durchzuführen oder um Druckeinstellungen zu konfigurieren, die bei allen Anwendungen gleich sind.

1. Auswählen von Elementen im Startmenü wie unten dargestellt:

- Wählen Sie in Windows Vista Start -> Systemsteuerung -> Hardware und Sound -> Drucker.
- Wählen Sie unter Windows XP Start -> Systemsteuerung -> Drucker und andere Hardware -> Drucker und Faxgeräte.
- Wählen Sie unter Windows 2000 Start -> Einstellungen -> Drucker.

2. Klicken Sie mit der rechten Maustaste auf das Symbol für den Namen Ihres Druckermodells, und wählen Sie im angezeigten Menü die Option Druckeinstellungen (Printing Preferences) aus.

Das Druckertreiber-Setup-Fenster wird angezeigt.



Wichtig

- Wenn Sie das Druckertreiber-Setup-Fenster über den Befehl Eigenschaften (Properties) öffnen, werden die Registerkarten für Windows-Funktionen wie Anschlüsse (Ports) oder Erweitert (Advanced) angezeigt. Diese Registerkarten werden nicht angezeigt, wenn Sie das Druckertreiber-Setup-Fenster über den Befehl Druckeinstellungen (Printing Preferences) oder über die Anwendungssoftware aufrufen. Informationen zu den Registerkarten mit Windows-Funktionen finden Sie im Windows-Benutzerhandbuch.



Erweitertes Handbuch

Erweitertes Handbuch > Drucken über den Computer > Drucken mit anderer Anwendungssoftware > Überblick über den Druckertreiber > Canon IJ-Druckertreiber > Registerkarte "Wartung" (Maintenance)

Registerkarte "Wartung" (Maintenance)

Über die Registerkarte Wartung (Maintenance) können Sie die Funktionen zur Druckerwartung aufrufen und die Einstellungen des Geräts ändern.

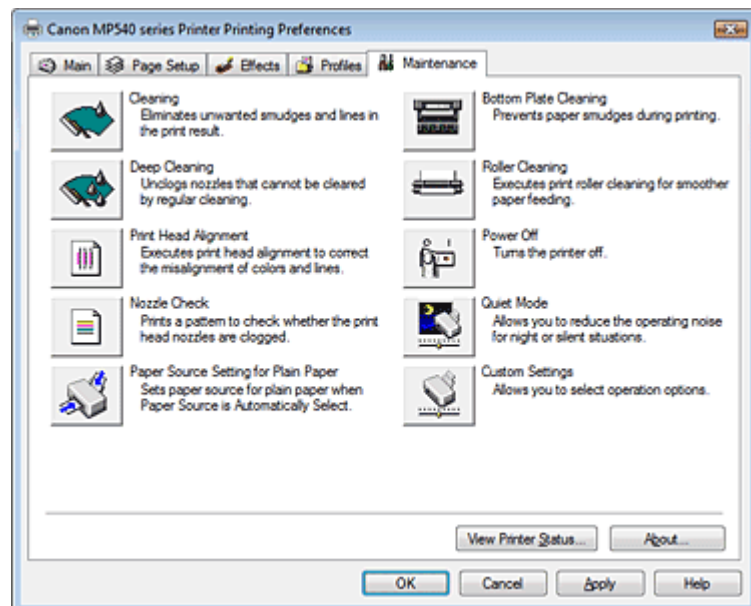

Funktionen

- ➔ Reinigen der Druckköpfe
- ➔ Reinigen der Papierzuführungswalzen
- ➔ Ausrichten des Druckkopfes
- ➔ Prüfen der Druckkopfdüsen
- ➔ Einstellen der Papierzufuhr für Normalpapier
- ➔ Reinigen des Geräteinnenraums
- ➔ Ein-/Ausschaltfunktion

Verwandte Themen

- ➔ Senken des Geräuschpegels des Geräts/Geräuscharmer Modus
- ➔ Ändern des Betriebsmodus des Geräts



[Zum Seitenanfang ↕](#)

Erweitertes Handbuch

Erweitertes Handbuch > Drucken über den Computer > Drucken mit anderer Anwendungssoftware > Überblick über den Druckertreiber > Canon IJ-Statusmonitor

Canon IJ-Statusmonitor

Der Canon IJ-Statusmonitor ist eine Anwendung, die den Druckerstatus und den Fortschritt des aktuellen Druckauftrags in einem Windows-Fenster anzeigt. Der Status wird mit Hilfe von Grafiken, Symbolen und Meldungen angezeigt.

Starten des Canon IJ-Statusmonitors

Der Canon IJ-Statusmonitor wird automatisch gestartet, wenn Daten an den Drucker gesendet werden. Nach dem Start wird der Canon IJ-Statusmonitor als Schaltfläche in der Taskleiste angezeigt.



Klicken Sie auf die Schaltfläche für den Statusmonitor in der Taskleiste. Der Canon IJ-Statusmonitor wird angezeigt.

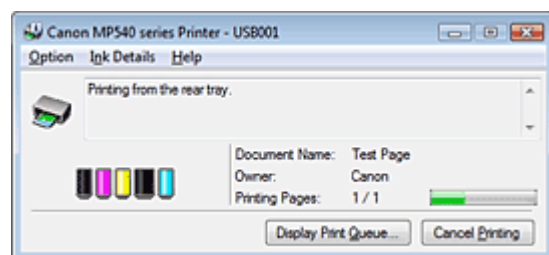

Hinweis

- Um den Canon IJ-Statusmonitor zu öffnen, wenn der Drucker nicht druckt, öffnen Sie das [Druckertreiber-Setup-Fenster](#) und klicken Sie auf [Druckerstatus anzeigen...](#) (View Printer Status...) auf der Registerkarte [Wartung](#) (Maintenance).

Wenn Fehler auftreten

Der Canon IJ-Statusmonitor wird automatisch angezeigt, wenn ein Fehler auftritt (z. B. wenn kein Papier mehr oder nur noch wenig Tinte vorhanden ist).

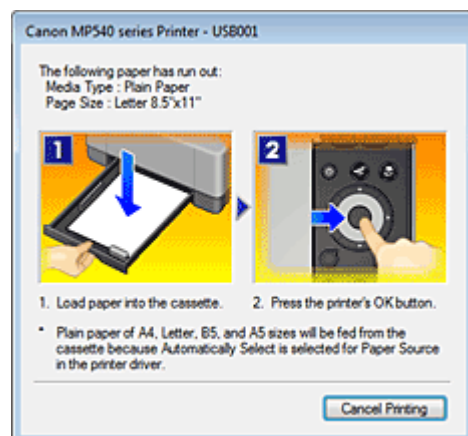

Führen Sie in diesen Fällen die beschriebenen Schritte durch.

[Zum Seitenanfang](#) ↑

Erweitertes Handbuch

[Erweitertes Handbuch](#) > [Drucken über den Computer](#) > [Drucken mit anderer Anwendungssoftware](#) > [Überblick über den Druckertreiber](#) > [Canon IJ-Vorschau](#)

Canon IJ-Vorschau

Die Canon IJ-Vorschau ist eine Anwendung, mit der Sie in einer Vorschau anzeigen können, welche Ergebnisse ein Druckauftrag liefert, bevor Sie den Druck eines Dokuments tatsächlich starten.

Die Vorschau wird entsprechend den Einstellungen angezeigt, die Sie im Druckertreiber gewählt haben, und ermöglicht Ihnen, das Dokumentenlayout, die Druckreihenfolge und die Anzahl der Seiten zu überprüfen. Sie können auch die Einstellungen für den Medientyp und die Papierzufuhr ändern.

Wenn Sie vor dem Druckvorgang eine Vorschau anzeigen möchten, öffnen Sie das [Druckertreiber-Setup-Fenster](#), klicken Sie auf die Registerkarte Optionen (Main) und aktivieren Sie das Kontrollkästchen Vorschau vor dem Druckvorgang (Preview before printing).

Wenn Sie keine Vorschau anzeigen möchten, deaktivieren Sie das Kontrollkästchen.

Verwandtes Thema

➡ [Anzeigen der Druckergebnisse vor dem Drucken](#)

[Zum Seitenanfang](#) ↑

Erweitertes Handbuch

Erweitertes Handbuch > Drucken mithilfe des Bedienfelds am Gerät

Drucken mithilfe des Bedienfelds am Gerät

- ➔ Drucken von liniertem oder kariertem Papier
- ➔ Kopieren
- ➔ Drucken von einer Speicherkarte
- ➔ Drucken von Fotos von gedrucktem Foto

[Zum Seitenanfang ↕](#)

Erweitertes Handbuch

Erweitertes Handbuch > Drucken mithilfe des Bedienfelds am Gerät > Drucken von liniertem oder kariertem Papier

Drucken von liniertem oder kariertem Papier

➔ Drucken von Formularvorlagen wie liniertes Papier oder kariertes Papier

[Zum Seitenanfang ↗](#)

Erweitertes Handbuch

Erweitertes Handbuch > Drucken mithilfe des Bedienfelds am Gerät > Drucken von liniertem oder kariertem Papier
>Drucken von Formularvorlagen wie liniertes Papier oder kariertes Papier

Drucken von Formularvorlagen wie liniertes Papier oder kariertes Papier

Sie können eine Formularvorlage wie liniertes Papier, kariertes Papier oder Prüflisten auf A4- oder Letter-Normalpapier drucken. Verwenden Sie die gedruckte Vorlage als Notizblock.

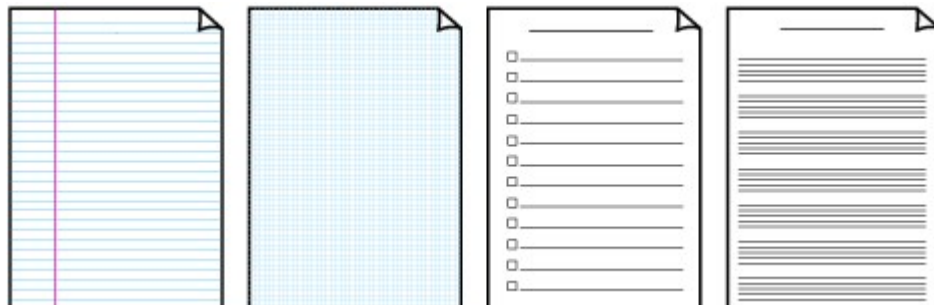

Drucken von Formularvorlagen

1. Schalten Sie das Gerät erforderlichenfalls ein.
2. Legen Sie Papier im Format A4 oder Letter in die Kassette ein.
3. Wählen Sie  Einstellungen (Settings) im Bildschirm HOME, und drücken Sie die Taste [OK].
4. Verwenden Sie das Easy-Scrollrad oder ◀ oder ▶, um Vorlagendruck (Template print) auszuwählen, und drücken Sie die Taste [OK].
5. Verwenden Sie das Easy-Scrollrad oder die Taste ◀ oder ▶, um "Formularvorlage" (Template Form) auszuwählen, und drücken Sie die Taste [OK].

Die folgenden Vorlagen sind verfügbar:

- **Liniertes Papier**

Sie können drei Linienabstände auswählen.

- Liniertes Papier 1: 8 mm Abstand
- Liniertes Papier 2: 7 mm Abstand
- Liniertes Papier 3: 6 mm Abstand

- **Kariertes Papier**

Sie können zwei Karogrößen auswählen.

- Kariertes Papier 1: Karo 5 mm (Graph paper 1: Graph 5 mm)
- Kariertes Papier 2: Karo 3 mm (Graph paper 1: Graph 5 mm)

- **Prüfliste**

Sie können einen Notizblock mit Kästchen drucken.

- **Notenpapier**

Sie können Notenpapier mit zehn Notenzeilen drucken.

6. Geben Sie das Seitenformat an, und drücken Sie dann [OK].
7. Legen Sie die Anzahl der Kopien fest.

8. Drücken Sie die Taste [Color] (Farbe), um den Druckvorgang zu starten.

Der Vorlagendruck wird gestartet.

[Zum Seitenanfang ↕](#)

Erweitertes Handbuch

Erweitertes Handbuch > Drucken mithilfe des Bedienfelds am Gerät > Kopieren

Kopieren

- ➔ Erstellen von Kopien
- ➔ Verwenden hilfreicher Kopierfunktionen

[Zum Seitenanfang ↕](#)

Erweitertes Handbuch

Erweitertes Handbuch > Drucken mithilfe des Bedienfelds am Gerät > Kopieren > Erstellen von Kopien

Erstellen von Kopien

Informationen zum grundlegenden Vorgehen zum Erstellen von Kopien finden Sie unter [Kopieren](#).

➔ [Verwenden hilfreicher Kopierfunktionen](#)

1. Schalten Sie das Gerät erforderlichenfalls ein.
2. Wählen Sie  Kopieren (Copy) im Bildschirm HOME, und drücken Sie die Taste **[OK]**.
3. Legen Sie Papier ein.
4. Legen Sie das Originaldokument auf die Glasauflagefläche.
5. Bestätigen Sie das Seitenformat und den Medientyp.

Hinweis

- Zum Ändern der Einstellungen wählen Sie das entsprechende Element aus, und drücken Sie die Taste **[OK]**.
 - ➔ [Festlegen von Einstellungen](#)
- Die Einstellungen für Seitenformat und Medientyp werden im jeweiligen Modus gespeichert.
- Wenn Sie Kopien erstellen, können Sie verschiedene Layouts auf dem Bildschirm einstellen, die angezeigt werden, wenn Sie die linke Funktion-Taste auswählen.
 - ➔ [Verwenden hilfreicher Kopierfunktionen](#)

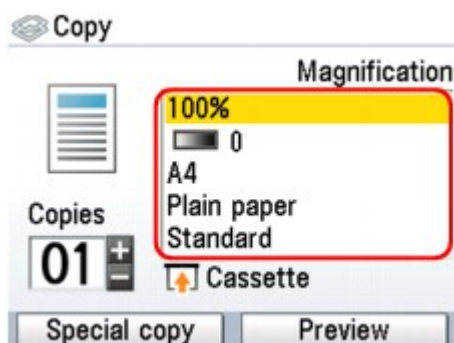

6. Legen Sie die Anzahl der Kopien durch Drücken der Tasten **[+]** oder **[-]** fest.

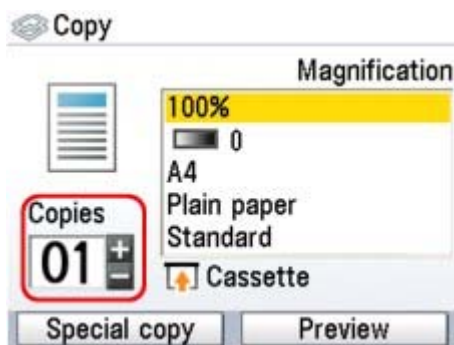

7. Drücken Sie die Taste **[Color]** (Farbe), um Farbkopien zu erstellen, bzw. **[Black]** (Schwarz), um Schwarzweiß-Kopien zu erstellen.

Das Gerät startet nun den Kopiervorgang.

Entfernen Sie nach dem Kopieren das Original von der Auflagefläche.

Wichtig

- Öffnen Sie den Vorlagendeckel bzw. entfernen Sie das Original von der Glasauflagefläche erst dann, wenn der Kopiervorgang abgeschlossen ist.

**Hinweis**

- Sie können den Ausdruck im Vorschauenfenster ansehen, wenn Sie die rechte Funktion-Taste drücken und auf dem Bildschirm Vorschau (Preview) angezeigt wird.
➔ [Anzeigen der Vorschau](#)
- Zum Abbrechen des Kopiervorgangs drücken Sie die Taste **Stop**.

[Zum Seitenanfang](#) ↕

Erweitertes Handbuch

Erweitertes Handbuch > Drucken mithilfe des Bedienfelds am Gerät > Kopieren > Erstellen von Kopien > Festlegen von Einstellungen

Festlegen von Einstellungen

Wählen Sie  Kopieren (Copy) im Bildschirm HOME, und drücken Sie die Taste **[OK]**, um den Bildschirm Kopieren (Copy) zu öffnen.

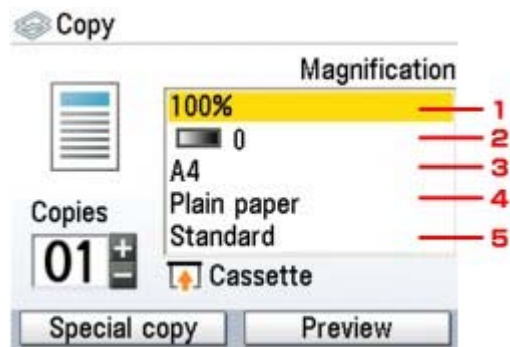

Hinweis

- Die Einstellungen für Seitenformat und Medientyp werden im jeweiligen Modus gespeichert.
- Die Einstellungen für Seitenformat, Medientyp usw. werden auch nach dem Ausschalten des Geräts beibehalten.
- Je nach Funktionen können einige Einstellungen unter Umständen nicht zusammen ausgewählt werden.

1. Vergrößerung (Magnification)

Wählen Sie die Zoommethode aus. ➔ [Verkleinern oder Vergrößern einer Kopie](#)

2. Intensität

Legen Sie die Intensität fest. ➔ [Ändern der Intensitätseinstellung](#)

3. Seitenformat (Page size)

Geben Sie das Seitenformat des eingelegten Papiers an.

4. Medientyp (Media Type)

5. Geben Sie den Medientyp des eingelegten Papiers an.

6. Druckqualität (Print Quality)

Passen Sie die Druckqualität entsprechend dem Original an.

Wichtig

- Wenn Sie Schnell(Geschw.-Pr) (Fast (speed-priority)) mit dem Medientyp Normalpapier (Plain paper) auswählen, und die Qualität nicht Ihren Erwartungen entspricht, wählen Sie Standard oder Hoch (Qual.-Prior.) (High(quality-priority)), und wiederholen Sie den Kopiervorgang.
- Wählen Sie Hoch (Qual.-Prior.) (High (quality-priority)), um in Graustufen zu kopieren. Dabei werden Farbtöne nicht nur in Schwarz und Weiß, sondern mithilfe verschiedener Grautöne dargestellt.

Erweitertes Handbuch

Erweitertes Handbuch > Drucken mithilfe des Bedienfelds am Gerät > Kopieren > Erstellen von Kopien > Verkleinern oder Vergrößern einer Kopie

Verkleinern oder Vergrößern einer Kopie

Die folgenden Zoommethoden stehen je nach Zweck zur Verfügung.

Magnification

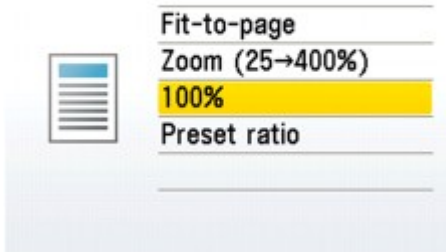

- **An Seite anpassen (Fit-to-page)**

Die Bildgröße wird vom Gerät automatisch an das Seitenformat angepasst.

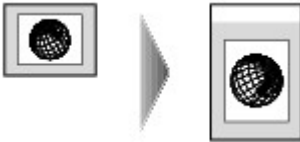

- **Zoomen (25 - 400%) (Zoom (25 - 400%))**

Sie können das Kopierverhältnis zum Vergrößern oder Verkleinern von Kopien als Prozentwert festlegen.

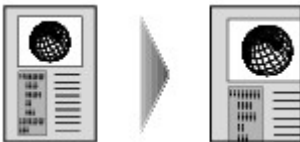

Wählen Sie auf dem Bildschirm, der nach Auswahl von Zoomen (25 - 400%) (Zoom (25 - 400%)) angezeigt wird, das Verhältnis mit dem Easy-Scrollrad oder der Taste ▲, ▼, ◀ oder ▶ aus. Drücken Sie anschließend die Taste **[OK]**, um die Einstellung zu bestätigen.

- **Zoomfaktor (Preset ratio)**

Sie können einen der Zoomfaktoren auswählen, um Kopien zu verkleinern oder zu vergrößern.



Wählen Sie auf dem Bildschirm, der nach Auswahl von Zoomfaktor (Preset ratio) angezeigt wird, das Verhältnis mit dem Easy-Scrollrad oder der Taste ▲ oder ▼ aus. Drücken Sie anschließend die Taste **[OK]**, um die Einstellung zu bestätigen.

Hinweis

- Wenn Sie An Seite anpassen (Fit-to-page) auswählen, wird das Format des Dokuments je nach Original möglicherweise nicht richtig erkannt. Wählen Sie in diesem Fall Zoomfaktor (Preset ratio), Zoomen (25 - 400%) (Zoom (25-400%)) oder 100% aus.
- Sollen die Kopien dieselbe Größe wie das Original haben, wählen Sie 100%.

Erweitertes Handbuch

Erweitertes Handbuch > Drucken mithilfe des Bedienfelds am Gerät > Kopieren > Erstellen von Kopien > Ändern der Intensitätseinstellung

Ändern der Intensitätseinstellung

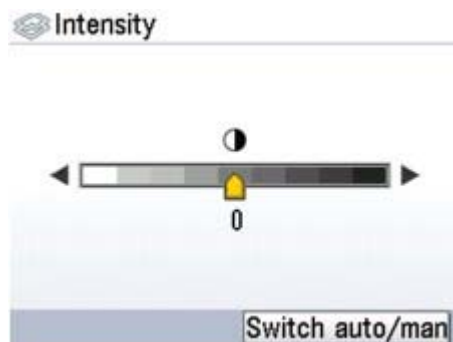

Drehen Sie das Easy-Scrollrad im Uhrzeigersinn, um die Intensität zu erhöhen, oder gegen den Uhrzeigersinn, um sie zu reduzieren.

Sie können die Einstellungen auch mit der Taste ◀ oder ▶ vornehmen.

Drücken Sie die rechte Funktion-Taste im Bildschirm Intensität (Intensity), um die Intensität automatisch an das Original auf der Auflagefläche anzupassen und das Bild anschließend zu drucken.

Der Schieberegler für die Anpassung der Intensität auf der LCD-Anzeige ändert sich anschließend zu Autom. (Auto).

Wichtig

- Wenn Autom. (Auto) ausgewählt ist, können Sie die Intensität nicht mit dem Easy-Scrollrad ändern. Drücken Sie die rechte Funktion-Taste, um erneut manuelle Intensitätseinstellungen zuzulassen, und legen Sie dann die Intensität fest.

[Zum Seitenanfang ↗](#)

Erweitertes Handbuch

Erweitertes Handbuch > Drucken mithilfe des Bedienfelds am Gerät > Kopieren > Erstellen von Kopien > Anzeigen der Vorschau

Anzeigen der Vorschau

Sie können den Ausdruck im Vorschauenfenster ansehen, wenn Sie die rechte Funktion-Taste drücken und auf dem Bildschirm Vorschau (Preview) angezeigt wird.

Wichtig

- Das Original wird gescannt, um das Vorschaubild anzuzeigen. Öffnen Sie die Dokumentenabdeckung daher erst, wenn die Vorschau angezeigt wird.
- Die Originale werden nach dem Anzeigen der Vorschau und vor dem Beginn des Kopiervorgangs erneut gescannt. Öffnen Sie die Dokumentenabdeckung bzw. entfernen Sie das Original von der Glasauflagefläche daher erst dann, wenn der Kopiervorgang abgeschlossen ist.

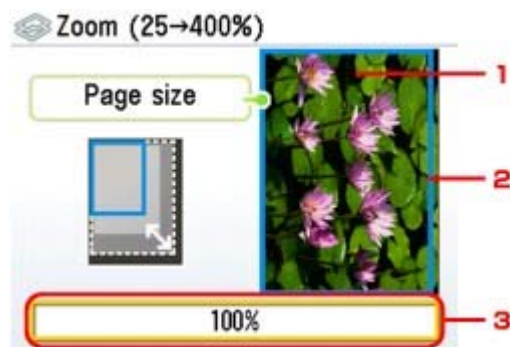

1. Vorschau von Originaldokumenten

Das Original, das auf der Glasauflagefläche liegt, wird angezeigt. Wenn das angezeigte Bild verzerrt ist, lesen Sie unter [Einlegen von Papier/Auflegen von Originalen](#) nach. Zeigen Sie anschließend das Original erneut in der Vorschau an.

2. Seitenformat (Page size)

Ein Rahmen mit dem ausgewählten Seitenformat wird über dem Bild angezeigt. Das Innere des Rahmens wird gedruckt.

3. Vergrößerung (Magnification)

Die Vergrößerungseinstellung, die beim Anzeigen der Vorschau festgelegt wurde, wird angezeigt. Wenn Zoomfaktor (Preset ratio), Zoomen (25 - 400%) (Zoom (25 - 400%)) oder 100% ausgewählt ist, können Sie die Vergrößerungseinstellung in der Vorschau ändern.

[Zum Seitenanfang](#) ↕

Erweitertes Handbuch

Erweitertes Handbuch > Drucken mithilfe des Bedienfelds am Gerät > Kopieren > Verwenden hilfreicher Kopierfunktionen

Verwenden hilfreicher Kopierfunktionen

Spezielle Kopie

Wählen Sie die gewünschte Kopiermethode aus.

- **Randlose Kopie**

Sie haben die Möglichkeit, Bilder so zu kopieren, dass sie die gesamte Seite ohne Rand ausfüllen.

➔ [Kopieren ohne Ränder \(Randlose Kopie\)](#)

- **2-auf-1-Kopie (2-on-1 Copy)**

Sie haben die Möglichkeit, zwei Originalseiten auf ein Blatt Papier zu kopieren, indem Sie die Seiten verkleinern.

➔ [Kopieren von zwei Seiten auf eine Seite \(2-auf-1-Kopie\)](#)

- **4-auf-1-Kopie (4-on-1 Copy)**

Sie haben die Möglichkeit, vier Originalseiten auf ein Blatt Papier zu kopieren, indem Sie die Seiten verkleinern. Es stehen vier verschiedene Layouts zur Verfügung.

➔ [Kopieren von vier Seiten auf eine Seite \(4-auf-1-Kopie\)](#)

- **Bildwiederholung (Image Repeat)**

Sie können ein Bild mehrere Male auf eine einzelne Seite kopieren. Sie können das Gerät so einstellen, dass es die Anzahl der Wiederholungen automatisch auswählt, oder Sie können die Anzahl festlegen.

➔ [Wiederholen eines Bildes auf einer Seite \(Bildwiederholung\)](#)

- **Rahmen löschen (Frame erase)**

Beim Kopieren einer dicken Vorlage, wie z. B. eines Buchs, können Sie vermeiden, dass die schwarzen Ränder um das Bild herum ebenfalls mitgedruckt werden, oder den Schatten der Falten reduzieren.

➔ [Kopieren dicker Originale wie Bücher \(Rahmen löschen \(Frame erase\)\)](#)

- **Zuschneiden**

Sie können einen erforderlichen Teil des Originaldokuments zuschneiden, um ihn zu kopieren.

➔ [Kopieren eines ausgewählten Bereichs \(Zuschneiden\)](#)

- **Ausschneiden (Masking)**

Sie können einen ausgewählten Teil des Originaldokuments ausschneiden, um ihn zu kopieren.

➔ [Kopieren von Bildern durch Löschen eines Teils \(Ausschneiden\)](#)

[Zum Seitenanfang ↕](#)

Erweitertes Handbuch

Erweitertes Handbuch > Drucken mithilfe des Bedienfelds am Gerät > Kopieren > Verwenden hilfreicher Kopierfunktionen > Einstellungen für spezielle Kopien

Einstellungen für spezielle Kopien

1. Schalten Sie das Gerät erforderlichenfalls ein.
2. Wählen Sie  Kopieren (Copy) im Bildschirm HOME, und drücken Sie die Taste **[OK]**.
3. Legen Sie Papier in das hintere Fach ein.
4. Legen Sie das Originaldokument auf die Glasauflagefläche.

Hinweis

- Einzelheiten über die kopierbaren Dokumententypen finden Sie unter [Einlegen von Papier/Auflegen von Originalen](#).

5. Drücken Sie die linke Funktion-Taste, wenn der Bildschirm zum Bestätigen der Druckeinstellungen angezeigt wird.

Der Bildschirm Spezielle Kopie (Special copy) wird angezeigt.

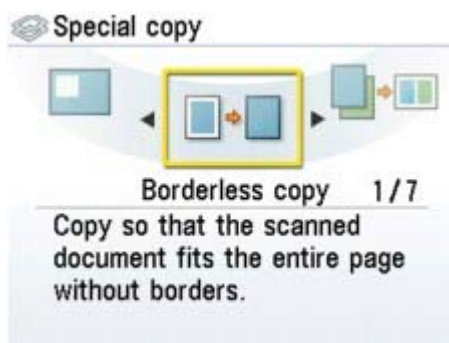

Hinweis

- Bei Verwendung dieser Funktionen sind einige Einstellungsoptionen für die Vergrößerung, das Seitenformat und den Medientyp nicht verfügbar. Wenn Sie die Einstellung Spezielle Kopie (Special copy) zuerst vornehmen, werden alle nicht verfügbaren Optionen im Bildschirm mit den grundlegenden Kopiereinstellungen deaktiviert oder ausgeblendet. Wenn Sie zuerst die grundlegenden Kopiereinstellungen vornehmen, die Einstellung Spezielle Kopie (Special copy) festlegen und zum Bildschirm mit den grundlegenden Kopiereinstellungen zurückkehren, werden alle Elemente, die eine Änderung erfordern, automatisch korrigiert oder mit  angezeigt. Zum Abbrechen von Einstellungen Spezielle Kopie (Special copy) drücken Sie die **[Stop]**-Taste. Drücken Sie die **[Stop]**-Taste zweimal, wenn die Anzahl der Kopien oder die Intensität bereits eingestellt ist.

[Zum Seitenanfang](#) ↕

Erweitertes Handbuch

Erweitertes Handbuch > Drucken mithilfe des Bedienfelds am Gerät > Kopieren > Verwenden hilfreicher Kopierfunktionen > Kopieren ohne Ränder (Randlose Kopie)

Kopieren ohne Ränder (Randlose Kopie)

Sie haben die Möglichkeit, Bilder so zu kopieren, dass sie die gesamte Seite ohne Rand ausfüllen.

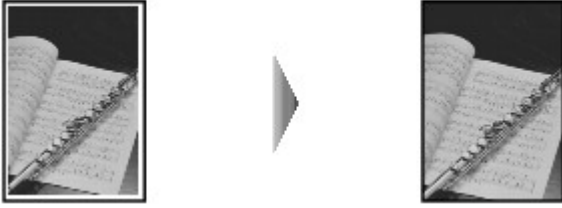

➔ Einstellungen für spezielle Kopien

1. Wählen Sie **Randlose Kopie (Borderless copy)**, und drücken Sie dann **[OK]**.
Befolgen Sie die Anweisungen auf dem Bildschirm.
2. Drücken Sie die Taste **[Color]** (Farbe), um Farbkopien zu erstellen, bzw. **[Black]** (Schwarz), um Schwarzweiß-Kopien zu erstellen.

Hinweis

- An den Kanten können Teile abgeschnitten werden, da das kopierte Bild zum Ausfüllen der gesamten Seite vergrößert wird.
- Sie können festlegen, wie viel vom Rand der Vorlage abgeschnitten wird.
➔ [Ändern der Geräteeinstellungen auf der LCD-Anzeige](#)

[Zum Seitenanfang ↕](#)

Erweitertes Handbuch

Erweitertes Handbuch > Drucken mithilfe des Bedienfelds am Gerät > Kopieren > Verwenden hilfreicher Kopierfunktionen > Kopieren von zwei Seiten auf eine Seite (2-auf-1-Kopie)

Kopieren von zwei Seiten auf eine Seite (2-auf-1-Kopie)

Sie haben die Möglichkeit, zwei Originalseiten (A) und (B) auf ein Blatt Papier (C) zu kopieren, indem Sie beide Seiten verkleinern.

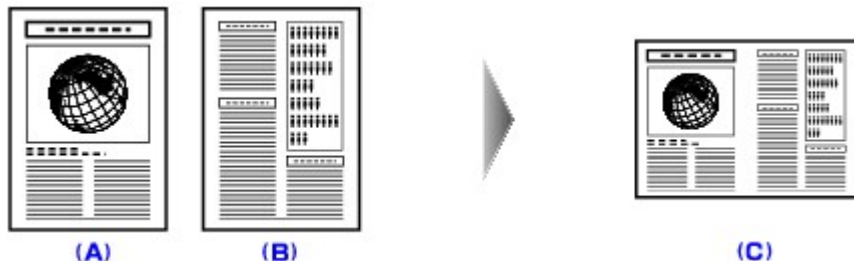

➔ Einstellungen für spezielle Kopien

1. Wählen Sie 2-auf-1 Kopie (2-on-1 copy), und drücken Sie dann **[OK]**.
Befolgen Sie die Anweisungen auf dem Bildschirm.
2. Drücken Sie die Taste **[Color]** (Farbe), um Farbkopien zu erstellen, bzw. **[Black]** (Schwarz), um Schwarzweiß-Kopien zu erstellen.

Hinweis

- Sie können das Scannen des zweiten Blatts der Originale überspringen und nur das erste Blatt scannen. Drücken Sie nach dem Scannen des ersten Blatts der Originale durch Drücken der Taste **[Color]** (Farbe) oder **[Black]** (Schwarz) die linke Funktion-Taste, um auf dem daraufhin angezeigten Bildschirm die Option 1. Blatt drucken (Print first sheet) auszuwählen.
- Wenn beim Scanvorgang die Meldung Gerätespeicher ist voll. (Device memory is full.) auf der LCD-Anzeige erscheint, legen Sie für die Druckqualität Standard fest, und versuchen Sie, einen Kopiervorgang auszuführen. Wenn das Problem hierdurch nicht behoben wird, reduzieren Sie die Anzahl der Blätter des Dokuments oder legen Sie für die Druckqualität Schnell(Geschw.-Pr.) (Fast (speed priority)) fest, und versuchen Sie, den Kopiervorgang erneut auszuführen.

[Zum Seitenanfang ↕](#)

Erweitertes Handbuch

Erweitertes Handbuch > Drucken mithilfe des Bedienfelds am Gerät > Kopieren > Verwenden hilfreicher Kopierfunktionen > Kopieren von vier Seiten auf eine Seite (4-auf-1-Kopie)

Kopieren von vier Seiten auf eine Seite (4-auf-1-Kopie)

Sie haben die Möglichkeit, vier Originalseiten auf ein Blatt Papier zu kopieren, indem Sie die Seiten verkleinern. Es stehen vier verschiedene Layouts zur Verfügung.

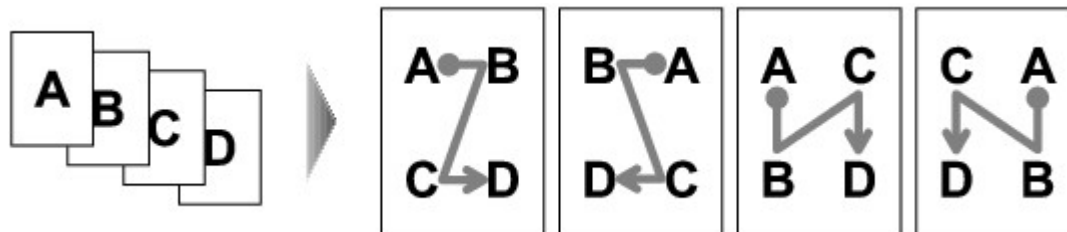

➔ Einstellungen für spezielle Kopien

1. Wählen Sie 4-auf-1 Kopie (4-on-1 copy), und drücken Sie dann **[OK]**.
Befolgen Sie die Anweisungen auf dem Bildschirm.
2. Drücken Sie die Taste **[Color]** (Farbe), um Farbkopien zu erstellen, bzw. **[Black]** (Schwarz), um Schwarzweiß-Kopien zu erstellen.

Hinweis

- Wenn Sie nur 1, 2 oder 3 Seiten kopieren möchten, drücken Sie die linke Funktion-Taste, um Jetzt drucken (Print now) auszuwählen, nachdem die letzte zu kopierende Seite gescannt wurde.
- Wenn beim Scanvorgang die Meldung Gerätespeicher ist voll. (Device memory is full.) auf der LCD-Anzeige erscheint, legen Sie für die Druckqualität Standard fest, und versuchen Sie, einen Kopiervorgang auszuführen. Wenn das Problem hierdurch nicht behoben wird, reduzieren Sie die Anzahl der Blätter des Dokuments oder legen Sie für die Druckqualität Schnell(Geschw.-Pr.) (Fast (speed priority)) fest, und versuchen Sie, den Kopiervorgang erneut auszuführen.

[Zum Seitenanfang ↗](#)

Erweitertes Handbuch

Erweitertes Handbuch > Drucken mithilfe des Bedienfelds am Gerät > Kopieren > Verwenden hilfreicher Kopierfunktionen > Wiederholen eines Bildes auf einer Seite (Bildwiederholung)

Wiederholen eines Bildes auf einer Seite (Bildwiederholung)

Sie können ein Bild mehrere Male auf eine einzelne Seite kopieren. Sie können das Gerät so einstellen, dass es die Anzahl der Wiederholungen automatisch auswählt, oder Sie können die Anzahl festlegen.



➔ Einstellungen für spezielle Kopien

1. Wählen Sie Bildwiederholung (Image repeat), und drücken Sie dann die Taste **[OK]**.
Befolgen Sie die Anweisungen auf dem Bildschirm.
2. Drücken Sie die Taste **[Color]** (Farbe), um Farbkopien zu erstellen, bzw. **[Black]** (Schwarz), um Schwarzweiß-Kopien zu erstellen.

Hinweis

- Welche Bereiche des Originals gescannt werden, variiert je nach Vergrößerungs-/Verkleinerungseinstellung.

[Zum Seitenanfang ↕](#)

Erweitertes Handbuch

Erweitertes Handbuch > Drucken mithilfe des Bedienfelds am Gerät > Kopieren > Verwenden hilfreicher Kopierfunktionen > Kopieren dicker Originale wie Bücher (Rahmen löschen (Frame erase))

Kopieren dicker Originale wie Bücher (Rahmen löschen (Frame erase))

Beim Kopieren einer dicken Vorlage, wie z. B. eines Buchs, können Sie vermeiden, dass die schwarzen Ränder um das Bild herum ebenfalls mitgedruckt werden, oder den Schatten der Falten reduzieren. Dadurch kann ein unnötiger Tintenverbrauch vermieden werden.

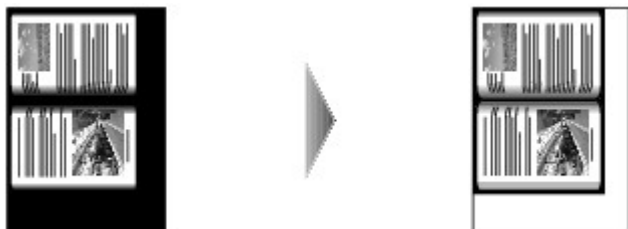

➔ Einstellungen für spezielle Kopien

1. Wählen Sie **Rahmen löschen (Frame Erase)**, und drücken Sie dann **[OK]**.
Befolgen Sie die Anweisungen auf dem Bildschirm.
2. Drücken Sie die Taste **[Color]** (Farbe), um Farbkopien zu erstellen, bzw. **[Black]** (Schwarz), um Schwarzweiß-Kopien zu erstellen.

Hinweis

- Schließen Sie die Dokumentenabdeckung.
- Unter Umständen wird um das Bild herum ein schmaler schwarzer Rand angezeigt. Durch diese Funktion werden die dunklen Ränder entfernt. Wenn das gescannte Buch zu dünn ist oder wenn das Gerät in der Nähe eines Fensters oder an einem hellen Standort aufgestellt wird, kann unter Umständen ein leichter schwarzer Rahmen verbleiben. Wenn die Vorlage dunkel ist, kann es außerdem vorkommen, dass das Gerät die Dokumentfarbe nicht von dem schwarzen Rand unterscheiden kann und die Kopie etwas abgeschnitten oder mit einem Schatten versehen wird.
- Sie können den Ausdruck im Vorschauenfenster ansehen, wenn Sie die rechte Funktion-Taste drücken und auf dem Bildschirm Vorschau (Preview) angezeigt wird.

➔ Anzeigen der Vorschau

[Zum Seitenanfang ↕](#)

Erweitertes Handbuch

Erweitertes Handbuch > Drucken mithilfe des Bedienfelds am Gerät > Kopieren > Verwenden hilfreicher Kopierfunktionen > Kopieren eines ausgewählten Bereichs (Zuschneiden)

Kopieren eines ausgewählten Bereichs (Zuschneiden)

Sie können einen erforderlichen Teil des Originaldokuments zuschneiden, um ihn zu kopieren.

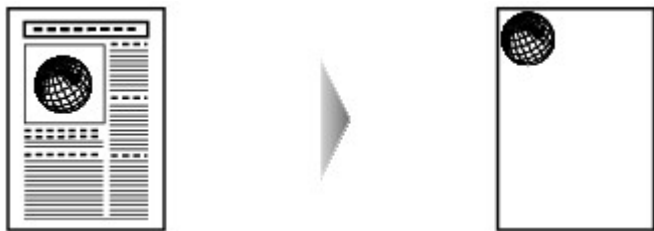

➔ Einstellungen für spezielle Kopien

1. Wählen Sie Zuschneid. (Trimming), und legen Sie dann den oberen linken und den unteren rechten Punkt des zuzuschneidenden Bereichs mit der Taste ▲, ▼, ◀ oder ▶ fest, indem Sie die Anweisungen auf dem LCD befolgen.
2. Drücken Sie nach Auswahl des zuzuschneidenden Bereichs die Taste **[OK]**.
In der Vorschau können Sie ein Bild des Ausdrucks anzeigen.
3. Drücken Sie die Taste **[Color]** (Farbe), um Farbkopien zu erstellen, bzw. **[Black]** (Schwarz), um Schwarzweiß-Kopien zu erstellen.

Hinweis

- Wenn Sie nach Drücken der Taste **[OK]** im Bildschirm Zuschneiden des Bilds (Trimming image) die linke Funktion-Taste drücken, um den Bildschirm mit den Druckeinstellungen anzuzeigen, können Sie den Scanvorgang des Originaldokuments wiederholen.

[Zum Seitenanfang ↗](#)

Erweitertes Handbuch

Erweitertes Handbuch > Drucken mithilfe des Bedienfelds am Gerät > Kopieren > Verwenden hilfreicher Kopierfunktionen > Kopieren von Bildern durch Löschen eines Teils (Ausschneiden)

Kopieren von Bildern durch Löschen eines Teils (Ausschneiden)

Sie können einen ausgewählten Teil des Originaldokuments ausschneiden, um ihn zu kopieren.



➔ Einstellungen für spezielle Kopien

1. Wählen Sie Ausschneiden (Masking), und legen Sie dann den oberen linken und den unteren rechten Punkt des auszuschneidenden Bereichs mit der Taste ▲, ▼, ◀ oder ▶ fest, indem Sie die Anweisungen auf dem LCD befolgen.
2. Drücken Sie nach Auswahl des auszuschneidenden Bereichs die Taste **[OK]**.
In der Vorschau können Sie ein Bild des Ausdrucks anzeigen.
3. Drücken Sie die Taste **[Color]** (Farbe), um Farbkopien zu erstellen, bzw. **[Black]** (Schwarz), um Schwarzweiß-Kopien zu erstellen.

Hinweis

- Wenn Sie nach Drücken der Taste **[OK]** im Bildschirm Ausschn. e. Bildbereichs (Masking image) die linke Funktion-Taste drücken, um den Bildschirm mit den Druckeinstellungen anzuzeigen, können Sie den Scanvorgang des Originaldokuments wiederholen.

[Zum Seitenanfang ↕](#)

Erweitertes Handbuch

Erweitertes Handbuch > Drucken mithilfe des Bedienfelds am Gerät > Drucken von einer Speicherkarte

Drucken von einer Speicherkarte

- ➔ Drucken von Fotos auf einer Speicherkarte
- ➔ Verwenden hilfreicher Druckfunktionen
- ➔ Verwenden hilfreicher Anzeigefunktionen
- ➔ Einrichten des Kartensteckplatzes als Speicherkartenlaufwerk des Computers

[Zum Seitenanfang ↕](#)

Erweitertes Handbuch

Erweitertes Handbuch > Drucken mithilfe des Bedienfelds am Gerät > Drucken von einer Speicherkarte > Drucken von Fotos auf einer Speicherkarte

Drucken von Fotos auf einer Speicherkarte

Informationen zum grundlegenden Vorgehen zum Drucken von einer Speicherkarte finden Sie unter [Drucken von einer Speicherkarte](#).

[Zum Seitenanfang](#) ↕

Erweitertes Handbuch

Erweitertes Handbuch > Drucken mithilfe des Bedienfelds am Gerät > Drucken von einer Speicherkarte > Drucken von Fotos auf einer Speicherkarte > Festlegen von Einstellungen

Festlegen von Einstellungen

Bildschirm zum Bestätigen der Druckeinstellungen

Wählen Sie im Modus Speicherkarte (Memory card) das zu druckende Foto mit dem Easy-Scrollrad oder der Taste ◀ oder ▶ aus. Geben Sie die Anzahl der Kopien an, und drücken Sie die Taste **[OK]**. Anschließend wird der Bildschirm angezeigt.

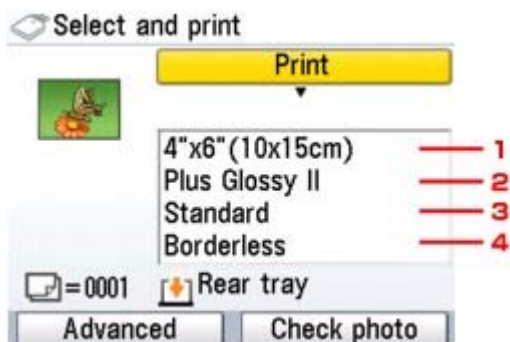

Hinweis

- Je nach Funktionen können einige Einstellungen unter Umständen nicht zusammen ausgewählt werden.

1. Seitenformat (Page size)

Geben Sie das Seitenformat des eingelegten Papiers an.

2. Medientyp (Media Type)

Geben Sie den Medientyp des eingelegten Papiers an.

3. Druckqualität (Print Quality)

Passen Sie die Druckqualität entsprechend dem Original an.

4. Mit Rand (Bordered)Randlos (Borderless)

Wählen Sie Druck mit Rand oder randlosen Druck aus.

Hinweis

- Wenn Sie unter Medientyp (Media type) die Option Normalpapier (Plain paper) angeben, wird das Foto mit Rand gedruckt, auch wenn Sie Randlos (Borderless) ausgewählt haben.

Bildschirm Erweitert (Advanced)

Wenn Sie im Bestätigungsbildschirm für die Druckeinstellungen die linke Funktion-Taste drücken, wird der Bildschirm Erweitert (Advanced) angezeigt.



Wenn Autom. Fotokorr. EIN (Auto photo fix ON) ausgewählt ist, wird die Szene des Bildes oder das Gesicht einer Person auf der Aufnahme erkannt und die beste Korrektur automatisch vorgenommen. So wird z. B. ein dunkles Gesicht durch Hintergrundbeleuchtung für den Druck erhellt. Eine Szene wie z. B. eine Landschafts- oder Nachtaufnahme, Person usw. wird analysiert und mithilfe der besten Farbe, Helligkeit oder Kontrasteinstellung automatisch für den Druckvorgang korrigiert.

Hinweis

- Fotos auf einer Speicherkarte werden standardmäßig mit automatischer Fotokorrektur gedruckt. Für die automatische Fotokorrektur können Sie nur (1) das Datum, (2) die Dateinummer oder (3) Rote-Augen-Korrektur festlegen.
- Wenn Sie mit dem Ergebnis der automatischen Fotokorrektur nicht zufrieden sind, können Sie die Option **Manuelle Korrektur** (Manual correction) auswählen. Bei Auswahl von **Manuelle Korrektur** (Manual correction) können Sie jedes der erweiterten Einstellungselemente unten angeben.

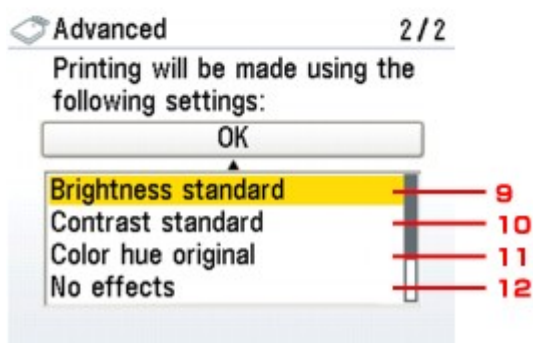
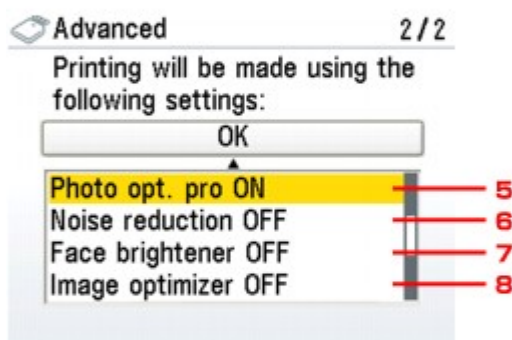
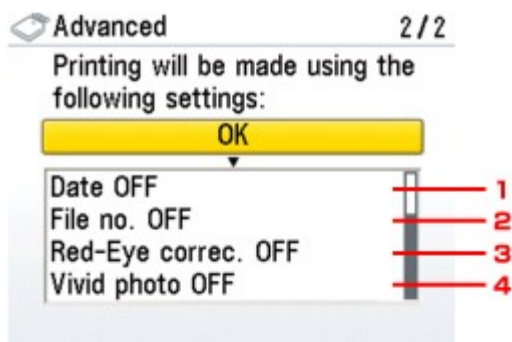

1. Datum (Date)

Sie können den Druck des Aufnahmedatums auf einem Foto aktivieren bzw. deaktivieren.

2. Dateinr. (File no.)

- Sie können den Druck der Dateinummer auf einem Foto aktivieren bzw. deaktivieren.

Hinweis

- Wenn im Speicherkartenmodus die Druckfunktion "Layout-Druck" (Layout print) ausgewählt wurde, ist es nicht möglich, sowohl das Aufnahmedatum als auch die Dateinummer zu drucken. Auch wenn Datum EIN (Date ON) und Dateinr. EIN (File no. ON) ausgewählt sind, wird nur das Aufnahmedatum gedruckt. Wenn die Dateinummer gedruckt werden soll, wählen Sie Datum Aus (Date OFF).

3. Rote-Augen-Korrektur (Red-Eye correc.)

Korrigiert rote Augen in Porträtaufnahmen, die durch Blitzlicht hervorgerufen werden.

4. Vivid Photo

Durch diese Funktion werden Grün- und Blautöne kräftiger gedruckt.

5. Photo opt. pro

Optimiert die Helligkeit und den Farbton eines Fotos automatisch.

6. Reduzierung des Bildrauschens (Noise reduction)

Durch diese Funktion wird das Bildrauschen in blauen Bereichen (z. B. Himmel) und in schwarzen Bereichen reduziert.

7. Aufhellung des Gesichts (Face Brightener)

Hellt dunkle Gesichter in einem mit Gegenlicht aufgenommenen Foto auf.

8. Image Optimizer

Mit dieser Funktion können unscharfe Konturen für den Druck korrigiert und geglättet werden.

9. Helligkeit (Brightness)

Mit dieser Funktion können Sie die Helligkeit anpassen.

10. Kontrast (Contrast)

Mit dieser Funktion können Sie den Kontrast anpassen.

11. Farbton (Color hue)

Mit dieser Funktion können Sie den Farbton anpassen.
So können Sie z. B. rot oder gelb intensivieren, um die Hautfarbe anzupassen.

12. Effekte (Effects)

Fügt einem Foto Spezialeffekte zu, wie Druck in Sepiatönen oder skizzenartige Effekte.

[Zum Seitenanfang ↕](#)

Erweitertes Handbuch

Erweitertes Handbuch > Drucken mithilfe des Bedienfelds am Gerät > Drucken von einer Speicherkarte > Drucken von Fotos auf einer Speicherkarte > Drucken mit dem Foto-Indexblatt

Drucken mit dem Foto-Indexblatt

Das Foto-Indexblatt wird auf Normalpapier im Format A4 oder Letter gedruckt und enthält Miniaturansichten der Fotos auf einer Speicherkarte. Drucken Sie das Foto-Indexblatt aus, markieren Sie die zu druckenden Bilder, und scannen Sie das markierte Blatt. Das Gerät druckt daraufhin die ausgewählten Bilder. Sie können über das Foto-Indexblatt auch andere Einstellungen festlegen, wie z. B. das Papierformat und den Papiertyp. Sie müssen in diesem Fall keine Einstellungen über das Bedienfeld des Geräts vornehmen.

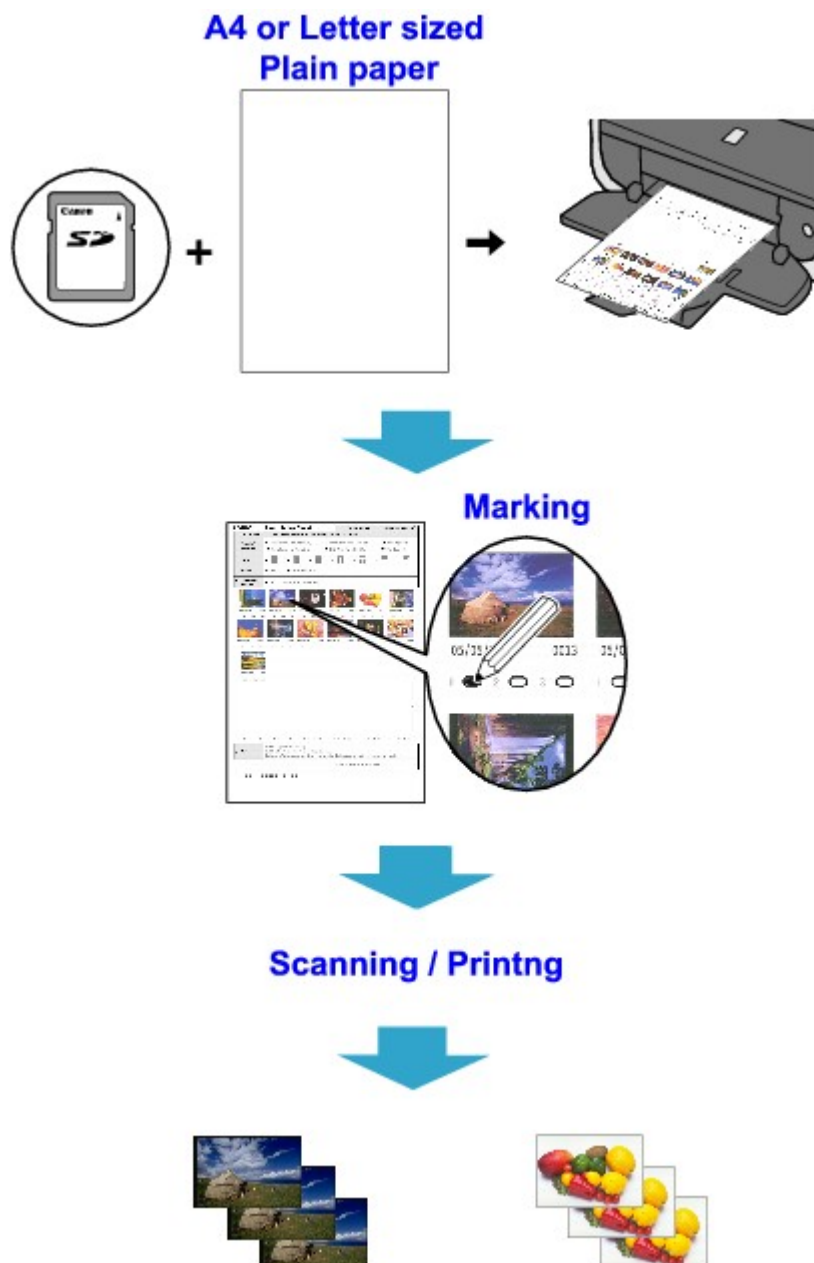

1. Schalten Sie das Gerät erforderlichenfalls ein.
2. Legen Sie Papier im Format A4 oder Letter in die Kassette ein.
3. Wählen Sie  Foto-Indexblatt (Photo index sheet) im Bildschirm HOME, und drücken Sie die Taste [OK].

4. Vergewissern Sie sich, dass  Indexblatt-Druck (Index sheet print) ausgewählt ist, und drücken Sie dann die Taste **[OK]**.
5. Setzen Sie eine Speicherkarte entsprechend den Anweisung auf der LCD-Anzeige in den Kartensteckplatz.

 **Vorsicht**

- Entfernen Sie die Speicherkarte nicht vor Abschluss des Druckvorgangs des Foto-Indexblattes.

 **Hinweis**

- Weitere Informationen zum Einsetzen einer Speicherkarte finden Sie unter [Drucken von einer Speicherkarte](#).

6. Wählen Sie den Bildbereich aus, der auf dem Foto-Indexblatt enthalten sein soll, und drücken Sie dann die Taste **[OK]**.

Die folgenden Bereiche können ausgewählt werden.

Alle Fotos drucken (Print all photos):

Druckt alle Bilder.

Anzahl Kopien festlegen (Set no. of copies):

Druckt die festgelegte Anzahl von Bildern ab dem zuletzt aufgenommenen Bild.

Suchen (Search):

Druckt Bilder anhand des festgelegten Datumsbereichs.

 **Hinweis**

- Abhängig von der Anzahl der auf der Speicherkarte gespeicherten Fotos kann es einige Augenblicke dauern, bis der Bildschirm Suchen (Search) angezeigt wird.

7. Drücken Sie die Taste **[Color]** (Farbe), um mit dem Druck des Foto-Indexblatts zu beginnen.

Nun werden ein oder mehrere Foto-Indexblätter gedruckt.

 **Hinweis**

- Wenn 31 oder mehr Bilder ausgewählt sind, werden zwei oder mehr Foto-Indexblätter gedruckt.

8. Füllen Sie die Ihren Wünschen entsprechenden Markierungsfelder des Foto-Indexblatts aus.

Füllen Sie die entsprechenden Kreise () mit einem dunklen Stift oder einem Stift mit schwarzer Tinte aus, um die zu druckenden Fotos sowie die Druckoptionen auszuwählen.

- Gutes Beispiel



- Schlechtes Beispiel



(a)



(b)



(c)

- (a) Häkchen
(b) Nur eine Linie
(c) Zu hell

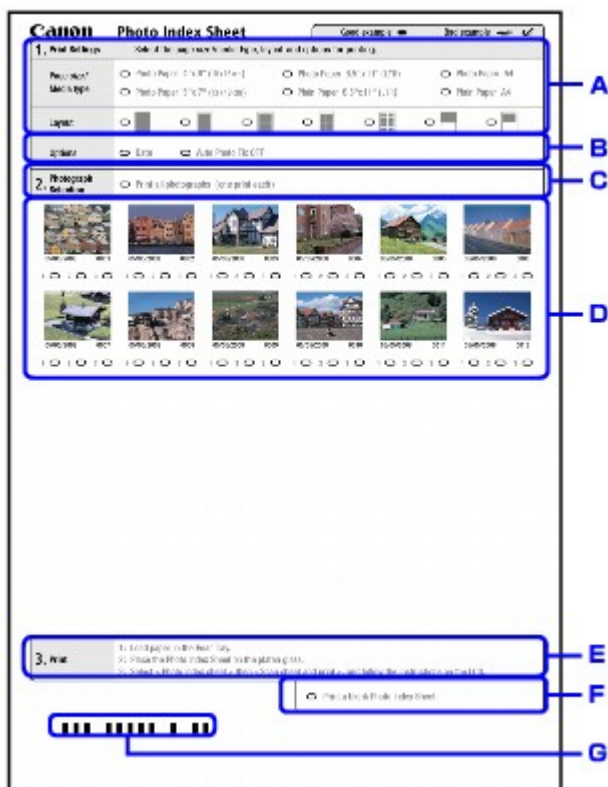

- A. Wählen Sie das Seitenformat und andere Druckformate aus.
- B. Wählen Sie gegebenenfalls "Datum" (Date)"/"Autom.Bildkorrektur" (Auto image).
- C. Markieren Sie diesen Kreis, um ein Exemplar von jedem Foto zu drucken.
 * Wenn Sie diesen Kreis ausfüllen, werden alle anderen ausgefüllten Kreise für die Exemplaranzahl ignoriert, und es wird ein Exemplar von allen Fotos gedruckt.
- D. Legen Sie die Anzahl der zu druckenden Exemplare fest. (Füllen Sie den entsprechenden Kreis unterhalb der einzelnen zu druckenden Bilder aus.)
- E. Prüfen Sie die Auswahl, und befolgen Sie die angegebene Vorgehensweise zum Drucken.
- F. Füllen Sie diesen Kreis aus, um das gleiche Foto-Indexblatt erneut zu drucken.
 * Wenn diese Option markiert ist, werden alle anderen markierten Einstellungen ignoriert.
- G. Achten Sie sorgfältig darauf, den Strichcode nicht schmutzig zu machen.
 Wenn der Strichcode schmutzig ist oder Falten hat, wird das Foto-Indexblatt möglicherweise nicht richtig vom Gerät erkannt.

Wichtig

- Markieren Sie einen Kreis für jedes Element (außer bei den Optionen).
- Wenn mehr als ein Foto-Indexblatt vorhanden ist, füllen Sie alle Seiten aus.
- Wenn Sie die Markierungsfelder auf dem Foto-Indexblatt mit einem zu hellen oder feinen Stift ausfüllen, wird das Foto-Indexblatt möglicherweise nicht einwandfrei gescannt.

9. Legen Sie das Papier ein.

Stellen Sie sicher, dass das Seitenformat und der Medientyp des eingelegten Papiers mit den Angaben auf dem Foto-Indexblatt übereinstimmen.

Hinweis

- Beim Drucken von Bildern mithilfe des Foto-Indexblatts kann als Seitenformat 4 x 6 Zoll (101,6 x 152,4 mm), 5 x 7 Zoll (127 x 177,8 mm), 8,5 x 11 Zoll (LETTER) oder A4 ausgewählt werden.

10. Vergewissern Sie sich, dass  Blatt scannen u. drucken (Scan sheet and print) ausgewählt ist, und drücken Sie dann die Taste **[OK]**.

11. Legen Sie das Foto-Indexblatt mit der bedruckten Seite nach unten auf die Glasauflegefläche, und drücken Sie anschließend die Taste **OK**.

Achten Sie beim Auflegen des Foto-Indexblatts darauf, dass Sie es mit der Seite nach unten

einlegen und es an der oberen rechten Ecke der Ausrichtungsmarkierung, wie in der Abbildung gezeigt, ausrichten.



Das Foto-Indexblatt wird nun gescannt, und die ausgewählten Fotos werden mit den festgelegten Einstellungen und Optionen gedruckt.

Entfernen Sie nach dem Drucken das Foto-Indexblatt von der Auflagefläche.

Wichtig

- Wenn auf der LCD-Anzeige Foto-Indexblatt konnte nicht gescannt werden. (Failed to scan Photo Index Sheet.) angezeigt wird, drücken Sie die Taste **OK**, und überprüfen Sie die folgenden Punkte:
 - Die Glasauflagefläche und das Foto-Indexblatt sind nicht verschmutzt
 - Das Foto-Indexblatt ist in der richtigen Position und mit der Vorderseite nach unten aufgelegt
 - Sie haben alle erforderlichen Kreise auf dem Blatt ausgefüllt
 - Bei Elementen, bei denen nur eine Auswahl getroffen werden darf, wird nur eine Option markiert
- Entfernen Sie die Speicherkarte nicht während des Druckvorgangs.

Hinweis

- Zum Abbrechen des Druckvorgangs drücken Sie die Taste **Stop**.
- Um weitere Fotos mithilfe von anderen Foto-Indexblättern zu drucken, wiederholen Sie den Vorgang ab Schritt 10.
- Wenn die Speicherkarte vor dem Drucken mit dem Foto-Indexblatt entnommen und erneut eingesetzt wurde, kann es einige Zeit dauern, bis der Druckvorgang gestartet wird.

[Zum Seitenanfang ↗](#)

Erweitertes Handbuch

Erweitertes Handbuch > Drucken mithilfe des Bedienfelds am Gerät > Drucken von einer Speicherkarte > Verwenden hilfreicher Druckfunktionen

Verwenden hilfreicher Druckfunktionen

Drucken von Fotos auf einer Speicherkarte in verschiedenen Layouts

Die folgenden Druckmethoden stehen je nach Zweck zur Verfügung.

- **Layout-Druck**

Sie haben die Möglichkeit, Fotos Ihrer Wahl in das angegebene Layout einzufügen.

➔ [Drucken mehrerer Fotos auf einem einzelnen Blatt Papier \(Layout-Druck\)](#)

- **Etikettendruck (Sticker Print)**

Mit dieser Funktion können Sie Ihre Lieblingsfotos mit einem Rahmen auf Fotoetiketten von Canon drucken.

➔ [Drucken auf Etiketten \(Etikettendruck\)](#)

- **DPOF Druck (DPOF print)**

Wenn Sie auf Ihrer Digitalkamera DPOF-Einstellungen (Digital Print Order Format) festgelegt haben, können Sie mithilfe dieser Einstellungen drucken.

➔ [DPOF Druck \(DPOF print\)](#)

- **Erfasste Infos (Captured info print)**

Sie haben die Möglichkeit, Aufnahmeinformationen zu den Fotos (Exif-Daten) am Rand des Foto-Index-Drucks oder des ausgewählten Fotos zu drucken.

➔ [Erfasste Infos \(Captured info print\)](#)

- **Foto-Index-Druck (Photo index print)**

Sie können einen Index sämtlicher auf der Speicherkarte gespeicherten Fotos drucken.

➔ [Foto-Index-Druck \(Photo index print\)](#)

- **Alle Fotos drucken (Print all photos)**

Sie können alle auf der Speicherkarte gespeicherten Fotos drucken.

➔ [Alle Fotos drucken \(Print all photos\)](#)

- **Dr. im Ausw.b.form (ID photo size print)**

Sie können ein auf einer Speicherkarte gespeichertes Foto im Passfotoformat drucken.

➔ [Drucken von Passfotos \(Dr. im Ausw.b.form.\)](#)

- **Kalenderdruck (Calendar print)**

Sie können einen Kalender anhand der auf einer Speicherkarte gespeicherten Fotos drucken.

➔ [Erstellen eines Kalenders - Kalenderdruck](#)

[Zum Seitenanfang](#) ↕

Erweitertes Handbuch

Erweitertes Handbuch > Drucken mithilfe des Bedienfelds am Gerät > Drucken von einer Speicherkarte > Verwenden hilfreicher Druckfunktionen > Einstellungen zum Drucken von Fotos auf einer Speicherkarte

Einstellungen zum Drucken von Fotos auf einer Speicherkarte

1. Schalten Sie das Gerät erforderlichenfalls ein.
2. Legen Sie Papier ein.
3. Wählen Sie  Speicherkarte (Memory card) im Bildschirm HOME, und drücken Sie die Taste **[OK]**.
4. Setzen Sie die Speicherkarte in den Kartensteckplatz ein.
Das Menü "Speicherkarte" (Memory card) wird angezeigt.

Hinweis

- Weitere Informationen zum Einsetzen einer Speicherkarte finden Sie unter [Drucken von einer Speicherkarte](#).
-

[Zum Seitenanfang](#) ↕

Erweitertes Handbuch

Erweitertes Handbuch > Drucken mithilfe des Bedienfelds am Gerät > Drucken von einer Speicherkarte > Verwenden hilfreicher Druckfunktionen > Drucken mehrerer Fotos auf einem einzelnen Blatt Papier (Layout-Druck)

Drucken mehrerer Fotos auf einem einzelnen Blatt Papier (Layout-Druck)

Sie haben die Möglichkeit, Fotos Ihrer Wahl in das angegebene Layout einzufügen.

➔ [Einstellungen zum Drucken von Fotos auf einer Speicherkarte](#)

1. Wählen Sie Layout-Druck (Layout print), und drücken Sie dann die Taste **[OK]**.

Befolgen Sie die Anweisungen auf dem Bildschirm.



Hinweis

- Wenn Sie Nacheinander einfg. (Paste one by one) auswählen und einen ausgewählten Rahmen überspringen, ohne ein Foto einzufügen, drücken Sie die linke Funktion-Taste auf dem Bildschirm für das Fotolayout.
- Wenn Randlos (Borderless) ausgewählt wurde, kann der Medientyp nicht auf Normalpapier (Plain paper) eingestellt werden.
- Wenn die Option Gemischt 1 (Mixed 1), Gemischt 2 (Mixed 2) oder Gemischt 3 (Mixed 3) ausgewählt ist, können Sie als Seitenformat A4 oder 8.5"x11" (LTR) auswählen.
- Sie können Fotos nicht gleichzeitig in mehrere Seiten einfügen. Wenn Sie Fotos für zwei oder mehr Seiten haben, drucken Sie jede Seite, sobald Sie die Fotos für die Seite eingefügt haben.
- Auch wenn Datum EIN (Date ON) und Dateinr. EIN (File no. ON) ausgewählt sind, wird nur das Aufnahmedatum gedruckt. Wenn die Dateinummer gedruckt werden soll, wählen Sie Datum Aus (Date OFF). Es ist nicht möglich, sowohl das Aufnahmedatum als auch die Dateinummer zu drucken.
- Weitere Optionen
 - ➔ [Drucken eines ausgewählten Bereichs \(Zuschneiden\)](#)
 - ➔ [Suchen nach Fotos anhand des Aufnahmedatums \(Suchen\)](#)

[Zum Seitenanfang](#) ↕

Erweitertes Handbuch

Erweitertes Handbuch > Drucken mithilfe des Bedienfelds am Gerät > Drucken von einer Speicherkarte > Verwenden hilfreicher Druckfunktionen > Drucken auf Etiketten (Etikettendruck)

Drucken auf Etiketten (Etikettendruck)

Mit dieser Funktion können Sie Ihre Lieblingsfotos mit einem Rahmen auf Fotoetiketten von Canon drucken.

➔ [Einstellungen zum Drucken von Fotos auf einer Speicherkarte](#)

1. Wählen Sie Etikettendruck (Sticker print), und drücken Sie dann die Taste **[OK]**.

Befolgen Sie die Anweisungen auf dem Bildschirm.



Hinweis

- Die Kassette kann nicht zum Drucken auf Etiketten verwendet werden. Legen Sie Etiketten in das hintere Fach ein.
- In das hintere Fach können Sie immer nur ein Blatt Etiketten einlegen.
- Wählen Sie das zu druckende Bild mit dem Easy-Scrollrad oder der Taste ◀ oder ▶.
- Wenn Sie ohne Rahmen drucken möchten, drücken Sie die linke Funktion-Taste, wenn auf dem Bildschirm "Kein Rahmen" (No frame) angezeigt wird.
- Wenn das Foto auf dem Kopf steht, drehen Sie den Rahmen mit der Taste ▲ oder ▼ um 180 Grad, um ihn richtig am Foto auszurichten.
- Wenn Sie das Foto um 90 Grad drehen möchten, sodass es in den Rahmen passt, drehen Sie den Schnittbereich mithilfe des Bildschirms zum Beschneiden.
 - ➔ [Drucken eines ausgewählten Bereichs \(Zuschneiden\)](#)
- Weitere Optionen
 - ➔ [Verwenden hilfreicher Anzeigefunktionen](#)
 - ➔ [Drucken eines ausgewählten Bereichs \(Zuschneiden\)](#)
 - ➔ [Suchen nach Fotos anhand des Aufnahmedatums \(Suchen\)](#)

[Zum Seitenanfang](#) ↕

Erweitertes Handbuch

Erweitertes Handbuch > Drucken mithilfe des Bedienfelds am Gerät > Drucken von einer Speicherkarte > Verwenden hilfreicher Druckfunktionen > DPOF Druck (DPOF print)

DPOF Druck (DPOF print)

➔ Einstellungen zum Drucken von Fotos auf einer Speicherkarte

1. Wählen Sie DPOF Druck (DPOF print), und drücken Sie dann **[OK]**.

Wenn Sie auf Ihrer Digitalkamera DPOF-Einstellungen (Digital Print Order Format) festgelegt haben, können Sie mithilfe dieser Einstellungen drucken.



Hinweis

- Das Gerät unterstützt die folgenden DPOF-Funktionen:

Version:

Basierend auf Version 1.00

Unterstützte Bildtypen:

CIFF, Exif (TIFF) und JFIF

Druckstil "Standarddruck":

Zum Drucken von Fotos, die über die DPOF-Einstellungen für den Standarddruck festgelegt wurden.

Druckstil "Übersichtsdruck":

Zum Drucken einer Übersicht der Fotos, die über die DPOF-Einstellungen mithilfe des Übersichtsdruck-Layouts des Geräts für den Übersichtsdruck festgelegt wurden.

Druckstil "Mehrfachdruck":

Zum Drucken eines Fotos, das über die DPOF-Einstellungen für den Mehrfachdruck festgelegt wurde (mit der angegebenen Anzahl der Kopien und im angegebenen Layout)

Fotoauswahl drucken:

Zum Drucken ausschließlich von Fotos, die über die DPOF-Einstellungen festgelegt wurden

Anzahl der Kopien:

Druckt die in den DPOF-Einstellungen festgelegte Anzahl von Kopien

- Ausdrucke werden automatisch dem Seitenformat entsprechend vergrößert oder verkleinert. Die Kanten des Fotos werden je nach Papierformat möglicherweise abgeschnitten.
- Die Reihenfolge für die Sortierung der Fotos anhand des Aufnahmedatums wird aus den DPOF-Einstellungen übernommen.
- DPOF ist ein Standardformat für die Aufzeichnung bestimmter Informationen zu Bildern. Hierzu zählt zum Beispiel, welche oder wie viele Bilder gedruckt werden sollen.

[Zum Seitenanfang](#) ↑

Erweitertes Handbuch

Erweitertes Handbuch > Drucken mithilfe des Bedienfelds am Gerät > Drucken von einer Speicherkarte > Verwenden hilfreicher Druckfunktionen > Erfasste Infos (Captured info print)

Erfasste Infos (Captured info print)

Sie haben die Möglichkeit, Aufnahmeinformationen zu den Fotos (Exif-Daten) am Rand des Foto-Index-Drucks oder des ausgewählten Fotos zu drucken.

➔ [Einstellungen zum Drucken von Fotos auf einer Speicherkarte](#)

1. Wählen Sie Erfasste Infos (Captured info print), und drücken Sie dann die Taste **[OK]**.

Befolgen Sie die Anweisungen auf dem Bildschirm.



Hinweis

- Folgende Druckmethoden sind verfügbar:

Einzelnes Foto (Single photo):

Druckt die Informationen am Rand einzelner ausgewählter Fotos.

Liste (List):

Druckt die Informationen am Rand des Foto-Index-Drucks aller Fotos oder der ausgewählten Fotos. Sie können die zu druckenden Fotos über das Aufnahmedatum auswählen.

- Weitere Optionen

➔ [Verwenden hilfreicher Kopierfunktionen](#) (Diese Funktion kann nur verwendet werden, wenn die Option Einzelnes Foto (Single photo) ausgewählt ist.)

➔ [Drucken eines ausgewählten Bereichs \(Zuschneiden\)](#) (Diese Funktion kann nur verwendet werden, wenn die Option Einzelnes Foto (Single photo) ausgewählt ist.)

➔ [Suchen nach Fotos anhand des Aufnahmedatums \(Suchen\)](#)

[Zum Seitenanfang ↕](#)

Erweitertes Handbuch

Erweitertes Handbuch > Drucken mithilfe des Bedienfelds am Gerät > Drucken von einer Speicherkarte > Verwenden hilfreicher Druckfunktionen > Foto-Index-Druck (Photo index print)

Foto-Index-Druck (Photo index print)

Sie können einen Index sämtlicher auf der Speicherkarte gespeicherten Fotos drucken.

➔ [Einstellungen zum Drucken von Fotos auf einer Speicherkarte](#)

1. Wählen Sie Foto-Index-Druck (Photo index print), und drücken Sie dann die Taste **[OK]**.
2. Wählen Sie Alle Fotos (All photos), und drücken Sie dann die Taste **[OK]**.
Befolgen Sie die Anweisungen auf dem Bildschirm.



Hinweis

- Folgende Druckmethoden sind verfügbar:
Kontaktabzug (Contact print): Bilder eines 35-mm-Films werden in Negativgröße wie bei einem Kontaktabzug gedruckt.
Standard: Die Anzahl der Fotos, die auf ein einzelnes Blatt Papier gedruckt werden können, hängt vom Papierformat ab.
 - A4/Letter: 80 Fotos, 8" x 10"/203,2 x 254,0 mm: 72 Fotos, 5" x 7"/127,0 x 177,8 mm: 35 Fotos
 - 4" x 6"/101,6 x 152,4 mm: 24 Fotos, Wide/101,6 x 180,6 mm: 28 Fotos
 - Sie können die zu druckenden Fotos anhand des Aufnahmedatums suchen.
Suchen Sie mithilfe des Aufnahmedatums.
➔ [Suchen nach Fotos anhand des Aufnahmedatums \(Suchen\)](#)
-

[Zum Seitenanfang ↕](#)

Erweitertes Handbuch

Erweitertes Handbuch > Drucken mithilfe des Bedienfelds am Gerät > Drucken von einer Speicherkarte > Verwenden hilfreicher Druckfunktionen > Alle Fotos drucken (Print all photos)

Alle Fotos drucken (Print all photos)

Sie können alle auf der Speicherkarte gespeicherten Fotos drucken.

➔ [Einstellungen zum Drucken von Fotos auf einer Speicherkarte](#)

1. Wählen Sie Alle Fotos drucken (Print all photos), und drücken Sie dann **[OK]**.

Befolgen Sie die Anweisungen auf dem Bildschirm.

Hinweis

- Weitere Optionen
 - ➔ [Suchen nach Fotos anhand des Aufnahmedatums \(Suchen\)](#)
-

[Zum Seitenanfang ↕](#)

Erweitertes Handbuch

Erweitertes Handbuch > Drucken mithilfe des Bedienfelds am Gerät > Drucken von einer Speicherkarte > Verwenden hilfreicher Druckfunktionen > Drucken von Passfotos - Drucken im Ausweisbildformat

Drucken von Passfotos (Dr. im Ausw.b.form.)

Sie können auf einer Speicherkarte gespeicherte Fotos in einer bestimmten Größe drucken, z. B. im Passfotoformat.

➔ [Einstellungen zum Drucken von Fotos auf einer Speicherkarte](#)

1. Wählen Sie Dr. im Ausw.b.form (ID photo size print), und drücken Sie dann die Taste **[OK]**.
2. Verwenden Sie das zu druckende Foto mit dem Easy-Scrollrad oder der Taste ◀ oder ▶ aus, und drücken Sie die Taste **[OK]**.
Befolgen Sie die Anweisungen auf dem Bildschirm.



Hinweis

- Die folgenden Größen können angepasst werden:
Drucken Sie auf Papier, das größer ist als die angegebene Größe.
3,0x2,5cm(1,18"x0,98")
4,0x3,0cm(1,57"x1,18")
4,0x4,0cm(1,57"x1,57")
4,0x6,0cm(1,57"x2,36")
4,5x3,5cm(1,77"x1,38")
4,5x4,5cm(1,77"x1,77")
5,0x5,0cm(1,97"x1,97")
5,5x5,5cm(2,17"x2,17")
4,0x6,0cm(2,36"x1,77")
12,0x12,0cm(4,72"x4,72")
2,5x3,6cm(1"x1,43")
3,6x5,1cm(1,43"x2")
4,5x5,5cm(1,77"x2,17")
- Weitere Optionen
 - ➔ [Verwenden hilfreicher Anzeigefunktionen](#)
 - ➔ [Suchen nach Fotos anhand des Aufnahmedatums \(Suchen\)](#)

[Zum Seitenanfang ↕](#)

Erweitertes Handbuch

Erweitertes Handbuch > Drucken mithilfe des Bedienfelds am Gerät > Drucken von einer Speicherkarte > Verwenden hilfreicher Druckfunktionen > Erstellen eines Kalenders - Kalenderdruck

Erstellen eines Kalenders - Kalenderdruck

Sie können einen Originalkalender mithilfe Ihrer Lieblingsfotos und eines Kalenders erstellen.

➔ [Einstellungen zum Drucken von Fotos auf einer Speicherkarte](#)

1. Wählen Sie Kalenderdruck (Calendar print), und drücken Sie dann die Taste **[OK]**.
Befolgen Sie die Anweisungen auf dem Bildschirm.



Wichtig

- Legen Sie das Papier in Hochformatausrichtung ein.



Hinweis

- Die folgenden Layouts stehen zur Verfügung.
Papier: Hochformat Foto: Unten (Querformat)
Papier: Hochformat Foto: Oben (Querformat)
Papier: Querformat Foto: Rechts (Hochformat)
Papier: Querformat Foto: Links (Hochformat)
- Wählen Sie das Querformat für Fotos im Querformat oder das Hochformat für Fotos im Hochformat.
- Verwenden Sie das Easy-Scrollrad oder die Taste ◀ oder ▶, um das Foto auszuwählen. Wenn das Foto auf dem Kopf steht, können Sie die Taste ▲ oder ▼ verwenden, um das Foto um 180 Grad zu drehen.
- Um den Wochenbeginn auf dem gedruckten Kalender zu ändern, drücken Sie die linke Funktionstaste auf dem Bildschirm Erweitert (Advanced), und wählen Sie anschließend Beginn der Woche (Start of the week).
- Um Einstellungen wie die Helligkeit zu bestätigen oder zu ändern, drücken Sie die linke Funktionstaste auf dem Bildschirm Erweitert (Advanced), und wählen Sie anschließend Erweiterte Einstellungen (Advanced Settings).
- Auch wenn Datum EIN (Date ON) und Dateinr. EIN (File no. ON) ausgewählt sind, wird nur das Aufnahmedatum gedruckt. Wenn die Dateinummer gedruckt werden soll, wählen Sie Datum Aus (Date OFF). Es ist nicht möglich, sowohl das Aufnahmedatum als auch die Dateinummer zu drucken.
- Weitere Optionen
 - ➔ [Drucken eines ausgewählten Bereichs \(Zuschneiden\)](#) (Diese Funktion kann nur verwendet werden, wenn die Option Einzelnes Foto (Single photo) ausgewählt ist.)
 - ➔ [Suchen nach Fotos anhand des Aufnahmedatums \(Suchen\)](#)

[Zum Seitenanfang ↕](#)

Erweitertes Handbuch

Erweitertes Handbuch > Drucken mithilfe des Bedienfelds am Gerät > Drucken von einer Speicherkarte > Verwenden hilfreicher Anzeigefunktionen

Verwenden hilfreicher Anzeigefunktionen

Ändern der Anzeige

Sie können die Anzeige von Fotos ändern, wenn Sie die linke Funktion-Taste drücken und auf dem Bildschirm Anzeige ändern (Change display) angezeigt wird.

- **Normale Bildschirmanzeige (Normal screen display):**

Ein Foto wird angezeigt.

- **Miniaturansicht (Thumbnail display):**

Es werden neun Fotos gleichzeitig angezeigt. Wählen Sie das Foto mit dem Easy-Scrollrad oder der Taste ▲, ▼, ◀ oder ▶ aus. Drücken Sie anschließend die Taste [+] oder [-], um die Anzahl der Kopien anzugeben.

- **Vollbildanzeige (Full screen display):**

Zeigt ein Foto als Vollbild an.

- **Vergrößerte Anzeige (Enlarged display):**

Zeigt das Foto gegenüber dem Original zweifach vergrößert an. Verschieben Sie den anzuzeigenden Bereich mithilfe der Taste ▲, ▼, ◀ oder ▶. Um zum vorherigen Anzeigemodus zurückzukehren, drücken Sie die Taste [OK].

- **Diashow (Slide show):**

Zeigt Fotos automatisch nacheinander an. Zum Stoppen der Diashow drücken Sie die Taste [Stop] (Stoppen).

[Zum Seitenanfang ↕](#)

Erweitertes Handbuch

Erweitertes Handbuch > Drucken mithilfe des Bedienfelds am Gerät > Drucken von einer Speicherkarte > Verwenden hilfreicher Anzeigefunktionen > Drucken eines ausgewählten Bereichs (Zuschneiden)

Drucken eines ausgewählten Bereichs (Zuschneiden)

Sie können die auf der LCD-Anzeige angezeigten Bilder durch Zuschneiden bearbeiten.

Hinweis

- Schneiden Sie Bilder zu, nachdem Sie auf dem Bildschirm mit den Druckeinstellungen das Seitenformat, den Medientyp und das Drucken mit oder ohne Rand festgelegt haben. Wenn die Papiereinstellungen nach dem Zuschneiden geändert werden, wird der zugeschnittene Bereich möglicherweise an das Papierformat angepasst oder vollständig deaktiviert.

1. Wählen Sie das zu beschneidende Foto aus.
2. Drücken Sie die rechte Funktion-Taste, wenn auf dem Bildschirm Bearbeiten (Edit) angezeigt wird.
3. Wählen Sie Zuschneid. (Trimming), und drücken Sie dann **[OK]**.

Der Bildschirm zum Beschneiden des Bildausschnitts wird angezeigt.

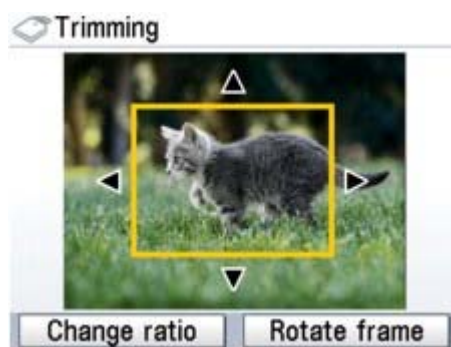

4. Wählen Sie den Druckbereich aus.

Die Tasten ▲, ▼, ◀ und ▶ :

Positionieren Sie den Schnittrahmen.

Easy-Scrollrad:

Legt die Größe des Schnittrahmens fest.

Drehen Sie das Easy-Scrollrad im Uhrzeigersinn, um den Schnittrahmen zu vergrößern, oder gegen den Uhrzeigersinn, um ihn zu verkleinern.

Linke Funktion-Taste:

Ändert das Seitenverhältnis des Schnittrahmens.

Rechte Funktion-Taste:

Dreht den Schnittrahmen.

Drücken Sie diese Taste, um den Schnittrahmen zwischen der Hochformat- und Querformatausrichtung umzuschalten.

5. Drücken Sie **[OK]**, um die Auswahl des Schnittbereichs abzuschließen.

Der Schnittbereich ist festgelegt, und das ursprüngliche Foto wird angezeigt.

Hinweis

- Das zugeschnittene Bild kann nicht neu auf der Speicherkarte gespeichert werden.
- Der Schnittbereich wird nur für zugeschnittene Fotos angezeigt.
- Wenn Sie den Schnittbereich ändern möchten, nachdem er festgelegt wurde, drücken Sie erneut die rechte Funktion-Taste, wenn auf dem Bildschirm Bearbeiten (Edit) angezeigt wird. Wählen Sie Zuschneid. (Trimming) aus, und drücken Sie dann **[OK]**.
- Wenn Sie das Zuschneiden abbrechen möchten, nachdem der Schnittbereich festgelegt wurde, drücken Sie erneut die rechte Funktion-Taste, wenn auf dem Bildschirm Bearbeiten (Edit) angezeigt wird. Wählen Sie Zuschneiden abbrechen (Cancel trimming) aus, und drücken Sie dann **[OK]**. Wählen Sie Nur angezeigte Bilder (Displayed images only) oder Alle Bilder (All

images), und drücken Sie dann **[OK]**.

[Zum Seitenanfang ↗](#)

Erweitertes Handbuch

Erweitertes Handbuch > Drucken mithilfe des Bedienfelds am Gerät > Drucken von einer Speicherkarte > Verwenden hilfreicher Anzeigefunktionen > Suchen von Fotos anhand des Aufnahmedatums (Suchen)

Suchen nach Fotos anhand des Aufnahmedatums (Suchen)

Wenn eine große Anzahl Fotos auf der Speicherkarte gespeichert wurde, können Sie festlegen, dass lediglich die an einem bestimmten Datum oder innerhalb eines bestimmten Datumsbereichs aufgenommenen Fotos gedruckt werden sollen.

Hinweis

- Wenn bereits vor der Suche anhand des Aufnahmedatums die Anzahl der Ausdrucke für Fotos festgelegt wurde oder Fotos bereits in ein Layout eingefügt wurden, verbleiben diese auch dann in der Druckauswahl, wenn sie nicht an einem bestimmten Datum aufgenommen wurden oder in den festgelegten Datumsbereich fallen.

1. Zeigen Sie den Bildschirm für die Suchmethode an.

- Einstellung in Bearbeiten (Edit):
 1. Drücken Sie die rechte Funktion-Taste, wenn auf dem Bildschirm Bearbeiten (Edit) angezeigt wird.
 2. Wählen Sie Suchen (Search), und drücken Sie dann **[OK]**.
Der Bildschirm Suchen (Search) wird angezeigt.
- Einstellung in Suchen (Search) im Bildschirm Druckbereich angeben (Specify print range):
 1. Wählen Sie Suchen (Search), und drücken Sie dann **[OK]**.
Der Bildschirm Suchen (Search) wird angezeigt.

2. Legen Sie die Suchmethode fest.

- So legen Sie nur ein Datum für die Suche fest:
Wählen Sie Nur ein Datum (One date only).
- So legen Sie den Datumsbereich für die Suche fest:
Wählen Sie Datumsber. auswählen (Select date range).

3. Drücken Sie die Taste **[OK]** (Scannen).

Der Bildschirm für die Datumseingabe wird angezeigt.

Hinweis

- Je nach der Anzahl der auf der Speicherkarte gespeicherten Fotos kann es einige Augenblicke dauern, bis der Bildschirm für die Datumseingabe angezeigt wird.

4. Geben Sie den Datumsbereich an, und drücken Sie dann **[OK]**.

- Bei Auswahl von Nur ein Datum (One date only):
 1. Geben Sie das zu suchende Datum an, und drücken Sie dann **[OK]**.
- Bei Auswahl von Datumsber. auswählen (Select date range):
 1. Geben Sie das zu suchende Startdatum an, und drücken Sie dann **[OK]**.
 2. Geben Sie das zu suchende Enddatum an, und drücken Sie dann **[OK]**.

Hinweis

- Das festzulegende Datum wird entsprechend den Einstellungen für die Option Datumsanzeige (Date display) in Erweiterte Einstellungen (Advanced settings) unter Geräteeinstellungen (Device settings) angezeigt.
➔ [Ändern der Geräteeinstellungen auf der LCD-Anzeige](#)
- Um den ausgewählten Datumsbereich abzubrechen, drücken Sie die rechte Funktion-Taste, wenn auf dem Bildschirm Bearbeiten (Edit) angezeigt wird, wählen Sie Ausw. d. Datums abbr. (Cancel selected date), und drücken Sie dann **[OK]**.

Erweitertes Handbuch

Erweitertes Handbuch > Drucken mithilfe des Bedienfelds am Gerät > Drucken von einer Speicherkarte > Einrichten des Kartensteckplatzes als Speicherkartenlaufwerk des Computers

Einrichten des Kartensteckplatzes als Speicherkartenlaufwerk des Computers

Der Kartensteckplatz des Geräts kann als Speicherkartenlaufwerk des Computers konfiguriert werden.

Wichtig

- Wenn über das Bedienfeld des Druckers Lese/Schreib-Attr. (Read/write attribute) in Erweiterte Einstellungen (Advanced settings) unter Geräteeinstellungen (Device settings) auf Beschreibbar vom PC (Writable from PC) festgelegt wurde, ist ein direkter Druck von einer Karte nicht möglich. Wenn Sie den Kartensteckplatz nicht mehr als Speicherkartenlaufwerk verwenden möchten, entnehmen Sie die Speicherkarte, und setzen Sie dann die Einstellung Lese/Schreib-Attr. (Read/write attribute) auf Nicht beschreibb. v. PC (Not writable from PC). Beim Ausschalten des Geräts wird die Einstellung Beschreibbar vom PC (Writable from PC) deaktiviert, und beim erneuten Einschalten des Geräts wird die Einstellung Nicht beschreibb. v. PC (Not writable from PC) übernommen.

1. Vergewissern Sie sich, dass keine Speicherkarte eingesetzt ist.

Wenn eine Speicherkarte eingesetzt ist, nehmen Sie sie aus dem Kartensteckplatz. Weitere Informationen finden Sie unter [Drucken von einer Speicherkarte](#).

2. Wählen Sie Einstellungen (Settings) im Bildschirm HOME, und drücken Sie die Taste [OK].

3. Wählen Sie Geräteeinstellungen (Device settings), und drücken Sie die Taste [OK].

4. Wählen Sie Erweiterte Einstellungen (Advanced settings), und drücken Sie die Taste [OK].

5. Wählen Sie Lese/Schreib-Attr. (Read/write attribute), und drücken Sie dann [OK].

6. Legen Sie das Lese/Schreib-Attribut fest.

Nicht beschreibb. v. PC (Not writable from PC)

Der Kartensteckplatz wird nur zum Lesen verwendet. Wählen Sie diesen Modus, wenn Sie Fotos von einer Speicherkarte drucken möchten.

Beschreibbar vom PC (Writable from PC)

Der Kartensteckplatz des Geräts wird als Speicherkartenlaufwerk des über USB verbundenen Computers verwendet. Daten können vom über USB verbundenen Computer auf die Speicherkarte geschrieben werden.

7. Drücken Sie die Taste [OK] (Scannen).

Wichtig

- Wenn Sie den Kartensteckplatz als Speicherkartenlaufwerk des Computers verwendet haben, müssen Sie das Medium auf Ihrem Computer zunächst deaktivieren, bevor Sie die Speicherkarte tatsächlich entnehmen können.

- Windows: Klicken Sie mit der rechten Maustaste auf das Symbol



Wechseldatenträger (Removable Disk), und klicken Sie dann auf Auswerfen (Eject). Sollte Auswerfen (Eject) nicht auf dem Bildschirm angezeigt werden, stellen Sie sicher, dass die **Zugriff**-Anzeige nicht blinkt, und entnehmen Sie die Speicherkarte.

- Auf einem Macintosh muss das Symbol



Wechseldatenträger (Mount drive) in den Papierkorb gezogen werden.

[Zum Seitenanfang ↗](#)

Erweitertes Handbuch

Erweitertes Handbuch > Drucken mithilfe des Bedienfelds am Gerät > Drucken von Fotos von gedrucktem Foto

Drucken von Fotos von gedrucktem Foto

- ➔ Drucken von gedrucktem Foto
- ➔ Verwenden hilfreicher Druckfunktionen
- ➔ Verwenden hilfreicher Anzeigefunktionen

[Zum Seitenanfang ↗](#)

Erweitertes Handbuch

Erweitertes Handbuch > Drucken mithilfe des Bedienfelds am Gerät > Drucken von Fotos von gedrucktem Foto > Drucken von gedrucktem Foto

Drucken von gedrucktem Foto

Informationen über das grundlegende Vorgehen zum Drucken von einem gedruckten Foto finden Sie unter [Drucken von Fotos von gedruckten Fotos](#).

[Zum Seitenanfang](#) ↕

Erweitertes Handbuch

Erweitertes Handbuch > Drucken mithilfe des Bedienfelds am Gerät > Drucken von Fotos von gedrucktem Foto > Drucken von gedrucktem Foto > Festlegen von Einstellungen

Festlegen von Einstellungen

Bildschirm zum Bestätigen der Druckeinstellungen

Wählen Sie im Modus Einf. Foto-Nachdruck (Easy photo reprint) das zu druckende Foto mit dem Easy-Scrollrad oder der Taste ◀ oder ▶ aus. Geben Sie die Anzahl der Kopien an, und drücken Sie die Taste [OK]. Anschließend wird der Bildschirm angezeigt.

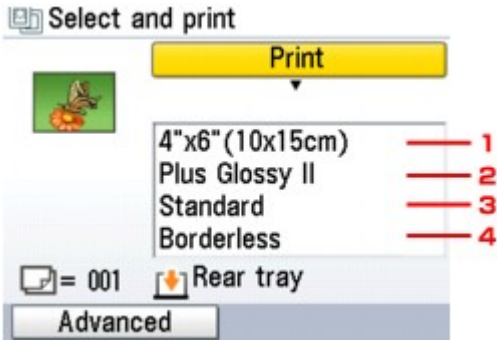

Hinweis

- Je nach Funktionen können einige Einstellungen unter Umständen nicht zusammen ausgewählt werden.

1. Seitenformat (Page size)

Geben Sie das Seitenformat des eingelegten Papiers an.

2. Medientyp (Media Type)

Geben Sie das zu verwendende Fotopapier an.

3. Druckqualität (Print Quality)

Passen Sie die Druckqualität entsprechend dem Original an.

4. Mit Rand (Bordered) Randlos (Borderless)

Wählen Sie Druck mit Rand oder randlosen Druck aus.

Bildschirm für erweiterte Druckeinstellungen

Wenn Sie im Bestätigungsbildschirm für die Druckeinstellungen die linke Funktion-Taste drücken, wird der Bildschirm Erweitert (Advanced) angezeigt.



Wenn Autom. Fotokorr. EIN (Auto photo fix ON) ausgewählt ist, wird die Szene des Bildes oder das Gesicht einer Person auf der Aufnahme erkannt und die beste Korrektur automatisch vorgenommen. So wird z. B. ein dunkles Gesicht durch Hintergrundbeleuchtung für den Druck erhellt. Eine Szene wie z. B. eine Landschafts- oder Nachtaufnahme, Person usw. wird analysiert und mithilfe der besten Farbe, Helligkeit oder Kontrasteinstellung automatisch für den Druckvorgang korrigiert.

Hinweis

- Wenn Sie mit dem Ergebnis der automatischen Fotokorrektur nicht zufrieden sind, können Sie die Option Manuelle Korrektur (Manual correction) auswählen. Bei Auswahl von Manuelle Korrektur (Manual correction) können Sie jedes der erweiterten Einstellungselemente unten angeben.

Advanced

Printing will be made using the following settings:

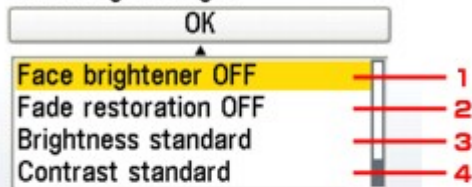

Advanced

Printing will be made using the following settings:

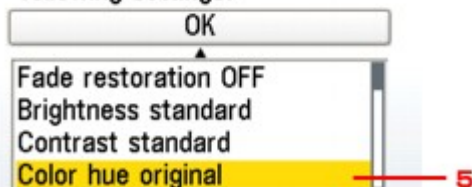

1. Aufhellung des Gesichts (Face Brightener)

Hellt dunkle Gesichter in einem mit Gegenlicht aufgenommenen Foto auf.

2. Korrektur verblasster Farben (Fade restoration)

Korrigiert die Farbe beim Drucken von Fotos, deren Farben im Laufe der Zeit verblasst sind oder die einen Farbstich aufweisen.

3. Helligkeit (Brightness)

Mit dieser Funktion können Sie die Helligkeit anpassen.

4. Kontrast (Contrast)

Mit dieser Funktion können Sie den Kontrast anpassen.

5. Farbton (Color hue)

Mit dieser Funktion können Sie den Farbton anpassen.

So können Sie z. B. rot oder gelb intensivieren, um die Hautfarbe anzupassen.

[Zum Seitenanfang ↗](#)

Erweitertes Handbuch

Erweitertes Handbuch > Drucken mithilfe des Bedienfelds am Gerät > Drucken von Fotos von gedrucktem Foto > Verwenden hilfreicher Druckfunktionen

Verwenden hilfreicher Druckfunktionen

Fotospezialdruck

Wählen Sie die gewünschte Druckmethode aus.

- **Etikettendruck (Sticker print)**

Mit dieser Funktion drucken Sie Ihre Lieblingsfotos auf Fotoetiketten von Canon, um eigene Etiketten zu erstellen.

➡ [Drucken auf Etiketten \(Etikettendruck\)](#)

- **Alle Fotos drucken (Print all photos)**

Sie können alle gescannten Fotos drucken.

➡ [Drucken aller Fotos \(Alle Fotos drucken\)](#)

[Zum Seitenanfang ↕](#)

Erweitertes Handbuch

Erweitertes Handbuch > Drucken mithilfe des Bedienfelds am Gerät > Drucken von Fotos von gedrucktem Foto > Verwenden hilfreicher Druckfunktionen > Einstellungen zum Drucken eines gescannten Fotos

Einstellungen zum Drucken eines gescannten Fotos

1. Schalten Sie das Gerät erforderlichenfalls ein.

2. Wählen Sie  Einf. Foto-Nachdruck (Easy photo reprint) im Bildschirm HOME, und drücken Sie die Taste **[OK]**.

3. Befolgen Sie die Anweisungen am Bildschirm, und drücken Sie die Taste **[OK]**, um das Drucken eines gescannten Fotos zu starten.

Der Bildschirm Einf. Foto-Nachdruck (Easy photo reprint) wird geöffnet.

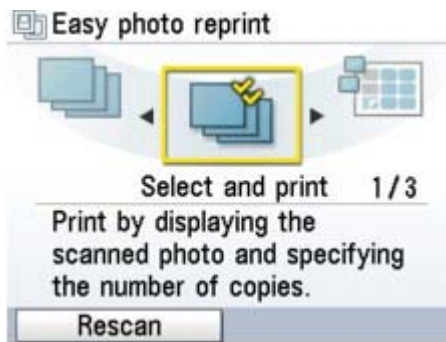

4. Legen Sie Papier in das hintere Fach ein.

Hinweis

- Informationen über das grundlegende Vorgehen zum Drucken von einem gedruckten Foto finden Sie unter [Drucken von Fotos von gedruckten Fotos](#).

[Zum Seitenanfang](#) ↕

Erweitertes Handbuch

Erweitertes Handbuch > Drucken mithilfe des Bedienfelds am Gerät > Drucken von Fotos von gedrucktem Foto > Verwenden hilfreicher Druckfunktionen > Drucken auf Etiketten (Etikettendruck)

Drucken auf Etiketten (Etikettendruck)

Mithilfe von Canon-Fotoetiketten können Sie eigene Etiketten anhand eines gescannten Fotos erstellen.

➔ [Einstellungen zum Drucken eines gescannten Fotos](#)

1. Wählen Sie Etikettendruck (Sticker print), und drücken Sie dann die Taste **[OK]**.

2. Wählen Sie das Layout aus, und drücken Sie dann **[OK]**.

Befolgen Sie die Anweisungen auf dem Bildschirm.

Hinweis

- Die Kassette kann nicht zum Drucken auf Etiketten verwendet werden. Legen Sie Etiketten in das hintere Fach ein.
 - In das hintere Fach können Sie immer nur ein Blatt Etiketten einlegen.
 - Weitere Optionen
 - ➔ [Ändern der Anzeige](#)
 - ➔ [Drucken eines ausgewählten Bereichs \(Zuschneiden\)](#)
-

[Zum Seitenanfang](#) ↕

Erweitertes Handbuch

Erweitertes Handbuch > Drucken mithilfe des Bedienfelds am Gerät > Drucken von Fotos von gedrucktem Foto > Verwenden hilfreicher Druckfunktionen > Drucken aller Fotos (Alle Fotos drucken)

Drucken aller Fotos (Alle Fotos drucken)

Sie können alle gescannten Fotos drucken.

➔ [Einstellungen zum Drucken eines gescannten Fotos](#)

1. Wählen Sie Alle Fotos drucken (Print all photos), und drücken Sie dann **[OK]**.
Befolgen Sie die Anweisungen auf dem Bildschirm.

[Zum Seitenanfang](#) ↑

Erweitertes Handbuch

Erweitertes Handbuch > Drucken mithilfe des Bedienfelds am Gerät > Drucken von Fotos von gedrucktem Foto > Verwenden hilfreicher Anzeigefunktionen

Verwenden hilfreicher Anzeigefunktionen

Ändern der Anzeige

Sie können die Anzeige von Fotos ändern, wenn Sie die linke Funktion-Taste drücken und auf dem Bildschirm Anzeige ändern (Change display) angezeigt wird.

- **Normale Bildschirmanzeige (Normal screen display)**

Ein Foto wird angezeigt.

- **Vollbildanzeige (Full screen display)**

Zeigt ein Foto als Vollbild an.

- **Vergrößerte Anzeige (Enlarged display)**

Zeigt das Foto gegenüber dem Original zweifach vergrößert an. Verschieben Sie den anzuzeigenden Bereich mithilfe der Taste ▲, ▼, ◀ oder ▶. Um zum vorherigen Anzeigemodus zurückzukehren, drücken Sie die Taste [OK].

Drucken eines ausgewählten Bereichs (Zuschneiden)

Sie können die auf dem LCD angezeigten Bilder durch Zuschneiden bearbeiten.

1. Wählen Sie das zu beschneidende Foto aus.
2. Drücken Sie die rechte Funktion-Taste, wenn auf dem Bildschirm Bearbeiten (Edit) angezeigt wird.
3. Wählen Sie Zuschneid. (Trimming), und drücken Sie dann [OK].

Der Bildschirm zum Beschneiden des Bildausschnitts wird angezeigt.

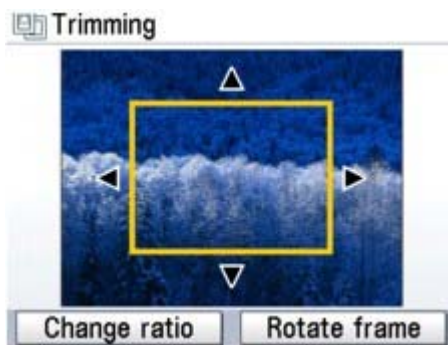

4. Wählen Sie den Druckbereich aus.

Die Tasten ▲, ▼, ◀ und ▶ :

Positionieren Sie den Schnittrahmen.

Easy-Scrollrad:

Legt die Größe des Schnittrahmens fest.

Drehen Sie das Easy-Scrollrad im Uhrzeigersinn, um den Schnittrahmen zu vergrößern, oder gegen den Uhrzeigersinn, um ihn zu verkleinern.

Linke Funktion-Taste:

Ändert das Seitenverhältnis des Schnittrahmens.

Rechte Funktion-Taste:

Dreht den Schnittrahmen.

Drücken Sie diese Taste, um den Schnittrahmen zwischen der Hochformat- und Querformatausrichtung umzuschalten.

5. Drücken Sie **[OK]**, um die Auswahl des Schnittbereichs abzuschließen.

Der Schnittbereich ist festgelegt, und das ursprüngliche Foto wird angezeigt.

**Hinweis**

- Der Schnittbereich wird nur für zugeschnittene Fotos angezeigt.
- Wenn Sie den Schnittbereich ändern möchten, nachdem er festgelegt wurde, drücken Sie erneut die rechte Funktion-Taste, wenn auf dem Bildschirm Bearbeiten (Edit) angezeigt wird. Wählen Sie Zuschneid. (Trimming) aus, und drücken Sie dann **[OK]**.
- Wenn Sie das Zuschneiden abbrechen möchten, nachdem der Schnittbereich festgelegt wurde, drücken Sie erneut die rechte Funktion-Taste, wenn auf dem Bildschirm Bearbeiten (Edit) angezeigt wird. Wählen Sie Zuschneiden abbrechen (Cancel trimming) aus, und drücken Sie dann **[OK]**. Wählen Sie Nur angezeigte Bilder (Displayed images only) oder Alle Bilder (All images), und drücken Sie dann **[OK]**.

[Zum Seitenanfang](#) ↑

Erweitertes Handbuch

Erweitertes Handbuch > Scannen

Scannen

- ➔ Scannen von Bildern
- ➔ Speichern von gescannten Daten auf dem USB-Flashlaufwerk bzw. auf die Speicherkarte mithilfe des Bedienfelds am Gerät
- ➔ Speichern gescannter Daten auf dem PC mithilfe des Bedienfelds am Gerät
- ➔ Scannen mit der gebündelten Anwendungssoftware
- ➔ Scannen mit anderer Anwendungssoftware
- ➔ Andere Scanmethoden

[Zum Seitenanfang](#) ↕

Erweitertes Handbuch

Erweitertes Handbuch > Scannen > Scannen von Bildern

Scannen von Bildern

- ➔ Scannen von Bildern
- ➔ Vor dem Scannen
- ➔ Platzieren von Dokumenten

[Zum Seitenanfang](#) ↗

Erweitertes Handbuch

Erweitertes Handbuch > Scannen > Scannen von Bildern > Scannen von Bildern

Scannen von Bildern

Sie können die mit dem Gerät gescannten Bilder nicht nur drucken, sondern bei Bedarf auch in verschiedenen gängigen Bilddaten, wie JPEG, TIFF, Bitmap oder PDF auf einem Computer speichern. Sie können Ihre gescannten Bilder auch im PDF- oder JPEG-Datenformat auf der Speicherkarte oder auf dem USB-Flashlaufwerk speichern.

Wählen Sie die gewünschte Scanmethode aus.

- ➔ Speichern von gescannten Daten auf dem USB-Flashlaufwerk bzw. auf die Speicherkarte mithilfe des Bedienfelds am Gerät
- ➔ Speichern gescannter Daten auf dem PC mithilfe des Bedienfelds am Gerät
- ➔ Scannen mit der gebündelten Anwendungssoftware
- ➔ Scannen mit anderer Anwendungssoftware

[Zum Seitenanfang ↕](#)

Erweitertes Handbuch

Erweitertes Handbuch > Scannen > Scannen von Bildern > Vor dem Scannen

Vor dem Scannen

Überprüfen Sie vor dem Scannen von Bildern die folgenden Punkte:

- **Entspricht das zu scannende Original den Kriterien, die ein Original zum**

Auflegen auf die Glasauflagefläche erfüllen muss?

Wenn Sie Daten auf dem PC speichern, finden Sie weitere Informationen unter [Platzieren von Dokumenten](#).

Wenn Sie Daten auf dem USB-Flashlaufwerk bzw. auf der Speicherkarte speichern, finden Sie weitere Informationen unter [Einlegen von Papier/Auflegen von Originalen](#).

[Zum Seitenanfang](#) ↕

Erweitertes Handbuch

Erweitertes Handbuch > Scannen > Bilder scannen > Dokumente platzieren





Dokumente platzieren

Im Folgenden wird beschrieben, wie Dokumente auf die Auflagefläche des Geräts zu legen sind. Platzieren Sie die zu scannenden Dokumente entsprechend ihres Typs korrekt auf der Auflagefläche. Anderenfalls werden sie möglicherweise nicht korrekt gescannt.

Wichtig

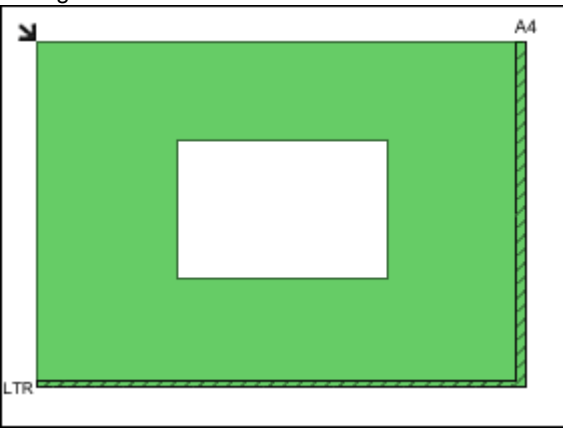
- Schließen Sie beim Scannen die Dokumentenabdeckung.
- Platzieren Sie die Dokumente, wie unten beschrieben, damit das Gerät sie automatisch erkennt. Wenn Sie mit Angabe der Dokumentgröße scannen, richten Sie unabhängig vom Dokumenttyp die obere Ecke des Dokuments am Pfeil der Auflagefläche aus.

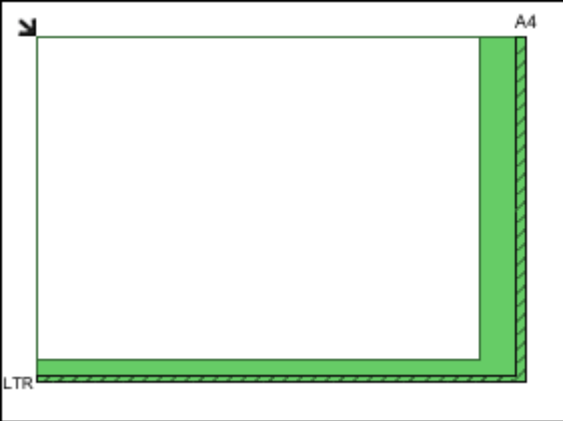
Dokumente platzieren

Beim Scannen von Fotos, Hagaki, Visitenkarten oder CDs/DVDs	Beim Scannen von Zeitschriften, Zeitungen oder Textdokumenten
 <p>Einzelnes Dokument platzieren</p> <p>Legen Sie das Dokument mit dem Schriftbild nach unten auf die Auflagefläche. Lassen Sie zwischen der Kante des Dokuments und dem Rand der Auflagefläche mindestens 1 cm frei.</p> 	 <p>Legen Sie das Dokument mit dem Schriftbild nach unten auf die Auflagefläche und richten Sie eine obere Ecke des Dokuments am Pfeil der Auflagefläche aus.</p> 
<h4> Wichtig</h4> <ul style="list-style-type: none"> ■ Wenn das Dokument groß ist (z. B. ein A4-Foto) und nicht mit einem Abstand zum Rand/Pfeil der Auflagefläche platziert werden kann, geben Sie zum Scannen das Dateiformat an. ■ Reflektierende CD/DVD-Etiketten werden möglicherweise nicht korrekt gescannt. 	
<p>Mehrere Dokumente platzieren</p> <p>Lassen Sie zwischen den Dokumenten und dem Rand der Auflagefläche sowie zwischen den Dokumenten selbst mindestens 1 cm frei.</p>	

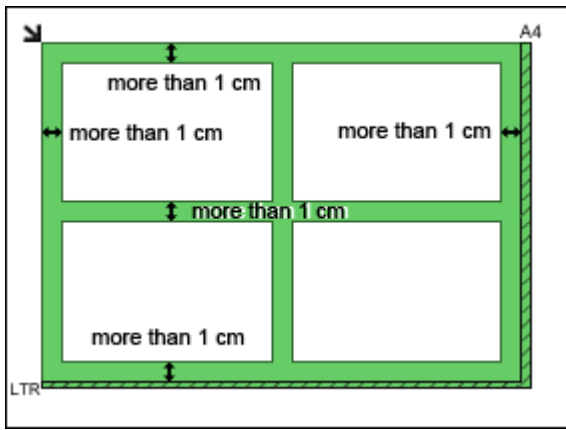
**Hinweis**

- Sie können bis zu 10 Dokumente positionieren.
- Die Ausrichtung schräg liegender Dokumente (maximal 10 Grad) wird automatisch korrigiert.

[Zum Seitenanfang](#)↑

Erweitertes Handbuch

Erweitertes Handbuch > Scannen > Speichern von gescannten Daten auf dem USB-Flashlaufwerk bzw. auf die Speicherkarte mithilfe des Bedienfelds am Gerät

Speichern von gescannten Daten auf dem USB-Flashlaufwerk bzw. auf die Speicherkarte mithilfe des Bedienfelds am Gerät

➡ Speichern von gescannten Daten auf dem USB-Flashlaufwerk bzw. auf die Speicherkarte mithilfe des Bedienfelds am Gerät

[Zum Seitenanfang ↕](#)

Erweitertes Handbuch

Erweitertes Handbuch > Scannen > Speichern von gescannten Daten auf dem USB-Flashlaufwerk bzw. auf die Speicherkarte mithilfe des Bedienfelds am Gerät > Speichern von gescannten Daten auf dem USB-Flashlaufwerk bzw. auf die Speicherkarte mithilfe des Bedienfelds am Gerät

Speichern von gescannten Daten auf dem USB-Flashlaufwerk bzw. auf die Speicherkarte mithilfe des Bedienfelds am Gerät

Sie können gescannte Daten auf dem USB-Flashlaufwerk oder auf der Speicherkarte mithilfe des Bedienfelds speichern.

Wichtig

- Vor dem Einsetzen des USB-Flashlaufwerks.
 - Sie benötigen möglicherweise ein Verlängerungskabel, wenn das USB-Flashlaufwerk nicht in den Anschluss für den Direktdruck des Geräts gesteckt werden kann. Weitere Informationen erhalten Sie im Elektrofachhandel.
 - Je nach Typ des USB-Flashlaufwerks kann ein Betrieb nicht garantiert werden.
 - Einige USB-Flashlaufwerke mit Sicherheitseinstellungen werden möglicherweise nicht verwendet.
- Entfernen Sie das USB-Flashlaufwerk oder die Speicherkarte niemals in den folgenden Situationen:
 - Während des Scanvorgangs
 - Vor dem Speichern von gescannten Daten
- Sie können das USB-Flashlaufwerk und die Speicherkarte nicht gleichzeitig verwenden. Stellen Sie sicher, dass Sie nur ein Medium zum Speichern von gescannten Daten verwenden.
- Auf dem USB-Flashlaufwerk oder auf der Speicherkarte gespeicherte Daten können nicht gedruckt werden.
- Wir empfehlen aus Sicherheitsgründen, die auf einer Speicherkarte oder auf einem USB-Flashlaufwerk gespeicherten gescannten Dateien vorübergehend auf einem anderen Medium zu speichern, um einen unvorhergesehenen Datenverlust zu vermeiden.
- Canon haftet – auch nicht innerhalb der Garantiezeit – für aus jedwedem Grund beschädigte oder verloren

1. Schalten Sie das Gerät erforderlichenfalls ein.

2. Wählen Sie  Scannen (Scan) im Bildschirm HOME, und drücken Sie die Taste **[OK]**.

Der Bildschirm zur Auswahl des Mediums, auf das Sie Daten speichern möchten, wird angezeigt.

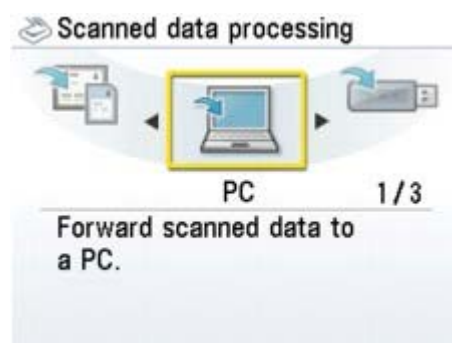

3. Setzen Sie das USB-Flashlaufwerk in den Anschluss für den Direktdruck oder die Speicherkarte in den Kartensteckplatz ein.

Hinweis

- Weitere Informationen über die mit dem Gerät kompatiblen Speicherkartentypen finden Sie unter [Drucken von einer Speicherkarte](#).

4. Wählen Sie USB-Flashlaufwerk (USB flash drive) oder Speicherkarte (Memory card), und drücken Sie **[OK]**.

5. Wählen Sie Auf USB-Flashlaufwerk speichern (Save to USB flash), wenn Sie in Schritt 4 USB-Flashlaufwerk (USB flash drive) ausgewählt haben, oder Auf Speicherkarte speichern (Save to memory card), wenn Sie Speicherkarte (Memory card) ausgewählt haben, und drücken Sie dann **[OK]**.

Der Bildschirm Dokument scannen (Scan document) wird angezeigt.

6. Geben Sie die erforderlichen Einstellungen an, und drücken Sie dann **[OK]**.

➔ [Festlegen von Einstellungen](#)

7. Legen Sie das Original auf die Glasauflagefläche, und folgen Sie den Anweisungen auf der LCD-Anzeige.



Hinweis

- Weitere Informationen zum Auflegen des Originals auf die Auflagefläche finden Sie unter [Einlegen von Papier/Auflegen von Originalen](#).

8. Drücken Sie zum Scannen in Farbe die Taste **[Color]** (Farbe) bzw. zum Scannen in Schwarzweiß die Taste **[Black]** (Schwarz).

Drücken Sie bei ausgewählter Option "Vorschau EIN" (Preview ON) die Taste [OK], wenn der Vorschaubildschirm auf der LCD-Anzeige erscheint.

Das Gerät startet den Scanvorgang, und die gescannten Daten werden entweder auf dem USB-Flashlaufwerk oder auf der Speicherkarte gespeichert, je nachdem, welches Medium Sie zum Speichern der gescannten Daten auswählen.

Entfernen Sie nach dem Scannen das Original von der Auflagefläche.



Hinweis

- Sie können Bilder nur dann fortlaufend scannen, wenn Sie PDF ausgewählt haben. Setzen Sie nach dem Bestätigungsbildschirm den Scanvorgang fort. Sie können bis zu 100 Seiten von Bildern in einer PDF-Datei speichern.
- Wenn das USB-Flashlaufwerk oder die Speicherkarte während des Scanvorgangs von Bildern voll wird, können nur die bereits gescannten Bilder gespeichert werden.
- Sie können bis zu 2000 Dateien von gescannten Daten sowohl im JPEG- als auch im PDF-Datenformat speichern.
- Der Ordner- und Dateiname der gescannten Daten, die auf dem USB-Flashlaufwerk oder der Speicherkarte gespeichert wurden, lautet wie folgt:
 - Ordnername (Dateierweiterung: PDF): CANON_SC\DOCUMENT\0001
 - Ordnername (Dateierweiterung: JPG): CANON_SC\IMAGE\0001
 - Dateiname: Laufende Nummern, beginnend mit SCN_0001
 - Dateidatum : 01.01.2008

- Importieren der auf der Speicherkarte gespeicherten gescannten Daten auf den Computer
Wenn Sie die gescannten Daten, die auf der Speicherkarte gespeichert sind, auf den Computer importieren möchten, sollten Sie vor dem Starten des Importvorgangs einen der folgenden Schritte durchführen:

- Schalten Sie das Gerät aus und wieder ein.

- Nehmen Sie die Speicherkarte aus dem Steckplatz, und setzen Sie sie wieder ein.

Mithilfe von MP Navigator EX können Sie die gescannten Daten, die auf der Speicherkarte gespeichert sind, optimieren oder drucken. Weitere Informationen zu diesem Thema finden Sie unter [Importieren von auf einer Speicherkarte gespeicherten Bildern](#).

- Importieren der auf dem USB-Flashlaufwerk gespeicherten gescannten Daten auf den Computer



Sie können die gescannten Daten, die auf dem USB-Flashlaufwerk gespeichert sind, auf den Computer importieren.

Schließen Sie nach dem Scannen der Daten das USB-Flashlaufwerk an den Computer an, und importieren Sie anschließend die Daten über den Windows-Explorer.



Sie können die gescannten Daten, die auf dem USB-Flashlaufwerk gespeichert sind, auf den Computer importieren.

Schließen Sie nach dem Scannen der Daten das USB-Flashlaufwerk an den Computer an, und importieren Sie anschließend die Daten.

Erweitertes Handbuch

Erweitertes Handbuch > Scannen > Speichern von gescannten Daten auf dem USB-Flashlaufwerk bzw. auf die Speicherkarte mithilfe des Bedienfelds am Gerät > Speichern von gescannten Daten auf dem USB-Flashlaufwerk bzw. auf die Speicherkarte mithilfe des Bedienfelds am Gerät > Festlegen von Einstellungen

Festlegen von Einstellungen

Bildschirm Dokument scannen (Scan document)

Legen Sie Einstellungen für das Speichern gescannter Daten auf dem USB-Flashlaufwerk oder auf der Speicherkarte fest.

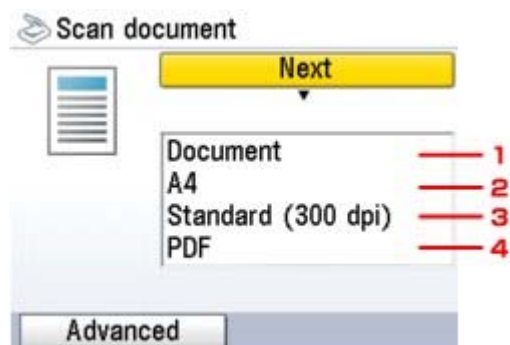

1. Dokumenttyp (Document type)

Wählen Sie den Typ des Originals auf der Auflagefläche aus.

2. Scangröße (Scan size)

Wählen Sie die Größe des Originals auf der Auflagefläche aus.

3. Scanauflösung (Scan resolution)

Wählen Sie die Scanauflösung aus.

4. Datenformat (Data format)

Wählen Sie das Datenformat der gescannten Daten aus.

Bildschirm Erweitert (Advanced)

Wenn Sie im Bildschirm Dokument scannen (Scan document) die linke Funktion-Taste drücken, wird der Bildschirm Erweitert (Advanced) angezeigt.

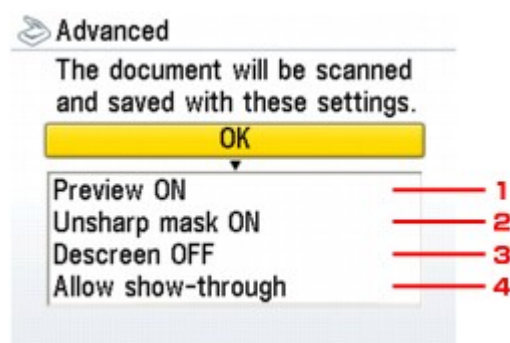

1. Vorschau

Geben Sie an, ob eine Vorschau der gescannten Daten angezeigt werden soll.

2. Scharfzeichnen (Unsharp mask)

Die Kontur kleiner Zeichen oder dünner Objekte kann betont werden. Wählen Sie Unsharp Mask. EIN (Unsharp mask ON), wenn Sie die Kontur gescannter Daten betonen möchten.

3. Entrastern (Descreen)*1

Ein Ausdruck besteht aus winzigen Punkten, aus denen sich Zeichen oder Grafiken zusammensetzen. Störungen einzelner Punkte können zu ungleichmäßigen Schattierungen oder zu einem Streifenmuster führen. Wählen Sie Moiré-Entfern. EIN (Descreen ON), wenn Sie ungleichmäßige Schattierungen oder ein gestreiftes Muster auf dem gescannten Bild bemerken.



Hinweis

- Auch wenn die Option Entrastern (Descreen) auf EIN (ON) gesetzt ist, können Moiré-Effekte zu sehen sein, wenn für Scharfzeichnen (Unsharp Mask) ebenfalls die Einstellung EIN (ON) gewählt wurde. Ändern Sie in diesem Fall für "Scharfzeichnen" (Unsharp Mask) die Einstellung auf AUS (OFF).

4. Durchsichtigk. ausbl. (Hide show-through)*1

Zeichen auf der Rückseite können durchscheinen, wenn Sie ein Dokument auf dünnem Papier (z. B. Zeitungspapier) scannen. Wählen Sie Durchsichtigk. ausbl. (Hide show-through), wenn Zeichen im gescannten Dokument durchscheinen.

*1 Nicht verfügbar beim Scannen von Fotos.

[Zum Seitenanfang](#) ↕

Erweitertes Handbuch

Erweitertes Handbuch > Scannen > Speichern von gescannten Daten auf dem USB-Flashlaufwerk bzw. auf die Speicherkarte mithilfe des Bedienfelds am Gerät > Speichern von gescannten Daten auf dem USB-Flashlaufwerk bzw. auf die Speicherkarte mithilfe des Bedienfelds am Gerät > Löschen von gescannten Daten auf dem USB-Flashlaufwerk bzw. auf der Speicherkarte

Löschen von gescannten Daten auf dem USB-Flashlaufwerk bzw. auf der Speicherkarte

Sie können gescannte Daten auf dem USB-Flashlaufwerk oder auf der Speicherkarte mithilfe des Bedienfelds löschen.

1. Wählen Sie  Scannen (Scan) im Bildschirm HOME, und drücken Sie die Taste **[OK]**.
2. Setzen Sie das USB-Flashlaufwerk in den Anschluss für den Direktdruck oder die Speicherkarte in den Kartensteckplatz ein.



Wichtig

- Sie können das USB-Flashlaufwerk und die Speicherkarte nicht gleichzeitig verwenden.

3. Wählen Sie USB-Flashlaufwerk (USB flash drive) oder Speicherkarte (Memory card), und drücken Sie **[OK]**.
4. Wählen Sie Gesc. Daten löschen (Delete scanned data), und drücken Sie die Taste **[OK]**.
Die Dateiliste wird angezeigt.
5. Wählen Sie die zu löschende Datei aus, und drücken Sie dann die Taste **[OK]**.



Hinweis

- Sie können eine Vorschau der zu löschenden Datei anzeigen oder die Liste zwischen PDF- und JPEG-Dateien umschalten.
- Auf dem LCD wird nur die erste Seite des Bilds angezeigt.

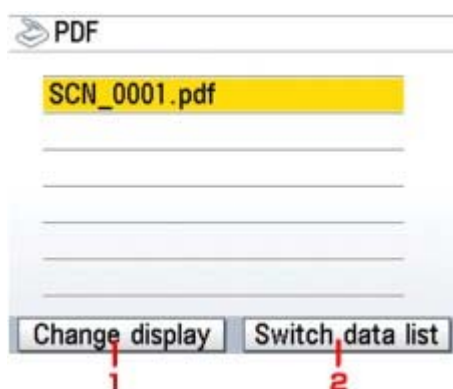

1. Anzeige ändern (Change display)
Schaltet die Anzeige zwischen der Liste und der Vorschau um.
2. Datenliste wechseln (Switch data list)
Schaltet die Anzeige zwischen der Liste der PDF-Dateien und der Liste der JPEG-Dateien um.

6. Wählen Sie Ja (Yes) im Bestätigungsbildschirm, und drücken Sie die Taste **[OK]**.
7. Drücken Sie nochmals die Taste **[OK]**.
Die Datei wird gelöscht.

[Zum Seitenanfang](#) ↕

Speichern gescannter Daten auf dem PC mithilfe des Bedienfelds am Gerät

- ➔ Speichern gescannter Daten auf dem PC mithilfe des Bedienfelds am Gerät
- ➔ Anhang: Verschiedene Scaneinstellungen

[Zum Seitenanfang ↕](#)

Erweitertes Handbuch

Erweitertes Handbuch > Scannen > Speichern gescannter Daten auf dem PC mithilfe des Bedienfelds am Gerät > Speichern gescannter Daten auf dem PC mithilfe des Bedienfelds am Gerät

Speichern gescannter Daten auf dem PC mithilfe des Bedienfelds am Gerät

Sie können Bilder mithilfe des Bedienfelds am Gerät scannen.

Wichtig

- Wenn die Software (MP Navigator) noch nicht installiert wurde, folgen Sie den Anweisungen im Installationshandbuch.
- Wenn gerade ein Scanvorgang auf dem Gerät durchgeführt wird oder wenn sich der Computer im Energiespar- oder Standbymodus befindet, dürfen Sie keine USB-Kabel an den Computer anschließen oder davon entfernen.

1. Legen Sie die Startanwendung fest.

In Mac OS X müssen Sie MP Navigator EX in Digitale Bilder unter Programme als Startanwendung festlegen.

Dieser Schritt ist für Mac OS X 10.4.x nicht erforderlich.

Wenn Sie mit Mac OS X 10.3.9 arbeiten:

Wählen Sie im Menü Gehe zu die Option Programme aus, und doppelklicken Sie dann auf das Symbol Digitale Bilder. Klicken Sie auf die Schaltfläche Optionen (Options) im linken unteren Bereich des Fensters für Scanvorgänge, wählen Sie dann unter Beim Drücken der Scanner-Taste folgendes Programm öffnen (Application to launch when the scanner button is pressed) die Option MP Navigator EX 2, und klicken Sie dann auf OK. Klicken Sie zum Beenden von Digitale Bilder im Menü Digitale Bilder auf Digitale Bilder beenden.

Wichtig

- Wenn Optionen nicht angezeigt wird, wählen Sie im Menü Digitale Bilder die Option Einstellungen, klicken Sie dann auf Scanner und klicken Sie anschließend zum Deaktivieren der Option auf Wenn möglich TWAIN-Software verwenden (Use TWAIN software whenever possible). Beenden Sie Digitale Bilder, und öffnen Sie es erneut.

2. Schalten Sie das Gerät erforderlichenfalls ein.

3. Legen Sie das Original auf die Glasauflagefläche.

Hinweis

- Weitere Informationen dazu, wie Sie ein Originaldokument auf die Glasauflagefläche legen, finden Sie unter [Platzieren von Dokumenten](#).

4. Wählen Sie Scannen (Scan) im Bildschirm HOME, und drücken Sie die Taste [OK].

Der Bildschirm zur Auswahl des Mediums, auf das Sie Daten speichern möchten, wird angezeigt.

5. Wählen Sie PC, und drücken Sie dann [OK].

Der Bildschirm für die Auswahl des Dokumenttyps wird geöffnet.

6. Wählen Sie den Dokumenttyp aus, und drücken Sie dann die Taste [OK].

Autom. Erkennung (Auto detect)

Das Gerät erkennt den Typ des Originals auf der Auflagefläche automatisch, und das Bild wird mit optimierten Daten gespeichert.

Gehen Sie weiter zu Schritt 8.

Dokument (Document)

Scannt das Original auf der Auflagefläche, wobei die optimierten Einstellungen zum Scannen von Dokumenten angewendet werden.

Foto

Scannt das Original auf der Auflagefläche, wobei die optimierten Einstellungen zum Scannen von Fotos angewendet werden.

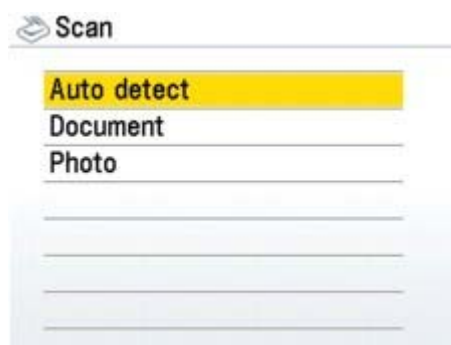

Wichtig

- Vergewissern Sie sich, dass Sie das Dokument entsprechend dem ausgewählten Dokumenttyp ordnungsgemäß eingelegt haben.

7. Wenn Sie in Schritt 6 Dokument (Document) oder Foto (Photo) ausgewählt haben, wählen Sie das Dateiformat aus, und drücken Sie dann **[OK]**.

Auf PC speichern (Save to PC):

Das Original wird gescannt und gespeichert.

Als PDF speichern (Save as PDF file):

Das Original wird gescannt und als PDF-Datei gespeichert. Diese Einstellung kann nur ausgewählt werden, wenn im Bildschirm für die Auswahl des Dokumenttyps die Option Dokument (Document) ausgewählt wurde.

An E-Mail anhängen (Attach to E-mail):

Das Original wird gescannt. Anschließend wird die E-Mail-Standardanwendung gestartet und das Dokument als Anhang einer neuen E-Mail hinzugefügt.

Öffnen mit Anwend. (Open with application):

Das Original wird gescannt und im registrierten Anwendungsprogramm geöffnet.

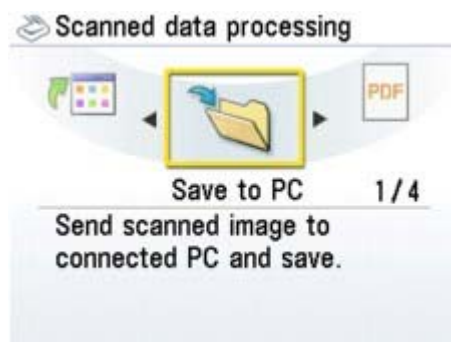

Hinweis

- Optionen für Scanvorgänge können in MP Navigator EX festgelegt werden. Weitere Informationen zu diesem Thema finden Sie unter [Auswählen einer Antwort auf Befehle über das Bedienfeld mit MP Navigator EX](#).

8. Drücken Sie die Taste **[Color]** (Farbe) oder **[Black]** (Schwarz).

Die über MP Navigator EX festgelegten Einstellungen werden bei Scanvorgängen angewendet. Entfernen Sie nach dem Scannen das Original von der Auflagefläche.

9.  So legen Sie MP Navigator EX 2.0 fest

Windows Vista:

Nach dem Drücken der Taste **Farbe** (Color) oder **Schwarz** (Black) kann der Bildschirm zur Programmauswahl angezeigt werden. Wählen Sie in diesem Fall MP Navigator EX Ver2.0, und klicken Sie auf OK.

Sie können festlegen, dass MP Navigator EX immer gestartet wird, wenn die Taste **Farbe** (Color) oder **Schwarz** (Black) gedrückt wird. Weitere Informationen hierzu finden Sie unter [Auswählen einer Antwort auf Befehle über das Bedienfeld mit MP Navigator EX](#).

Windows XP:

Nach dem ersten Drücken der Taste **Farbe** (Color) oder **Schwarz** (Black) kann der Bildschirm zur

Programmauswahl angezeigt werden. Geben Sie in diesem Fall MP Navigator EX 2.0 als zu verwendende Anwendung an, wählen Sie dann Dieses Programm immer für diese Aktion auswählen (Always use this program for this action), und klicken Sie anschließend auf OK. MP Navigator EX wird von nun an automatisch gestartet.

Wichtig

- Wenn die Position oder Größe eines Bilds beim Scannen nicht korrekt wiedergegeben wird, lesen Sie unter [Scannen von Fotos und Dokumenten](#) nach, wie Sie die Einstellungen Dokumenttyp (Document Type) und Dokumentgröße (Document Size) in MP Navigator EX an die zu scannende Vorlage anpassen können.

Hinweis

- Die nach dem Scannen des Originals auszuführenden Arbeitsgänge sind von der in Schritt 6 ausgewählten Scanmethode abhängig. Weitere Informationen zum Ändern der Betriebseinstellungen finden Sie unter [Auswählen einer Antwort auf Befehle über das Bedienfeld mit MP Navigator EX](#).

• **Wenn Sie die gescannten Dokumente bearbeiten oder drucken**

möchten

In MP Navigator EX können Sie gescannte Dokumente bearbeiten, z. B. durch Optimieren oder Zuschneiden.

Sie können über MP Navigator EX außerdem weitere Anwendungen starten, um gescannte Dokumente zu bearbeiten oder zu drucken.

➔ [Scannen](#)

• **Wenn Sie Originale mit erweiterten Einstellungen scannen möchten**

ScanGear ermöglicht das Scannen von Originalen mit erweiterten Einstellungen, wie z. B. einer bestimmten Auflösung.

➔ [Scannen mit erweiterten Einstellungen mit ScanGear \(Scannertreiber\)](#)

Hinweis

- Sie können TWAIN- oder WIA-kompatible Anwendungen (nur Windows Vista und Windows XP) und die Systemsteuerung (nur Windows Vista und Windows XP) zum Scannen von Originalen mit diesem Gerät einsetzen.
Weitere Informationen hierzu finden Sie unter [Andere Scanmethoden](#).

[Zum Seitenanfang](#) ↑

Erweitertes Handbuch

Erweitertes Handbuch > Scannen > Bilder scannen > Anhang: Verschiedene Scan-Einstellungen

Anhang: Verschiedene Scan-Einstellungen

- **Ein Verhalten für das Scannen über das Bedienfeld des Geräts festlegen**
 - ➔ Mit MP Navigator EX ein Verhalten für Befehle vom Bedienfeld auswählen

[Zum Seitenanfang↑](#)

Erweitertes Handbuch

Erweitertes Handbuch > Scannen > Bilder scannen > Anhang: Verschiedene Scan-Einstellungen > Mit MP Navigator EX ein Verhalten für Befehle vom Bedienfeld auswählen

Mit MP Navigator EX ein Verhalten für Befehle vom Bedienfeld auswählen

In MP Navigator EX können Sie das Verhalten festlegen, das durch Drücken der Taste "Color Start" oder "Black Start" am Gerät ausgelöst wird. Sie können das Verhalten für jedes Ereignis separat festlegen.

1. Starten Sie MP Navigator EX.

➔ MP Navigator EX starten

2. Klicken Sie auf Voreinstellungen (Preferences).

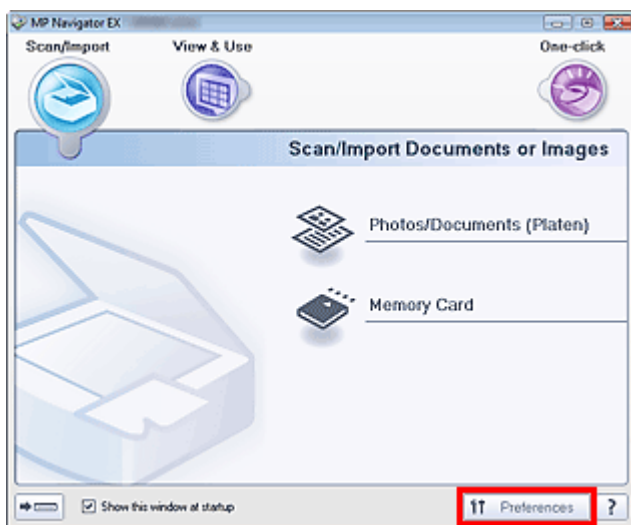

Das Dialogfeld Voreinstellungen (Preferences) wird geöffnet.

Hinweis

- Das Dialogfeld Voreinstellungen (Preferences) kann auch durch Klicken auf Voreinstellungen (Preferences) im Bildschirm für den Ein-Klick-Modus geöffnet werden.

3. Legen Sie in der Registerkarte Scanner-Taste - Einstellungen (Scanner Button Settings) Einstellungen unter Ereignis (Event) und Aktionen (Actions) fest.

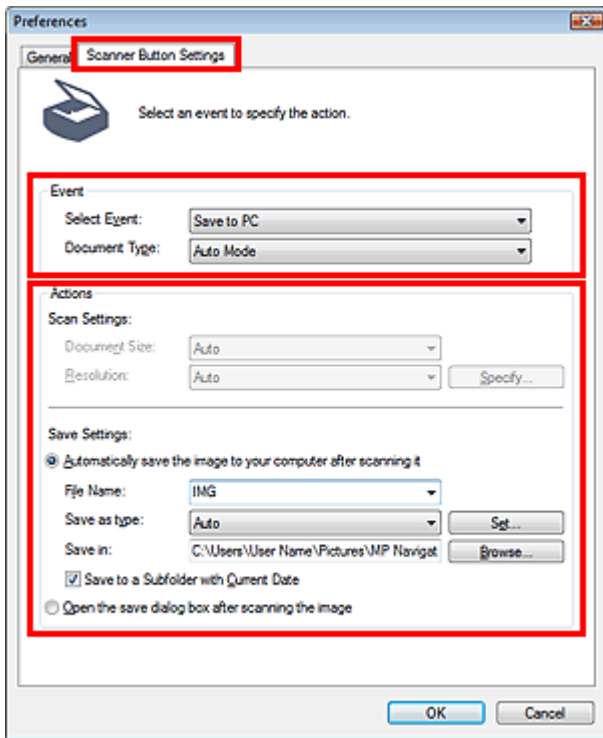

Hinweis

- Weitere Informationen hierzu finden Sie im folgenden Abschnitt.
 - ➔ Registerkarte Scanner-Taste - Einstellungen (Scanner Button Settings) (Speichern)
 - ➔ Registerkarte Scanner-Taste - Einstellungen (Scanner Button Settings) (An E-Mail anhängen)
 - ➔ Registerkarte Scanner-Taste - Einstellungen (Scanner Button Settings) (Mit Anwendung öffnen)

4. Klicken Sie auf OK.

Der Vorgang wird gemäß den Einstellungen durchgeführt, wenn Sie die Taste "Color Start" oder "Black Start" am Gerät drücken.

[Zum Seitenanfang](#) ↕

Erweitertes Handbuch

[Erweitertes Handbuch](#) > [Scannen](#) > [Scannen mit der gebündelten Anwendungssoftware](#)

Scannen mit der gebündelten Anwendungssoftware

- ➔ [Was ist MP Navigator EX \(mitgelieferte Scan-Software\)?](#)
- ➔ [Scannen](#)
- ➔ [Nützliche MP Navigator EX-Funktionen](#)
- ➔ [Verwenden von Bildern in MP Navigator EX](#)
- ➔ [MP Navigator EX-Bildschirme](#)
- ➔ [Anhang: Öffnen anderer Dateien \(keine gescannten Bilder\)](#)

[Zum Seitenanfang](#) ↕

Erweitertes Handbuch

Erweitertes Handbuch > Scannen > Mit der mitgelieferten Anwendungssoftware scannen > Was ist MP Navigator EX (bereitgestellte Scanner-Software)?

Was ist MP Navigator EX (bereitgestellte Scanner-Software)?

MP Navigator EX ist eine Anwendung, mit der Sie auf einfache Weise Fotos und Dokumente scannen können. Sie ist für Einsteiger geeignet.

Funktionen dieser Software

Mit dieser Software können Sie mehrere Dokumente gleichzeitig scannen oder Sie können Bilder scannen, die größer als die Auflagefläche sind. Außerdem können Sie gescannte Bilder speichern, an E-Mails anhängen oder mithilfe der zum Lieferumfang gehörenden Anwendungen drucken.

Bildschirme

Hauptmenüs

MP Navigator EX verfügt über zwei verschiedene Hauptmenüs: den Bildschirm für den Navigationsmodus und den Bildschirm für den Ein-Klick-Modus.

Bildschirm für den Navigationsmodus

Im Bildschirm für den Navigationsmodus können Sie verschiedene Aufgaben durchführen, z. B. einfaches Scannen, Scannen mithilfe von ScanGear (Scanner-Treiber) oder Verbessern bzw. Korrigieren von Bildern.

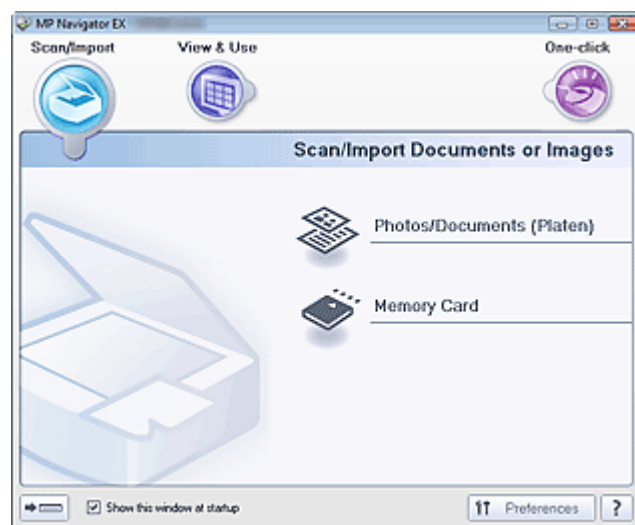

Bildschirm für den Ein-Klick-Modus

Sie können mehrere Schritte, vom Scannen bis zum Speichern usw. gleichzeitig durchführen, indem Sie auf das entsprechende Symbol im Bildschirm für den Ein-Klick-Modus klicken.

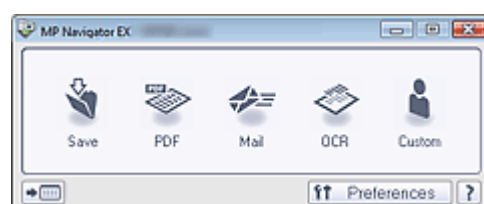

Hinweis

- Klicken Sie auf  (Modus wechseln), um in den Bildschirm für den Navigationsmodus zu wechseln.

Fenster Scan./Import. (Scan/Import)

Über das Fenster Scan./Import. (Scan/Import) können Sie Fotos und Dokumente scannen oder Bilder von einer Speicherkarte importieren.

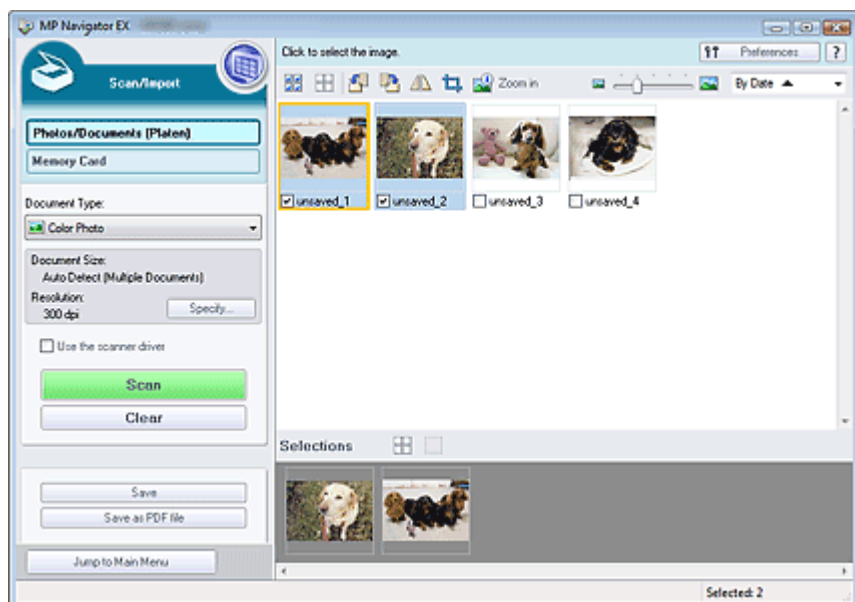

Fenster Anz. und verw. (View & Use)

Geben Sie im Fenster Anz. und verw. (View & Use) an, wie Sie mit den gescannten Bildern verfahren möchten.

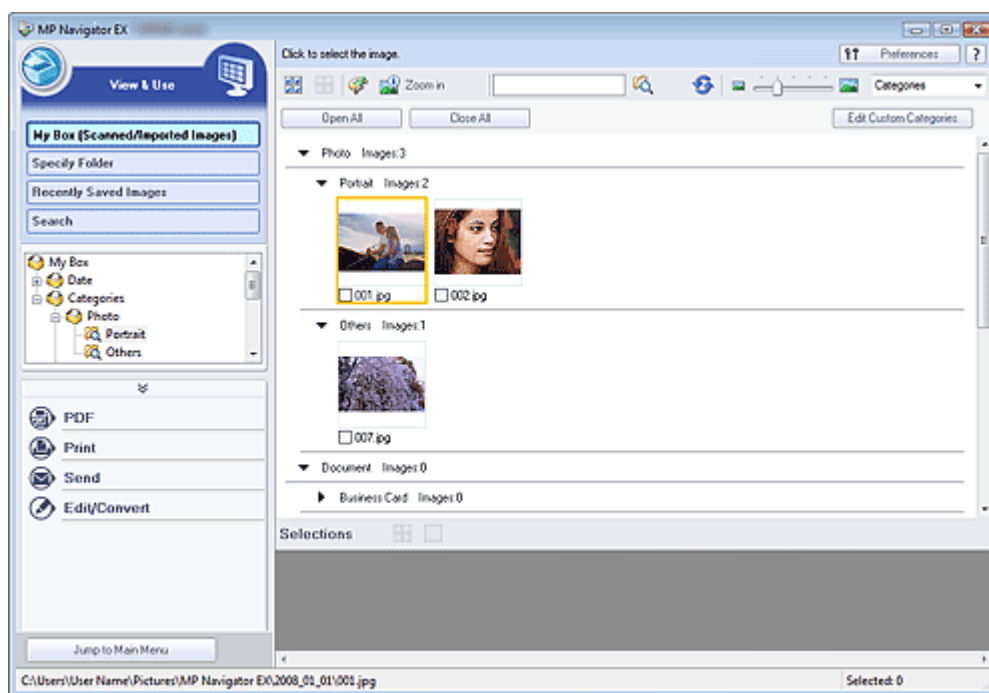

Hinweis

- MP Navigator EX kann möglicherweise nicht über die Tasten am Gerät gestartet werden. Starten Sie den Computer in diesem Fall neu.
- Verwenden Sie die Standardschriftgröße des Betriebssystems. Anderenfalls werden Softwarebildschirme möglicherweise nicht korrekt angezeigt.

[Zum Seitenanfang](#)↑

Erweitertes Handbuch

Erweitertes Handbuch > Scannen > Mit der mitgelieferten Anwendungssoftware scannen > Einfaches Scannen

Einfaches Scannen

Versuchen Sie, mit MP Navigator EX zu scannen.

- **MP Navigator EX starten**
 - ➔ MP Navigator EX starten
- **Dokumente, Fotos, Zeitschriften usw. von der Auflagefläche scannen**
 - ➔ Fotos und Dokumente scannen
- **Zwei oder mehrere Fotos (kleine Dokumente) gleichzeitig scannen**
 - ➔ Mehrere Dokumente gleichzeitig scannen
- **Bilder scannen, die größer als die Auflagefläche sind**
 - ➔ Bilder scannen, die größer als die Auflagefläche sind (Heftungs-Assistent)
- **Einfaches Scannen gemäß dem Zweck (Scannen und Speichern, an E-Mail anhängen usw.)**
 - ➔ Einfaches Ein-Klick-Scannen

[Zum Seitenanfang](#)↑

Erweitertes Handbuch

Erweitertes Handbuch > Scannen > Mit der mitgelieferten Anwendungssoftware scannen > Einfaches Scannen > MP Navigator EX starten

MP Navigator EX starten

MP Navigator EX starten

1. Doppelklicken Sie auf das Symbol  MP Navigator EX 2.0 auf dem Desktop.
MP Navigator EX wird gestartet.

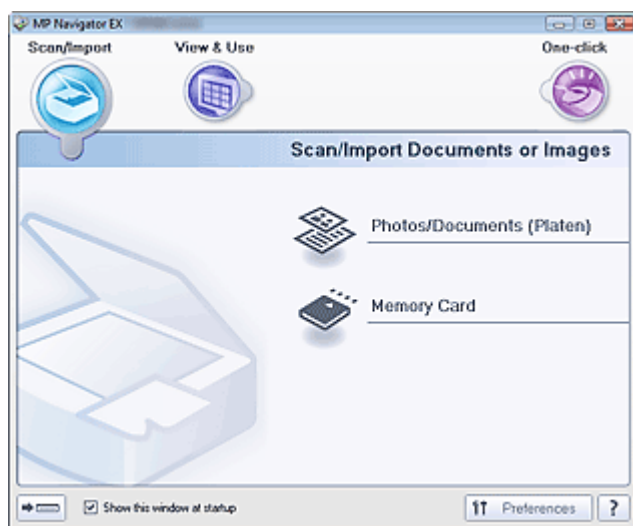

Hinweis

- Sie können auch im Menü Starten (Start) die Optionen (Alle) Programme ((All) Programs) > Canon-Dienstprogramme (Canon Utilities) > MP Navigator EX 2.0 > MP Navigator EX 2.0 wählen.

Ein-Klick-Modus starten

1. Klicken Sie auf  unten links im Bildschirm.

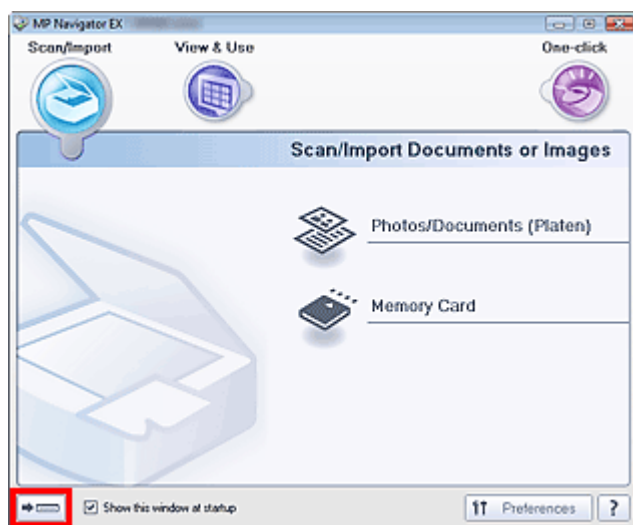

Der Bildschirm für den Ein-Klick-Modus wird angezeigt.

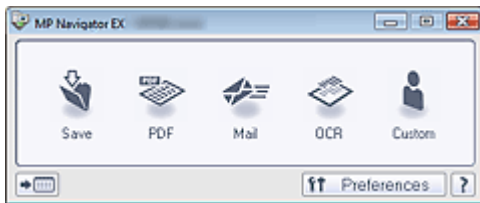

Hinweis

- Wählen Sie das Kontrollkästchen Dieses Fenster beim Start anzeigen (Show this window at startup) im Bildschirm für den Navigationsmodus aus, damit beim Systemstart immer der Bildschirm für den Navigationsmodus angezeigt wird. Wenn dieses Kontrollkästchen nicht ausgewählt ist, wird beim Systemstart der zuletzt verwendete Bildschirm angezeigt.

[Zum Seitenanfang](#) ↑

Erweitertes Handbuch

Erweitertes Handbuch > Scannen > Mit der mitgelieferten Anwendungssoftware scannen > Einfaches Scannen > Fotos und Dokumente scannen

Fotos und Dokumente scannen

Scannen Sie Fotos und Dokumente, die auf der Auflagefläche liegen.

1. Starten Sie MP Navigator EX und öffnen Sie den Bildschirm für den Navigationsmodus.

➔ MP Navigator EX starten

2. Zeigen Sie auf Scan./Import. (Scan/Import) und klicken Sie auf Fotos/Dokumente (Auflagefl.) (Photos/Documents (Platen)).

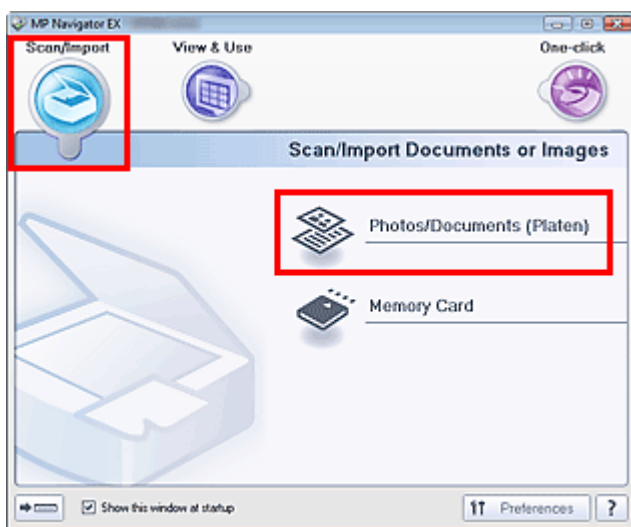

3. Legen Sie das Dokument auf die Auflagefläche und wählen Sie den Dokumenttyp (Document Type).

➔ Dokumente platzieren

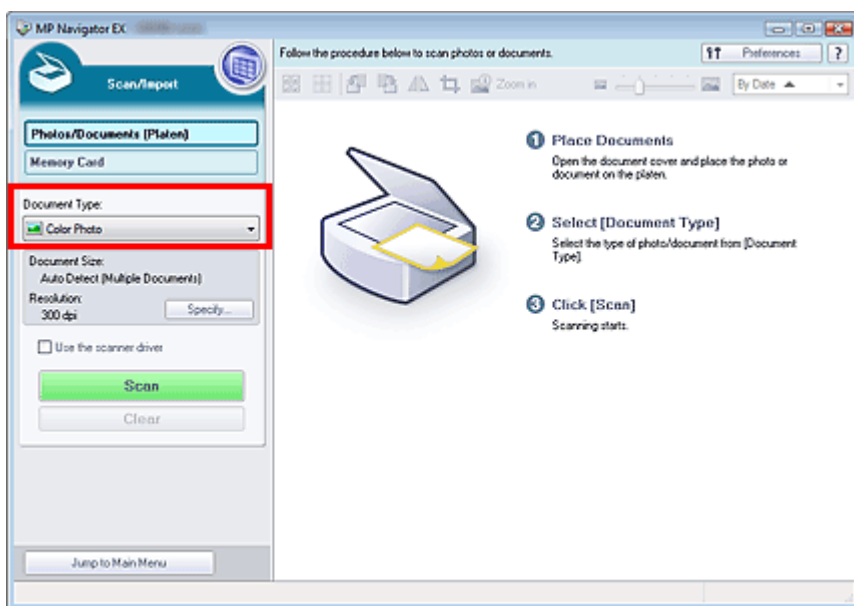

Hinweis

- Wenn Sie Zeitschrift (Farbe) (Magazine(Color)) wählen, wird die Funktion Entrastern (Descreen) aktiviert und der Scanvorgang dauert länger als üblich. Um die Funktion zum Entrastern zu deaktivieren, heben Sie die Auswahl des Kontrollkästchens Entrastern (Descreen) im Dialogfeld Scan-Einstellungen (Scan Settings) auf.
- Wählen Sie Text (OCR) (Text(OCR)), um den Text des Bilds mithilfe von MP Navigator EX zu extrahieren und in editierbaren Text umzuwandeln.

4. Klicken Sie auf Einstellen... (Specify...) und geben Sie die Dokumentgröße und die Auflösung an, wie erforderlich.

Das Dialogfeld **Scan-Einstellungen (Scan Settings) (Fotos/Dokumente)** wird geöffnet.

Hinweis

- Wenn Sie ein großes Dokument scannen (z. B. ein A4-Foto), richten Sie eine Ecke des Dokuments am Pfeil der Auflagefläche aus und geben Sie die Dokumentgröße im Dialogfeld **Scan-Einstellungen (Scan Settings)** an.

5. Klicken Sie auf Scannen (Scan).

Der Scanvorgang wird gestartet.

Wenn der Scanvorgang abgeschlossen ist, wird das Dialogfeld **Scanvorgang abgeschlossen (Scan Complete)** geöffnet. Wählen Sie **Scannen (Scan)** oder **Beenden (Exit)**. Wählen Sie **Scannen (Scan)**, um ein weiteres Dokument zu scannen, oder **Beenden (Exit)**, um die Sitzung zu beenden.

Die gescannten Bilder werden im Miniaturansichtsfenster angezeigt.

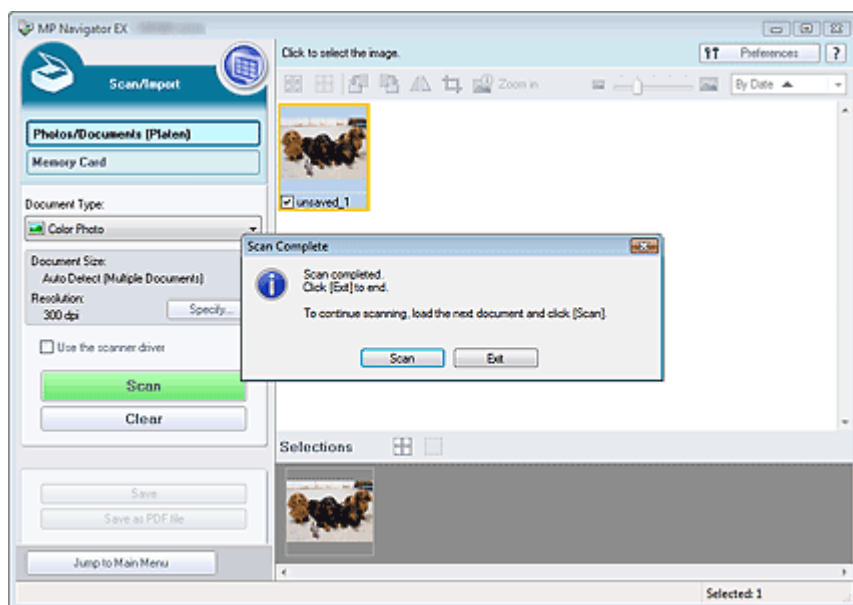

6. Bearbeiten Sie die gescannten Bilder nach Ihren Vorstellungen.

Bearbeiten Sie die Bilder mit Werkzeugen zum Drehen, Auswählen eines Bereichs usw.

Weitere Informationen hierzu finden Sie im Abschnitt "Tools zur Bearbeitung" unter "**Bildschirm Fotos/Dokumente (Auflagefl.) (Photos/Documents (Platen)) (Fenster Scan./Import. (Scan/Import))**".

Hinweis

- Wählen Sie zuerst die zu bearbeitenden Bilder aus. (Ausgewählte Bilder sind mit einem orangefarbenen Rahmen versehen.) Ziehen Sie die Maus oder verwenden Sie die Umschalt- und Pfeiltaste, um mehrere Bilder gleichzeitig auszuwählen.

7. Speichern Sie die gescannten Bilder.

➔ Speichern

➔ Als PDF-Dateien speichern

[Zum Seitenanfang](#) ↕

Erweitertes Handbuch

Erweitertes Handbuch > Scannen > Mit der mitgelieferten Anwendungssoftware scannen > Einfaches Scannen > Mehrere Dokumente gleichzeitig scannen

Mehrere Dokumente gleichzeitig scannen

Sie können mehrere Fotos (kleine Dokumente) gleichzeitig scannen, indem Sie für Dokumentgröße (Document Size) im Dialogfeld Scan-Einstellungen (Scan Settings) von MP Navigator EX die Option Automatische Erkennung (Mehr. Dok.) (Auto Detect (Multiple Documents)) wählen.

Wichtig

- Die folgenden Dokumenttypen können nicht korrekt zugeschnitten werden:
 - Dokumente, die kleiner als 3 cm im Quadrat sind
 - Fotos, die in verschiedene Formen geschnitten wurden
 - Die folgenden Dokumenttypen können möglicherweise nicht korrekt zugeschnitten werden: Starten Sie in diesem Fall ScanGear (Scanner-Treiber), passen Sie den Schnittrahmen in der Registerkarte Erweiterter Modus (Advanced Mode) an und scannen Sie erneut.
 - Fotos mit weißlichem Rand
 - Auf weißes Papier gedruckte Dokumente, handgeschriebene Texte, Visitenkarten usw.
 - Dünne Dokumente
 - Dicke Dokumente
- ➔ Im erweiterten Modus scannen

1. Legen Sie das Dokument auf die Auflagefläche.

➔ Dokumente platzieren

2. Starten Sie MP Navigator EX und öffnen Sie den Bildschirm für den Navigationsmodus.

➔ MP Navigator EX starten

3. Zeigen Sie auf Scan./Import. (Scan/Import) und klicken Sie auf Fotos/Dokumente (Auflagefl.) (Photos/Documents (Platen)).

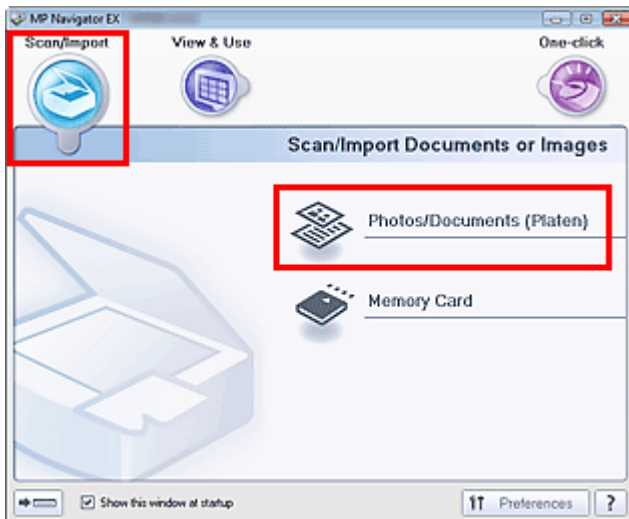

4. Wählen Sie unter Dokumenttyp (Document Type) den Typ des zu scannenden Dokuments aus.

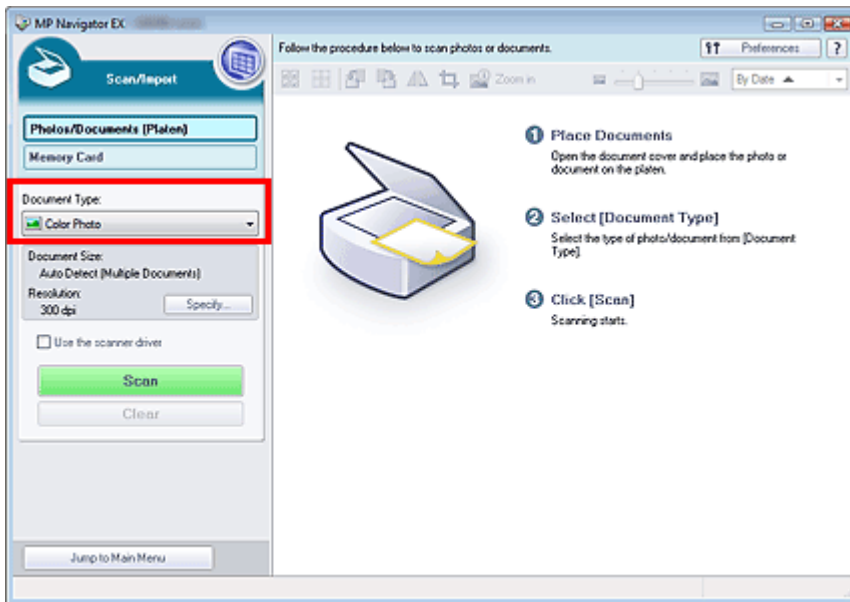

5. Klicken Sie auf Einstellen... (Specify...).

Das Dialogfeld Scan-Einstellungen (Scan Settings) (Fotos/Dokumente) wird geöffnet.

6. Wählen Sie Automatische Erkennung (Mehr. Dok.) (Auto Detect (Multiple Documents)) unter Dokumentgröße (Document Size) und klicken Sie auf OK.

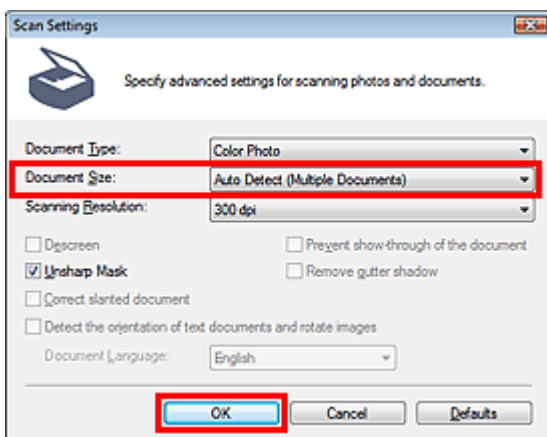

7. Kehren Sie zum Fenster Scan./Import. (Scan/Import) zurück und klicken Sie auf Scannen (Scan).

Es werden mehrere Dokumente gleichzeitig gescannt.

Wenn der Scanvorgang abgeschlossen ist, wird das Dialogfeld Scanvorgang abgeschlossen (Scan Complete) geöffnet. Wählen Sie Scannen (Scan) oder Beenden (Exit). Wählen Sie Scannen (Scan), um ein weiteres Dokument zu scannen, oder Beenden (Exit), um die Sitzung zu beenden.

Die gescannten Bilder werden im Miniaturansichtsfenster angezeigt.

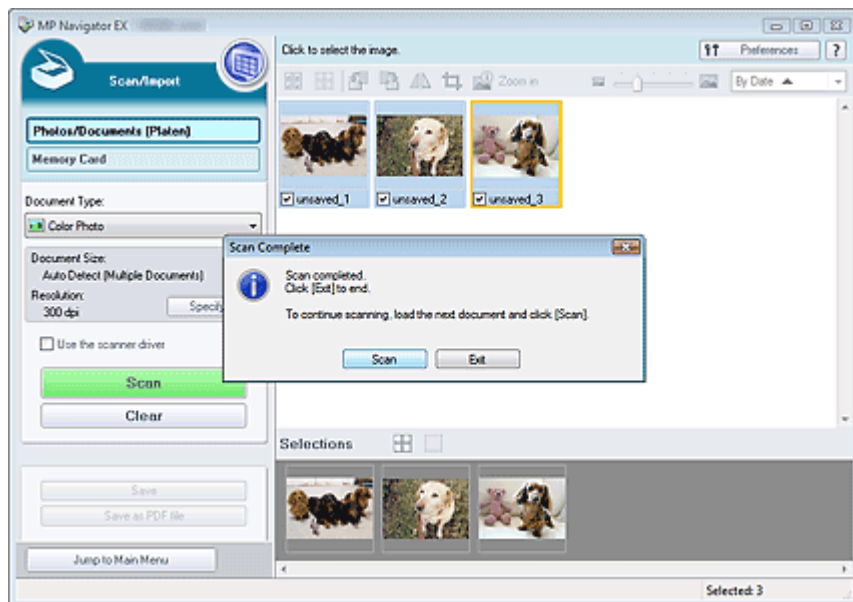

8. Bearbeiten Sie die gescannten Bilder nach Ihren Vorstellungen.

Bearbeiten Sie die Bilder mit Werkzeugen zum Drehen, Auswählen eines Bereichs usw.

Weitere Informationen hierzu finden Sie im Abschnitt "Tools zur Bearbeitung" unter " [Bildschirm Fotos/Dokumente \(Auflagefl.\) \(Photos/Documents \(Platen\)\) \(Fenster Scan./Import. \(Scan/Import\)\)](#) ".

Hinweis

- Wählen Sie zuerst die zu bearbeitenden Bilder aus. (Ausgewählte Bilder sind mit einem orangefarbenen Rahmen versehen.) Ziehen Sie die Maus oder verwenden Sie die Umschalt- und Pfeiltaste, um mehrere Bilder gleichzeitig auszuwählen.

9. Speichern Sie die gescannten Bilder.

➔ Speichern

➔ Als PDF-Dateien speichern

Hinweis

- Wenn Sie die Bilder vor dem Scannen in der Vorschau anzeigen möchten, starten Sie ScanGear (Scanner-Treiber) und verwenden Sie die Registerkarte Erweiterter Modus (Advanced Mode).
➔ [Mehrere Dokumente gleichzeitig im erweiterten Modus scannen](#)

[Zum Seitenanfang](#) ↑

Erweitertes Handbuch

Erweitertes Handbuch > Scannen > Mit der mitgelieferten Anwendungssoftware scannen > Einfaches Scannen > Bilder scannen, die größer als die Auflagefläche sind (Heftungs-Assistent)

Bilder scannen, die größer als die Auflagefläche sind (Heftungs-Assistent)

Mit der Funktion Heftungs-Assistent können Sie die rechte und linke Hälfte eines großen Dokuments separat scannen und anschließend die gescannten Bilder wieder zusammenfügen. Sie können Dokumente scannen, die doppelt so groß wie die Auflagefläche sind.

1. Starten Sie MP Navigator EX und öffnen Sie den Bildschirm für den Navigationsmodus.

➔ MP Navigator EX starten

Hinweis

- Sie können mehrere Schritte, vom Scannen bis zum Speichern usw. gleichzeitig durchführen, indem Sie auf das entsprechende Symbol im Bildschirm für den Ein-Klick-Modus klicken. Der Heftungs-Assistent kann auch über den Bildschirm für den Ein-Klick-Modus aufgerufen werden, wenn die Dokumentgröße geändert wird. Klicken Sie auf das entsprechende Symbol und wählen Sie "Heftungs-Assistent" (Stitch Assist) für Dokumentgröße (Document Size). Fahren Sie dann mit Schritt 5 fort.

2. Zeigen Sie auf Scan./Import. (Scan/Import) und klicken Sie auf Fotos/Dokumente (Auflagefl.) (Photos/Documents (Platen)).

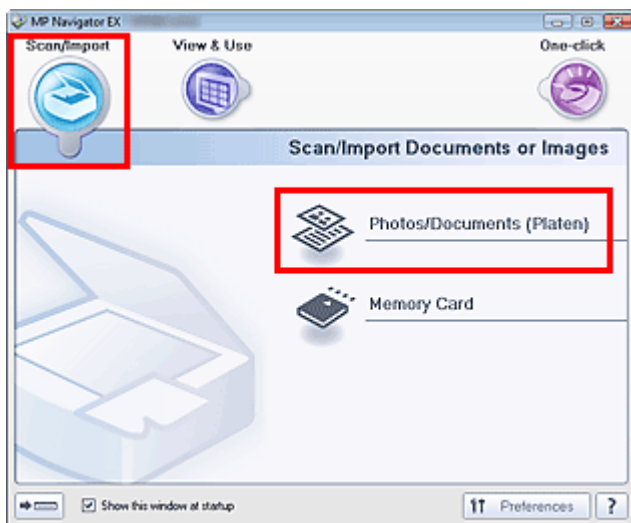

3. Wählen Sie unter Dokumenttyp (Document Type) den Typ des zu scannenden Dokuments aus.

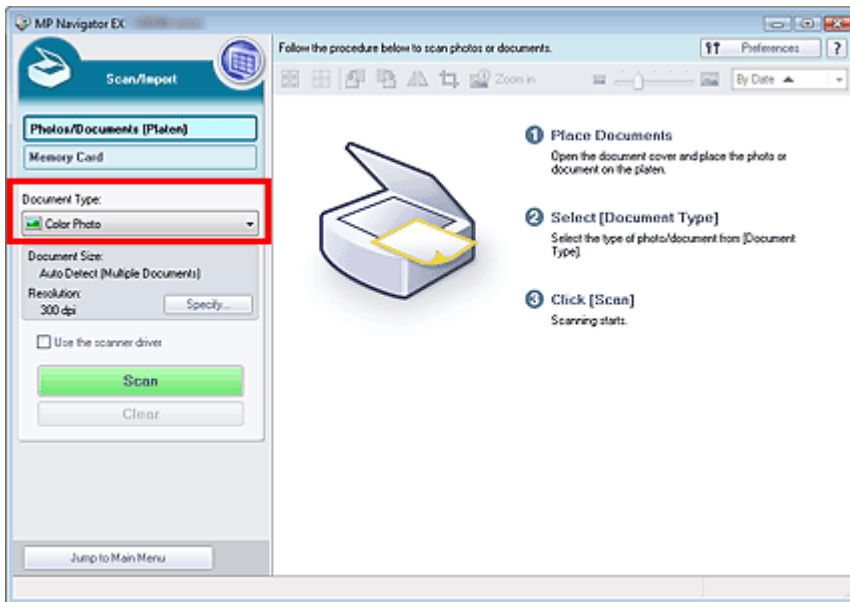

4. Klicken Sie auf Einstellen... (Specify...).

Das Dialogfeld **Scan-Einstellungen (Scan Settings) (Fotos/Dokumente)** wird geöffnet.

Wählen Sie unter Dokumentgröße (Document Size) die Option **Heftungs-Assistent (Stitch Assist)**. Geben Sie anschließend die gewünschte Scan-Auflösung (Scanning Resolution) an.

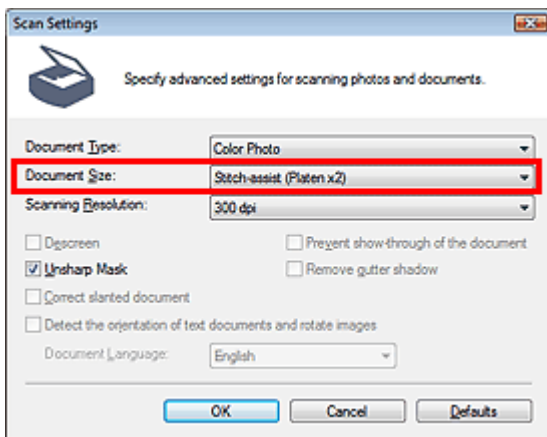

5. Kehren Sie zum Fenster **Scan./Import. (Scan/Import)** zurück und klicken Sie auf **Scannen (Scan)**.

Das Fenster **Heftungs-Assistent (Stitch-assist)** wird geöffnet.

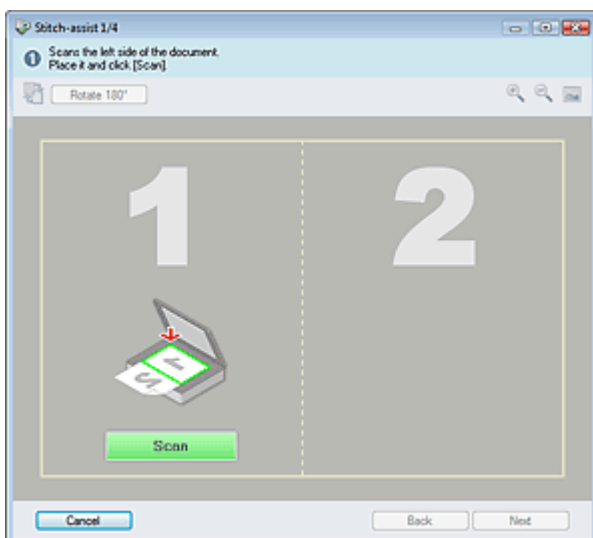

6. Legen Sie die linke Hälfte des Dokuments mit dem Schriftbild nach unten auf die Auflagefläche.

7. Klicken Sie auf Scannen (Scan).

Die linke Hälfte des Dokuments wird gescannt und im Fenster Heftungs-Assistent (Stitch-assist) angezeigt.



8. Legen Sie die rechte Hälfte des Dokuments mit dem Schriftbild nach unten auf die Auflagefläche.

9. Klicken Sie auf Scannen (Scan).

Die rechte Hälfte des Dokuments wird gescannt.

10. Passen Sie das gescannte Bild nach Ihren Vorstellungen an.

Verwenden Sie die Symbole, um die linke und rechte Hälfte zu vertauschen, das Bild um 180 Grad zu drehen oder das Bild zu vergrößern bzw. zu verkleinern.

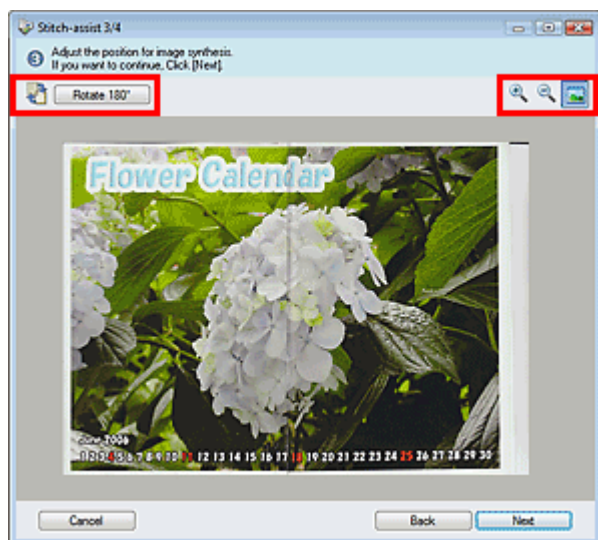

-  **(Linke und rechte Seite vertauschen)**

Vertauscht die linke und die rechte Hälfte.

 **Wichtig**



- Diese Funktion ist nicht verfügbar, wenn das Bild vergrößert oder verkleinert ist.

-  **Um 180° drehen (Rotate 180°)**

Dreht die rechte Hälfte des Bilds um 180 Grad.

 **Wichtig**

- Diese Funktion ist nicht verfügbar, wenn das Bild vergrößert oder verkleinert ist.

-  **(Vergrößern)**
Vergrößert das angezeigte Bild.
-  **(Verkleinern)**
Verkleinert das angezeigte Bild.
-  **(Vollbild)**
Vergrößert bzw. verkleinert das Bild, um es in voller Bildschirmgröße anzuzeigen.

Hinweis

- Die Vergrößern/Verkleinern/Vollbild-Funktionen wirken sich nicht auf die tatsächliche Größe des gescannten Bilds aus.
- Wenn das Dokument auf dem Kopf stehend gescannt wurde, wird das Bild im Fenster Heftungs-Assistent (Stitch-assist) ebenfalls so angezeigt. Klicken Sie auf Um 180° drehen (Rotate 180°), um das Bild auszurichten.
- Sie können die rechte Hälfte des Bilds von rechts nach links oder nach oben bzw. nach unten ziehen, um die Position anzupassen.
- Wenn die linke und die rechte Hälfte nicht zusammenpassen, da das Dokument schräg liegt, legen Sie das Dokument richtig ein, klicken Sie auf Zurück (Back) und scannen Sie erneut.

11. Klicken Sie auf Weiter (Next).

12. Ziehen Sie mit der Maus den zu speichernden Bereich und klicken Sie auf OK.

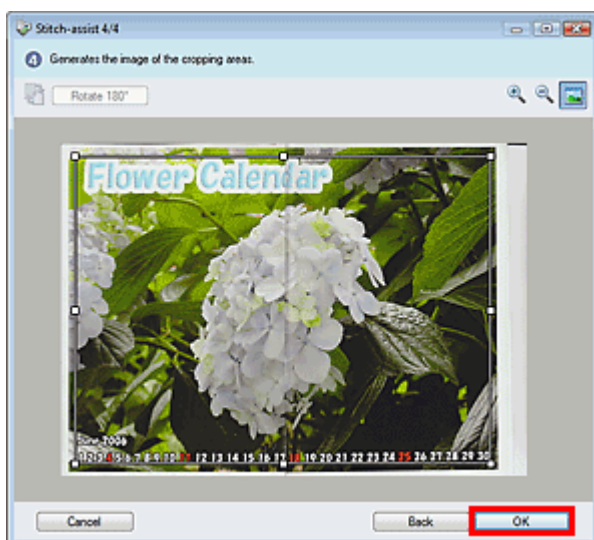

Das zusammengefügte Bild wird im Miniaturansichtsfenster angezeigt.

Wenn der Scanvorgang abgeschlossen ist, wird das Dialogfeld Scanvorgang abgeschlossen (Scan Complete) geöffnet. Wählen Sie Scannen (Scan) oder Beenden (Exit). Wählen Sie Scannen (Scan), um ein weiteres Dokument zu scannen, oder Beenden (Exit), um die Sitzung zu beenden.

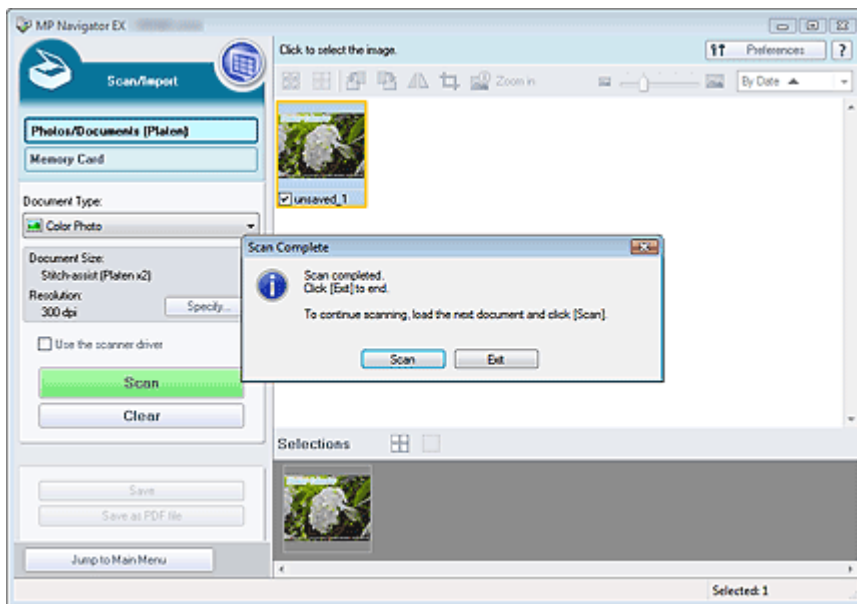

13. Speichern Sie die gescannten Bilder.

- ➔ Speichern
- ➔ Als PDF-Dateien speichern

[Zum Seitenanfang](#)↑

Erweitertes Handbuch

Erweitertes Handbuch > Scannen > Mit der mitgelieferten Anwendungssoftware scannen > Einfaches Scannen > Einfaches Ein-Klick-Scannen

Einfaches Ein-Klick-Scannen

Sie können mehrere Schritte, vom Scannen bis zum Speichern usw. gleichzeitig durchführen, indem Sie auf das entsprechende Symbol klicken.

1. Legen Sie das Dokument auf die Auflagefläche.

➔ Dokumente platzieren

2. Starten Sie MP Navigator EX.

➔ MP Navigator EX starten

Der Bildschirm für den Navigations- oder Ein-Klick-Modus von MP Navigator EX wird angezeigt.

Bildschirm für den Navigationsmodus

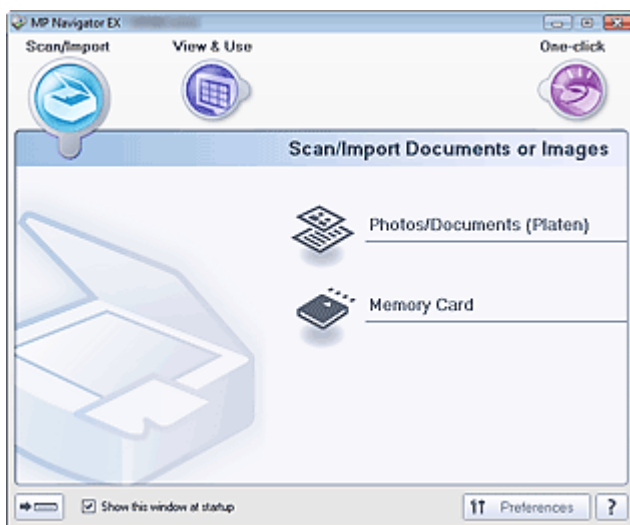

Bildschirm für den Ein-Klick-Modus



Hinweis

- Fahren Sie direkt mit Schritt 4 fort, wenn der Bildschirm für den Ein-Klick-Modus bereits geöffnet ist.

3. Zeigen Sie auf Ein-Klick (One-click).

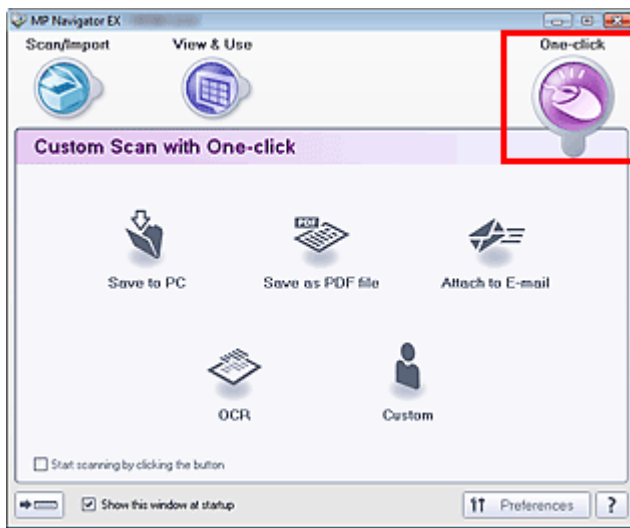

4. Klicken Sie auf das gewünschte Symbol.

Hinweis

- Detaillierte Informationen zu den einzelnen Symbolen finden Sie in den entsprechenden Abschnitten.
 - ➔ Registerkarte Benutzerdefiniertes Ein-Klick-Scannen (Custom Scan with One-click)
 - ➔ Bildschirm für den Ein-Klick-Modus

[Zum Seitenanfang](#) ↑

Erweitertes Handbuch

Erweitertes Handbuch > Scannen > Mit der mitgelieferten Anwendungssoftware scannen > Praktische Funktionen von MP Navigator EX

Praktische Funktionen von MP Navigator EX

Mit MP Navigator EX können Sie Korrekturen an gescannten Bildern vornehmen, um diese zu verschönern, und schnell in gespeicherten Bildern suchen.

- **Bilder automatisch korrigieren/verbessern**
 - ➔ Bilder automatisch korrigieren/verbessern
- **Bilder manuell korrigieren/verbessern**
 - ➔ Bilder manuell korrigieren/verbessern
- **Farbeigenschaften wie Helligkeit und Kontrast anpassen**
 - ➔ Bilder anpassen
- **Verlorene Bilder suchen**
 - ➔ Bilder suchen
- **Bilder klassifizieren und sortieren**
 - ➔ Bilder in Kategorien klassifizieren

[Zum Seitenanfang](#)↑

Erweitertes Handbuch

Erweitertes Handbuch > Scannen > Mit der mitgelieferten Anwendungssoftware scannen > Praktische Funktionen von MP Navigator EX > Bilder automatisch korrigieren/verbessern

Bilder automatisch korrigieren/verbessern

MP Navigator EX analysiert und korrigiert/verbessert gescannte Bilder automatisch.

1. Scannen Sie Dokumente mit MP Navigator EX und speichern Sie sie. Öffnen Sie dann über den Bildschirm für den Navigationsmodus das Fenster Anz. und verw. (View & Use) und wählen Sie die Fotos aus, die Sie korrigieren bzw. verbessern möchten.

Hinweis

- Weitere Informationen zum Scannen von Bildern mit MP Navigator EX finden Sie unter "Einfaches Scannen".
- Sie können auch auf einer Speicherkarte gespeicherte Bilder auswählen.
 - ➔ Auf einer Speicherkarte gespeicherte Bilder importieren
 - ➔ Auf einem Computer gespeicherte Bilder öffnen

2. Klicken Sie auf Bearbeiten/Konvertieren (Edit/Convert) und wählen Sie anschließend in der Liste Fotos korrigieren (Fix photo images).

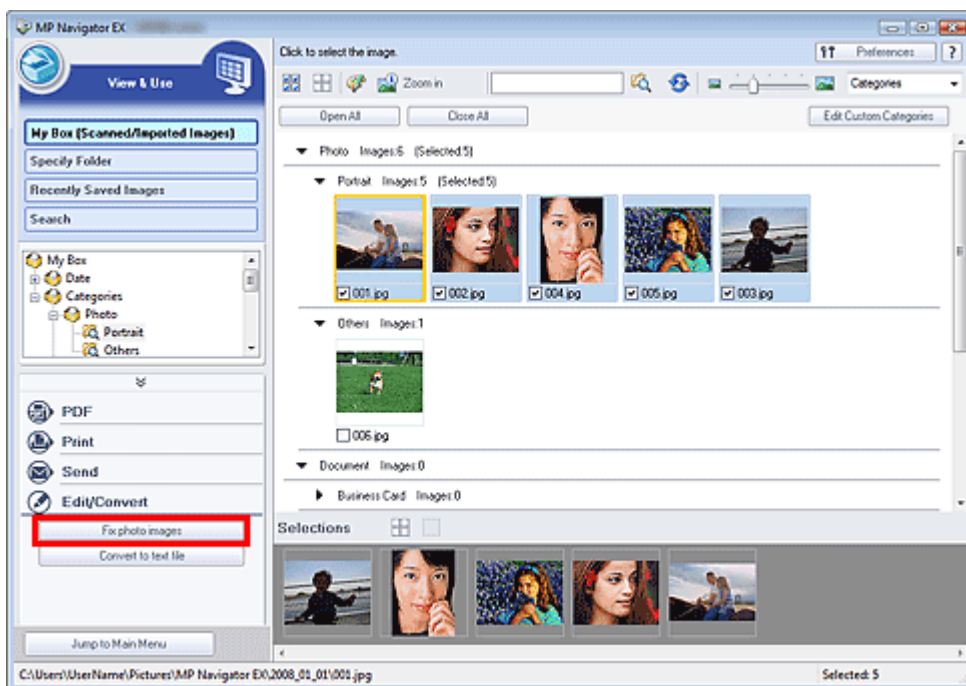

Das Fenster Bilder korrigieren/verbessern (Correct/Enhance Images) wird geöffnet.

Hinweis

- Das Fenster Bilder korrigieren/verbessern (Correct/Enhance Images) kann auch durch Klicken auf das Symbol  (Bildkorrektur/Verbesserung) auf der Symbolleiste oder im Dialogfeld Vergrößern (Zoom in) geöffnet werden. In diesem Fall kann nur das ausgewählte (mit einem orangefarbenen Rahmen versehene) Bild korrigiert bzw. verbessert werden.

3. Wählen Sie das Bild, das Sie korrigieren bzw. verbessern möchten, aus der Liste der Miniaturbilder aus.

Das ausgewählte Bild wird in der Vorschau angezeigt.

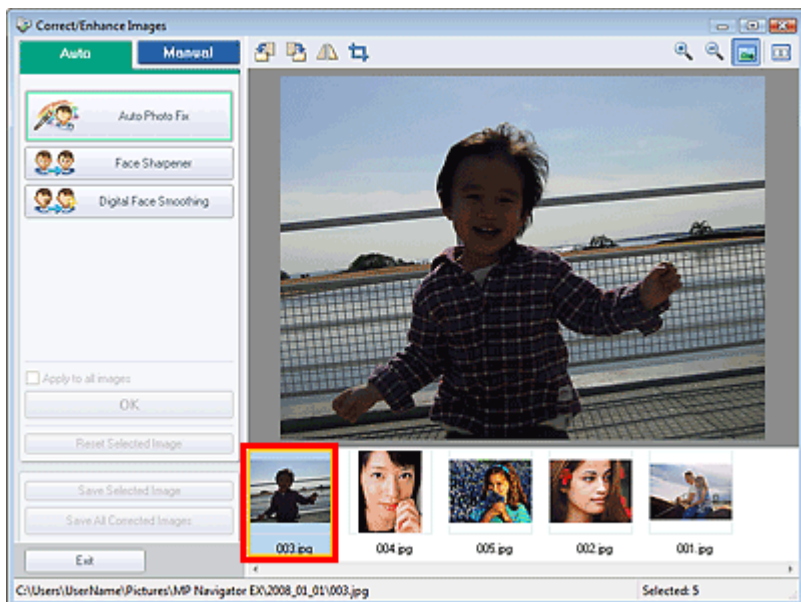

Hinweis

- Wenn Sie im Fenster Anz. und verw. (View & Use) nur ein Bild ausgewählt haben, wird keine Liste mit Miniaturbildern angezeigt, sondern nur das Vorschaubild.

4. Stellen Sie sicher, dass die Registerkarte Auto (Auto) ausgewählt ist.
5. Klicken Sie auf Automatische Fotokorrektur (Auto Photo Fix), Schärfung des Gesichts (Face Sharpener) oder Digitale Gesichtsglättung (Digital Face Smoothing).

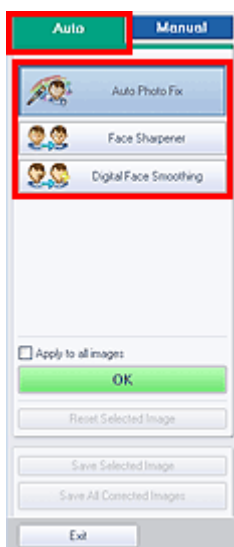

- **Automatische Fotokorrektur (Auto Photo Fix)**
Analysiert das Bild und führt die erforderlichen Korrekturen automatisch durch.
- **Schärfung des Gesichts (Face Sharpener)**
Bewirkt eine schärfere Darstellung von unscharfen Gesichtern.
- **Digitale Gesichtsglättung (Digital Face Smoothing)**
Optimiert die Darstellung von Haut, indem Unreinheiten und Falten entfernt werden.

Hinweis

- Die Stärke der Effekte Schärfung des Gesichts (Face Sharpener) und Digitale Gesichtsglättung (Digital Face Smoothing) kann mithilfe des jeweiligen Reglers geändert werden, der durch Klicken auf die entsprechende Schaltfläche angezeigt wird.
- Sobald das Bild mit Automatische Fotokorrektur (Auto Photo Fix) korrigiert und gespeichert wurde, kann es nicht erneut mit Automatische Fotokorrektur (Auto Photo Fix) korrigiert werden. Automatische Fotokorrektur (Auto Photo Fix) ist möglicherweise nicht für Bilder verfügbar, die mit einer Anwendung, Digitalkamera usw. von einem anderen Hersteller bearbeitet wurden.

6. Klicken Sie auf OK.

Das gesamte Bild wird automatisch korrigiert/verbessert und  (Korrigieren/Verbessern) wird oben links im Miniatur- und Vorschaubild angezeigt.

Hinweis

- Klicken Sie auf Ausgewähltes Bild zurücksetzen (Reset Selected Image), um die Korrektur/Verbesserung zurückzusetzen.
 - Wählen Sie das Kontrollkästchen Auf alle Bilder anwenden (Apply to all images), um alle ausgewählten Bilder zu korrigieren/zu verbessern.
-

7. Klicken Sie auf Ausgewähltes Bild speichern (Save Selected Image) oder Alle korrigierten Bilder speichern (Save All Corrected Images).

Sie können korrigierte/verbesserte Bilder als neue Dateien speichern.

Hinweis

- Wenn Sie nur bestimmte Bilder speichern möchten, wählen Sie diese aus und klicken Sie auf Ausgewähltes Bild speichern (Save Selected Image). Wenn Sie alle Bilder speichern möchten, klicken Sie auf Alle korrigierten Bilder speichern (Save All Corrected Images).
 - Das Dateiformat der korrigierten/verbesserten Bilder ist JPEG/Exif.
 - Adobe RGB-Bilder werden als sRGB-Bilder gespeichert.
-

8. Klicken Sie auf Beenden (Exit).

Hinweis

- Wenn Sie das Programm vor dem Speichern der korrigierten/verbesserten Bilder beenden, gehen die Korrekturen bzw. Verbesserungen verloren.
-

[Zum Seitenanfang](#) 

Erweitertes Handbuch

Erweitertes Handbuch > Scannen > Mit der mitgelieferten Anwendungssoftware scannen > Praktische Funktionen von MP Navigator EX > Bilder manuell korrigieren/verbessern

Bilder manuell korrigieren/verbessern

Sie können gescannte Bilder manuell korrigieren/verbessern.

1. Scannen Sie Dokumente mit MP Navigator EX und speichern Sie sie. Öffnen Sie dann über den Bildschirm für den Navigationsmodus das Fenster Anz. und verw. (View & Use) und wählen Sie die Fotos aus, die Sie korrigieren bzw. verbessern möchten.

Hinweis

- Weitere Informationen zum Scannen von Bildern mit MP Navigator EX finden Sie unter "Einfaches Scannen".
- Sie können auch auf einer Speicherkarte gespeicherte Bilder auswählen.
 - ➔ Auf einer Speicherkarte gespeicherte Bilder importieren
 - ➔ Auf einem Computer gespeicherte Bilder öffnen

2. Klicken Sie auf Bearbeiten/Konvertieren (Edit/Convert) und wählen Sie anschließend in der Liste Fotos korrigieren (Fix photo images).

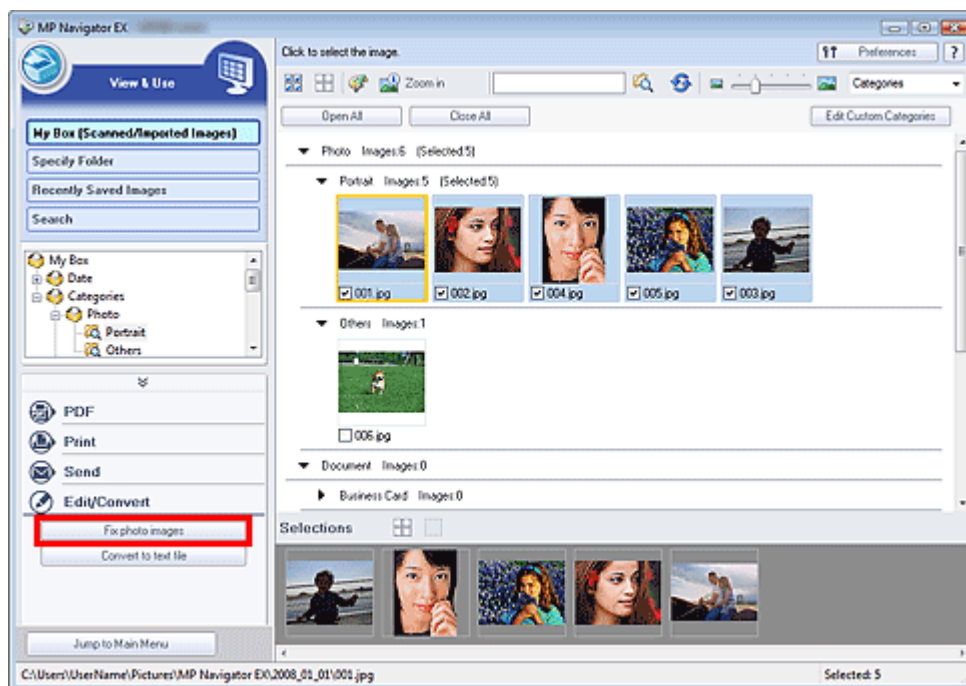

Das Fenster Bilder korrigieren/verbessern (Correct/Enhance Images) wird geöffnet.

Hinweis

- Das Fenster Bilder korrigieren/verbessern (Correct/Enhance Images) kann auch durch Klicken auf das Symbol  (Bildkorrektur/Verbesserung) auf der Symbolleiste oder im Dialogfeld Vergrößern (Zoom in) geöffnet werden. In diesem Fall kann nur das ausgewählte (mit einem orangefarbenen Rahmen versehene) Bild korrigiert bzw. verbessert werden.

3. Wählen Sie das Bild, das Sie korrigieren bzw. verbessern möchten, aus der Liste der Miniaturbilder aus.

Das ausgewählte Bild wird in der Vorschau angezeigt.

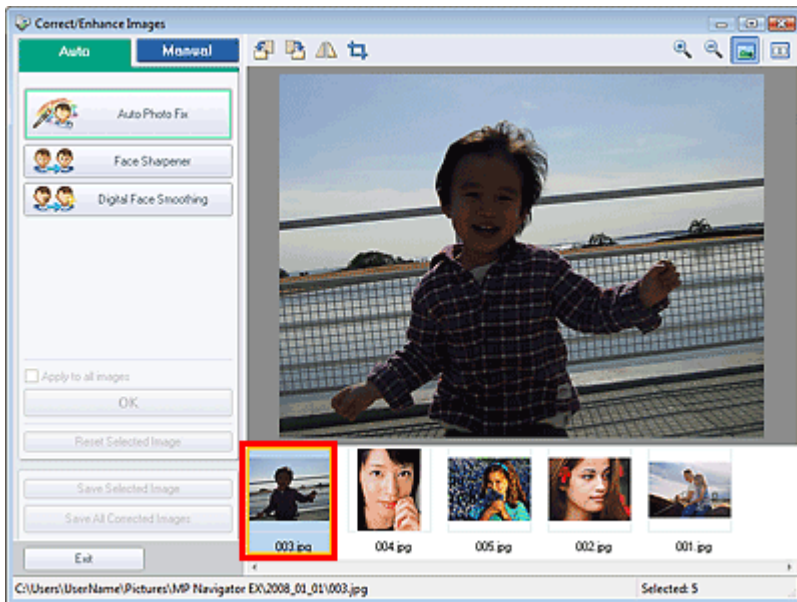

Hinweis

- Wenn Sie im Fenster Anz. und verw. (View & Use) nur ein Bild ausgewählt haben, wird keine Liste mit Miniaturbildern angezeigt, sondern nur das Vorschaubild.

4. Klicken Sie auf Manuell (Manual) und dann auf Korrigieren/Verbessern (Correct/Enhance).
5. Klicken Sie auf Aufhellung des Gesichts (Face Brightener), Schärfung des Gesichts (Face Sharpener), Digitale Gesichtsglättung (Digital Face Smoothing) oder Flecken-Entferner (Blemish Remover).



- **Aufhellung des Gesichts (Face Brightener)**
Hellt dunkle Gesichter auf Fotos mit Gegenlicht auf.
- **Schärfung des Gesichts (Face Sharpener)**
Bewirkt eine schärfere Darstellung von unscharfen Gesichtern.
- **Digitale Gesichtsglättung (Digital Face Smoothing)**
Optimiert die Darstellung von Haut, indem Unreinheiten und Falten entfernt werden.
- **Flecken-Entferner (Blemish Remover)**
Entfernt Muttermale.

Hinweis

- Bewegen Sie den Mauszeiger über das Bild. Die Form des Mauszeigers ändert sich in  (Kreuz).

6. Ziehen Sie die Maus, um den Bereich auszuwählen, der korrigiert/verbessert werden soll, und klicken Sie dann auf die Schaltfläche OK, die auf dem Bild angezeigt wird.

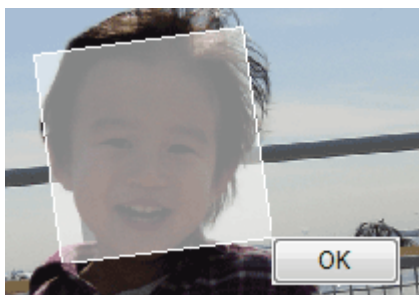

Der Teil in und um den ausgewählten Bereich wird korrigiert/verbessert und oben links in der Miniaturansicht wird 🗨️ (Korrektur/Verbesserung) angezeigt.

Hinweis

- Bei Aufhellung des Gesichts (Face Brightener), Schärfung des Gesichts (Face Sharpener) und Digitale Gesichtsglättung (Digital Face Smoothing) können Sie das Rechteck ziehen, um es zu drehen.
- Sie können die letzte Korrektur/Verbesserung rückgängig machen, indem Sie auf Rückgängig (Undo) klicken.
- Die Stärke der Effekte Aufhellung des Gesichts (Face Brightener), Schärfung des Gesichts (Face Sharpener) und Digitale Gesichtsglättung (Digital Face Smoothing) kann mithilfe des jeweiligen Reglers geändert werden, der durch Klicken auf die entsprechende Schaltfläche angezeigt wird.
- Klicken Sie auf Ausgewähltes Bild zurücksetzen (Reset Selected Image), um die Korrektur/Verbesserung zurückzusetzen.

7. Klicken Sie auf Ausgewähltes Bild speichern (Save Selected Image) oder Alle korrigierten Bilder speichern (Save All Corrected Images).

Sie können korrigierte/verbesserte Bilder als neue Dateien speichern.

Hinweis

- Wenn Sie nur bestimmte Bilder speichern möchten, wählen Sie diese aus und klicken Sie auf Ausgewähltes Bild speichern (Save Selected Image). Wenn Sie alle Bilder speichern möchten, klicken Sie auf Alle korrigierten Bilder speichern (Save All Corrected Images).
- Das Dateiformat der korrigierten/verbesserten Bilder ist JPEG/Exif.

8. Klicken Sie auf Beenden (Exit).

Hinweis

- Wenn Sie das Programm vor dem Speichern der korrigierten/verbesserten Bilder beenden, gehen die Korrekturen bzw. Verbesserungen verloren.

[Zum Seitenanfang](#)↑

Erweitertes Handbuch

Erweitertes Handbuch > Scannen > Mit der mitgelieferten Anwendungssoftware scannen > Praktische Funktionen von MP Navigator EX > Bilder anpassen

Bilder anpassen

Sie können Feinanpassungen an der Helligkeit, dem Kontrast und anderen Eigenschaften von Bildern vornehmen.

1. Scannen Sie Dokumente mit MP Navigator EX und speichern Sie sie. Öffnen Sie dann über den Bildschirm für den Navigationsmodus das Fenster Anz. und verw. (View & Use) und wählen Sie die Fotos aus, die Sie anpassen möchten.

Hinweis

- Weitere Informationen zum Scannen von Bildern mit MP Navigator EX finden Sie unter "Einfaches Scannen".
- Sie können auch auf einer Speicherkarte gespeicherte Bilder auswählen.
 - ➔ Auf einer Speicherkarte gespeicherte Bilder importieren
 - ➔ Auf einem Computer gespeicherte Bilder öffnen

2. Klicken Sie auf Bearbeiten/Konvertieren (Edit/Convert) und wählen Sie anschließend in der Liste Fotos korrigieren (Fix photo images).

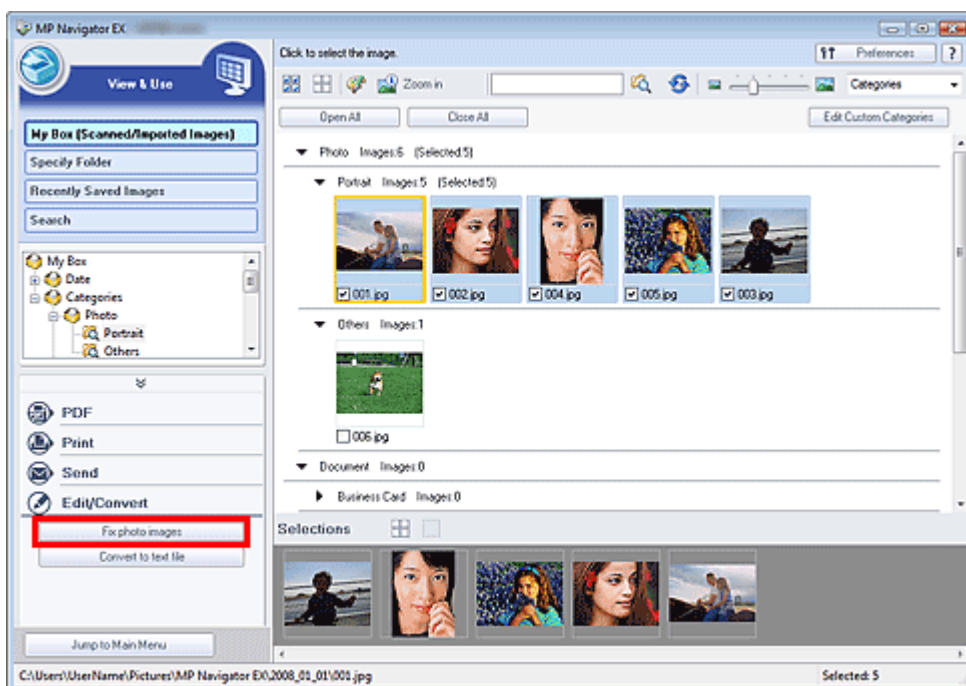

Das Fenster Bilder korrigieren/verbessern (Correct/Enhance Images) wird geöffnet.

Hinweis

- Das Fenster Bilder korrigieren/verbessern (Correct/Enhance Images) kann auch durch Klicken auf das Symbol  (Bildkorrektur/Verbesserung) auf der Symbolleiste oder im Dialogfeld Vergrößern (Zoom in) geöffnet werden. In diesem Fall kann nur das ausgewählte (mit einem orangefarbenen Rahmen versehene) Bild korrigiert bzw. verbessert werden.

3. Wählen Sie das Bild, das Sie anpassen möchten, aus der Liste der Miniaturbilder aus.

Das ausgewählte Bild wird in der Vorschau angezeigt.



Hinweis

- Wenn Sie im Fenster Anz. und verw. (View & Use) nur ein Bild ausgewählt haben, wird keine Liste mit Miniaturbildern angezeigt, sondern nur das Vorschaubild.

4. Klicken Sie auf die Registerkarte Manuell (Manual) und anschließend auf Anpassen (Adjust).

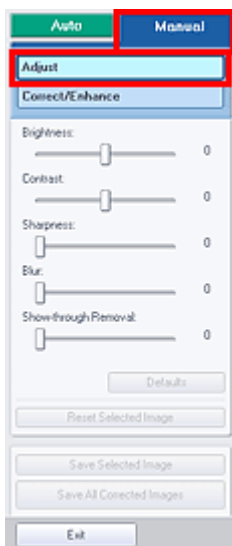

5. Verschieben Sie den Regler der Eigenschaft, die Sie anpassen möchten, und legen Sie so den Grad der Auswirkung fest.

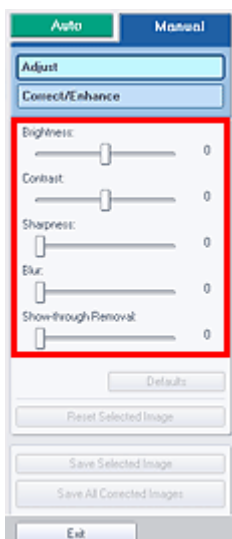

- **Helligkeit (Brightness)**

Passt die Bildhelligkeit an. Passen Sie die Helligkeit an, wenn das Bild zu dunkel oder zu hell ist. Verschieben Sie den Regler nach links, um ein dunkleres Bild zu erhalten, und nach rechts, um ein helleres Bild zu erhalten.

- **Kontrast (Contrast)**

Passt den Kontrast des Bilds an. Passen Sie den Kontrast an, wenn das Bild zu kontrastarm ist. Verschieben Sie den Regler nach links, um den Bildkontrast zu verringern, und nach rechts, um ihn zu erhöhen.

- **Schärfe (Sharpness)**

Hebt die Konturen der Objekte hervor, um das Bild schärfer zu machen. Passen Sie die Schärfe an, wenn das Foto oder der Text unscharf ist.

Schieben Sie den Regler nach rechts, um das Bild schärfer darzustellen.

- **Unschärfe (Blur)**

Macht die Konturen der Objekte unscharf, um das Bild weicher darzustellen.

Schieben Sie den Regler nach rechts, um das Bild weicher darzustellen.

- **Durchschein-Effekt entfernen (Show-through Removal)**

Entfernt von der Rückseite durchscheinenden Text oder entfernt die Grundfarbe. Mit der Funktion zur Entfernung des Durchschein-Effekts verhindern Sie, dass bei dünnem Papier der Text auf der Rückseite oder die Grundfarbe des Dokuments auf dem Bild erscheint.

Schieben Sie den Regler nach rechts, um den Wirkungsgrad der Funktion Durchschein-Effekt entfernen (Show-through Removal) zu erhöhen.

**Hinweis**

- Klicken Sie auf Standard (Defaults), um alle Anpassungen rückgängig zu machen.

6. Klicken Sie auf Ausgewähltes Bild speichern (Save Selected Image) oder Alle korrigierten Bilder speichern (Save All Corrected Images).

Sie können angepasste Bilder als neue Dateien speichern.

**Hinweis**

- Wenn Sie nur bestimmte Bilder speichern möchten, wählen Sie diese aus und klicken Sie auf Ausgewähltes Bild speichern (Save Selected Image). Wenn Sie alle Bilder speichern möchten, klicken Sie auf Alle korrigierten Bilder speichern (Save All Corrected Images).
- Das Dateiformat der korrigierten/verbesserten Bilder ist JPEG/Exif.

7. Klicken Sie auf Beenden (Exit).

**Hinweis**

- Wenn Sie das Programm vor dem Speichern der angepassten Bilder beenden, gehen die Anpassungen verloren.

[Zum Seitenanfang](#) ↗

Erweitertes Handbuch

Erweitertes Handbuch > Scannen > Mit der mitgelieferten Anwendungssoftware scannen > Praktische Funktionen von MP Navigator EX > Bilder suchen

Bilder suchen

Im Fenster Anz. und verw. (View & Use) des Bildschirms für den Navigationsmodus können Sie auf Ihrem Computer gespeicherte Bilder suchen und diese in MP Navigator EX öffnen. Die geöffneten Bilder können Sie dann z. B. drucken oder bearbeiten.

Hinweis

- Suchen Sie Bilder in Eigene Box (Gescannte/import. Bilder) (My Box (Scanned/Imported Images)), Kürzlich gespeicherte Bilder (Recently Saved Images) oder in einem ausgewählten Ordner und den zugehörigen Unterordnern. Sie können auch mit Ordner angeben (Specify Folder) einen Ordner angeben und durchsuchen.
- Weitere Informationen zum Starten von MP Navigator EX finden Sie unter " [MP Navigator EX starten](#)".

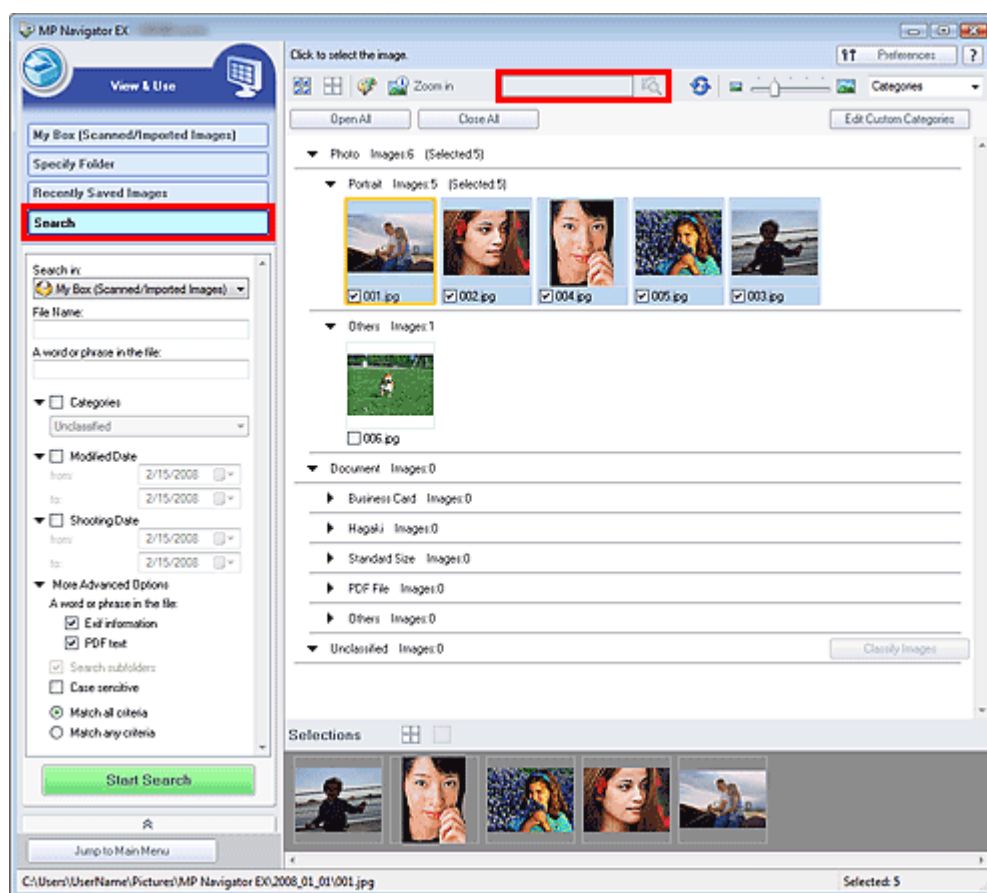

Schnellsuche

Geben Sie in das Textfeld   auf der Symbolleiste ein oder mehrere Wörter ein, die im Dateinamen, in den Exif-Informationen oder im PDF-Text des Bilds vorkommen, nach dem

Sie suchen möchten, und klicken Sie dann auf . Bei Exif-Informationen wird der Text mit den Angaben zu Maker, Modell (Model), Beschreibung (Description) und Benutzerkommentar (User Comment) durchsucht.

Erweiterte Suche

Klicken Sie im linken Bildschirmbereich auf Suchen (Search), damit Suchoptionen angezeigt werden. Machen Sie Angaben zu dem Bild, nach dem Sie suchen möchten, und klicken Sie anschließend auf Suche starten (Start Search).

- **Suchen in (Search in)**

Wenn Sie wissen, wo Sie suchen möchten, wählen Sie das Laufwerk, den Ordner oder das Netzwerk unter Ordner angeben (Specify Folder) aus.

- **Dateiname (File name)**

Wenn Sie den Dateinamen kennen, geben Sie ihn ein.

- **Wort oder Wortfolge in der Datei (A word oder phrase in the file)**

Geben Sie ein oder mehrere Wörter ein, die in den unter Mehr erweiterte Optionen (More Advanced Options) ausgewählten Elementen enthalten sind.



Hinweis

- Bei PDF-Dateien können Sie nur nach den mit MP Navigator EX erstellten PDF-Dateien suchen. Sie können keine in anderen Anwendungen erstellte oder bearbeitete PDF-Dateien durchsuchen. Außerdem ist das Durchsuchen von PDF-Dateien nur möglich, wenn die Schlüsselwortsuche aktiviert ist. Weitere Informationen zum Erstellen von PDF-Dateien, bei dem die Schlüsselwortsuche aktiviert wird, finden Sie unter "[Dialogfeld PDF-Einstellungen \(PDF settings\)](#)".
- Kennwortgeschützte PDF-Dateien können nicht durchsucht werden.

- **Kategorien (Categories)**

Sie können Bilder nach Kategorie suchen.

- **Geändertes Datum (Modified Date)**

Wenn Sie nach Dateien suchen möchten, die in einem bestimmten Zeitraum aktualisiert wurden, geben Sie das Anfangs- und Enddatum dieses Zeitraums ein.

- **Aufnahmedatum (Shooting Date)**

Wenn Sie nach Bildern suchen möchten, die in einem bestimmten Zeitraum aufgenommen wurden, geben Sie das Anfangs- und Enddatum dieses Zeitraums ein.



Hinweis

- Beim Aufnahmedatum handelt es sich um das Datum und die Uhrzeit der Datenerstellung. Diese Angaben sind in den Exif-Informationen des Dokuments enthalten.

- **Mehr erweiterte Optionen (More Advanced Options)**

- **Wort oder Wortfolge in der Datei (A word oder phrase in the file)**

Wählen Sie unter Wort oder Wortfolge in der Datei (A word or phrase in the file) die zu durchsuchenden Elemente aus. Wenn Sie das Kontrollkästchen Exif-Informationen (Exif information) auswählen, wird der Text mit den Angaben zu Maker, Modell (Model), Beschreibung (Description) und Benutzerkommentar (User Comment) durchsucht. Wenn Sie das Kontrollkästchen PDF-Text (PDF text) auswählen, wird nach Text in PDF-Dateien gesucht.



Hinweis

- Text in kennwortgeschützten PDF-Dateien kann nicht gesucht werden.
-

- **Unterordner durchsuchen (Search subfolders)**

Wählen Sie dieses Kontrollkästchen aus, wenn Unterordner durchsucht werden sollen.

- **Groß-/Kleinschreibung (Case sensitive)**

Wählen Sie dieses Kontrollkästchen aus, wenn die Groß-/Kleinschreibung bei der Suche beachtet werden soll.

- **Allen Kriterien entsprechen (Match all criteria)**

Es wird nach Dateien gesucht, die alle angegebenen Suchkriterien erfüllen.

- **Beliebigen Kriterien entsprechen (Match any criteria)**

Es wird nach Dateien gesucht, die mindestens eines der angegebenen Suchkriterien erfüllen.

- **Suche starten (Start Search)**

Startet die Suche.



Hinweis

- Unter "[Fenster Anz. und verw. \(View & Use\)](#)" finden Sie weitere Informationen zum Fenster Anz. und verw. (View & Use).
-

[Zum Seitenanfang](#)↑

Erweitertes Handbuch

Erweitertes Handbuch > Scannen > Mit der mitgelieferten Anwendungssoftware scannen > Praktische Funktionen von MP Navigator EX > Bilder in Kategorien klassifizieren

Bilder in Kategorien klassifizieren

Sie können mit MP Navigator EX gescannte Bilder nach Kategorie anzeigen. Sie können nicht klassifizierte Bilder automatisch klassifizieren lassen und darüber hinaus benutzerdefinierte Kategorien erstellen. Sie können ein Bild von einer Kategorie in eine andere ziehen.

1. Scannen Sie Dokumente mit MP Navigator EX und speichern Sie sie. Öffnen Sie dann das Fenster Anz. und verw. (View & Use) über den Bildschirm für den Navigationsmodus.

Hinweis

- Weitere Informationen zum Scannen von Bildern mit MP Navigator EX finden Sie unter "[Einfaches Scannen](#)".
- Sie können auch auf einer Speicherkarte gespeicherte Bilder auswählen.
 - ➔ [Auf einer Speicherkarte gespeicherte Bilder importieren](#)
 - ➔ [Auf einem Computer gespeicherte Bilder öffnen](#)

2. Wählen Sie in der Dropdown-Liste (Sortieren nach) die Option Kategorien (Categories).

Bilder werden automatisch nach Kategorie sortiert und im Miniaturansichtsfenster angezeigt.

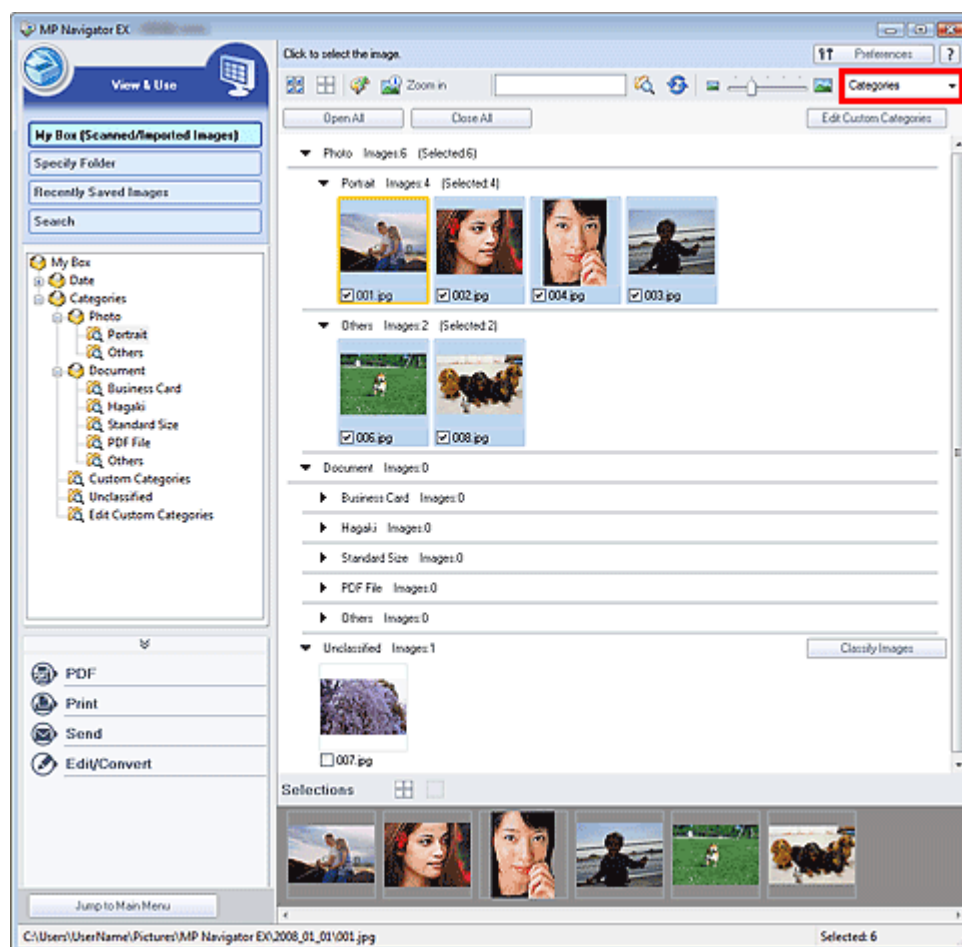

Bilder werden in folgende Kategorien einsortiert.

Fotos: Hochformat (Portrait), Andere (Others)

Dokumente: Visitenkarte (Business Card), Hagaki, Benutzerdefinierte Kategorien (Standard Size), PDF-Datei (PDF File), Andere (Others)

Benutzerdefinierte Kategorien: Zeigt Ihre benutzerdefinierten Kategorien an.

Informationen zum Erstellen benutzerdefinierter Kategorien finden Sie unter "[Benutzerdefinierte Kategorien erstellen](#)".

Nicht klassifiziert: Zeigt Bilder an, die keiner Kategorie zugeordnet wurden.

Hinweis

- Klicken Sie auf Bilder klassifizieren (Classify Images), um Bilder unter Nicht klassifiziert (Unclassified) automatisch zu klassifizieren. Klicken Sie auf Abbrechen (Cancel), um den Vorgang abzubrechen.
- Die Klassifizierung kann länger dauern, wenn viele Bilder zu klassifizieren sind.

Wichtig

- Wenn Sie Bilder klassifizieren, die auf einem Wechseldatenträger, z. B. einem USB-Stick oder einer externen Festplatte, gespeichert sind, werden die Klassifizierungsinformationen gelöscht, sobald Sie den Datenträger entfernen. Ab dem nächsten Mal werden die Bilder unter Nicht klassifiziert (Unclassified) angezeigt.

Hinweis

- Einige Bilder werden möglicherweise nicht korrekt erkannt und daher in der falschen Kategorie klassifiziert. Ziehen Sie in diesem Fall das Bild in die richtige Kategorie.
- Bilder können nicht klassifiziert werden, wenn die Option Kürzlich gespeicherte Bilder (Recently Saved Images) im Fenster Anz. und verw. (View & Use) ausgewählt ist.
- Sie können Bilder nach Kategorie suchen. Weitere Informationen hierzu finden Sie unter "[Bilder suchen](#)".

Benutzerdefinierte Kategorien erstellen

1. Sortieren Sie im Fenster Anz. und verw. (View & Use) Bilder nach Kategorie und klicken Sie auf Benutzerdefinierte Kategorien bearbeiten (Edit Custom Categories).

Das Dialogfeld Benutzerdefinierte Kategorien bearbeiten (Edit Custom Categories) wird geöffnet.

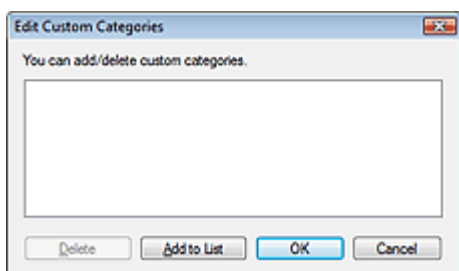

2. Klicken Sie auf Zu Liste hinzufügen (Add to List).

Das Dialogfeld Kategorie hinzufügen (Add Category) wird geöffnet.

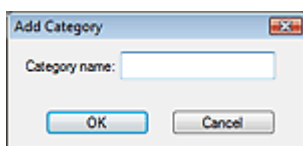

3. Geben Sie einen Namen unter Kategorienname (Category name) ein und klicken Sie auf OK.

Wichtig

- Sie können bis zu 20 benutzerdefinierte Kategorien erstellen.
- Es können bis zu 50 Einzelbyte-Zeichen für einen Kategorienamen verwendet werden.

Hinweis

- Doppelklicken Sie auf eine erstellte Kategorie, um das Dialogfeld Kategorienname ändern (Change Category Name) zu öffnen, in dem Sie den Kategorienamen ändern können.
- Wählen Sie eine benutzerdefinierte Kategorie aus und klicken Sie auf Löschen (Delete), um sie zu löschen.

Hinweis

- Unter "[Fenster Anz. und verw. \(View & Use\)](#)" finden Sie weitere Informationen zum Fenster Anz. und verw. (View & Use).

[Zum Seitenanfang](#)↑

Erweitertes Handbuch

Erweitertes Handbuch > Scannen > Mit der mitgelieferten Anwendungssoftware scannen > Bilder in MP Navigator EX verwenden

Bilder in MP Navigator EX verwenden

Sie können mit MP Navigator EX Bilder scannen und die gescannten Bilder bearbeiten oder drucken.

Detaillierte Informationen zum Speichern gescannter Bilder finden Sie in den folgenden Abschnitten.

- **Gescannte Bilder auf dem Computer speichern**
 - ➔ Speichern
- **Gescannte Bilder als PDF-Dateien speichern**
 - ➔ Als PDF-Dateien speichern

In den folgenden Abschnitten finden Sie detaillierte Informationen zur Verwendung von Bildern bzw. Dateien.

- **PDF-Dateien aus gescannten Bildern erstellen und bearbeiten**
 - ➔ PDF-Dateien erstellen/bearbeiten
- **Mehrere gescannte Bilder gleichzeitig oder mit einer bestimmten Größe, Qualität usw. drucken**
 - ➔ Dokumente drucken
- **Gescannte Fotos drucken**
 - ➔ Fotos drucken
- **Gescannte Bilder per E-Mail versenden**
 - ➔ Per E-Mail versenden
- **Gescannte Bilder korrigieren/verbessern oder in Text konvertieren**
 - ➔ Dateien bearbeiten
- **Kennwörter für erstellte PDF-Dateien festlegen**
 - ➔ Kennwörter für PDF-Dateien festlegen
 - ➔ Kennwortgeschützte PDF-Dateien öffnen/bearbeiten

[Zum Seitenanfang](#) ↗

Erweitertes Handbuch

Erweitertes Handbuch > Scannen > Mit der mitgelieferten Anwendungssoftware scannen > Bilder in MP Navigator EX verwenden > Speichern

Speichern

Speichern Sie mit MP Navigator EX gescannte Bilder auf einem Computer.

1. Wählen Sie die Kontrollkästchen der Bilder aus, die Sie speichern möchten, und klicken Sie auf Speichern (Save).

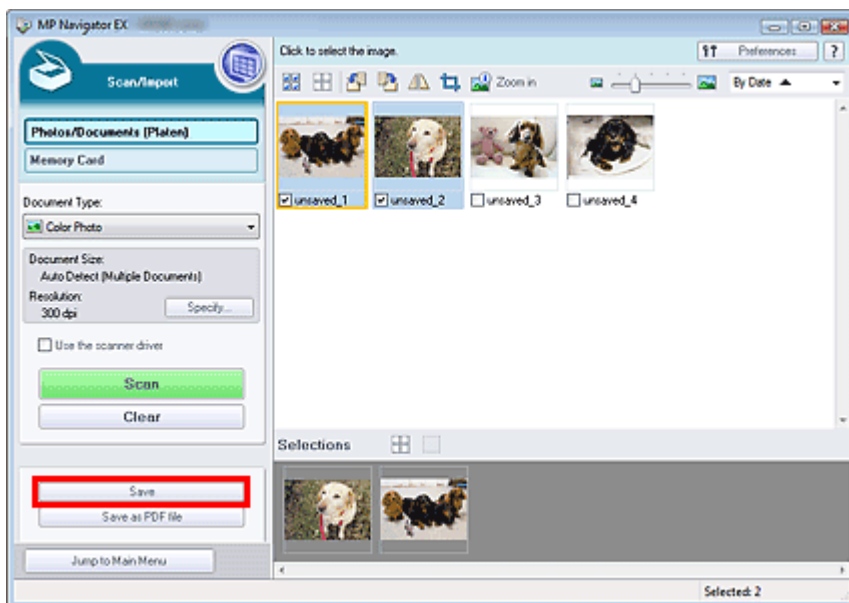

2. Legen Sie im Dialogfeld Speichern (Save) die Speichereinstellungen fest
Geben Sie den Zielordner, den Dateinamen und den Dateityp an.

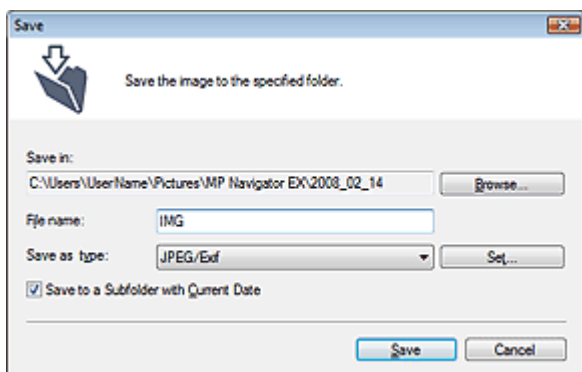

Wichtig

- Sie können JPEG/Exif (JPEG/Exif) nicht verwenden, wenn für Dokumenttyp (Document Type) die Option Text (OCR) (Text(OCR)) ausgewählt wurde.

Hinweis

- Unter "Dialogfeld Speichern (Save)" finden Sie weitere Informationen zum Dialogfeld Speichern (Save).
- Standardmäßig werden die folgenden Ordner als Zielordner angegeben.
Windows Vista: Ordner MP Navigator EX im Ordner Bild (Picture)
Windows XP: Ordner MP Navigator EX im Ordner Eigene Bilder (My Pictures)
Windows 2000: Ordner MP Navigator EX im Ordner Eigene Bilder (My Pictures)

3. Klicken Sie auf Speichern (Save).

Die gescannten Bilder werden wie angegeben gespeichert.

Wenn Sie die gescannten Bilder in MP Navigator EX verwenden oder bearbeiten möchten, klicken Sie auf Speicherort öffnen (Open saved location) im Dialogfeld Speichervorgang abgeschlossen

(Save Complete).

➡ PDF-Dateien erstellen/bearbeiten

➡ Dokumente drucken

➡ Fotos drucken

➡ Per E-Mail versenden

➡ Dateien bearbeiten

[Zum Seitenanfang↑](#)

Erweitertes Handbuch

Erweitertes Handbuch > Scannen > Mit der mitgelieferten Anwendungssoftware scannen > Bilder in MP Navigator EX verwenden > Als PDF-Dateien speichern

Als PDF-Dateien speichern

Speichern Sie mit MP Navigator EX gescannte Bilder als PDF-Dateien.

1. Wählen Sie die Kontrollkästchen der Bilder aus, die Sie speichern möchten, und klicken Sie auf Als PDF-Datei speichern (Save as PDF file).

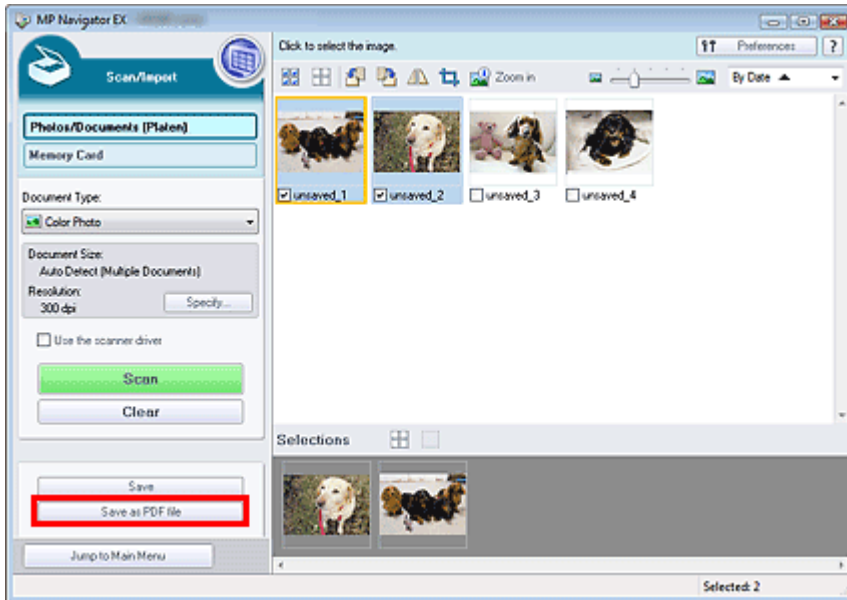

2. Legen Sie im Dialogfeld Als PDF-Datei speichern (Save as PDF file) die Speichereinstellungen fest

Geben Sie den Dateinamen, Dateityp und Zielordner an.

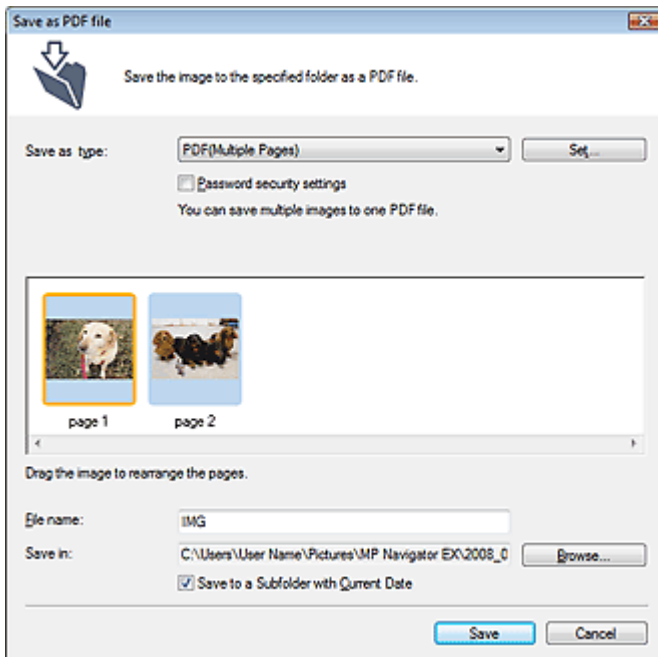

Wählen Sie einen der folgenden PDF-Dateitypen aus:

- **PDF (PDF)**
Speichern Sie alle ausgewählten Bilder als separate PDF-Dateien.
- **PDF (Mehrere Seiten) (PDF(Multiple Pages))**
Speichert mehrere Bilder in einer PDF-Datei.



Wichtig

- PDF (Mehrere Seiten) (PDF(Multiple Pages)) wird angezeigt, wenn mehrere Bilder ausgewählt wurden.

● PDF (Seite Hinzufügen) (PDF(Add Page))

Fügen Sie die gescannten Bilder zu einer PDF-Datei hinzu. Die Bilder werden am Ende der PDF-Datei eingefügt. Die Reihenfolge der Seiten der PDF-Datei, zu der die Bilder hinzugefügt werden, kann nicht geändert werden.



Wichtig

- Bilder können nur zu PDF-Dateien hinzugefügt werden, die mit MP Navigator EX erstellt wurden. Sie können keine mit einer anderen Anwendung erstellten PDF-Dateien angeben. In anderen Anwendungen bearbeitete PDF-Dateien können ebenfalls nicht angegeben werden.
- Wenn eine kennwortgeschützte PDF-Datei bearbeitet wird, werden die Kennwörter gelöscht. Setzen Sie die Kennwörter zurück.



Hinweis

- Unter "Dialogfeld Als PDF-Datei speichern (Save as PDF file)" finden Sie weitere Informationen zum Dialogfeld Als PDF-Datei speichern (Save as PDF file) und zur Funktion Einstellen... (Set...).
- Standardmäßig werden die folgenden Ordner als Zielordner angegeben.
Windows Vista: Ordner MP Navigator EX im Ordner Bild (Picture)
Windows XP: Ordner MP Navigator EX im Ordner Eigene Bilder (My Pictures)
Windows 2000: Ordner MP Navigator EX im Ordner Eigene Bilder (My Pictures)
- Sie können Kennwörter für PDF-Dateien festlegen.
➔ [Kennwörter für PDF-Dateien festlegen](#)

3. Klicken Sie auf Speichern (Save).

Die gescannten Bilder werden wie angegeben gespeichert.

Wenn Sie die gescannten Bilder in MP Navigator EX verwenden oder bearbeiten möchten, klicken Sie auf Speicherort öffnen (Open saved location) im Dialogfeld Speichervorgang abgeschlossen (Save Complete).

- ➔ [PDF-Dateien erstellen/bearbeiten](#)
- ➔ [Dokumente drucken](#)
- ➔ [Fotos drucken](#)
- ➔ [Per E-Mail versenden](#)
- ➔ [Dateien bearbeiten](#)

[Zum Seitenanfang](#)↑

Erweitertes Handbuch

Erweitertes Handbuch > Scannen > Mit der mitgelieferten Anwendungssoftware scannen > Bilder in MP Navigator EX verwenden > PDF-Dateien erstellen/bearbeiten

PDF-Dateien erstellen/bearbeiten

Erstellen bzw. bearbeiten Sie PDF-Dateien mit MP Navigator EX. Öffnen Sie nach dem Scannen und Speichern von Dokumenten das Fenster Anz. und verw. (View & Use), um PDF-Dateien zu erstellen, Seiten hinzuzufügen oder zu löschen, die Reihenfolge der Seiten zu ändern usw.

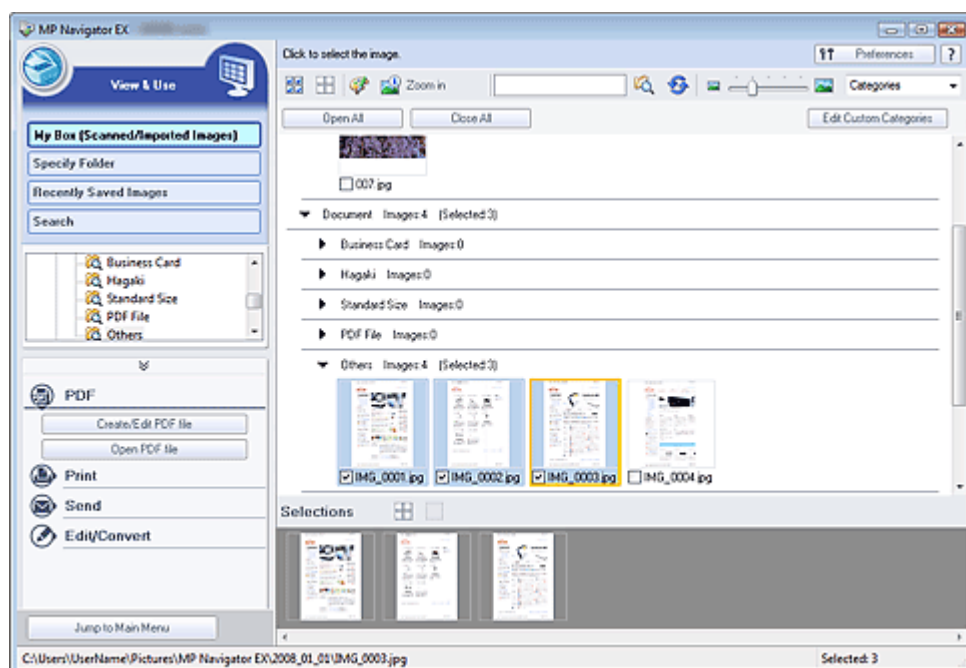

Hinweis

- Weitere Informationen zum Scannen von Bildern mit MP Navigator EX finden Sie unter " **Einfaches Scannen**".
- Sie können auch auf einer Speicherkarte gespeicherte Bilder auswählen.
 - ➔ Auf einer Speicherkarte gespeicherte Bilder importieren
 - ➔ Auf einem Computer gespeicherte Bilder öffnen

PDF-Dateien mit MP Navigator EX erstellen/bearbeiten

1. Wählen Sie Dateien aus und klicken Sie auf PDF (PDF).
2. Klicken Sie in der Liste auf PDF-Datei erstellen/bearbeiten (Create/Edit PDF file).

Wichtig

- Sie können Dateien der Formate PDF, JPEG, TIFF und BMP auswählen.
- Bei PDF-Dateien können Sie nur die mit MP Navigator EX erstellten PDF-Dateien bearbeiten. PDF-Dateien, die mit anderen Anwendungen erstellt wurden, können Sie nicht bearbeiten. In anderen Anwendungen bearbeitete PDF-Dateien können ebenfalls nicht bearbeitet werden.
- Wenn Sie eine kennwortgeschützte PDF-Datei auswählen, werden Sie aufgefordert, das Kennwort einzugeben.
 - ➔ Kennwortgeschützte PDF-Dateien öffnen/bearbeiten

3. Fügen Sie nach Bedarf Seiten hinzu oder löschen Sie Seiten.

Wenn Sie eine vorhandene Datei hinzufügen möchten, klicken Sie auf Seite hinzufügen (Add Page) und wählen Sie die Datei aus. Wenn Sie eine Seite löschen möchten, wählen Sie sie aus und klicken Sie auf Ausgewählte Seiten löschen (Delete Selected Pages).

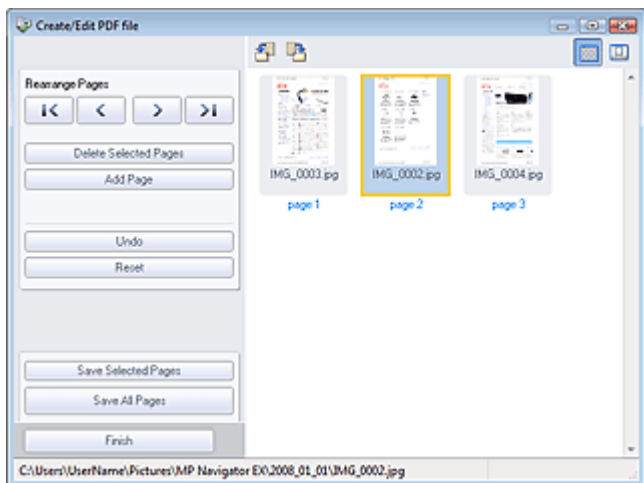

Hinweis

- Sie können Dateien der Formate PDF, JPEG, TIFF und BMP hinzufügen.
- Wenn Sie eine kennwortgeschützte PDF-Datei hinzufügen möchten, werden Sie aufgefordert, das Kennwort einzugeben.

4. Ändern Sie nach Bedarf die Seitenreihenfolge.

Verändern Sie die Reihenfolge mithilfe der Symbole. Alternativ können Sie auch das Miniaturbild an die gewünschte Stelle ziehen.

Hinweis

- Unter "[Fenster PDF-Datei erstellen/bearbeiten \(Create/Edit PDF file\)](#)" finden Sie weitere Informationen zum Fenster PDF-Datei erstellen/bearbeiten (Create/Edit PDF file).

5. Klicken Sie auf **Ausgewählte Seiten speichern (Save Selected Pages)** oder **Alle Seiten speichern (Save All Pages)**.

Das Dialogfeld **Als PDF-Datei speichern (Save as PDF file)** wird geöffnet.

Wichtig

- Sie können Bilder, die in vertikaler und horizontaler Richtung mit 10501 Pixeln oder mehr gescannt wurden, nicht speichern.
- Wenn eine kennwortgeschützte PDF-Datei bearbeitet wird, werden die Kennwörter gelöscht. Setzen Sie die Kennwörter im Dialogfeld **Als PDF-Datei speichern (Save as PDF file)** zurück.
➔ [Kennwörter für PDF-Dateien festlegen](#)

Hinweis

- Unter "[Dialogfeld Als PDF-Datei speichern \(Save as PDF file\)](#)" finden Sie weitere Informationen zum Dialogfeld **Als PDF-Datei speichern (Save as PDF file)**.

6. Legen Sie die Speichereinstellungen im Dialogfeld **Als PDF-Datei speichern (Save as PDF file)** fest und klicken Sie auf **Speichern (Save)**.

Die Bilder werden gemäß den Einstellungen gespeichert.

PDF-Dateien in einer Anwendung öffnen

Sie können mit MP Navigator EX erstellte PDF-Dateien in einer verknüpften Anwendung öffnen und sie bearbeiten oder drucken.

1. Wählen Sie PDF-Dateien aus und klicken Sie auf **PDF (PDF)**.

Wichtig

- Bei PDF-Dateien können Sie nur die mit MP Navigator EX erstellten PDF-Dateien auswählen. In anderen Anwendungen erstellte PDF-Dateien können nicht ausgewählt werden. In anderen Anwendungen bearbeitete PDF-Dateien können ebenfalls nicht ausgewählt werden.

2. Klicken Sie in der Liste auf **PDF-Datei öffnen (Open PDF file)**.

Die Anwendung, die im Betriebssystem mit PDF-Dateien verknüpft ist, wird gestartet.

**Wichtig**

- Kennwortgeschützte PDF-Dateien können nicht in Anwendungen geöffnet werden, die keine PDF-Sicherheitseinstellungen unterstützen.

3. Bearbeiten oder drucken Sie die Datei mithilfe der Anwendung.

Weitere Informationen hierzu finden Sie im Handbuch der Anwendung.

**Wichtig**

- In einigen Anwendungen können sich die Befehle (Drucken, Bearbeiten usw.), die vom Kennwort für Berechtigungen eingeschränkt sind, von den Befehlen in MP Navigator EX unterscheiden.

[Zum Seitenanfang↑](#)

Erweitertes Handbuch

Erweitertes Handbuch > Scannen > Mit der mitgelieferten Anwendungssoftware scannen > Bilder in MP Navigator EX verwenden > Dokumente drucken

Dokumente drucken

Mit MP Navigator EX können Sie mehrere gescannte Bilder gleichzeitig drucken, eine bestimmte Druckqualität auswählen und mehr.

1. Scannen Sie Dokumente mit MP Navigator EX und speichern Sie sie. Öffnen Sie dann das Fenster Anz. und verw. (View & Use) über den Bildschirm für den Navigationsmodus und wählen Sie Bilder aus.

Hinweis

- Weitere Informationen zum Scannen von Bildern mit MP Navigator EX finden Sie unter "Einfaches Scannen".
- Sie können auch auf einer Speicherkarte gespeicherte Bilder auswählen.
 - ➔ Auf einer Speicherkarte gespeicherte Bilder importieren
 - ➔ Auf einem Computer gespeicherte Bilder öffnen

2. Klicken Sie auf Drucken (Print) und anschließend in der Liste auf Dokument drucken (Print Document).

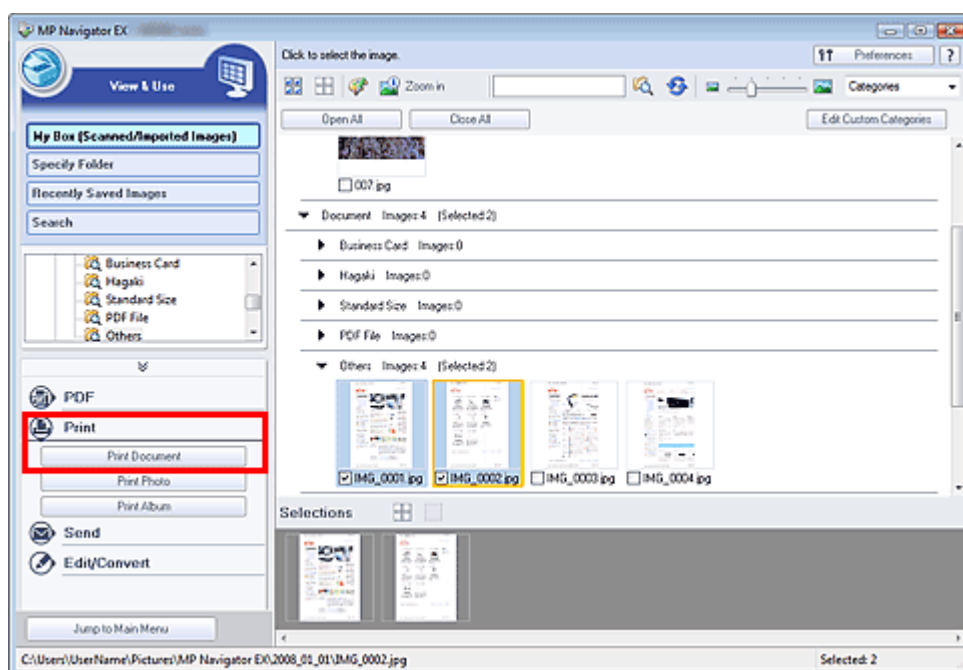

Wichtig

- Wenn Sie eine kennwortgeschützte PDF-Datei auswählen, werden Sie aufgefordert, das Kennwort einzugeben.
 - ➔ Kennwortgeschützte PDF-Dateien öffnen/bearbeiten

3. Geben Sie die erforderlichen Druckeinstellungen an.

Geben Sie im angezeigten Dialogfeld die Anzahl der Ausdrucke, die Qualität, das Format usw. an.

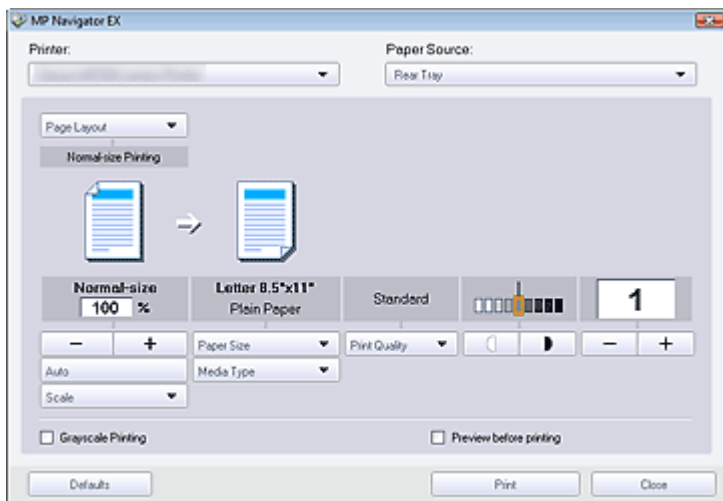

Wichtig

- Bei Verwendung der Option 100% Normalgröße (100% Normal-size) werden manche Bilder möglicherweise verkleinert ausgedruckt oder Teile des Bilds werden beim Druck abgeschnitten. Wählen Sie in diesem Fall die Option Auto (Auto), um die Größe des zu druckenden Bilds an das Papierformat anzupassen.

Hinweis

- Weitere Informationen hierzu finden Sie unter " [Dialogfeld Dokument drucken \(Print Document\)](#) ".

4. Klicken Sie auf Drucken (Print).

Der Druckvorgang wird gestartet.

Wichtig

- Beim Drucken einer mehrseitigen PDF-Datei über den Befehl Dokument drucken (Print Document) kann das Drucken je nach verwendetem Computer länger dauern. Führen Sie in diesem Fall folgende Schritte aus und ändern Sie die Einstellungen.
 1. Wählen Sie im Menü Starten (Start) die Option Systemsteuerung (Control Panel).
 2. Klicken Sie auf Drucker (Printers).
 3. Klicken Sie mit der rechten Maustaste auf das Symbol Ihres Druckers und klicken Sie auf Eigenschaften (Properties).
Das Dialogfeld mit den Druckereigenschaften wird geöffnet.
 4. Klicken Sie auf die Registerkarte Erweitert (Advanced).
 5. Wählen Sie Über Spooler drucken, um Druckvorgänge schneller abzuschließen (Spool print documents so program finishes printing faster).
 6. Wählen Sie Drucken beginnen, nachdem letzte Seite gespooled wurde (Start printing after last page is spooled).
 7. Setzen Sie die Einstellung in der Registerkarte Voreinstellungen (Preferences) nach dem Drucken zurück auf Drucken sofort beginnen (Start printing immediately).

Hinweis

- Klicken Sie auf Abbrechen (Cancel), um den Druckvorgang während des Spool-Vorgangs abubrechen. Um das Drucken abubrechen, wählen Sie in der Taskleiste das Druckersymbol und klicken Sie auf Druckvorgang abbrechen (Cancel Printing).

[Zum Seitenanfang](#) 

Erweitertes Handbuch

Erweitertes Handbuch > Scannen > Mit der mitgelieferten Anwendungssoftware scannen > Bilder in MP Navigator EX verwenden > Fotos drucken

Fotos drucken

Sie können Fotos mithilfe von MP Navigator EX oder einer mit dem Gerät mitgelieferten Anwendung drucken. Öffnen Sie nach dem Scannen und Speichern von Dokumenten das Fenster Anz. und verw. (View & Use), um eine Option zum Drucken der Fotos auszuwählen.

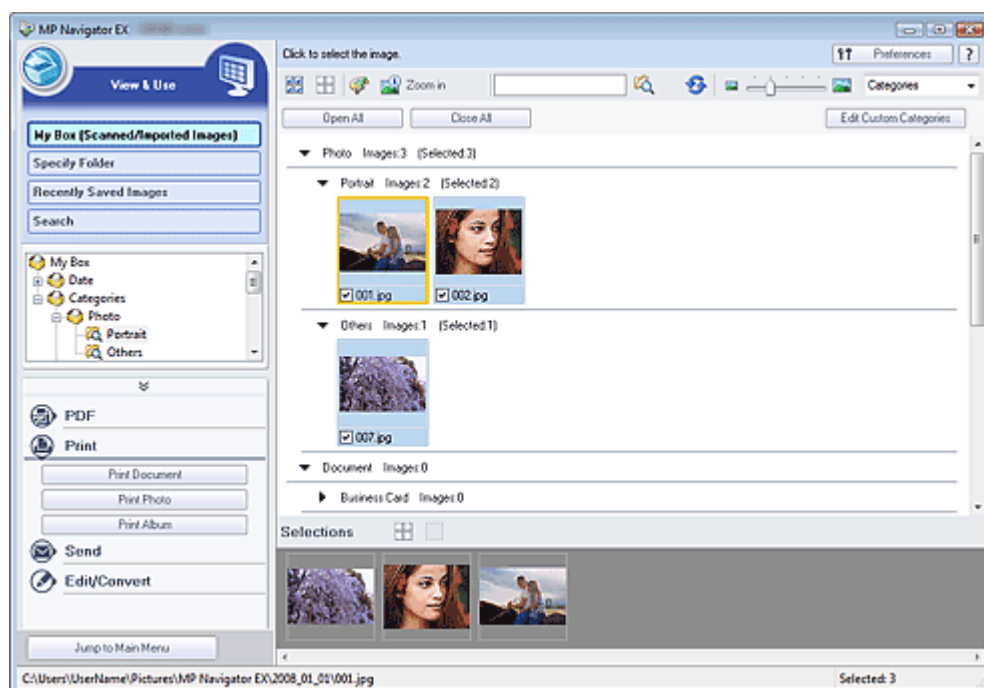

Hinweis

- Weitere Informationen zum Scannen von Bildern mit MP Navigator EX finden Sie unter " **Einfaches Scannen**".
- Sie können auch auf einer Speicherkarte gespeicherte Bilder auswählen.
 - ➔ Auf einer Speicherkarte gespeicherte Bilder importieren
 - ➔ Auf einem Computer gespeicherte Bilder öffnen

Fotos mit einer Anwendung drucken, die mit dem Gerät mitgeliefert wurde

Sie können eine Anwendung verwenden, die mit dem Gerät mitgeliefert wurde, um gescannte Fotos in hoher Qualität zu drucken oder um das Layout von Bildern zu gestalten und diese anschließend zu drucken.

1. Wählen Sie Bilder aus und klicken Sie auf Drucken (Print).
2. Klicken Sie in der Liste auf Foto drucken (Print Photo) oder Album drucken (Print Album).
Easy-PhotoPrint EX wird gestartet. Weitere Informationen hierzu finden Sie unter " **Fotos drucken**".

Hinweis

- Wenn Easy-PhotoPrint EX nicht installiert ist, drucken Sie mit MP Navigator EX.

Drucken von Fotos mit MP Navigator EX

1. Wählen Sie Bilder aus und klicken Sie auf Drucken (Print).
2. Klicken Sie in der Liste auf Foto drucken (Print Photo).

3. Geben Sie die erforderlichen Druckeinstellungen an.

Geben Sie im angezeigten Dialogfeld das Papierformat, die Anzahl der Ausdrucke usw. an.

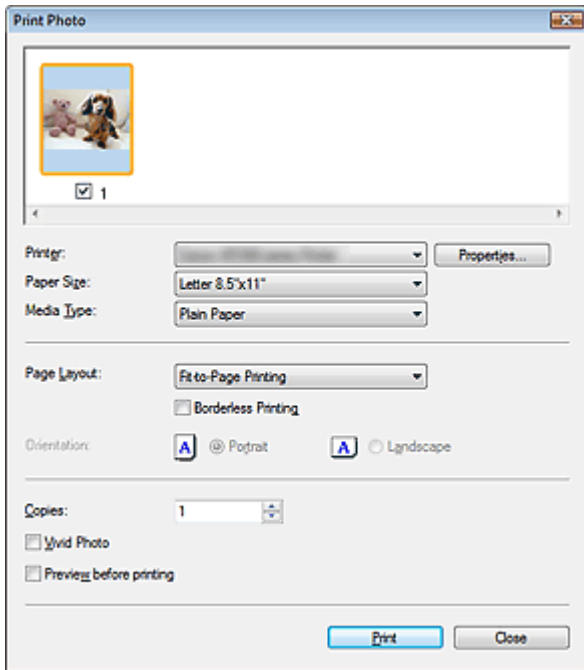

Hinweis

- Weitere Informationen hierzu finden Sie unter "[Dialogfeld Foto drucken \(Print Photo\)](#)".

4. Klicken Sie auf Drucken (Print).

Der Druckvorgang wird gestartet.

Hinweis

- Klicken Sie auf Abbrechen (Cancel), um den Druckvorgang während des Spool-Vorgangs abzubrechen. Um das Drucken abzubrechen, wählen Sie in der Taskleiste das Druckersymbol und klicken Sie auf Druckvorgang abbrechen (Cancel Printing).

[Zum Seitenanfang](#)↑

Erweitertes Handbuch

Erweitertes Handbuch > Scannen > Mit der mitgelieferten Anwendungssoftware scannen > Bilder in MP Navigator EX verwenden > Per E-Mail versenden

Per E-Mail versenden

Sie können gescannte Bilder per E-Mail versenden.

Wichtig

- MP Navigator EX ist mit den folgenden E-Mail-Programmen kompatibel:
 - Windows Mail (Windows Vista)
 - Outlook Express (Windows XP/Windows 2000)
 - Microsoft Outlook
 - EUDORA
 - Netscape Mail
 (Wenn ein E-Mail-Programm nicht ordnungsgemäß funktioniert, prüfen Sie, ob die MAPI-Einstellung des E-Mail-Programms aktiviert ist. Informationen zum Aktivieren der MAPI-Einstellung finden Sie im Handbuch des E-Mail-Programms.)

1. Scannen Sie Dokumente mit MP Navigator EX und speichern Sie sie. Öffnen Sie dann das Fenster Anz. und verw. (View & Use) über den Bildschirm für den Navigationsmodus und wählen Sie Bilder aus.

Hinweis

- Weitere Informationen zum Scannen von Bildern mit MP Navigator EX finden Sie unter "[Einfaches Scannen](#)".
- Sie können auch auf einer Speicherkarte gespeicherte Bilder auswählen.
 - ➔ [Auf einer Speicherkarte gespeicherte Bilder importieren](#)
 - ➔ [Auf einem Computer gespeicherte Bilder öffnen](#)

2. Klicken Sie auf Senden (Send) und anschließend in der Liste auf An E-Mail anhängen (Attach to E-mail).

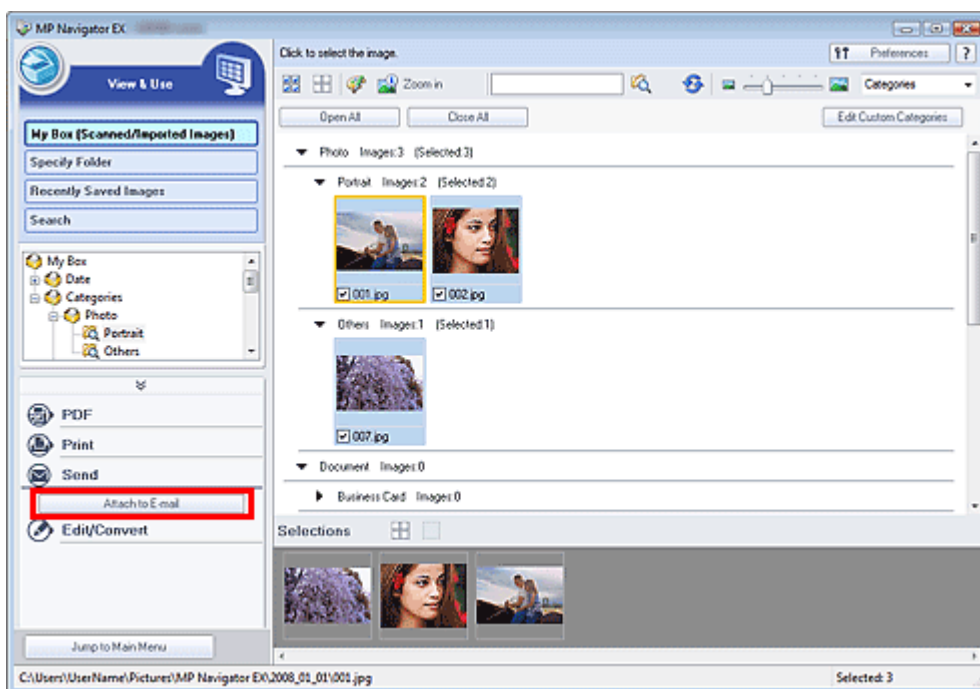

3. Legen Sie die erforderlichen Speicheroptionen fest. Geben Sie den Dateinamen und den Zielordner an.

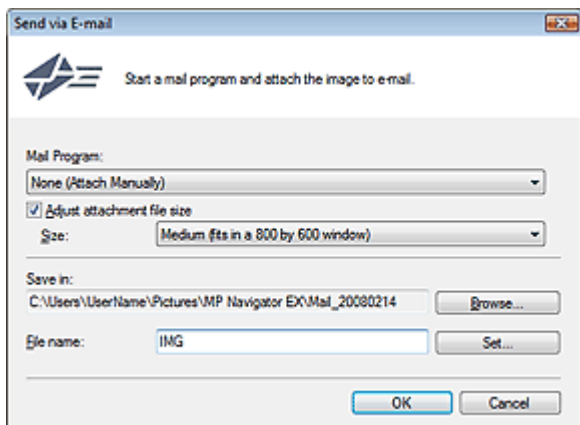

Wichtig

- Sie können zum Versenden von JPEG-Bildern per E-Mail einen Komprimierungstyp wählen. Klicken Sie auf Einstellen (Set...), um ein Dialogfeld zu öffnen. Wählen Sie dort die Option Hoch (Geringe Komprimierung) (High(Low Compression)), Standard (Standard) oder Gering (Hohe Komprimierung) (Low(High Compression)).

Hinweis

- Unter "[Dialogfeld Per E-Mail versenden \(Send via E-mail\)](#)" finden Sie weitere Informationen zum Dialogfeld Per E-Mail versenden (Send via E-mail).

4. Klicken Sie auf OK.

Die Dateien werden den Einstellungen entsprechend gespeichert und das E-Mail-Programm wird gestartet.

5. Geben Sie den Empfänger, das Thema und die E-Mail-Nachricht ein. Senden Sie dann die E-Mail.

Weitere Informationen finden Sie im Handbuch des E-Mail-Programms.

[Zum Seitenanfang](#) 

Erweitertes Handbuch

Erweitertes Handbuch > Scannen > Mit der mitgelieferten Anwendungssoftware scannen > Bilder in MP Navigator EX verwenden > Dateien bearbeiten

Dateien bearbeiten

Sie können Bilder mithilfe von MP Navigator EX oder einer mit dem Gerät mitgelieferten Anwendung bearbeiten oder in Text konvertieren. Öffnen Sie nach dem Scannen und Speichern von Dokumenten das Fenster Anz. und verw. (View & Use), um auszuwählen, wie Sie mit den Bildern verfahren möchten.

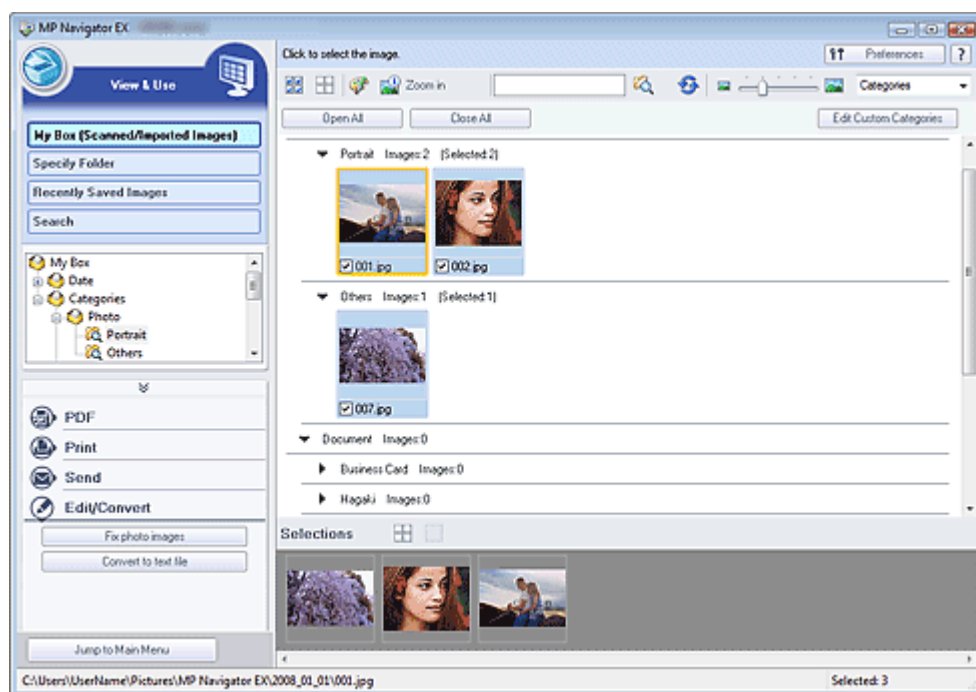

Hinweis

- Weitere Informationen zum Scannen von Bildern mit MP Navigator EX finden Sie unter " **Einfaches Scannen**".
- Sie können auch auf einer Speicherkarte gespeicherte Bilder auswählen.
 - ➔ Auf einer Speicherkarte gespeicherte Bilder importieren
 - ➔ Auf einem Computer gespeicherte Bilder öffnen

Fotografien korrigieren

Sie können im Fenster Bilder korrigieren/verbessern (Correct/Enhance Images) Bilder korrigieren bzw. verbessern.

1. Wählen Sie Bilder aus und klicken Sie auf Bearbeiten/Konvertieren (Edit/Convert).
2. Klicken Sie in der Liste auf Fotos korrigieren (Fix photo images).
Das Fenster Bilder korrigieren/verbessern (Correct/Enhance Images) wird geöffnet.
3. Korrigieren bzw. verbessern Sie Bilder im Fenster Bilder korrigieren/verbessern (Correct/Enhance Images).

Hinweis

- Unter " **Fenster Bilder korrigieren/verbessern (Correct/Enhance Images)** " finden Sie weitere Informationen zum Fenster Bilder korrigieren/verbessern (Correct/Enhance Images).
- In den folgenden Abschnitten finden Sie nähere Informationen zum Korrigieren/Verbessern von Bildern.
 - ➔ Bilder automatisch korrigieren/verbessern
 - ➔ Bilder manuell korrigieren/verbessern

Dokumente in Text konvertieren

Scannen Sie Text in gescannten Zeitschriften und Zeitungen und zeigen Sie ihn im Windows-Editor an.

1. Wählen Sie Bilder aus und klicken Sie auf Bearbeiten/Konvertieren (Edit/Convert).
2. Klicken Sie anschließend in der Liste auf In Textdatei konvertieren (Convert to text file).

Der Editor von Windows wird gestartet und es wird editierbarer Text angezeigt.



Hinweis

- Es kann nur Text in den Sprachen, die in der Registerkarte Allgemein (General) ausgewählt werden können, in den Windows-Editor extrahiert werden. Klicken Sie auf Einstellen... (Set...) in der Registerkarte Allgemein (General) und geben Sie die Sprache entsprechend der Sprache des zu scannenden Dokuments an.
 - ➔ [Registerkarte Allgemein \(General\)](#)
- Der Text, der im Windows-Editor angezeigt wird, dient nur der Orientierung. Text im Bild der folgenden Dokumentarten wird möglicherweise nicht ordnungsgemäß erkannt:
 - Dokumente mit Text, dessen Schriftgröße (bei 300 dpi) außerhalb des Bereichs von 8 bis 40 Punkten liegt
 - Schräg liegende Dokumente
 - Dokumente, die falsch herum platziert wurden, oder Dokumente mit falsch ausgerichtetem Text (verdrehten Zeichen)
 - Dokumente, die spezielle Schriftarten, Effekte, Kursiv- oder handschriftlichen Text enthalten
 - Dokumente mit einem schmalen Linienabstand
 - Dokumente mit Farben im Hintergrund von Text
 - Dokumente mit Text in mehreren Sprachen

[Zum Seitenanfang](#) ↗

Erweitertes Handbuch

Erweitertes Handbuch > Scannen > Mit der mitgelieferten Anwendungssoftware scannen > Bilder in MP Navigator EX verwenden > Kennwörter für PDF-Dateien festlegen

Kennwörter für PDF-Dateien festlegen

Legen Sie Kennwörter für das Öffnen, Bearbeiten und Drucken von PDF-Dateien fest.

Sie können zwei Kennwörter festlegen: eines zum Öffnen der Datei und eines, um diese zu bearbeiten bzw. zu drucken.

Wichtig

- Für diese Funktion ist Internet Explorer 5.5 Service Pack 2 oder höher erforderlich.
- Sie können die Datei nicht öffnen bzw. bearbeiten, wenn Sie das Kennwort nicht kennen. Notieren Sie die Kennwörter an einem sicheren Ort.
- Kennwortgeschützte PDF-Dateien können nicht in Anwendungen geöffnet werden, die keine PDF-Sicherheitseinstellungen unterstützen.
- In einigen Anwendungen können sich die Befehle (Drucken, Bearbeiten usw.), die vom Kennwort für Berechtigungen eingeschränkt sind, von den Befehlen in MP Navigator EX unterscheiden.
- Kennwortgeschützte PDF-Dateien können im **Fenster Anz. und verw. (View & Use)** nicht nach Text durchsucht werden.

1. Scannen Sie Dokumente mit MP Navigator EX und klicken Sie anschließend auf Als PDF-Datei speichern (Save as PDF file).

Sie können vorhandene Dateien auch im Fenster PDF-Datei erstellen/bearbeiten (Create/Edit PDF file) bearbeiten und dann auf **Ausgewählte Seiten speichern (Save Selected Pages)** oder **Alle Seiten speichern (Save All Pages)** klicken.

Das Dialogfeld Als PDF-Datei speichern (Save as PDF file) wird geöffnet.



Hinweis

- Weitere Informationen zum Scannen von Bildern finden Sie unter "**Einfaches Scannen**".
- Informationen zum Erstellen von PDF-Dateien aus vorhandenen Bildern oder zum Bearbeiten von Dateien finden Sie unter "**PDF-Dateien erstellen/bearbeiten**".
- Es können keine Kennwörter festgelegt werden, wenn Bilder nach dem Scannen automatisch gespeichert werden, z. B. beim Scannen über den Bildschirm für den Ein-Klick-Modus oder über das Bedienfeld des Geräts.

2. Wählen Sie das Kontrollkästchen Kennwortsicherheit - Einstellungen (Password security settings) aus.

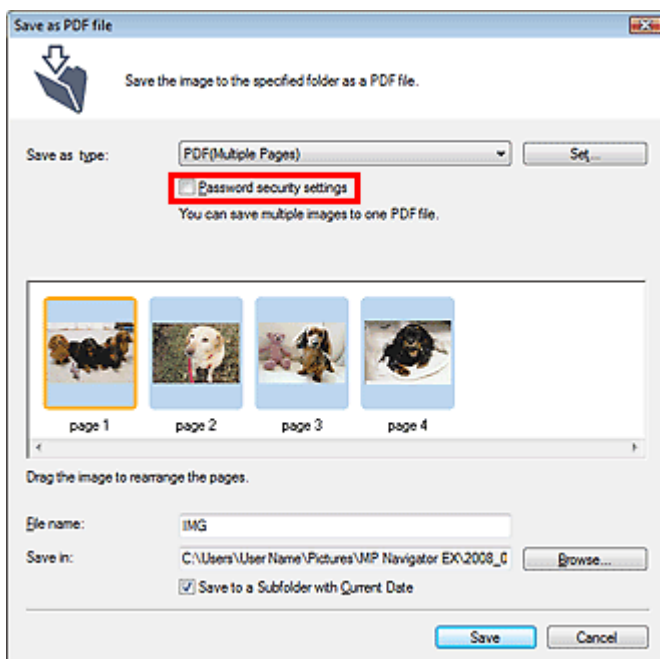

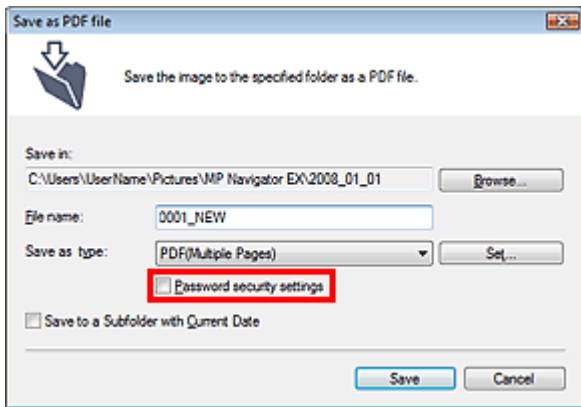

Das Dialogfeld Kennwortsicherheit - Einstellungen (Password Security -Settings) wird geöffnet.

Hinweis

- Sie können das Dialogfeld Kennwortsicherheit - Einstellungen (Password Security -Settings) auch öffnen, indem Sie auf Einstellen... (Set...) klicken und dann die Option Kennwortsicherheit (Password Security) unter Sicherheit (Security) im Dialogfeld PDF-Einstellungen (PDF Settings) auswählen.

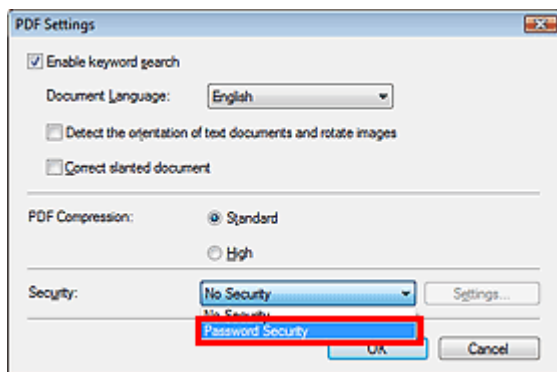

3. Wählen Sie das Kontrollkästchen Kennwort zum Öffnen des Dokuments erforderlich (Require a password to open the document) oder Kennwort verwenden, um Drucken und Bearbeiten des Dokuments und seiner Sicherheitseinstellungen einzuschränken (Use a password to restrict printing and editing of the document and its security settings) aus und geben Sie ein Kennwort ein.

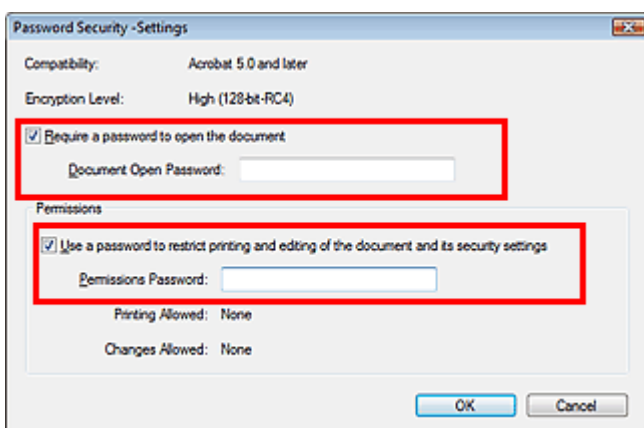

Wichtig

- Es können bis zu 32 alphanumerische Einzelbyte-Zeichen für das Kennwort verwendet werden. Bei Kennwörtern wird die Groß-/Kleinschreibung beachtet.

Hinweis

- Wählen Sie beide Kontrollkästchen für Kennwort zum Öffnen (Document Open Password) und Kennwort für Berechtigungen (Permissions Password) aus, um beide Optionen zu aktivieren. Sie können nicht für beide Optionen dasselbe Kennwort verwenden.

4. Klicken Sie auf OK.

Das Dialogfeld Kennwort zum Öffnen des Dokuments bestätigen (Confirm Document Open Password) oder Kennwort für Berechtigungen bestätigen (Confirm Permissions Password) wird geöffnet.

Kennwort zum Öffnen (Document Open Password)



Kennwort für Berechtigungen (Permissions Password)



5. Geben Sie das Kennwort erneut ein und klicken Sie auf OK.

Das Dialogfeld Als PDF-Datei speichern (Save as PDF file) wird wieder angezeigt.

Wichtig

- Wenn Sie das Dialogfeld Als PDF-Datei speichern (Save as PDF file) schließen, ohne auf Speichern (Save) zu klicken, werden die Einstellungen im Dialogfeld Kennwortsicherheit - Einstellungen (Password Security -Settings) gelöscht.
- Kennwörter werden gelöscht, sobald die Datei bearbeitet wird. Setzen Sie die Kennwörter zurück, wenn Sie bearbeitete Dateien speichern.

Hinweis

- Wenn Sie die Kennwörter über das Dialogfeld PDF-Einstellungen (PDF Settings) festlegen, wird wieder das Dialogfeld PDF-Einstellungen (PDF Settings) angezeigt. Klicken Sie auf OK. Das Dialogfeld Als PDF-Datei speichern (Save as PDF file) wird wieder angezeigt.

6. Klicken Sie auf Speichern (Save).

Die Dateien werden gemäß den Einstellungen gespeichert.

Verwandtes Thema

- ▶ [Kennwortgeschützte PDF-Dateien öffnen/bearbeiten](#)

[Zum Seitenanfang](#)↑

Erweitertes Handbuch

Erweitertes Handbuch > Scannen > Mit der mitgelieferten Anwendungssoftware scannen > Bilder in MP Navigator EX verwenden > Kennwortgeschützte PDF-Dateien öffnen/bearbeiten

Kennwortgeschützte PDF-Dateien öffnen/bearbeiten

Geben Sie ein Kennwort ein, um kennwortgeschützte PDF-Dateien zu öffnen oder zu bearbeiten bzw. zu drucken.

Die Art der Kennworteingabe variiert je nach Vorgang. Folgende Verfahren dienen nur als Beispiele.

Wichtig

- Sie können nur PDF-Dateien öffnen, bearbeiten oder drucken, deren Kennwörter mit MP Navigator EX festgelegt wurden. Sie können keine PDF-Dateien bearbeiten, die in anderen Anwendungen bearbeitet oder deren Kennwörter in anderen Anwendungen festgelegt wurden. Nur MP Navigator EX Version 1.1 und 2.0 oder höher unterstützt das Öffnen, Bearbeiten und Drucken von kennwortgeschützten PDF-Dateien.
- Zum Öffnen, Bearbeiten oder Drucken kennwortgeschützter PDF-Dateien ist Internet Explorer 5.5 Service Pack 2 oder höher erforderlich.
- Bei Kennwörtern wird die Groß-/Kleinschreibung beachtet.

Kennwort zum Öffnen einer Datei eingeben

1. Wählen Sie im Fenster Anz. und verw. (View & Use) die PDF-Datei aus, die Sie öffnen möchten, und klicken Sie auf  Vergrößern (Zoom in). Sie können auch auf die PDF-Datei doppelklicken.

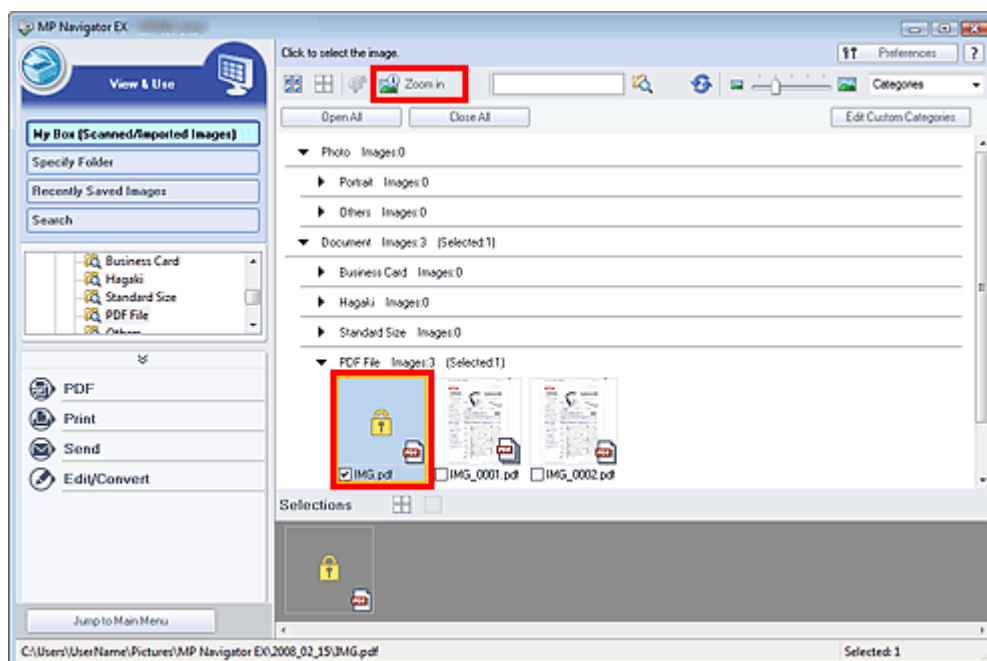

Hinweis

- Es ist nur das Kennwort zum Öffnen (Document Open Password) erforderlich. Das Kennwort für Berechtigungen (Permissions Password) wird nicht benötigt.
- Wenn das Dialogfeld Vergrößern (Zoom in) mit einem Sperrsymbol geöffnet wird, klicken Sie auf Kennwort eingeben (Enter Password).

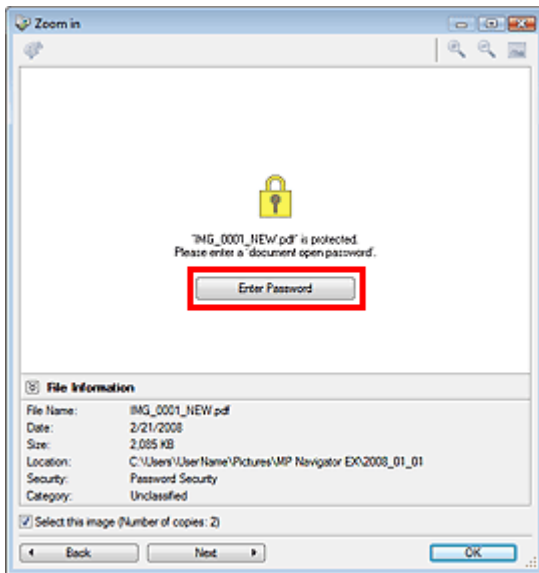

- Das Dialogfeld Kennwort (Password) wird geöffnet. Geben Sie das Kennwort ein und klicken Sie auf OK.

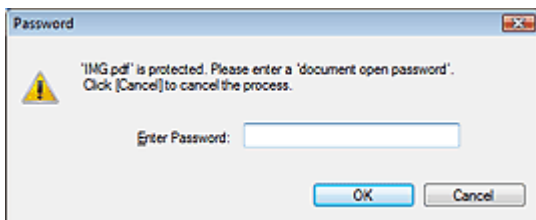

Die PDF-Datei wird im Dialogfeld Vergrößern (Zoom in) geöffnet.

Wichtig

- Um die Datei nach dem Schließen des Dialogfelds Vergrößern (Zoom in) wieder zu öffnen, geben Sie das Kennwort erneut ein.

Kennwort (Kennwort für Berechtigungen) zum Bearbeiten oder Drucken einer Datei eingeben

- Wählen Sie im Fenster Anz. und verw. (View & Use) PDF-Dateien aus und klicken Sie auf PDF (PDF) oder Drucken (Print).

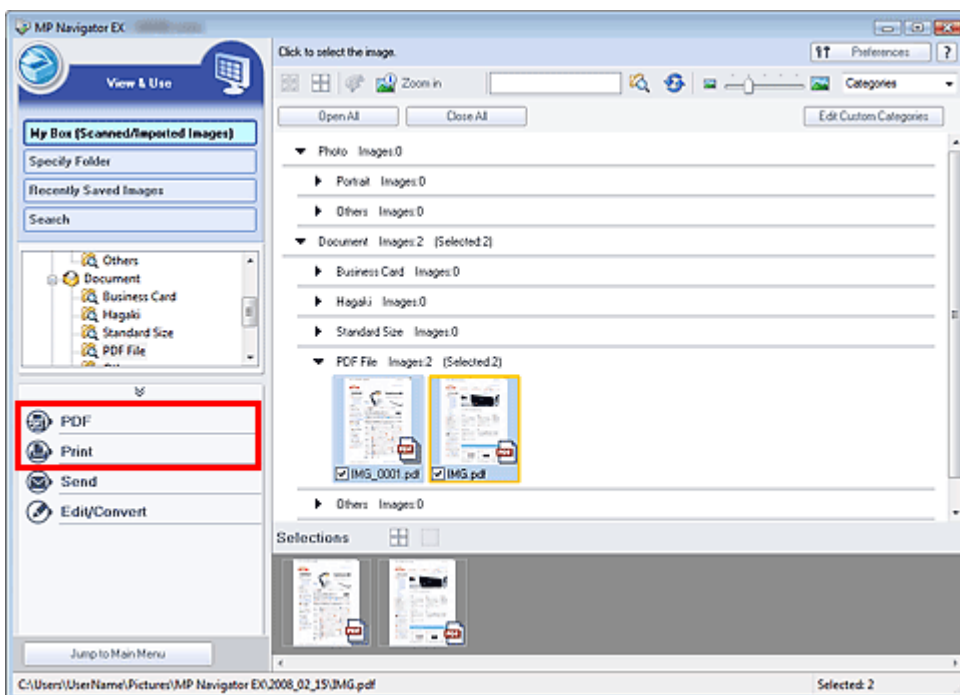

2. Wählen Sie zum Erstellen oder Bearbeiten einer PDF-Datei die Option PDF-Datei erstellen/bearbeiten (Create/Edit PDF file) in der Liste aus. Klicken Sie zum Drucken der Datei auf Dokument drucken (Print Document).

Im Dialogfeld Kennwort (Password) werden Sie aufgefordert, ein Kennwort einzugeben.

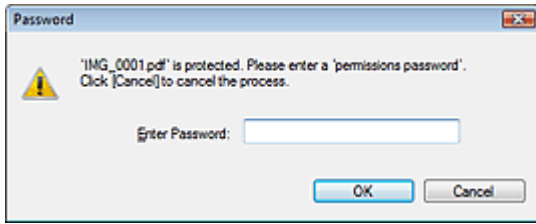

Wichtig

- Wenn auch das Kennwort zum Öffnen (Document Open Password) festgelegt ist, muss zuerst das Kennwort zum Öffnen (Document Open Password) und dann das Kennwort für Berechtigungen (Permissions Password) eingegeben werden.

3. Geben Sie das Kennwort ein und klicken Sie auf OK.

Das entsprechende Dialogfeld wird geöffnet.

Wichtig

- Wenn eine kennwortgeschützte PDF-Datei bearbeitet wird, werden die Kennwörter gelöscht. Setzen Sie die Kennwörter zurück.
➔ [Kennwörter für PDF-Dateien festlegen](#)

Verwandtes Thema

- ▶ [Kennwörter für PDF-Dateien festlegen](#)

[Zum Seitenanfang](#) ↗

Erweitertes Handbuch

Erweitertes Handbuch > Scannen > Mit der mitgelieferten Anwendungssoftware scannen > MP Navigator EX-Bildschirme

MP Navigator EX-Bildschirme

Lernen Sie die Bildschirme und Funktionen von MP Navigator EX kennen.

Registerkarte Dokumente oder Bilder scannen/importieren (Scan/Import Documents or Images)

➔ Bildschirm Fotos/Dokumente (Auflagefl.) (Photos/Documents (Platen)) (Fenster Scan./Import. (Scan/Import))

- Dialogfeld Scan-Einstellungen (Scan Settings) (Fotos/Dokumente)
- Dialogfeld Speichern (Save)
- Dialogfeld Als PDF-Datei speichern (Save as PDF file)

➔ Bildschirm Speicherkarte (Memory Card) (Fenster Scan./Import. (Scan/Import))

Registerkarte Bilder auf Ihrem Computer anzeigen und verwenden (View & Use Images on your Computer)

➔ Fenster Anz. und verw. (View & Use)

- Fenster PDF-Datei erstellen/bearbeiten (Create/Edit PDF file)
- Dialogfeld Dokument drucken (Print Document)
- Dialogfeld Foto drucken (Print Photo)
- Dialogfeld Per E-Mail versenden (Send via E-mail)
- Fenster Bilder korrigieren/verbessern (Correct/Enhance Images)

Registerkarte Benutzerdefiniertes Ein-Klick-Scannen (Custom Scan with One-click) / Bildschirm für den Ein-Klick-Modus

➔ Dialogfeld Speichern (Save) (Bildschirm für den Ein-Klick-Modus)

➔ Dialogfeld PDF (PDF)

➔ Dialogfeld Mail (Mail)

➔ Dialogfeld OCR (OCR)

➔ Dialogfeld Benutzerdefiniert (Custom)

Dialogfeld Voreinstellungen (Preferences)

➔ Registerkarte Allgemein (General)

➔ Registerkarte Scanner-Taste - Einstellungen (Scanner Button Settings) (Speichern)

➔ Registerkarte Scanner-Taste - Einstellungen (Scanner Button Settings) (An E-Mail anhängen)

➔ Registerkarte Scanner-Taste - Einstellungen (Scanner Button Settings) (Mit Anwendung öffnen)

[Zum Seitenanfang](#)↑

Erweitertes Handbuch

Erweitertes Handbuch > Scannen > Mit der mitgelieferten Anwendungssoftware scannen > MP Navigator EX-Bildschirme > Bildschirm für den Navigationsmodus

Bildschirm für den Navigationsmodus

Bei diesem Bildschirm handelt es sich um einen der Startbildschirme von MP Navigator EX.

Zeigen Sie auf das Symbol oben im Bildschirm, um die einzelnen Registerkarten anzuzeigen.

Verwenden Sie die einzelnen Registerkarten für die gewünschten Aktionen.

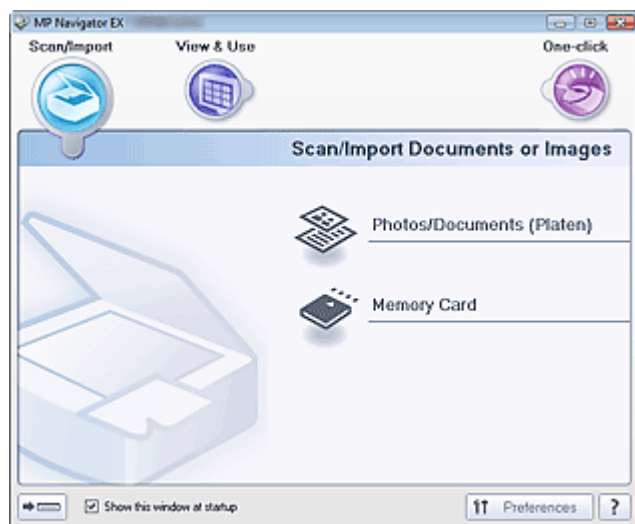

- **Scan./Import. (Scan/Import)**

Sie können Fotos und Dokumente scannen oder Bilder von einer Speicherkarte importieren.

➔ Registerkarte **Dokumente oder Bilder scannen/importieren (Scan/Import Documents or Images)**

- **Anz. und verw. (View & Use)**

Sie können auf einem Computer gespeicherte Bilder öffnen und diese drucken oder an eine E-Mail anhängen. Sie können sie auch mit einer Anwendung bearbeiten, die mit dem Gerät mitgeliefert wurde.

➔ Registerkarte **Bilder auf Ihrem Computer anzeigen und verwenden (View & Use Images on your Computer)**

- **Ein-Klick (One-click)**

Sie können mehrere Schritte, vom Scannen bis zum Speichern usw. gleichzeitig durchführen, indem Sie auf das entsprechende Symbol klicken.

➔ Registerkarte **Benutzerdefiniertes Ein-Klick-Scannen (Custom Scan with One-click)**

-  **(Modus wechseln)**

Wechselt in den Bildschirm für den Ein-Klick-Modus. Im Bildschirm für den Ein-Klick-Modus können Sie verschiedene Arbeitsschritte, vom Scannen über das Speichern usw., gleichzeitig durchführen, indem Sie auf das entsprechende Symbol klicken.

➔ **Bildschirm für den Ein-Klick-Modus**

- **Dieses Fenster beim Start anzeigen (Show this window at startup)**

Aktivieren Sie dieses Kontrollkästchen, um beim Start das Hauptmenü anzuzeigen. Wenn dieses Kontrollkästchen nicht aktiviert ist, wird der zuletzt verwendete Bildschirm angezeigt.

-  **Voreinstellungen (Preferences)**

Das Dialogfeld Voreinstellungen (Preferences) wird geöffnet. Im Dialogfeld Voreinstellungen (Preferences) können Sie erweiterte Einstellungen an MP Navigator EX-Funktionen vornehmen.

➔ **Dialogfeld Voreinstellungen (Preferences)**

-  **(Handbuch)**

Öffnet dieses Handbuch.

Erweitertes Handbuch

Erweitertes Handbuch > Scannen > Mit der mitgelieferten Anwendungssoftware scannen > MP Navigator EX-Bildschirme > Registerkarte Dokumente oder Bilder scannen/importieren (Scan/Import Documents or Images)

Registerkarte Dokumente oder Bilder scannen/importieren (Scan/Import Documents or Images)

Zeigen Sie im Bildschirm für den Navigationsmodus auf Scan./Import. (Scan/Import), um die Registerkarte Dokumente oder Bilder scannen/importieren (Scan/Import Documents or Images) anzuzeigen.

Sie können Fotos und Dokumente scannen oder Bilder von einer Speicherkarte importieren.

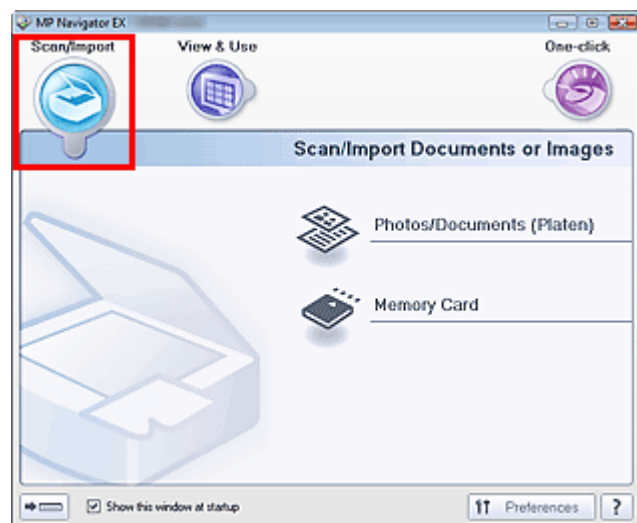

- **Fotos/Dokumente (Auflagefl.) (Photos/Documents (Platen))**

Öffnen Sie das Fenster Scan./Import. (Scan/Import). Scannen Sie Fotos und Dokumente, die auf der Auflagefläche liegen.

➔ [Bildschirm Fotos/Dokumente \(Auflagefl.\) \(Photos/Documents \(Platen\)\) \(Fenster Scan./Import. \(Scan/Import\)\)](#)

- **Speicherkarte (Memory Card)**

Öffnet das Fenster Scan./Import. (Scan/Import), wobei Speicherkarte (Memory Card) ausgewählt ist. Auf Speicherkarten gespeicherte Bilder importieren

➔ [Bildschirm Speicherkarte \(Memory Card\) \(Fenster Scan./Import. \(Scan/Import\)\)](#)

-  **(Modus wechseln)**

Wechselt in den Bildschirm für den Ein-Klick-Modus. Im Bildschirm für den Ein-Klick-Modus können Sie verschiedene Arbeitsschritte, vom Scannen über das Speichern usw., gleichzeitig durchführen, indem Sie auf das entsprechende Symbol klicken.

➔ [Bildschirm für den Ein-Klick-Modus](#)

- **Dieses Fenster beim Start anzeigen (Show this window at startup)**

Aktivieren Sie dieses Kontrollkästchen, um beim Start das Hauptmenü anzuzeigen. Wenn dieses Kontrollkästchen nicht aktiviert ist, wird der zuletzt verwendete Bildschirm angezeigt.

-  **Voreinstellungen (Preferences)**

Das Dialogfeld Voreinstellungen (Preferences) wird geöffnet. Im Dialogfeld Voreinstellungen (Preferences) können Sie erweiterte Einstellungen an MP Navigator EX-Funktionen vornehmen.

➔ [Dialogfeld Voreinstellungen \(Preferences\)](#)

-  **(Handbuch)**

Öffnet dieses Handbuch.

[Zum Seitenanfang](#)↑

Erweitertes Handbuch

Erweitertes Handbuch > Scannen > Mit der mitgelieferten Anwendungssoftware scannen > MP Navigator EX-Bildschirme > Registerkarte Bilder auf Ihrem Computer anzeigen und verwenden (View & Use Images on your Computer)

Registerkarte Bilder auf Ihrem Computer anzeigen und verwenden (View & Use Images on your Computer)

Zeigen Sie im Bildschirm für den Navigationsmodus auf Anz. und verw. (View & Use), um die Registerkarte Bilder auf Ihrem Computer anzeigen und verwenden (View & Use Images on your Computer) anzuzeigen.

Sie können auf einem Computer gespeicherte Bilder öffnen und diese drucken oder an eine E-Mail anhängen. Sie können sie auch mit einer Anwendung bearbeiten, die mit dem Gerät mitgeliefert wurde.

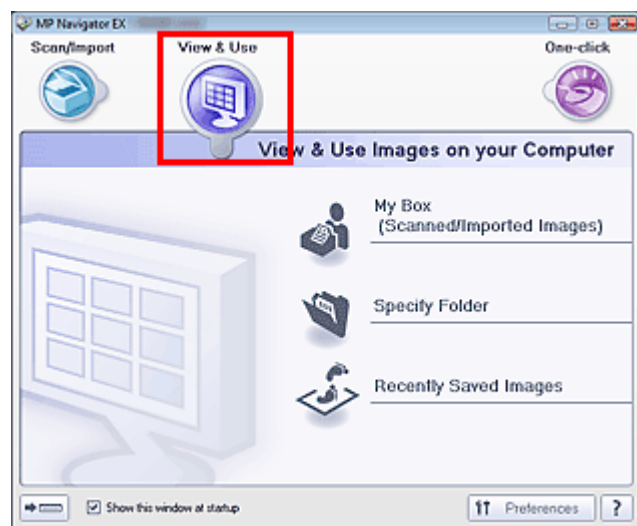

- **Eigene Box (Gesc./import. Bild.) (My Box (Scanned/Imported Images))**

Öffnet das Fenster Anz. und verw. (View & Use) mit Eigene Box (Gescannte/import. Bilder) (My Box (Scanned/Imported Images)) im Vordergrund.

Sie können unter Eigene Box gespeicherte Bilder öffnen und verwenden.

Eigene Box ist ein spezifischer Ordner zum Speichern von Bildern, die mit MP Navigator EX gescannt wurden.

Hinweis

- Die folgenden Ordner werden standardmäßig angegeben.
Windows Vista: Ordner MP Navigator EX im Ordner Bild (Picture)
Windows XP: Ordner MP Navigator EX im Ordner Eigene Bilder (My Pictures)
Windows 2000: Ordner MP Navigator EX im Ordner Eigene Bilder (My Pictures)

- **Ordner angeben (Specify Folder)**

Öffnet das Fenster Anz. und verw. (View & Use) mit der Registerkarte Ordner angeben (Specify Folder) im Vordergrund.

Sie können in spezifischen Ordnern gespeicherte Bilder öffnen und verwenden.

- **Kürzlich gespeicherte Bilder (Recently Saved Images)**

Öffnet das Fenster Anz. und verw. (View & Use) mit der Registerkarte Kürzlich gespeicherte Bilder (Recently Saved Images) im Vordergrund.

Sie können Bilder öffnen und verwenden, für die kürzlich die Aufgaben "Gescannte/importierte Bilder", "An E-Mail angehängt" oder "An Anwendung gesendet" durchgeführt wurden.

Hinweis

- Unter "Fenster Anz. und verw. (View & Use)" finden Sie weitere Informationen zum Fenster Anz. und verw. (View & Use).

-  **(Modus wechseln)**

Wechselt in den Bildschirm für den Ein-Klick-Modus. Im Bildschirm für den Ein-Klick-Modus können Sie verschiedene Arbeitsschritte, vom Scannen über das Speichern usw., gleichzeitig durchführen, indem Sie auf das entsprechende Symbol klicken.

➔ [Bildschirm für den Ein-Klick-Modus](#)

- **Dieses Fenster beim Start anzeigen (Show this window at startup)**

Aktivieren Sie dieses Kontrollkästchen, um beim Start das Hauptmenü anzuzeigen. Wenn dieses Kontrollkästchen nicht aktiviert ist, wird der zuletzt verwendete Bildschirm angezeigt.



Preferences

- **Voreinstellungen (Preferences)**

Das Dialogfeld Voreinstellungen (Preferences) wird geöffnet. Im Dialogfeld Voreinstellungen (Preferences) können Sie erweiterte Einstellungen an MP Navigator EX-Funktionen vornehmen.

➔ [Dialogfeld Voreinstellungen \(Preferences\)](#)



- **(Handbuch)**

Öffnet dieses Handbuch.

Verwandtes Thema

► [Auf einem Computer gespeicherte Bilder öffnen](#)

[Zum Seitenanfang](#)↑

Erweitertes Handbuch

Erweitertes Handbuch > Scannen > Mit der mitgelieferten Anwendungssoftware scannen > MP Navigator EX-Bildschirme > Registerkarte Benutzerdefiniertes Ein-Klick-Scannen (Custom Scan with One-click)

Registerkarte Benutzerdefiniertes Ein-Klick-Scannen (Custom Scan with One-click)

Zeigen Sie im Bildschirm für den Navigationsmodus auf Ein-Klick (One-click), um die Registerkarte Benutzerdefiniertes Ein-Klick-Scannen (Custom Scan with One-click) anzuzeigen.

Sie können mehrere Schritte, vom Scannen bis zum Speichern usw. gleichzeitig durchführen, indem Sie auf das entsprechende Symbol klicken.

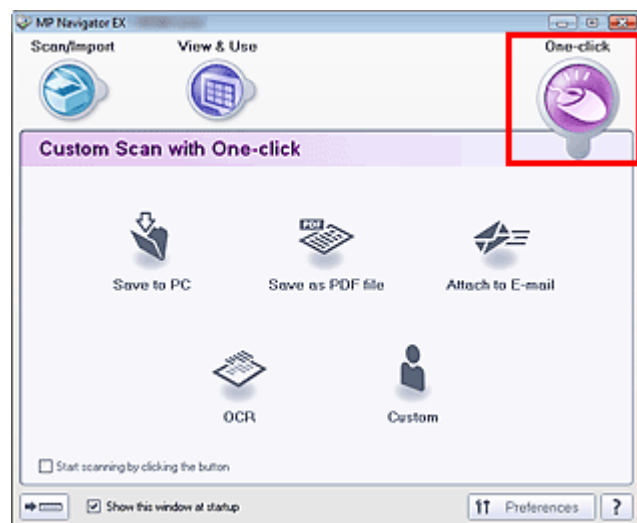

- **Auf dem PC speichern (Save to PC)**

Scannt und speichert Dokumente. Der Dokumenttyp wird automatisch erkannt. Das Dateiformat wird automatisch festgelegt. Dateien werden auf einen Computer gespeichert.

Wenn Sie auf dieses Symbol klicken, wird das Dialogfeld Speichern (Save) geöffnet, in dem Sie die Einstellungen für das Scannen und Speichern festlegen können.

➔ [Dialogfeld Speichern \(Save\) \(Bildschirm für den Ein-Klick-Modus\)](#)

- **Als PDF-Datei speichern (Save as PDF file)**

Scannt Dokumente und speichert sie als PDF-Dateien.

Wenn Sie auf dieses Symbol klicken, wird das Dialogfeld PDF (PDF) geöffnet, in dem Sie die Einstellungen für das Scannen und Speichern sowie für die Anwendung festlegen können.

➔ [Dialogfeld PDF \(PDF\)](#)

- **An E-Mail anhängen (Attach to E-mail)**

Scannt Dokumente oder Fotos und hängt sie an eine E-Mail an.

Wenn Sie auf dieses Symbol klicken, wird das Dialogfeld Mail (Mail) geöffnet, in dem Sie die Einstellungen für das Scannen und Speichern sowie für das E-Mail-Programm festlegen können.

➔ [Dialogfeld Mail \(Mail\)](#)

- **OCR (OCR)**

Scannt Textdokumente. Anschließend wird der Text aus dem Bild extrahiert und im Editor von Windows angezeigt.

Wenn Sie auf dieses Symbol klicken, wird das Dialogfeld OCR (OCR) geöffnet, in dem Sie die Einstellungen für das Scannen und Speichern sowie für die Anwendung festlegen können.

➔ [Dialogfeld OCR \(OCR\)](#)

Wichtig

- Informationen zu weiteren Verfahren finden Sie im Handbuch der Anwendung.

- **Benutzerdefiniert (Custom)**

Scannt Dokumente und öffnet sie in der angegebenen Anwendung. Der Dokumenttyp wird automatisch erkannt.

Wenn Sie auf dieses Symbol klicken, wird das Dialogfeld Benutzerdefiniert (Custom) geöffnet, in dem Sie die Einstellungen für das Scannen und Speichern sowie für die Anwendung festlegen können.

➔ [Dialogfeld Benutzerdefiniert \(Custom\)](#)

Wichtig

- Informationen zu weiteren Verfahren finden Sie im Handbuch der Anwendung.

- **Scanvorgang durch Klicken auf die Schaltfläche starten (Start scanning by clicking the button)**

Aktivieren Sie dieses Kontrollkästchen und klicken Sie auf ein Symbol, um den Scanvorgang sofort zu starten.



- **(Modus wechseln)**

Wechselt in den Ein-Klick-Modus und öffnet den Bildschirm für den Ein-Klick-Modus.

➔ [Bildschirm für den Ein-Klick-Modus](#)

- **Dieses Fenster beim Start anzeigen (Show this window at startup)**

Aktivieren Sie dieses Kontrollkästchen, um beim Start das Hauptmenü anzuzeigen. Wenn dieses Kontrollkästchen nicht aktiviert ist, wird der zuletzt verwendete Bildschirm angezeigt.



- **Voreinstellungen (Preferences)**

Das Dialogfeld Voreinstellungen (Preferences) wird geöffnet. Im Dialogfeld Voreinstellungen (Preferences) können Sie erweiterte Einstellungen an MP Navigator EX-Funktionen vornehmen.

➔ [Dialogfeld Voreinstellungen \(Preferences\)](#)



- **(Handbuch)**

Öffnet dieses Handbuch.

Wichtig

- Wenn Sie scannen und Dokumenttyp (Document Type) ist im Dialogfeld Speichern (Save) oder Benutzerdefiniert (Custom) auf Auto-Modus (Auto Mode) eingestellt, gelten folgende Einschränkungen.
Geben Sie den Dokumenttyp (Document Type) an (nicht die Option Auto-Modus (Auto Mode)), um nach dem Scannen den Text im Bild zu extrahieren und in editierbaren Text umzuwandeln.

Verwandtes Thema

- ▶ [Einfaches Ein-Klick-Scannen](#)

[Zum Seitenanfang](#)↑

Erweitertes Handbuch

Erweitertes Handbuch > Scannen > Mit der mitgelieferten Anwendungssoftware scannen > MP Navigator EX-Bildschirme > Bildschirm Fotos/Dokumente (Auflagefl.) (Photos/Documents (Platen)) (Fenster Scan./Import. (Scan/Import))

Bildschirm Fotos/Dokumente (Auflagefl.) (Photos/Documents (Platen)) (Fenster Scan./Import. (Scan/Import))

Zeigen Sie im Bildschirm für den Navigationsmodus auf Scan./Import. (Scan/Import) und klicken Sie auf Fotos/Dokumente (Auflagefl.) (Photos/Documents (Platen)).

Öffnen Sie dieses Fenster, wenn Sie Dokumente von der Auflagefläche scannen möchten.

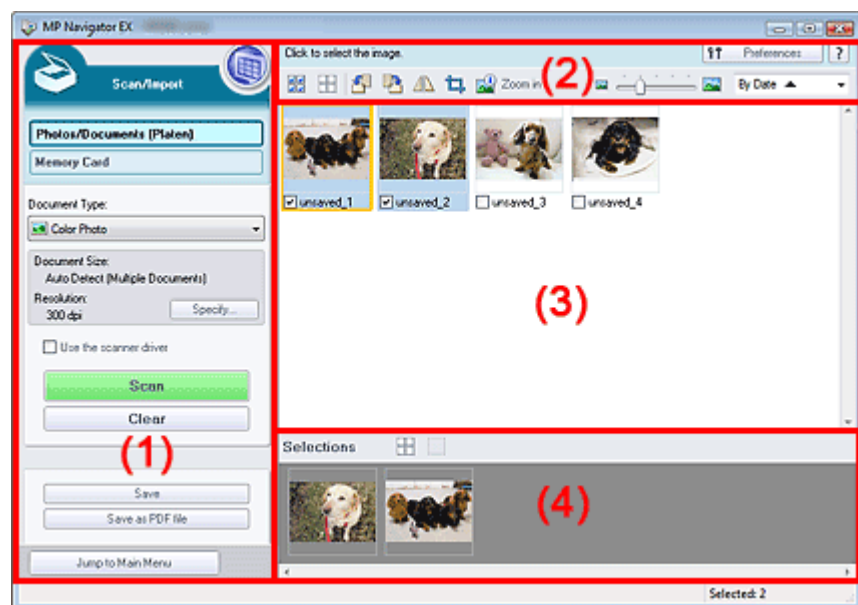

- (1) Einstellungen und Bedienschnittflächen
- (2) Symbolleiste
- (3) Miniaturansichtsfenster
- (4) Bereich für ausgewählte Bilder

Einstellungen und Bedienschnittflächen

-  **(Anzeigen und verwenden)**
Klicken Sie auf dieses Symbol, wenn Sie auf Ihrem Computer gespeicherte Bilder und PDF-Dateien öffnen möchten. Das Fenster Anz. und verw. (View & Use) wird geöffnet.
➔ Fenster Anz. und verw. (View & Use)
- **Fotos/Dokumente (Auflagefl.) (Photos/Documents (Platen))**
Zeigt den Bildschirm zum Scannen von Fotos, Dokumenten, Zeitschriften und anderen gedruckten Vorlagen an.
- **Speicherkarte (Memory Card)**
Klicken Sie auf diese Option, wenn Sie Bilder von einer Speicherkarte importieren möchten. Der Bildschirm zum Importieren von Bildern von einer Speicherkarte wird angezeigt.
➔ Bildschirm Speicherkarte (Memory Card) (Fenster Scan./Import. (Scan/Import))
- **Dokumenttyp (Document Type)**
Wählen Sie den Typ des zu scannenden Dokuments.
Fotos scannen: Farbfoto (Color Photo) oder Schwarzweißfoto (Black and White Photo)
Textdokumente scannen: Farbdokument (Color Document), Schwarzweißdokument (Black and White Document) oder Text (OCR) (Text(OCR))
Zeitschriften scannen: Zeitschrift (Farbe) (Magazine(Color))

Wichtig

- Sie können den Dokumenttyp (Document Type) nicht auswählen, wenn das Kontrollkästchen Scanner-Treiber verwenden (Use the scanner driver) ausgewählt ist.

- **Einstellen... (Specify...)**

Geben Sie die Dokumentgröße, Auflösung und andere erweiterte Einstellungen für das Scannen an.

➔ [Dialogfeld Scan-Einstellungen \(Scan Settings\) \(Fotos/Dokumente\)](#)

 **Wichtig**

- Die Schaltfläche Einstellen... (Specify...) ist nicht verfügbar, wenn das Kontrollkästchen Scanner-Treiber verwenden (Use the scanner driver) aktiviert ist.

- **Scanner-Treiber verwenden (Use the scanner driver)**

Aktivieren Sie dieses Kontrollkästchen, wenn Sie mit ScanGear (Scanner-Treiber) scannen möchten. Verwenden Sie ScanGear (Scanner-Treiber) für Bild- und Farbkorrekturen beim Scannen von Dokumenten.

- **Scannen (Scan)**

Der Scanvorgang wird gestartet.

 **Hinweis**

- Wenn das Kontrollkästchen Scanner-Treiber verwenden (Use the scanner driver) aktiviert ist, wird an dieser Stelle die Schaltfläche Scanner-Treiber öffnen (Open Scanner Driver) angezeigt.

- **Scanner-Treiber öffnen (Open Scanner Driver)**

ScanGear (Scanner-Treiber) wird gestartet.

Weitere Informationen zu den Bildschirmen von ScanGear (Scanner-Treiber) finden Sie unter "[Bildschirme von ScanGear \(Scanner-Treiber\)](#)".

 **Hinweis**

- Wenn das Kontrollkästchen Scanner-Treiber verwenden (Use the scanner driver) deaktiviert ist, wird an dieser Stelle die Schaltfläche Scannen (Scan) angezeigt.

- **Löschen (Clear)**

Löscht alle Bilder im Miniaturansichtsfenster.

 **Wichtig**

- Bilder, die nicht auf einem Computer gespeichert sind, werden gelöscht. Um wichtige Bilder zu behalten, wählen Sie Speichern (Save) oder eine andere Methode, um sie auf einem Computer zu speichern, bevor Sie auf Löschen (Clear) klicken.

- **Speichern (Save)**

Speichern Sie die ausgewählten Bilder. Klicken Sie auf diese Option, um das [Dialogfeld Speichern \(Save\)](#) zu öffnen und die Speichereinstellungen festzulegen.

- **Als PDF-Datei speichern (Save as PDF file)**

Speichern Sie die ausgewählten Bilder als PDF-Dateien. Klicken Sie auf diese Option, um das [Dialogfeld Als PDF-Datei speichern \(Save as PDF file\)](#) zu öffnen und die Speichereinstellungen festzulegen.

-  **Zum Hauptmenü (Jump to Main Menu)**

Kehren Sie zum Hauptmenü zurück.

Symbolleiste

-  **Voreinstellungen (Preferences)**

Das Dialogfeld Voreinstellungen (Preferences) wird geöffnet. Im Dialogfeld Voreinstellungen (Preferences) können Sie erweiterte Einstellungen an MP Navigator EX-Funktionen vornehmen.

➔ [Dialogfeld Voreinstellungen \(Preferences\)](#)

-  **(Handbuch)**

Öffnet dieses Handbuch.

- **Tools zur Bearbeitung**

-  **(Alle auswählen)**

Wählt alle Bilder im Miniaturansichtsfenster aus.

-  **(Alle abbrechen)**

Hebt die Auswahl aller Bilder im Miniaturansichtsfenster auf.

-  **(Nach links drehen)**

Dreht das ausgewählte (mit einem orangefarbenen Rahmen versehene) Bild um 90 Grad gegen den Uhrzeigersinn.

-  **(Nach rechts drehen)**

Dreht das ausgewählte (mit einem orangefarbenen Rahmen versehene) Bild um 90 Grad im Uhrzeigersinn.

-  **(Invertieren)**

Invertiert das ausgewählte (mit einem orangefarbenen Rahmen versehene) Bild horizontal.

-  **(Zuschneiden)**

Beschneidet das im Miniaturansichtsfenster ausgewählte (mit einem orangefarbenen Rahmen versehene) Bild. Beim Zuschneiden wählen Sie den Bildbereich aus, den Sie beibehalten möchten. Die übrigen Bildbereiche werden verworfen. Klicken Sie auf diese Schaltfläche, um den Bildschirm Beschneiden (Crop) zu öffnen und den Schnittrahmen anzugeben.

-  **Vergrößern (Zoom in)**

Vergößert das ausgewählte (mit einem orangefarbenen Rahmen versehene) Bild. Sie können auch auf das Bild doppelklicken, um es zu vergrößern.

-  **(Anzeigegröße)**

Ändert die Größe der Bilder im Miniaturansichtsfenster.

-  **(Sortieren nach)**

Sortiert Bilder im Miniaturansichtsfenster nach Kategorie oder nach Datum (aufsteigend oder absteigend).

Miniaturansichtsfenster

- **Miniaturansichtsfenster**

Hier werden die von der Auflagefläche gescannten Bilder angezeigt.

Wenn Sie das Kontrollkästchen eines Bilds auswählen, wird das Bild im Bereich für ausgewählte Bilder angezeigt.

Wichtig

- Miniaturansichten werden möglicherweise als "?" angezeigt, wenn nicht genügend Arbeitsspeicher zum Anzeigen der Bilder vorhanden ist.

Wenn Bilder nach Kategorien (Categories) sortiert werden

-  **Alle öffnen (Open All)**

Zeigt alle Bilder an.

-  **Alle schließen (Close All)**

Blendet alle Bilder aus.

Bereich für ausgewählte Bilder

-  **(Alle abbrechen)**

Bricht die Auswahl aller Bilder im Bereich für ausgewählte Bilder ab.

-  **(Auswahl abbrechen)**

Hebt die Auswahl eines Bilds (mit orangefarbenem Rahmen) im Bereich für ausgewählte Bilder auf.

- **Bereich für ausgewählte Bilder**

Hier werden die im Miniaturansichtsfenster ausgewählten Bilder angezeigt.

Verwandtes Thema

► [Fotos und Dokumente scannen](#)

[Zum Seitenanfang](#)↑

Erweitertes Handbuch

Erweitertes Handbuch > Scannen > Mit der mitgelieferten Anwendungssoftware scannen > MP Navigator EX-Bildschirme > Dialogfeld Scan-Einstellungen (Scan Settings)(Fotos/Dokumente)

Dialogfeld Scan-Einstellungen (Scan Settings) (Fotos/Dokumente)

Das Dialogfeld Scan-Einstellungen (Scan Settings) wird geöffnet, wenn Sie auf Einstellen... (Specify...) im Fenster Scan./Import. (Scan/Import) klicken.

Im Dialogfeld Scan-Einstellungen (Scan Settings) können Sie erweiterte Einstellungen für das Scannen festlegen.

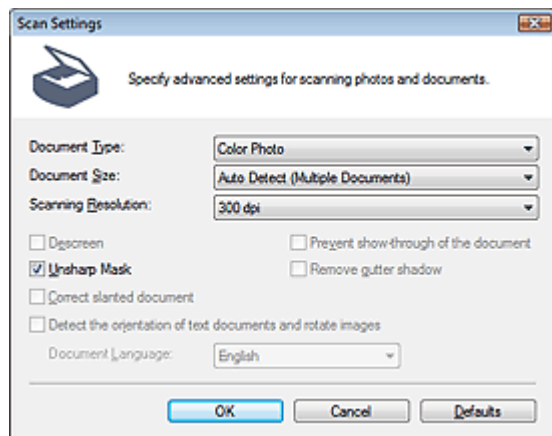

• Dokumenttyp (Document Type)

Wählen Sie den Typ des zu scannenden Dokuments.

Fotos scannen: Farbfoto (Color Photo) oder Schwarzweißfoto (Black and White Photo)

Textdokumente scannen: Farbdokument (Color Document), Schwarzweißdokument (Black and White Document) oder Text (OCR) (Text(OCR))

Zeitschriften scannen: Zeitschrift (Farbe) (Magazine(Color))

⚠ Wichtig

- Damit das Dokument korrekt gescannt wird, wählen Sie einen zum Dokument passenden Dokumenttyp aus.

• Dokumentgröße (Document Size)

Wählen Sie die Größe des zu scannenden Dokuments aus.

Wenn Sie die Option Benutzerdefiniert (Custom) auswählen, wird ein Bildschirm angezeigt, in dem Sie die Dokumentgröße angeben können. Wählen Sie eine Option für Einheiten (Units), geben Sie die Breite (Width) und Höhe (Height) des Dokuments an und klicken Sie auf OK.

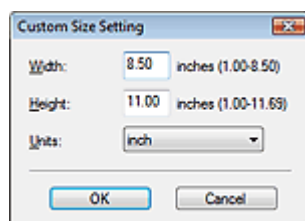

⚠ Wichtig

- Wenn Sie Automatische Erkennung (Auto Detect) auswählen, wird die Position oder Größe des Bilds möglicherweise nicht ordnungsgemäß gescannt. Ändern Sie in diesem Fall die Größe in die tatsächliche Dokumentgröße (A4, Letter usw.) und richten Sie eine Ecke des Dokuments an der durch einen Pfeil gekennzeichneten Ecke der Auflagefläche aus. Weitere Informationen zum Platzieren von Dokumenten finden Sie unter "[Dokumente platzieren](#)".
- Sie können Automatische Erkennung (Mehr. Dok.) (Auto Detect(Multiple Documents)) oder Automatische Erkennung nicht auswählen, wenn Dokumenttyp (Document Type) auf Text (OCR) (Text(OCR)) gesetzt ist.

• Scan-Auflösung (Scanning Resolution)

Wählen Sie die Auflösung, mit der die Dokumente gescannt werden sollen.

➔ [Auflösung](#) (Resolution)

**Hinweis**

- Sie können folgende Scan-Auflösungen festlegen, wenn für Dokumenttyp (Document Type) die Option Text (OCR) (Text(OCR)) ausgewählt ist.
300 dpi / 400 dpi

- **Entrastern (Descreen)**

Aktivieren Sie diese Option, um Moiré-Effekte zu reduzieren.

Gedruckte Fotos und Bilder werden durch eine Ansammlung feiner Punkte wiedergegeben. Moiré ist ein Effekt, bei dem die Verteilung der Punkte zu Interferenzen führt, wodurch die Farbverläufe des Bildes ungleichmäßig werden und ein Streifenmuster auf dem Bild entsteht. Mit der Funktion Entrastern (Descreen) wird der Moiré-Effekt reduziert.

**Wichtig**

- Wenn Dokumenttyp (Document Type) auf Farbfoto (Color Photo), Schwarzweißfoto (Black and White Photo) oder Text (OCR) (Text(OCR)) gesetzt ist, steht diese Option nicht zur Verfügung.

**Hinweis**

- Der Scanvorgang dauert länger als gewöhnlich, wenn Sie Entrastern (Descreen) aktivieren.

- **Scharfzeichnen (Unsharp Mask)**

Wählen Sie diese Option aus, um die Konturen des Motivs zu betonen und das Bild schärfer darzustellen.

**Wichtig**

- Sie können diese Option nicht auswählen, wenn für Dokumenttyp (Document Type) die Option Text (OCR) (Text(OCR)) ausgewählt wurde.

- **Durchscheinen des Dokuments verhindern (Prevent show-through of the document)**

Wählen Sie diese Option aus, um Text in einem Dokument zu schärfen oder den Durchschein-Effekt bei Zeitungen zu reduzieren.

**Wichtig**

- Wenn Dokumenttyp (Document Type) auf Farbfoto (Color Photo), Schwarzweißfoto (Black and White Photo) oder Text (OCR) (Text(OCR)) gesetzt ist, steht diese Option nicht zur Verfügung.
- Wählen Sie diese Option aus, wenn es sich beim Dokumenttyp (Document Type) um ein Textdokument handelt und bei dem gescannten Bild ein Durchschein-Effekt auftritt.

- **Bundstegschatten entfernen (Remove gutter shadow)**

Wählen Sie diese Option aus, um Schatten zu entfernen, die beim Scannen von geöffneten Broschüren zwischen den Seiten auftreten.

**Wichtig**

- Richten Sie das Dokument korrekt an den Markierungen der Auflagefläche aus.
- Bundstegschatten können nur entfernt werden, wenn die Dokumentgröße (Document Size) auf eine Standardgröße eingestellt ist.
- Diese Option ist nicht verfügbar, wenn für Dokumentgröße (Document Size) die Option Automatische Erkennung (Auto Detect), Automatische Erkennung (Mehr. Dok.) (Auto Detect(Multiple Documents)) oder der Heftungs-Assistent ausgewählt wurde.

**Hinweis**

- Sie können mit der Registerkarte Erweiterter Modus (Advanced Mode) von ScanGear Bundstegschatten korrigieren, wenn Sie Dokumente scannen, bei deren Format es sich nicht um ein Standardformat handelt, oder wenn benutzerdefinierte Schnittrahmen festgelegt wurden. Weitere Informationen hierzu finden Sie im Abschnitt Bundstegschattenkorrektur (Gutter Shadow Correction) unter "Bildeinstellungen" (Image Settings) der Registerkarte Erweiterter Modus (Advanced Mode) von ScanGear.

- **Schräglage des Dokuments korrigieren (Correct slanted document)**

Wählen Sie diese Option aus, wenn der gescannte Text erkannt und der Winkel (innerhalb von -0,1 bis -10 Grad oder +0,1 bis +10 Grad) des Dokuments korrigiert werden soll.

**Wichtig**

- Sie können diese Option nicht auswählen, wenn für Dokumenttyp (Document Type) die Option Farbfoto (Color Photo) oder Schwarzweißfoto (Black and White Photo) ausgewählt wurde.

- Sie können diese Option nicht auswählen, wenn für Dokumentgröße (Document Size) der Heftungs-Assistent (Stitch Assist) ausgewählt wurde.
- Die Neigung der folgenden Dokumenttypen kann nicht korrigiert werden, da der Text nicht ordnungsgemäß erkannt werden kann.
 - Dokumente, in denen die Textzeilen um mehr als 10 Grad geneigt oder die Winkel je nach Zeile unterschiedlich sind
 - Dokumente, die sowohl vertikalen als auch horizontalen Text enthalten
 - Dokumente mit extrem großen oder kleinen Schriftarten
 - Dokumente mit wenig Text
 - Dokumente, die Abbildungen/Bilder oder handschriftlichen Text enthalten
 - Dokumente, die sowohl vertikale als auch horizontale Zeilen (Tabellen) enthalten.



Hinweis

- Der Scanvorgang dauert länger als gewöhnlich, wenn Sie die Option Schräglage des Dokuments korrigieren (Correct slanted document) aktivieren.

• Ausrichtung von Textdokumenten erkennen und Bilder drehen (Detect the orientation of text documents and rotate images)

Wählen Sie diese Option aus, wenn die Ausrichtung des Dokuments anhand des gescannten Texts erkannt und das gescannte Bild in die richtige Ausrichtung gedreht werden soll. Wählen Sie unter Dokumentsprache (Document Language) die Sprache des zu scannenden Dokuments aus.



Wichtig

- Sie können diese Option nicht auswählen, wenn für Dokumenttyp (Document Type) die Option Farbfoto (Color Photo) oder Schwarzweißfoto (Black and White Photo) ausgewählt wurde.
- Sie können diese Option nicht auswählen, wenn für Dokumentgröße (Document Size) der Heftungs-Assistent (Stitch Assist) ausgewählt wurde.
- Je nach Dokumentsprache funktioniert diese Funktion möglicherweise nicht. Es werden nur Textdokumente in den Sprachen unterstützt, die unter Dokumentsprache (Document Language) ausgewählt werden können.
- Die Ausrichtung der folgenden Dokumenttypen kann nicht korrigiert werden, da der Text nicht ordnungsgemäß erkannt werden kann. Wählen Sie in diesem Fall das gescannte Bild im Miniaturansichtsfenster des Bildschirms **Fotos/Dokumente (Auflagefl.) (Photos/Documents (Platen)) (Fenster Scan./Import. (Scan/Import))** aus und drehen Sie es mit den entsprechenden Tools zur Bearbeitung.
 - Die Auflösung liegt außerhalb des Bereichs von 300 bis 600 dpi
 - Die Schriftgröße liegt außerhalb des Bereichs von 8 bis 48 Punkten
 - Dokumente, die spezielle Schriftarten, Effekte, Kursiv- oder handschriftlichen Text enthalten
 - Dokumente mit gemustertem Hintergrund



Hinweis

- Der Scanvorgang dauert länger als gewöhnlich, wenn Sie die Option Ausrichtung von Textdokumenten erkennen und Bilder drehen (Detect the orientation of text documents and rotate images) aktivieren.

• Dokumentsprache (Document Language)

Wählen Sie die Sprache des zu scannenden Dokuments aus.



Wichtig

- Sie können diese Option nicht auswählen, wenn für Dokumenttyp (Document Type) die Option Farbfoto (Color Photo) oder Schwarzweißfoto (Black and White Photo) ausgewählt wurde.
- Sie können diese Option nicht auswählen, wenn für Dokumentgröße (Document Size) der Heftungs-Assistent (Stitch Assist) ausgewählt wurde.

• Standard (Defaults)

Stellt die Standardeinstellungen wieder her.

[Zum Seitenanfang](#) ↗

Erweitertes Handbuch

Erweitertes Handbuch > Scannen > Mit der mitgelieferten Anwendungssoftware scannen > MP Navigator EX-Bildschirme > Dialogfeld Speichern (Save)

Dialogfeld Speichern (Save)

Das Dialogfeld Speichern (Save) wird geöffnet, wenn Sie auf Speichern (Save) im Fenster Scan./Import. (Scan/Import) klicken.

Im Dialogfeld Speichern (Save) können Sie Einstellungen zum Speichern von Bildern auf einem Computer vornehmen.

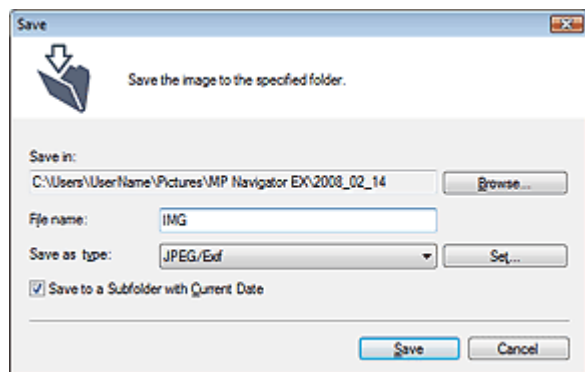

- **Speichern in (Save in)**

Zeigt den Ordner an, in dem die gescannten Bilder gespeichert werden sollen. Klicken Sie auf Durchsuchen... (Browse...), wenn Sie einen anderen Ordner auswählen möchten.

Die folgenden Ordner werden standardmäßig angegeben.

Windows Vista: Ordner MP Navigator EX im Ordner Bild (Picture)

Windows XP: Ordner MP Navigator EX im Ordner Eigene Bilder (My Pictures)

Windows 2000: Ordner MP Navigator EX im Ordner Eigene Bilder (My Pictures)

Wichtig

- Wenn Sie auf eine Speicherkarte speichern, aktivieren Sie den Schreibzugriff für den Kartensteckplatz des Geräts. Informationen zur Aktivierung des Schreibzugriffs finden Sie unter "[Kartensteckplatz als Speicherkartenlaufwerk des Computers einrichten](#)."

- **Dateiname (File name)**

Geben Sie den Namen des zu speichernden Bilds ein (maximal 32 Zeichen). Beim Speichern mehrerer Dateien werden jedem Dateinamen 4 Stellen angehängt.

- **Dateityp (Save as type)**

Geben Sie den Dateityp an, unter dem gescannte Bilder gespeichert werden sollen.

Wählen Sie JPEG/Exif (JPEG/Exif), TIFF (TIFF) oder BMP (BMP).

Wichtig

- Sie können JPEG/Exif (JPEG/Exif) nicht verwenden, wenn für Dokumenttyp (Document Type) die Option Text (OCR) (Text(OCR)) ausgewählt wurde.

- **Einstellen... (Set...)**

Sie können für JPEG-Bilder einen Komprimierungstyp angeben.

Wählen Sie Hoch (Geringe Komprimierung) (High(Low Compression)), Standard oder Gering (Hohe Komprimierung) (Low(High Compression)).

Wichtig

- Diese Einstellung ist nur verfügbar, wenn für Dateityp (Save as type) die Option JPEG/Exif (JPEG/Exif) ausgewählt wurde.

- **In Unterordner mit dem aktuellen Datum speichern (Save to a Subfolder with Current Date)**

Aktivieren Sie dieses Kontrollkästchen, um in dem unter Speichern in (Save in) ausgewählten Ordner einen Unterordner mit dem aktuellen Datum zu erstellen und die importierten Dateien dort zu speichern. Es wird ein Unterordner mit einem Namen wie z. B. "2008_01_01" (Jahr_Monat_Tag) erstellt.

Wenn dieses Kontrollkästchen nicht aktiviert wurde, werden die Dateien in dem unter Speichern in (Save in) genannten Ordner gespeichert.

[Zum Seitenanfang](#)↑

Erweitertes Handbuch

Erweitertes Handbuch > Scannen > Mit der mitgelieferten Anwendungssoftware scannen > MP Navigator EX-Bildschirme > Dialogfeld Als PDF-Datei speichern (Save as PDF file)

Dialogfeld Als PDF-Datei speichern (Save as PDF file)

Im Dialogfeld Als PDF-Datei speichern (Save as PDF file) können Sie erweiterte Einstellungen zum Speichern von gescannten Bildern als PDF-Dateien vornehmen. Sie können mehrere Dokumente als eine PDF-Datei speichern oder Seiten zu einer PDF-Datei hinzufügen, die mit MP Navigator EX erstellt wurde.

Wichtig

- Sie können Bilder, die in vertikaler und horizontaler Richtung mit 10501 Pixeln oder mehr gescannt wurden, nicht speichern.

Dialogfeld, das mit einem Klick auf die Schaltfläche Als PDF-Datei speichern (Save as PDF file) im Fenster Scan./Import. (Scan/Import) geöffnet wird

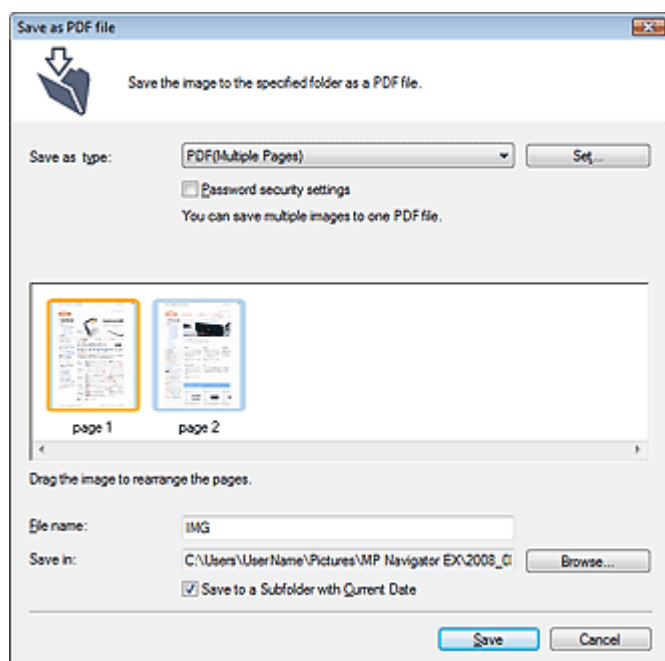

Dialogfeld, das mit einem Klick auf die Schaltfläche Ausgewählte Seiten speichern (Save Selected Pages) oder Alle Seiten speichern (Save All Pages) im Fenster PDF-Datei erstellen/bearbeiten (Create/Edit PDF file) geöffnet wird

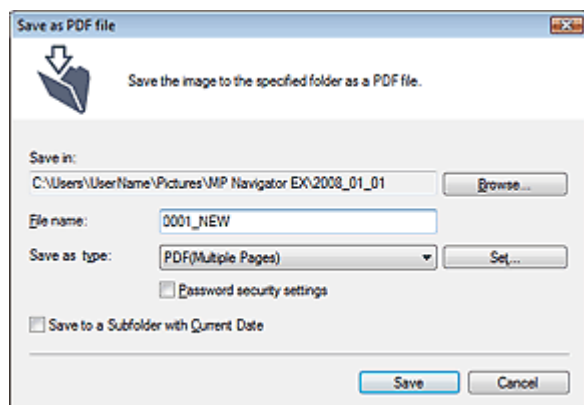

• Dateityp (Save as type)

Geben Sie den PDF-Dateityp an, unter dem gescannte Bilder gespeichert werden sollen.

- **PDF (PDF)**
Speichern Sie alle ausgewählten Bilder als separate PDF-Dateien.
- **PDF (Mehrere Seiten) (PDF(Multiple Pages))**

Speichert mehrere Bilder in einer PDF-Datei.

 **Wichtig**

- PDF (Mehrere Seiten) (PDF(Multiple Pages)) wird angezeigt, wenn mehrere Bilder ausgewählt wurden.

● **PDF (Seite Hinzufügen) (PDF(Add Page))**

Fügen Sie die gescannten Bilder zu einer PDF-Datei hinzu. Die Bilder werden am Ende der PDF-Datei eingefügt. Die Reihenfolge der Seiten der PDF-Datei, zu der die Bilder hinzugefügt werden, kann nicht geändert werden.

 **Wichtig**

- Bilder können nur zu PDF-Dateien hinzugefügt werden, die mit MP Navigator EX erstellt wurden. Sie können keine mit einer anderen Anwendung erstellten PDF-Dateien angeben. In anderen Anwendungen bearbeitete PDF-Dateien können ebenfalls nicht angegeben werden.
- Wenn eine kennwortgeschützte PDF-Datei bearbeitet wird, werden die Kennwörter gelöscht. Setzen Sie die Kennwörter zurück.
➔ [Kennwörter für PDF-Dateien festlegen](#)

● **Einstellen... (Set...)**

Nehmen Sie erweiterte Einstellungen zum Erstellen von PDF-Dateien vor. Weitere Informationen hierzu finden Sie unter "[Dialogfeld PDF-Einstellungen \(PDF Settings\)](#)".

● **Kennwortsicherheit - Einstellungen (Password security settings)**

Wählen Sie dieses Kontrollkästchen aus, um das Dialogfeld Kennwortsicherheit - Einstellungen (Password Security -Settings) zu öffnen, in dem Sie Kennwörter zum Öffnen, Bearbeiten und Drucken von erstellten PDF-Dateien festlegen können.

➔ [Kennwörter für PDF-Dateien festlegen](#)

● **Hinzufügen zu (Add to)**

Diese Option wird angezeigt, wenn Sie PDF (Seite Hinzufügen) (PDF(Add Page)) für Dateityp (Save as type) wählen und die PDF-Datei angeben, zu der die Bilder hinzugefügt werden sollen. Klicken Sie auf Durchsuchen... (Browse...), wenn Sie eine andere Datei auswählen möchten.

 **Wichtig**

- Bilder können nur zu PDF-Dateien hinzugefügt werden, die mit MP Navigator EX erstellt wurden. Sie können keine mit einer anderen Anwendung erstellten PDF-Dateien angeben. In anderen Anwendungen bearbeitete PDF-Dateien können ebenfalls nicht angegeben werden.

● **Dateiname (File name)**

Geben Sie den Namen des zu speichernden Bilds ein (maximal 32 Zeichen). Beim Speichern mehrerer Dateien werden jedem Dateinamen 4 Stellen angehängt.

● **Speichern in (Save in)**

Zeigt den Ordner an, in dem die PDF-Dateien gespeichert werden sollen. Klicken Sie auf Durchsuchen... (Browse...), wenn Sie einen anderen Ordner auswählen möchten.

Die folgenden Ordner werden standardmäßig angegeben.

Windows Vista: Ordner MP Navigator EX im Ordner Bild (Picture)

Windows XP: Ordner MP Navigator EX im Ordner Eigene Bilder (My Pictures)

Windows 2000: Ordner MP Navigator EX im Ordner Eigene Bilder (My Pictures)

● **In Unterordner mit dem aktuellen Datum speichern (Save to a Subfolder with Current Date)**

Aktivieren Sie dieses Kontrollkästchen, um in dem unter Speichern in (Save in) ausgewählten Ordner einen Unterordner mit dem aktuellen Datum zu erstellen und die importierten Dateien dort zu speichern. Es wird ein Unterordner mit einem Namen wie z. B. "2008_01_01" (Jahr_Monat_Tag) erstellt.

Wenn dieses Kontrollkästchen nicht aktiviert wurde, werden die Dateien in dem unter Speichern in (Save in) genannten Ordner gespeichert.

[Zum Seitenanfang](#) ↕

Erweitertes Handbuch

Erweitertes Handbuch > Scannen > Mit der mitgelieferten Anwendungssoftware scannen > MP Navigator EX-Bildschirme > Dialogfeld PDF-Einstellungen (PDF Settings)

Dialogfeld PDF-Einstellungen (PDF Settings)

Im Dialogfeld PDF-Einstellungen (PDF Settings) können Sie den PDF-Komprimierungstyp festlegen und weitere Einstellungen zum Erstellen von PDF-Dateien vornehmen.

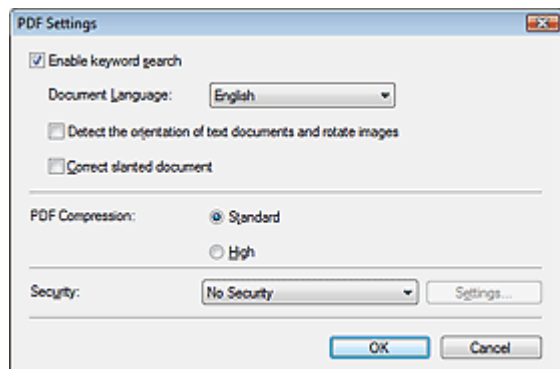

- **Schlüsselwortsuche aktivieren (Enable keyword search)**

Aktivieren Sie diese Option, wenn die Zeichen in einem Dokument in Textdaten konvertiert werden sollen. Dies ermöglicht eine einfache Suche nach Schlüsselwörtern.

- **Dokumentsprache (Document Language)**

Wählen Sie die Sprache des zu scannenden Dokuments aus.

- **Ausrichtung von Textdokumenten erkennen und Bilder drehen (Detect the orientation of text documents and rotate images)**

Wählen Sie diese Option aus, wenn die Ausrichtung des Dokuments anhand des gescannten Texts erkannt und das gescannte Bild in die richtige Ausrichtung gedreht werden soll.

Wichtig

- Je nach Dokumentsprache funktioniert diese Funktion möglicherweise nicht. Es werden nur Textdokumente in den Sprachen unterstützt, die unter Dokumentsprache (Document Language) ausgewählt werden können.
- Die Ausrichtung der folgenden Dokumententypen kann nicht korrigiert werden, da der Text nicht ordnungsgemäß erkannt werden kann.
 - Die Auflösung liegt außerhalb des Bereichs von 300 bis 600 dpi
 - Die Schriftgröße liegt außerhalb des Bereichs von 8 bis 48 Punkten
 - Dokumente, die spezielle Schriftarten, Effekte, Kursiv- oder handschriftlichen Text enthalten
 - Dokumente mit gemustertem Hintergrund

- **Schräglage des Dokuments korrigieren (Correct slanted document)**

Wählen Sie diese Option aus, wenn der gescannte Text erkannt und der Winkel (innerhalb von -0,1 bis -10 Grad oder +0,1 bis +10 Grad) des Dokuments korrigiert werden soll.

Wichtig

- Die Neigung der folgenden Dokumententypen kann nicht korrigiert werden, da der Text nicht ordnungsgemäß erkannt werden kann.
 - Dokumente, in denen die Textzeilen um mehr als 10 Grad geneigt oder die Winkel je nach Zeile unterschiedlich sind
 - Dokumente, die sowohl vertikalen als auch horizontalen Text enthalten
 - Dokumente mit extrem großen oder kleinen Schriftarten
 - Dokumente mit wenig Text
 - Dokumente, die Abbildungen/Bilder oder handschriftlichen Text enthalten
 - Dokumente, die sowohl vertikale als auch horizontale Zeilen (Tabellen) enthalten.

- **PDF-Komprimierung (PDF Compression)**

Wählen Sie einen Komprimierungstyp zum Speichern aus.

- **Standard (Standard)**

Es wird empfohlen, diese Einstellung grundsätzlich zu verwenden.

- **Hoch (High)**

Komprimiert die Dateigröße beim Speichern, so dass die Last auf Ihrem Netzwerk/Server verringert wird.



Hinweis

- Die folgenden Bilder können sehr effizient komprimiert werden.
 - Bilder mit einer Auflösung zwischen 75 und 600 dpi
-

• Sicherheit (Security)

Legen Sie Kennwörter für das Öffnen, Bearbeiten und Drucken der erstellten PDF-Dateien fest.



Wichtig

- Für diese Funktion ist Internet Explorer 5.5 Service Pack 2 oder höher erforderlich.
- Diese Funktion ist nicht verfügbar, wenn Bilder nach dem Scannen automatisch gespeichert werden, z. B. beim Scannen über den Bildschirm für den Ein-Klick-Modus oder über das Bedienfeld des Geräts.



Hinweis

- Wählen Sie Kennwortsicherheit (Password Security) und legen Sie Kennwörter im Dialogfeld Kennwortsicherheit - Einstellungen (Password Security -Settings) fest.
 - ➔ [Kennwörter für PDF-Dateien festlegen](#)
-

[Zum Seitenanfang](#)↑

Erweitertes Handbuch

Erweitertes Handbuch > Scannen > Mit der mitgelieferten Anwendungssoftware scannen > MP Navigator EX-Bildschirme > Bildschirm Speicherkarte (Memory Card) (Fenster Scan./Import. (Scan/Import))

Bildschirm Speicherkarte (Memory Card) (Fenster Scan./Import. (Scan/Import))

Zeigen Sie im Bildschirm für den Navigationsmodus auf Scan./Import. (Scan/Import) und klicken Sie auf Speicherkarte (Memory Card) oder klicken Sie auf Speicherkarte (Memory Card) im Fenster Scan./Import. (Scan/Import).

Öffnen Sie dieses Fenster zum Importieren von Bildern (einschließlich PDF-Dateien, die über das Bedienfeld gescannt wurden), die auf einer Speicherkarte gespeichert sind.

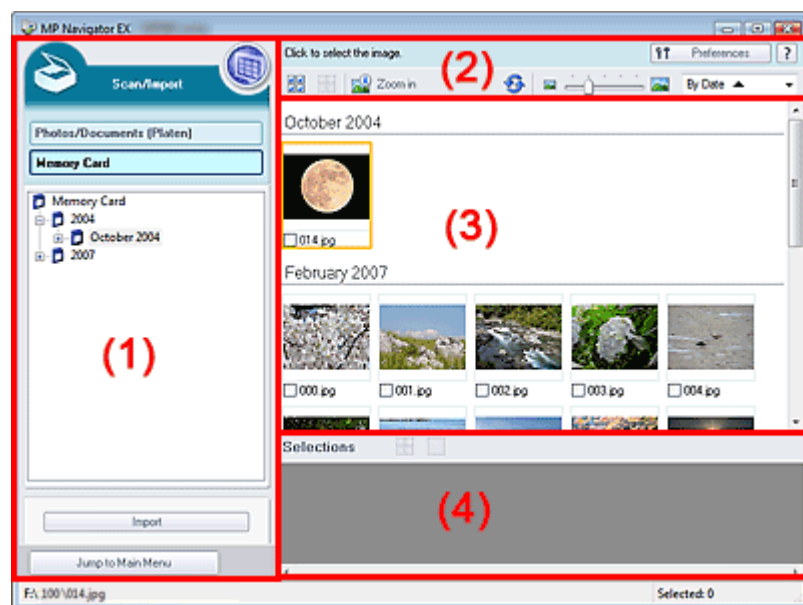

- (1) Einstellungen und Bedienschnittflächen
- (2) Symbolleiste
- (3) Miniaturansichtsfenster
- (4) Bereich für ausgewählte Bilder

Einstellungen und Bedienschnittflächen

- (Anzeigen und verwenden)**
 Klicken Sie auf dieses Symbol, wenn Sie auf Ihrem Computer gespeicherte Bilder und PDF-Dateien öffnen möchten. Das Fenster Anz. und verw. (View & Use) wird geöffnet.
➔ Fenster Anz. und verw. (View & Use)
- Fotos/Dokumente (Auflagefl.) (Photos/Documents (Platen))**
 Klicken Sie auf diese Schaltfläche, wenn Sie Fotos, Dokumente, Zeitschriften und andere gedruckte Vorlagen scannen möchten. Der Bildschirm zum Scannen von Fotos und Dokumenten wird angezeigt.
➔ Bildschirm Fotos/Dokumente (Auflagefl.) (Photos/Documents (Platen)) (Fenster Scan./Import. (Scan/Import))
- Speicherkarte (Memory Card)**
 Zeigt Ordner mit Bildern und PDF-Dateien auf einer Speicherkarte (gruppiert nach Jahr, Jahr/Monat und Jahr/Monat/Datum) in der Baumstruktur an. Wählen Sie einen Ordner aus, um seinen Inhalt im Miniaturansichtsfenster auf der rechten Seite anzuzeigen.
 Das Datum der Datei ist das Datum, an dem die Datei erfasst oder aktualisiert wurde.
- Importieren (Import)**
 Importiert die ausgewählten Bilder und zeigt sie im Fenster Anz. und verw. (View & Use) an.
➔ Fenster Anz. und verw. (View & Use)
- Jump to Main Menu

Zum Hauptmenü (Jump to Main Menu)

Kehren Sie zum Hauptmenü zurück.

Symbolleiste

-  Preferences **Voreinstellungen (Preferences)**

Das Dialogfeld Voreinstellungen (Preferences) wird geöffnet. Im Dialogfeld Voreinstellungen (Preferences) können Sie erweiterte Einstellungen an MP Navigator EX-Funktionen vornehmen.

➔ [Dialogfeld Voreinstellungen \(Preferences\)](#)

-  **(Handbuch)**

Öffnet dieses Handbuch.

- **Tools zur Bearbeitung**

-  **(Alle auswählen)**

Wählt alle Bilder im Miniaturansichtsfenster aus.

-  **(Alle abbrechen)**

Hebt die Auswahl aller Bilder im Miniaturansichtsfenster auf.

-  **Vergößern (Zoom in)**

Vergrößert das ausgewählte (mit einem orangefarbenen Rahmen versehene) Bild. Sie können auch auf das Bild doppelklicken, um es zu vergrößern. Bei Auswahl einer PDF-Datei können Sie alle Seiten aktivieren.

-  **(Aktualisieren)**

Aktualisiert den Inhalt des Miniaturansichtsfensters.

-  **(Anzeigegröße)**

Ändert die Größe der Bilder im Miniaturansichtsfenster.

-  **(Sortieren nach)**

Sortiert Bilder im Miniaturansichtsfenster nach Datum (aufsteigend oder absteigend).

Miniaturansichtsfenster

- **Miniaturansichtsfenster**

Auf der Speicherkarte gespeicherte Bilder werden nach Jahr oder Jahr/Monat angezeigt.

Wenn Sie das Kontrollkästchen eines Bilds auswählen, wird das Bild im Bereich für ausgewählte Bilder angezeigt.

Bereich für ausgewählte Bilder

-  **(Alle abbrechen)**

Bricht die Auswahl aller Bilder im Bereich für ausgewählte Bilder ab.

-  **(Auswahl abbrechen)**

Hebt die Auswahl eines Bilds (mit orangefarbenem Rahmen) im Bereich für ausgewählte Bilder auf.

- **Bereich für ausgewählte Bilder**

Hier werden die im Miniaturansichtsfenster ausgewählten Bilder angezeigt.

Verwandtes Thema

► [Auf einer Speicherkarte gespeicherte Bilder importieren](#)

[Zum Seitenanfang](#) ↕

Erweitertes Handbuch

Erweitertes Handbuch > Scannen > Mit der mitgelieferten Anwendungssoftware scannen > MP Navigator EX-Bildschirme > Fenster Anz. und verw. (View & Use)

Fenster Anz. und verw. (View & Use)

Zeigen Sie im Bildschirm für den Navigationsmodus auf Anz. und verw. (View & Use) und klicken Sie auf Eigene Box (Gescannte/import. Bilder) (My Box (Scanned/Imported Images)), Ordner angeben (Specify Folder) oder Kürzlich gespeicherte Bilder (Recently Saved Images).

Öffnen Sie dieses Fenster, um auf einem Computer gespeicherte bzw. gescannte Bilder anzuzeigen oder zu verwenden.

Wichtig

- Bei PDF-Dateien werden nur die mit MP Navigator EX erstellten PDF-Dateien angezeigt. In anderen Anwendungen erstellte PDF-Dateien können nicht angezeigt werden. In anderen Anwendungen bearbeitete PDF-Dateien können ebenfalls nicht angezeigt werden.

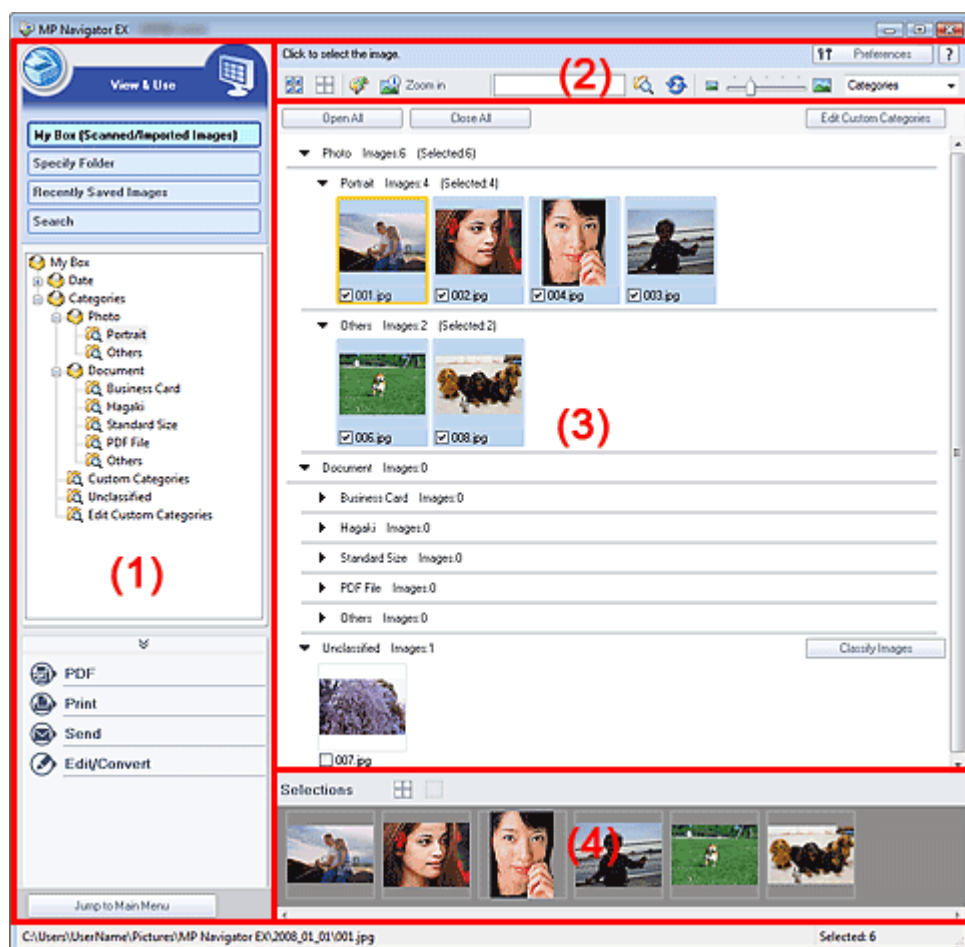

- (1) Einstellungen und Bedienschnittflächen
- (2) Symbolleiste
- (3) Miniaturansichtsfenster
- (4) Bereich für ausgewählte Bilder

Einstellungen und Bedienschnittflächen

-  **(Scannen/Importieren)**
Klicken Sie auf diese Schaltfläche, wenn Sie Fotos, Dokumente, Zeitschriften und andere gedruckte Vorlagen scannen möchten. Das Fenster Scan./Import. (Scan/Import) wird geöffnet.
➔ Bildschirm Fotos/Dokumente (Auflagefl.) (Photos/Documents (Platen)) (Fenster Scan./Import. (Scan/Import))
- Eigene Box (Gesc./import. Bild.) (My Box (Scanned/Imported Images))**
Zeigt Ordner mit Bildern gruppiert nach Jahr, Jahr/Monat, Jahr/Monat/Datum und Kategorie unter

Eigene Box (My Box) in der Baumstruktur an. Wählen Sie einen Ordner aus, um seinen Inhalt im Miniaturansichtsfenster auf der rechten Seite anzuzeigen.

Das Datum des Bilds ist das Datum, an dem das Bild erfasst oder aktualisiert wurde.

- **Ordner angeben (Specify Folder)**

Zeigt alle Festplatten und Ordner in der Baumstruktur an. Wählen Sie einen Ordner aus, um die Bilder im Miniaturansichtsfenster auf der rechten Seite anzuzeigen.

- **Kürzlich gespeicherte Bilder (Recently Saved Images)**

Bilder, für die kürzlich die Aufgaben "Gescannte/importierte Bilder", "An E-Mail angehängt" oder "An Anwendung gesendet" durchgeführt wurden, werden nach Datum in der Baumstruktur angezeigt.

Bilder, für die die Aufgaben "Gescannte/importierte Bilder", "Vom Scanner" und "Von Speicherkarte" durchgeführt wurden, werden separat angezeigt. Wählen Sie einen Jahr/Monat/Tag-Ordner aus, um die Bilder im Miniaturansichtsfenster auf der rechten Seite nach Datum anzuzeigen.

Das Datum des Bilds ist das Datum, an dem das Bild gescannt oder gesendet wurde.

- **Suchen (Search)**

Das Dialogfeld mit den erweiterten Suchoptionen wird geöffnet.

➔ [Bilder suchen](#)

- **Bereich für Aufgabenschaltflächen**

Geben Sie an, welche Aktion für ausgewählte Bilder ausgeführt werden soll. Detaillierte Informationen zu den einzelnen Schaltflächen finden Sie in den entsprechenden Abschnitten.

➔ [PDF-Dateien erstellen/bearbeiten](#)

➔ [Dokumente drucken](#)

➔ [Fotos drucken](#)

➔ [Per E-Mail versenden](#)

➔ [Dateien bearbeiten](#)



Hinweis

- Die Aufgabenschaltflächen werden angezeigt, wenn die entsprechenden Anwendungen installiert sind.

[Jump to Main Menu](#)

- **Zum Hauptmenü (Jump to Main Menu)**

Kehren Sie zum Hauptmenü zurück.

Symboleiste

- **Voreinstellungen (Preferences)**

Das Dialogfeld Voreinstellungen (Preferences) wird geöffnet. Im Dialogfeld Voreinstellungen (Preferences) können Sie erweiterte Einstellungen an MP Navigator EX-Funktionen vornehmen.

➔ [Dialogfeld Voreinstellungen \(Preferences\)](#)

- **(Handbuch)**

Öffnet dieses Handbuch.

- **Tools zur Bearbeitung**

- **(Alle auswählen)**

Wählt alle Bilder im Miniaturansichtsfenster aus.

- **(Alle abbrechen)**

Hebt die Auswahl aller Bilder im Miniaturansichtsfenster auf.

- **(Bildkorrektur/Verbesserung)**

Ermöglicht Ihnen, das ausgewählte (mit einem orangefarbenen Rahmen versehene) Bild zu korrigieren. Klicken Sie auf diese Schaltfläche, um das Fenster Bilder korrigieren/verbessern (Correct/Enhance Images) zu öffnen, in dem Sie Bilder korrigieren und verbessern sowie die Helligkeit, den Kontrast usw. anpassen können.



Wichtig

- Die Funktionen zur Bildkorrektur/-verbesserung können nicht auf PDF-Dateien oder binäre Schwarzweißdateien angewendet werden.

Hinweis

- Weitere Informationen hierzu finden Sie unter "[Fenster Bilder korrigieren/verbessern \(Correct/Enhance Images\)](#)".

• **Vergrößern (Zoom in)**

Vergrößert das ausgewählte (mit einem orangefarbenen Rahmen versehene) Bild. Sie können auch auf das Bild doppelklicken, um es zu vergrößern. Bei Auswahl einer PDF-Datei können Sie alle Seiten aktivieren.

Sie können außerdem Informationen zur Datei überprüfen (Dateiname, Datum, Größe und Sicherheitseinstellung). Es wird ein Sperrsymbol für PDF-Dateien angezeigt, wenn ein Kennwort zum Öffnen (Document Open Password) festgelegt ist.

Hinweis

- Weitere Informationen zum Öffnen kennwortgeschützter Dateien finden Sie unter "[Kennwortgeschützte PDF-Dateien öffnen/bearbeiten](#)".

• **(Suchen)**

Geben Sie ein Wort bzw. eine Wortfolge ein, die im Dateinamen, in den Exif-Informationen oder im PDF-Text des Bilds vorkommen, nach dem Sie suchen möchten, und klicken Sie auf



.Bei Exif-Informationen wird der Text mit den Angaben zu Maker, Modell (Model), Beschreibung (Description) und Benutzerkommentar (User Comment) durchsucht.

Hinweis

- Suchen Sie Bilder in Eigene Box (Gescannte/import. Bilder) (My Box (Scanned/Imported Images)), Kürzlich gespeicherte Bilder (Recently Saved Images) oder in einem ausgewählten Ordner und den zugehörigen Unterordnern.

• **(Aktualisieren)**

Aktualisiert den Inhalt des Miniaturansichtsfensters.

• **(Anzeigegröße)**

Ändert die Größe der Bilder im Miniaturansichtsfenster.

• **(Sortieren nach)**

Sortiert die Bilder im Miniaturansichtsfenster nach Kategorie, Datum (aufsteigend oder absteigend) oder Name (aufsteigend oder absteigend).

Bilder können nur nach Kategorie sortiert werden, wenn Eigene Box (Gescannte/import. Bilder) (My Box (Scanned/Imported Images)) oder Ordner angeben (Specify Folder) angezeigt wird.

Miniaturansichtsfenster

• **Miniaturansichtsfenster**

Hier werden die von der Auflagefläche gescannten Bilder angezeigt.

Wenn Sie das Kontrollkästchen eines Bilds auswählen, wird das Bild im Bereich für ausgewählte Bilder angezeigt.

Wichtig

- Es wird ein Sperrsymbol für PDF-Dateien angezeigt, wenn ein Kennwort zum Öffnen (Document Open Password) festgelegt ist.
- In folgenden Fällen werden Bilder möglicherweise als "?" angezeigt.
 - Öffnen nicht unterstützter Bilder
 - Dateigröße ist zu groß und der Arbeitsspeicher reicht nicht aus, um das Bild anzuzeigen
 - Die Datei ist beschädigt
- Zum Öffnen kennwortgeschützter PDF-Dateien ist Internet Explorer 5.5 Service Pack 2 oder höher erforderlich.

Wenn Bilder nach Kategorien (Categories) sortiert werden

Hier werden die von der Auflagefläche gescannten Bilder nach Kategorie angezeigt.

 **Hinweis**

- Einige Bilder werden möglicherweise nicht korrekt erkannt und daher in der falschen Kategorie klassifiziert. Sie können in diesem Fall ein Bild von einer Kategorie in eine andere ziehen.

- Kategorienname Bilder: N (Ausgewählt: N)**

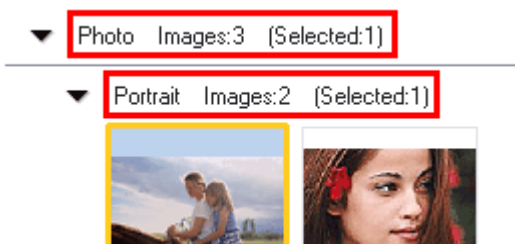

- Kategorienname (Category name)**

Es stehen folgende Kategorien zur Verfügung.

Fotos: Hochformat (Portrait), Andere (Others)

Dokumente: Visitenkarte (Business Card), Hagaki, Benutzerdefinierte Kategorien (Standard Size), PDF-Datei (PDF File), Andere (Others)

Benutzerdefinierte Kategorien: Zeigt Ihre benutzerdefinierten Kategorien an.

Nicht klassifiziert: Zeigt Bilder an, die keiner Kategorie zugeordnet wurden.

- Bilder: N (Images: N)**

Zeigt die Anzahl der Bilder in der Kategorie an.

- (Ausgewählt: n)(Selected: n)**

Zeigt die Anzahl der Bilder an, deren Kontrollkästchen ausgewählt ist.

 **Hinweis**

- Dieser Teil wird nur angezeigt, wenn eines oder mehrere Bilder ausgewählt sind.

-  **Alle öffnen (Open All)**

Zeigt alle Bilder an.

-  **Alle schließen (Close All)**

Blendet alle Bilder aus.

-  **Benutzerdefinierte Kategorien bearbeiten (Edit Custom Categories)**

Wenn Eigene Box (Gescannte/import. Bilder) (My Box (Scanned/Imported Images)) oder Ordner angeben (Specify Folder) angezeigt wird, wird mit dieser Schaltfläche das Dialogfeld Benutzerdefinierte Kategorien bearbeiten (Edit Custom Categories) geöffnet.

Im Dialogfeld Benutzerdefinierte Kategorien bearbeiten (Edit Custom Categories) können Sie Kategorien hinzufügen bzw. Kategorien löschen, die unter Benutzerdefinierte Kategorien (Custom Categories) angezeigt werden.

Weitere Informationen hierzu finden Sie unter "[Bilder in Kategorien klassifizieren](#)".

-  **Bilder klassifizieren (Classify Images)**

Von Festplatten oder Speicherkarten importierte Bilder werden unter Nicht klassifiziert (Unclassified) angezeigt. Klicken Sie auf Bilder klassifizieren (Classify Images), um sie automatisch klassifizieren zu lassen.

Diese Schaltfläche ist nur verfügbar, wenn Eigene Box (Gescannte/import. Bilder) (My Box (Scanned/Imported Images)) oder Ordner angeben (Specify Folder) angezeigt wird.

 **Hinweis**

- Die Klassifizierung kann länger dauern, wenn viele Bilder zu klassifizieren sind.

Bereich für ausgewählte Bilder

-  **(Alle abbrechen)**

Bricht die Auswahl aller Bilder im Bereich für ausgewählte Bilder ab.

-  **(Auswahl abbrechen)**

Hebt die Auswahl eines Bilds (mit orangefarbenem Rahmen) im Bereich für ausgewählte Bilder auf.

- Bereich für ausgewählte Bilder**

Hier werden die im Miniaturansichtsfenster ausgewählten Bilder angezeigt.

Verwandtes Thema

► [Auf einem Computer gespeicherte Bilder öffnen](#)

[Zum Seitenanfang](#)↑

Erweitertes Handbuch

Erweitertes Handbuch > Scannen > Mit der mitgelieferten Anwendungssoftware scannen > MP Navigator EX-Bildschirme > Fenster PDF-Datei erstellen/bearbeiten (Create/Edit PDF file)

Fenster PDF-Datei erstellen/bearbeiten (Create/Edit PDF file)

Klicken Sie auf PDF (PDF) im Fenster Anz. und verw. (View & Use) und dann in der Liste auf PDF-Datei erstellen/bearbeiten (Create/Edit PDF file), um das Fenster PDF-Datei erstellen/bearbeiten (Create/Edit PDF file) zu öffnen.

Sie können im Fenster PDF-Datei erstellen/bearbeiten (Create/Edit PDF file) Seiten hinzufügen bzw. löschen und die Reihenfolge der Seiten für PDF-Dateien ändern, die mit MP Navigator EX erstellt wurden.

Wichtig

- Sie können Bilder, die in vertikaler und horizontaler Richtung mit 10501 Pixeln oder mehr gescannt wurden, nicht speichern.
 - Wenn eine kennwortgeschützte PDF-Datei bearbeitet wird, werden die Kennwörter gelöscht. Setzen Sie die Kennwörter zurück.
- ➔ [Kennwörter für PDF-Dateien festlegen](#)

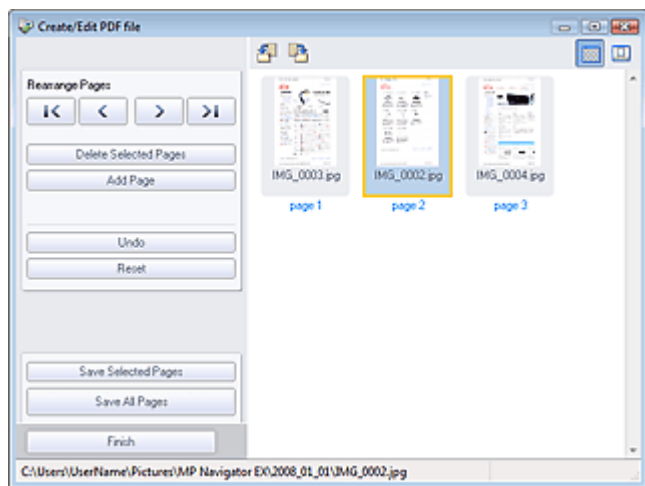

• **Seiten neu anordnen (Rearrange Pages)**

Sie können das ausgewählte Bild (mit orangefarbenem Rahmen) verschieben.



- Verschiebt das ausgewählte Bild an den Anfang.



- Verschiebt das ausgewählte Bild auf die vorherige Seite.



- Verschiebt das ausgewählte Bild auf die nachfolgende Seite.



- Verschiebt das ausgewählte Bild an das Ende.

Hinweis

- Sie können zum Ändern der Reihenfolge das Bild auch ziehen und ablegen.

• **Ausgewählte Seiten löschen (Delete Selected Pages)**

Entfernt das ausgewählte Bild.

• **Seite hinzufügen (Add Page)**

Sie können mit dieser Funktion eine vorhandene PDF-Datei auswählen und hinzufügen.

Hinweis

- Zum Hinzufügen einer kennwortgeschützten PDF-Datei ist ein Kennwort erforderlich.

- **Rückgängig (Undo)**

Verwirft die zuletzt vorgenommene Änderung.

- **Zurücksetzen (Reset)**

Verwirft alle vorgenommenen Änderungen.

- **Ausgewählte Seiten speichern (Save Selected Pages)**

Öffnet das Dialogfeld Als PDF-Datei speichern (Save as PDF file). Legen Sie die Speichereinstellungen fest. Nur die ausgewählte Seite wird gespeichert.



Hinweis

- Wenn mehrere Seiten ausgewählt wurden, wird eine mehrseitige PDF-Datei erstellt.
- Unter "Dialogfeld Als PDF-Datei speichern (Save as PDF file)" finden Sie weitere Informationen zum Dialogfeld Als PDF-Datei speichern (Save as PDF file).

- **Alle Seiten speichern (Save All Pages)**

Öffnet das Dialogfeld Als PDF-Datei speichern (Save as PDF file). Legen Sie die Speichereinstellungen fest. Alle angezeigten PDF-Dateien werden als eine PDF-Datei gespeichert.

- **Fertig (Finish)**

Schließt das Dialogfeld PDF-Datei erstellen/bearbeiten (Create/Edit PDF file).

- **Symbolleiste**



- **(Nach links drehen)**

Die Datei wird um 90 Grad gegen den Uhrzeigersinn gedreht.



- **(Nach rechts drehen)**

Die Datei wird um 90 Grad im Uhrzeigersinn gedreht.



- **(Vorschaumodus)**

Wechselt in den Vorschaumodus.

Die ausgewählte Datei wird in der Vorschau angezeigt.

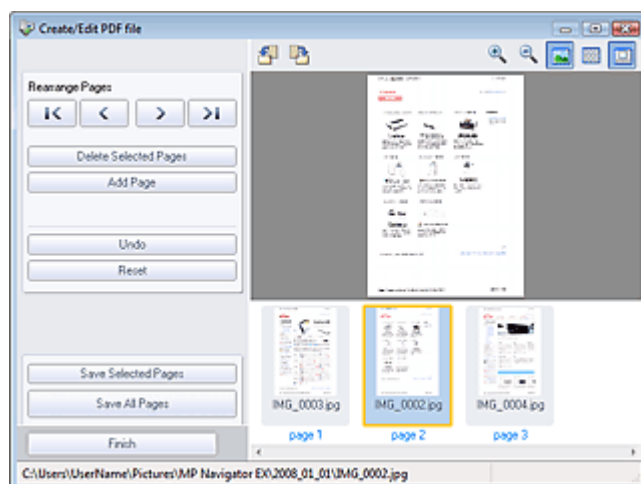

- **(Vergrößern)**

Vergrößert das in der Vorschau angezeigte Bild.



- **(Verkleinern)**

Verkleinert das in der Vorschau angezeigte Bild.



- **(Vollbild)**

Vergrößert oder verkleinert das Bild so, dass es in der Vorschau vollständig angezeigt wird.



- **(Miniaturansichtsmodus)**

Wechselt in den Miniaturansichtsmodus. Hier werden Miniaturbilder der gescannten Dateien

angezeigt.

[Zum Seitenanfang](#) ↗

Erweitertes Handbuch

Erweitertes Handbuch > Scannen > Mit der mitgelieferten Anwendungssoftware scannen > MP Navigator EX-Bildschirme > Dialogfeld Dokument drucken (Print Document)

Dialogfeld Dokument drucken (Print Document)

Klicken Sie auf Drucken (Print) im Fenster Anz. und verw. (View & Use). Klicken Sie anschließend in der Liste auf Dokument drucken (Print Document), um das gleichnamige Dialogfeld zu öffnen.

Im Dialogfeld Dokument drucken (Print Document) können Sie erweiterte Einstellungen zum gleichzeitigen Drucken mehrerer gescannter Bilder vornehmen.



Hinweis

- Die Einstellungsoptionen im Dialogfeld Dokument drucken sind je nach Drucker unterschiedlich.

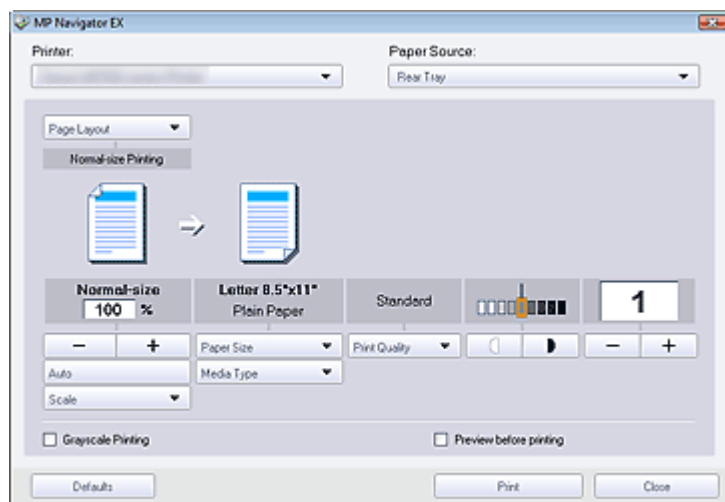

- **Drucker (Printer)**

Wählen Sie den zu verwendenden Drucker aus.

- **Papierzufuhr (Paper Source)**

Wählen Sie die gewünschte Papierzufuhr aus.

- **Seitenlayout (Page Layout)**

Wählen Sie einen Bildtyp.

- **Normale Druckgröße (Normal-size Printing)**

Es wird ein Bild pro Seite ausgedruckt.

- **Zoomdruck (Scaled Printing)**

Das Bild wird in der gewählten Größe (vergrößert oder verkleinert) gedruckt.

- **An Seite anpassen (Fit-to-Page Printing)**

Das Bild wird im Papierformat (vergrößert oder verkleinert) gedruckt.

- **Randloser Druck (Borderless Printing)**

Druckt ein Bild ohne Ränder auf ein Blatt Papier.

- **Seitenlayoutdruck (2 auf 1) (Page Layout Printing (2 on 1))**

Ermöglicht das Ausrichten und Drucken von zwei Bildern auf einem Blatt Papier.

- **Seitenlayoutdruck (4 auf 1) (Page Layout Printing (4 on 1))**

Ermöglicht das Ausrichten und Drucken von vier Bildern auf einem Blatt Papier.

- **Vergrößern/Verkleinern (Enlarge/Reduce)**

Vergrößert oder verkleinert die zu druckenden Bilder.



- Sie können ein Bild vergrößern oder verkleinern, indem Sie den Maßstab in 1-%-Schritten angeben.

- **100% Normalgröße (100% Normal-size)**

Druckt ein Bild in Normalgröße.

- **Skalierung (Scale)**

Wählen Sie einen Maßstab in der Liste aus.

- **Auto (Auto)**

Die Skalierung wird automatisch an die erkannte Papierbreite und das ausgewählte Papierformat angepasst. Das Bild kann je nach Größe um 90 Grad gedreht gedruckt werden.

**Wichtig**

- Bei Verwendung der Option 100% Normalgröße (100% Normal-size) werden manche Bilder möglicherweise verkleinert ausgedruckt oder Teile des Bilds werden beim Druck abgeschnitten. Wählen Sie in diesem Fall die Option Auto (Auto), um die Größe des zu druckenden Bilds an das Papierformat anzupassen.

- **Papierformat (Paper Size)**

Wählen Sie das Papierformat für den Druck aus. Verwenden Sie das im Drucker angegebene Papierformat.

**Hinweis**

- Welche Papierformate ausgewählt werden können, hängt vom verwendeten Drucker ab.

- **Medientyp (Media Type)**

Wählen Sie den Papiertyp für den Druck aus. Die Druckqualität variiert je nach Papiertyp.

**Hinweis**

- Welche Papiertypen ausgewählt werden können, hängt vom verwendeten Drucker ab.

- **Druckqualität (Print Quality)**

Wählen Sie die Druckqualität.

- **Dichte (Density)**

Klicken Sie auf , um die Druckdichte auszuwählen.

Die Dichte kann nicht geändert werden, wenn beim Scannen eines Bilds für den Dokumenttyp (Document Type) die Option Text (OCR) (Text(OCR)) ausgewählt wurde.

- **Kopien (Copies)**

Klicken Sie auf , um die Anzahl der zu druckenden Kopien auszuwählen.

- **Graustufen drucken (Grayscale Printing)**

Aktivieren Sie dieses Kontrollkästchen, wenn Sie das Dokument in Schwarzweiß drucken möchten.

- **Vorschau vor dem Druckvorgang (Preview before printing)**

Aktivieren Sie dieses Kontrollkästchen, um das Druckergebnis vor dem Druckvorgang anzuzeigen.

- **Standard (Defaults)**

Stellt die Standardeinstellungen wieder her.

- **Drucken (Print)**

Startet den Druckvorgang mit den vorgenommenen Einstellungen.

**Hinweis**

- Klicken Sie auf Abbrechen (Cancel), um den Druckvorgang während des Spool-Vorgangs abzubrechen. Um das Drucken abzubrechen, wählen Sie in der Taskleiste das Druckersymbol und klicken Sie auf Druckvorgang abbrechen (Cancel Printing).

[Zum Seitenanfang](#)↑

Erweitertes Handbuch

Erweitertes Handbuch > Scannen > Mit der mitgelieferten Anwendungssoftware scannen > MP Navigator EX-Bildschirme > Dialogfeld Foto drucken (Print Photo)

Dialogfeld Foto drucken (Print Photo)

Klicken Sie auf Drucken (Print) im Fenster Anz. und verw. (View & Use). Klicken Sie anschließend in der Liste auf Foto drucken (Print Photo), um das Dialogfeld Foto drucken (Print Photo) zu öffnen.

Wichtig

- Das Dialogfeld Foto drucken (Print Photo) wird nicht angezeigt, wenn Easy-PhotoPrint EX installiert ist.
- PDF-Dateien können nicht gedruckt werden.

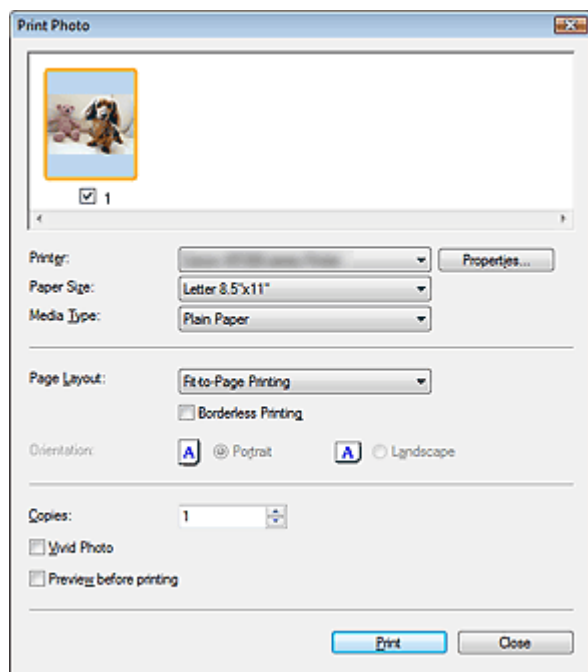

Hinweis

- Doppelklicken Sie auf ein Bild, um es in einem anderen Fenster anzuzeigen.

• Drucker (Printer)

Wählen Sie den zu verwendenden Drucker aus.

• Eigenschaften... (Properties...)

Zeigt den Bildschirm mit den erweiterten Einstellungen für den ausgewählten Drucker an.

• Papierformat (Paper Size)

Wählen Sie das Papierformat für den Druck aus. Verwenden Sie das im Drucker angegebene Papierformat.

• Medientyp (Media Type)

Wählen Sie den Papiertyp für den Druck aus. Die Druckqualität variiert je nach Papiertyp.

• Seitenlayout (Page Layout)

Wählen Sie einen Bildtyp.

• Normale Druckgröße (Normal-size Printing)

Es wird ein Bild pro Seite ausgedruckt.

• An Seite anpassen (Fit-to-Page Printing)

Das Bild wird im Papierformat (vergrößert oder verkleinert) gedruckt.

• Randloser Druck (Borderless Printing)

Aktivieren Sie dieses Kontrollkästchen, um das Bild ohne Ränder auf das gesamte Blatt zu drucken.

Wichtig

- Die Seitenlayout-Einstellung wird deaktiviert, wenn Sie Randloser Druck (Borderless Printing)

wählen.

- Diese Einstellung ist nur bei Druckern verfügbar, die den randlosen Druck unterstützen.

- **Ausrichtung (Orientation)**

Hier können Sie die Druckausrichtung festlegen.

**Wichtig**

- Diese Einstellung ist nur verfügbar, wenn für Seitenlayout (Page Layout) die Option Normale Druckgröße (Normal-size Printing) gewählt wurde. Bei allen anderen Optionen wird das Bild automatisch entsprechend der Seitenverhältnisse des Papiers gedreht.

- **Kopien (Copies)**

Geben Sie die Anzahl der zu druckenden Exemplare an.

- **Vivid Photo (Vivid Photo)**

Aktivieren Sie dieses Kontrollkästchen, um das Bild mit lebendigen Farben zu drucken.

- **Vorschau vor dem Druckvorgang (Preview before printing)**

Aktivieren Sie dieses Kontrollkästchen, um das Druckergebnis vor dem Druckvorgang anzuzeigen.

- **Drucken (Print)**

Startet den Druckvorgang.

**Hinweis**

- Es werden nur die Bilder im Miniaturansichtsfenster gedruckt, deren Kontrollkästchen ausgewählt sind.

- **Schließen (Close)**

Schließt das Dialogfeld, ohne das Foto zu drucken.

[Zum Seitenanfang](#)↑

Erweitertes Handbuch

Erweitertes Handbuch > Scannen > Mit der mitgelieferten Anwendungssoftware scannen > MP Navigator EX-Bildschirme > Dialogfeld Per E-Mail versenden (Send via E-mail)

Dialogfeld Per E-Mail versenden (Send via E-mail)

Klicken Sie auf Senden (Send) im Fenster Anz. und verw. (View & Use). Klicken Sie anschließend in der Liste auf An E-Mail anhängen (Attach to E-mail), um das Dialogfeld Per E-Mail versenden (Send via E-mail) zu öffnen.

Im Dialogfeld Per E-Mail versenden (Send via E-mail) können Sie erweiterte Einstellungen zum Anhängen von Bildern an E-Mails vornehmen.

Wichtig

- MP Navigator EX ist mit den folgenden E-Mail-Programmen kompatibel:

- Windows Mail (Windows Vista)
- Outlook Express (Windows XP/Windows 2000)
- Microsoft Outlook
- EUDORA
- Netscape Mail

(Wenn ein E-Mail-Programm nicht ordnungsgemäß funktioniert, prüfen Sie, ob die MAPI-Einstellung des E-Mail-Programms aktiviert ist. Informationen zum Aktivieren der MAPI-Einstellung finden Sie im Handbuch des E-Mail-Programms.)

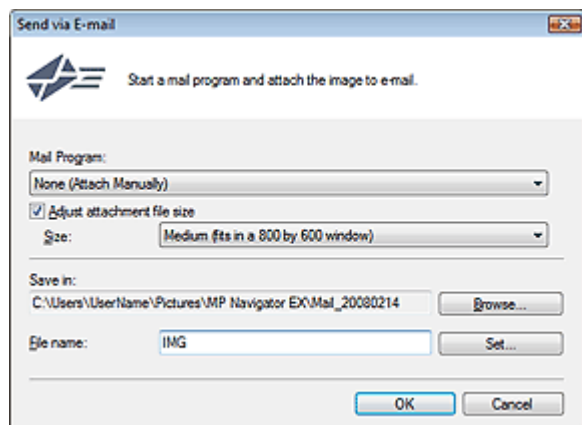

• E-Mail-Programm (Mail Program)

Das im Bildschirm des Navigationsmodus unter Voreinstellungen (Preferences) eingerichtete E-Mail-Programm wird angezeigt. Wählen Sie das E-Mail-Programm aus, das Sie verwenden möchten.

• Größe der Anhangsdatei anpassen (Adjust attachment file size)

Wenn für Dateityp (Save as type) die Option JPEG ausgewählt ist, können Sie durch Aktivieren dieses Kontrollkästchens die Größe der Bilder ändern. Wählen Sie unter Größe (Size) eine Größe aus.

• Speichern in (Save in)

Zeigt den Ordner an, in dem Bilder gespeichert werden sollen. Klicken Sie auf Durchsuchen... (Browse...), wenn Sie einen anderen Ordner auswählen möchten. Wenn die Größe geändert wurde, werden die Bilder mit der Größenänderung gespeichert.

Die folgenden Ordner werden standardmäßig angegeben.

Windows Vista: Ordner MP Navigator EX im Ordner Bild (Picture)

Windows XP: Ordner MP Navigator EX im Ordner Eigene Bilder (My Pictures)

Windows 2000: Ordner MP Navigator EX im Ordner Eigene Bilder (My Pictures)

• Dateiname (File name)

Geben Sie den Namen des anzuhängenden Bilds ein (maximal 32 Zeichen). Beim Speichern mehrerer Dateien werden jedem Dateinamen 4 Stellen angehängt.

• Einstellen... (Set...)

Sie können für JPEG-Bilder einen Komprimierungstyp angeben.

Wählen Sie Hoch (Geringe Komprimierung) (High(Low Compression)), Standard oder Gering (Hohe Komprimierung) (Low(High Compression)).

Erweitertes Handbuch

Erweitertes Handbuch > Scannen > Mit der mitgelieferten Anwendungssoftware scannen > MP Navigator EX-Bildschirme > Fenster Bilder korrigieren/verbessern (Correct/Enhance Images)

Fenster Bilder korrigieren/verbessern (Correct/Enhance Images)

Klicken Sie auf  (Bildkorrektur/Verbesserung) im Fenster Anz. und verw. (View & Use) oder auf Fotos korrigieren (Fix photo images) im Bereich für Aufgabenschaltflächen, um das Fenster Bilder korrigieren/verbessern (Correct/Enhance Images) zu öffnen.

Sie können im Fenster Bilder korrigieren/verbessern (Correct/Enhance Images) erweiterte Einstellungen vornehmen. Diese umfassen u. a. Bildkorrekturen und -verbesserungen sowie die Anpassung der Helligkeit und des Kontrasts.

Außerdem können Sie das ursprüngliche und das korrigierte Bild zum Vergleichen nebeneinander anzeigen.

Wichtig

- Die Funktionen zur Bildkorrektur/-verbesserung können nicht auf PDF-Dateien oder binäre Schwarzweißdateien angewendet werden.

Hinweis

- Das Fenster Bilder korrigieren/verbessern (Correct/Enhance Images) kann auch durch Klicken auf das Symbol  (Bildkorrektur/Verbesserung) auf der Symbolleiste oder im Dialogfeld Vergrößern (Zoom in) geöffnet werden.
- Es kann eine Weile dauern, große Bilder zu korrigieren.



(1) Aufgabenbereich

(2) Symbolleiste

Aufgabenbereich

Die Registerkarte Auto (Auto) und Manuell (Manual) unterscheiden sich hinsichtlich der verfügbaren Aufgaben und Einstellungen.

Klicken Sie auf Auto (Auto) oder Manuell (Manual), um die entsprechende Registerkarte zu öffnen.

Registerkarte Auto (Auto)

Korrigieren und verbessern Sie das gesamte Bild mit den Funktionen in der Registerkarte Auto (Auto).

Weitere Informationen hierzu finden Sie unter "[Bilder automatisch korrigieren/verbessern](#)".

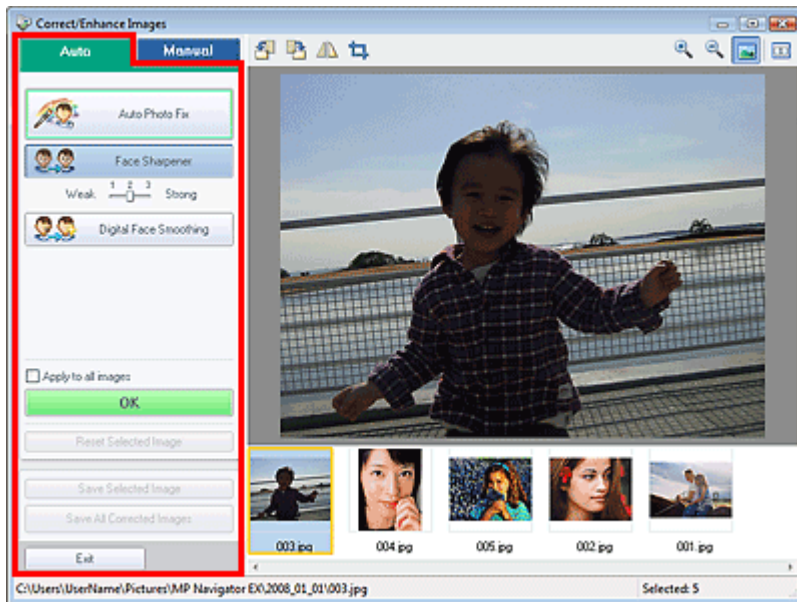

- **Automatische Fotokorrektur (Auto Photo Fix)**
Führt für Fotos geeignete Korrekturen automatisch aus.
- **Schärfung des Gesichts (Face Sharpener)**
Bewirkt eine schärfere Darstellung von unscharfen Gesichtern. Verwenden Sie zum Einstellen des Wirkungsgrads den Regler.
- **Digitale Gesichtsglättung (Digital Face Smoothing)**
Optimiert die Darstellung von Haut, indem Unreinheiten und Falten entfernt werden. Verwenden Sie zum Einstellen des Wirkungsgrads den Regler.
- **Auf alle Bilder anwenden (Apply to all images)**
Wendet die Korrekturen auf alle Bilder an.
- **OK**
Der ausgewählte Effekt wird auf das ausgewählte Bild oder auf alle Bilder angewendet.
- **Ausgewähltes Bild zurücksetzen (Reset Selected Image)**
Verwirft die für das ausgewählte Bild durchgeführten Korrekturen und Verbesserungen.
- **Ausgewähltes Bild speichern (Save Selected Image)**
Speichert das ausgewählte Bild.
- **Alle korrigierten Bilder speichern (Save All Corrected Images)**
Speichert alle korrigierten Bilder im Miniaturbildbereich.
- **Beenden (Exit)**
Schließt das Fenster Bilder korrigieren/verbessern (Correct/Enhance Images).

Registerkarte Manuell (Manual)

Verwenden Sie die Option Anpassen (Adjust), um die Helligkeit und den Kontrast anzupassen oder um eine schärfere Darstellung des gesamten Bilds zu erzielen.

Verwenden Sie Korrigieren/Verbessern (Correct/Enhance), um bestimmte Bereiche zu korrigieren bzw. zu verbessern.

Weitere Informationen hierzu finden Sie unter "[Bilder manuell korrigieren/verbessern](#)".

Farbeinstellung (Adjustment)

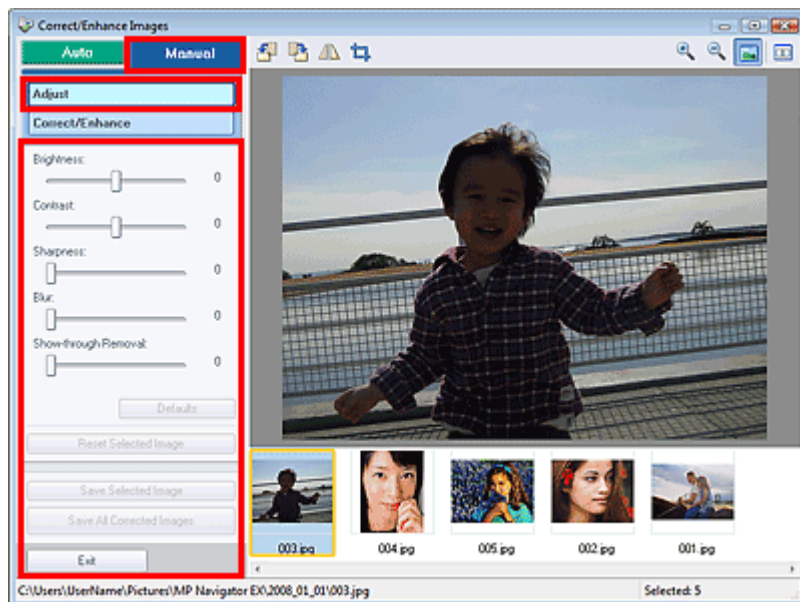

- **Helligkeit (Brightness)**

Passt die Bildhelligkeit an.

Verschieben Sie den Regler nach links, um ein dunkleres Bild zu erhalten, und nach rechts, um ein helleres Bild zu erhalten.

- **Kontrast (Contrast)**

Passt den Kontrast des Bilds an. Passen Sie den Kontrast an, wenn das Bild zu kontrastarm ist.

Verschieben Sie den Regler nach links, um den Bildkontrast zu verringern, und nach rechts, um ihn zu erhöhen.

- **Schärfe (Sharpness)**

Hebt die Konturen der Objekte hervor, um das Bild schärfer zu machen. Passen Sie die Schärfe an, wenn das Foto oder der Text unscharf ist.

Schieben Sie den Regler nach rechts, um das Bild schärfer darzustellen.

- **Unschärfe (Blur)**

Macht die Konturen der Objekte unscharf, um das Bild weicher darzustellen.

Schieben Sie den Regler nach rechts, um das Bild weicher darzustellen.

- **Durchschein-Effekt entfernen (Show-through Removal)**

Entfernt von der Rückseite durchscheinenden Text oder entfernt die Grundfarbe. Mit der Funktion zur Entfernung des Durchschein-Effekts verhindern Sie, dass bei dünnem Papier der Text auf der Rückseite oder die Grundfarbe des Dokuments auf dem Bild erscheint.

Schieben Sie den Regler nach rechts, um den Wirkungsgrad der Funktion Durchschein-Effekt entfernen (Show-through Removal) zu erhöhen.

- **Standard (Defaults)**

Setzt alle vorgenommenen Einstellungen (Helligkeit, Kontrast, Schärfe, Unschärfe und Entfernung des Durchschein-Effekts) auf die Standardwerte zurück.

- **Ausgewähltes Bild zurücksetzen (Reset Selected Image)**

Verwirft die für das ausgewählte Bild durchgeführten Korrekturen, Verbesserungen und Anpassungen.

- **Ausgewähltes Bild speichern (Save Selected Image)**

Speichert das ausgewählte Bild.

- **Alle korrigierten Bilder speichern (Save All Corrected Images)**

Speichert alle korrigierten Bilder im Miniaturbildbereich.

- **Beenden (Exit)**



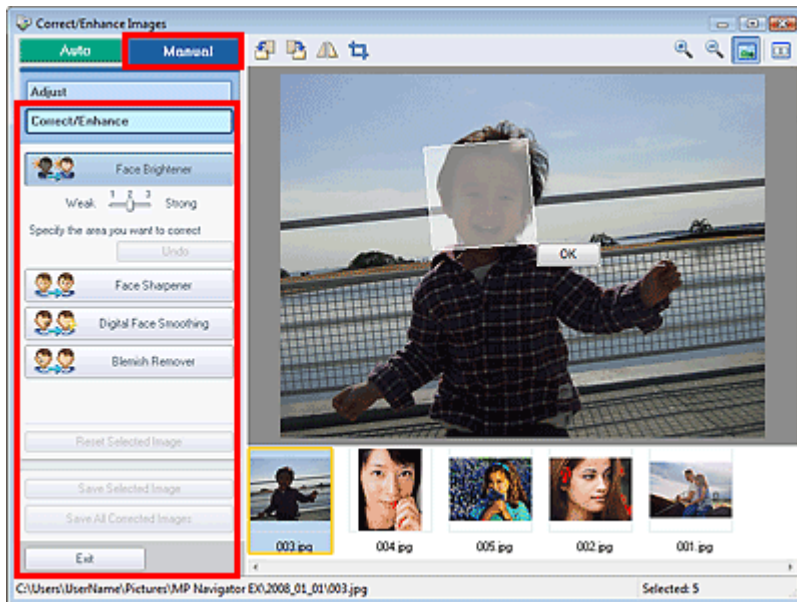

Schließt das Fenster Bilder korrigieren/verbessern (Correct/Enhance Images).

(Bildkorrektur/Verbesserung)



- **Aufhellung des Gesichts (Face Brightener)**
Korrigiert das gesamte Bild, so dass der ausgewählte Gesichtsbereich aufgehellt wird. Verwenden Sie zum Einstellen des Wirkungsgrads den Regler.
- **Rückgängig (Undo)**
Verwirft die zuletzt vorgenommenen Bildkorrekturen.
- **Schärfung des Gesichts (Face Sharpener)**
Korrigiert das gesamte Bild, um das Gesicht zu schärfen. Sie können den zu ändernden Bereich festlegen. Verwenden Sie zum Einstellen des Wirkungsgrads den Regler.
- **Digitale Gesichtsglättung (Digital Face Smoothing)**
Optimiert die Darstellung von Haut, indem Unreinheiten und Falten entfernt werden. Sie können den zu ändernden Bereich festlegen. Verwenden Sie zum Einstellen des Wirkungsgrads den Regler.
- **Flecken-Entferner (Blemish Remover)**
Entfernt Muttermale. Sie können den zu ändernden Bereich festlegen.
- **Ausgewähltes Bild zurücksetzen (Reset Selected Image)**
Verwirft die für das ausgewählte Bild durchgeführten Korrekturen, Verbesserungen und Anpassungen.
- **Ausgewähltes Bild speichern (Save Selected Image)**
Speichert das ausgewählte Bild.
- **Alle korrigierten Bilder speichern (Save All Corrected Images)**
Speichert alle korrigierten Bilder im Miniaturbildbereich.
- **Beenden (Exit)**
Schließt das Fenster Bilder korrigieren/verbessern (Correct/Enhance Images).
- **OK**
Wenden die ausgewählten Effekte auf den festgelegten Bereich an.

Symboleiste

- **Symboleiste**
 -  **(Nach links drehen)**
Das Bild wird um 90 Grad gegen den Uhrzeigersinn gedreht.
 -  **(Nach rechts drehen)**
Das Bild wird um 90 Grad im Uhrzeigersinn gedreht.
 -  **(Invertieren)**
Das Bild wird horizontal invertiert.
 -  **(Zuschneiden)**

Beim Zuschneiden wählen Sie den Bildbereich aus, den Sie beibehalten möchten. Die übrigen Bildbereiche werden verworfen. Ziehen Sie den weißen Rahmen im angezeigten Fenster, um den Zuschnittsbereich festzulegen. Setzen Sie zum Verschieben des Zuschnittsbereichs den Mauszeiger in den Rahmen und ziehen Sie.

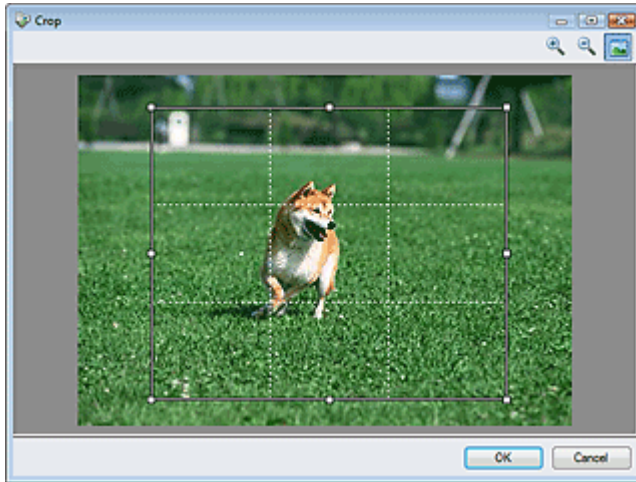

Hinweis

- Die wichtigsten Motive sollten parallel zu den gestrichelten weißen Linien ausgerichtet sein oder an den Schnittpunkten platziert werden, um ein ausgewogenes Bild zu erhalten.

• (Vergrößern)

Vergrößert das angezeigte Bild.

• (Verkleinern)

Verkleinert das angezeigte Bild.

• (Vollbild)

Vergrößert bzw. verkleinert das Bild, um es in voller Bildschirmgröße anzuzeigen.

• (Vergleichen)

Öffnet das ursprüngliche Bild für den Vergleich.

Das ursprüngliche Bild wird auf der linken Seite, das korrigierte Bild auf der rechten Seite angezeigt.

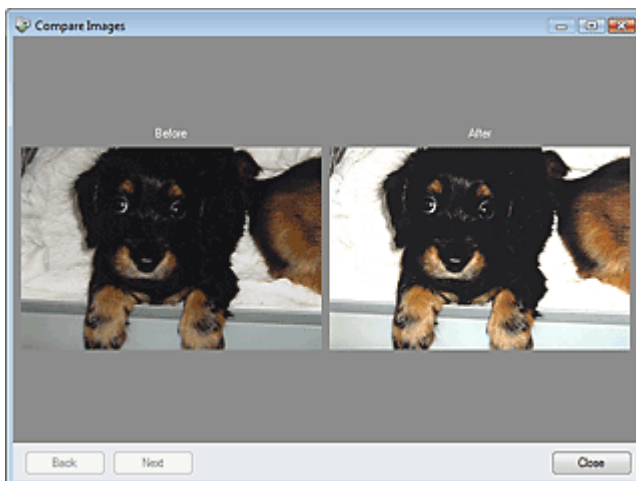

[Zum Seitenanfang](#) ↑

Erweitertes Handbuch

Erweitertes Handbuch > Scannen > Mit der mitgelieferten Anwendungssoftware scannen > MP Navigator EX-Bildschirme > Bildschirm für den Ein-Klick-Modus

Bildschirm für den Ein-Klick-Modus

Klicken Sie unten links im Bildschirm für den Navigationsmodus auf  (Modus wechseln), um den Bildschirm für den Ein-Klick-Modus anzuzeigen.

Sie können mehrere Schritte, vom Scannen bis zum Speichern usw. gleichzeitig durchführen, indem Sie auf das entsprechende Symbol klicken.



- **Speichern (Save)**

Scannt und speichert Dokumente. Der Dokumenttyp wird automatisch erkannt. Das Dateiformat wird automatisch festgelegt. Dateien werden auf einen Computer gespeichert.

Wenn Sie auf dieses Symbol klicken, wird das Dialogfeld Speichern (Save) geöffnet, in dem Sie die Einstellungen für das Scannen und Speichern festlegen können.

➔ [Dialogfeld Speichern \(Save\) \(Bildschirm für den Ein-Klick-Modus\)](#)

- **PDF (PDF)**

Scannt Dokumente und speichert sie als PDF-Dateien.

Wenn Sie auf dieses Symbol klicken, wird das Dialogfeld PDF (PDF) geöffnet, in dem Sie die Einstellungen für das Scannen und Speichern sowie für die Anwendung festlegen können.

➔ [Dialogfeld PDF \(PDF\)](#)

- **Mail (Mail)**

Scannt Dokumente oder Fotos und hängt sie an eine E-Mail an.

Wenn Sie auf dieses Symbol klicken, wird das Dialogfeld Mail (Mail) geöffnet, in dem Sie die Einstellungen für das Scannen und Speichern sowie für das E-Mail-Programm festlegen können.

➔ [Dialogfeld Mail \(Mail\)](#)

- **OCR (OCR)**

Scannt Textdokumente. Anschließend wird der Text aus dem Bild extrahiert und im Editor von Windows angezeigt.

Wenn Sie auf dieses Symbol klicken, wird das Dialogfeld OCR (OCR) geöffnet, in dem Sie die Einstellungen für das Scannen und Speichern sowie für die Anwendung festlegen können.

➔ [Dialogfeld OCR \(OCR\)](#)



Wichtig

- Informationen zu weiteren Verfahren finden Sie im Handbuch der Anwendung.

- **Benutzerdefiniert (Custom)**

Scannt Dokumente und öffnet sie in der angegebenen Anwendung. Der Dokumenttyp wird automatisch erkannt.

Wenn Sie auf dieses Symbol klicken, wird das Dialogfeld Benutzerdefiniert (Custom) geöffnet, in dem Sie die Einstellungen für das Scannen und Speichern sowie für die Anwendung festlegen können.

➔ [Dialogfeld Benutzerdefiniert \(Custom\)](#)



Wichtig

- Informationen zu weiteren Verfahren finden Sie im Handbuch der Anwendung.

-  **(Modus wechseln)**

Wechselt in den Navigationsmodus und öffnet den Bildschirm für den Navigationsmodus.

➔ [Registerkarte Benutzerdefiniertes Ein-Klick-Scannen \(Custom Scan with One-click\)](#)

-  **Voreinstellungen (Preferences)**

Das Dialogfeld Voreinstellungen (Preferences) wird geöffnet. Im Dialogfeld Voreinstellungen (Preferences) können Sie erweiterte Einstellungen an MP Navigator EX-Funktionen vornehmen.

➔ [Dialogfeld Voreinstellungen \(Preferences\)](#)

-  (Handbuch)

Öffnet dieses Handbuch.

Wichtig

- Wenn Sie scannen und Dokumenttyp (Document Type) ist im Dialogfeld Speichern (Save) oder Benutzerdefiniert (Custom) auf Auto-Modus (Auto Mode) eingestellt, gelten folgende Einschränkungen.
Geben Sie den Dokumenttyp (Document Type) an (nicht die Option Auto-Modus (Auto Mode)), um nach dem Scannen den Text im Bild zu extrahieren und in editierbaren Text umzuwandeln.

Verwandtes Thema

- ▶ [Einfaches Ein-Klick-Scannen](#)

[Zum Seitenanfang](#)↑

Erweitertes Handbuch

Erweitertes Handbuch > Scannen > Mit der mitgelieferten Anwendungssoftware scannen > MP Navigator EX-Bildschirme > Dialogfeld Speichern (Save) (Bildschirm für den Ein-Klick-Modus)

Dialogfeld Speichern (Save) (Bildschirm für den Ein-Klick-Modus)

Klicken Sie auf Auf dem PC speichern (Save to PC) in der Registerkarte Benutzerdefiniertes Ein-Klick-Scannen (Custom Scan with One-click) oder klicken Sie im Bildschirm für den Ein-Klick-Modus auf Speichern (Save), um das Dialogfeld Speichern (Save) zu öffnen.

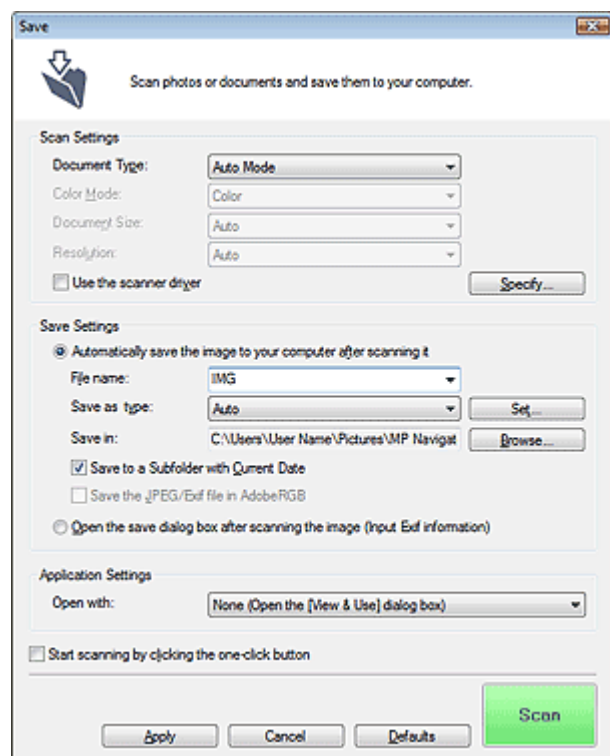

Scan-Einstellungen (Scan Settings)

- **Dokumenttyp (Document Type)**

Wählen Sie den Typ des zu scannenden Dokuments. Wenn die Option Auto-Modus (Auto Mode) ausgewählt ist, wird der Dokumenttyp automatisch erkannt. In diesem Fall werden auch der Farbmodus (Color Mode), die Dokumentgröße (Document Size) und die Auflösung (Resolution) automatisch festgelegt.

Wichtig

- Die folgenden Dokumenttypen können im Auto-Modus (Auto Mode) nicht korrekt gescannt werden. Geben Sie in diesem Fall den Dokumenttyp (Document Type) an.
 - Andere Dokumente als Fotos, Hagaki, Visitenkarten, Zeitschriften, Zeitungen, Textdokumente und CDs/DVDs
 - A4-Fotos
 - Textdokumente, die kleiner als 2L (5 x 7 Zoll) (127 mm x 178 mm) sind, z. B. Taschenbuchseiten, deren Buchrücken abgeschnitten ist
 - Dokumente, die auf dünnem weißem Papier gedruckt sind
 - Breite Dokumente, z. B. Panoramafotos
- Reflektierende CD/DVD-Etiketten werden möglicherweise nicht korrekt gescannt.
- Platzieren Sie die zu scannenden Dokumente entsprechend ihres Typs korrekt auf der Auflagefläche. Anderenfalls werden sie möglicherweise nicht korrekt gescannt. Weitere Informationen zum Platzieren von Dokumenten finden Sie unter "[Dokumente platzieren](#)".
- Um den Moiré-Effekt zu reduzieren, setzen den Dokumenttyp (Document Type) auf Zeitschrift (Magazine).

- **Farbmodus (Color Mode)**

Wählen Sie aus, wie das Dokument gescannt werden soll.

- **Dokumentgröße (Document Size)**

Wählen Sie die Größe des zu scannenden Dokuments aus.

Wenn Sie die Option Benutzerdefiniert (Custom) auswählen, wird ein Bildschirm angezeigt, in dem Sie die Dokumentgröße angeben können. Wählen Sie eine Option für Einheiten (Units), geben Sie die Breite (Width) und Höhe (Height) des Dokuments an und klicken Sie auf OK.

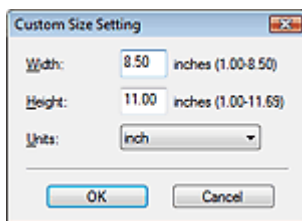

Wichtig

- Wenn Sie Automatische Erkennung (Auto Detect) auswählen, wird die Position oder Größe des Bilds möglicherweise nicht ordnungsgemäß gescannt. Ändern Sie in diesem Fall die Größe in die tatsächliche Dokumentgröße (A4, Letter usw.) und richten Sie eine Ecke des Dokuments an der durch einen Pfeil gekennzeichneten Ecke der Auflagefläche aus. Weitere Informationen zum Platzieren von Dokumenten finden Sie unter "[Dokumente platzieren](#)".

- **Auflösung (Resolution)**

Wählen Sie die Auflösung, mit der die Dokumente gescannt werden sollen.

➔ [Auflösung](#) (Resolution)

- **Scanner-Treiber verwenden (Use the scanner driver)**

Aktivieren Sie dieses Kontrollkästchen, um den Bildschirm von ScanGear (Scanner-Treiber) anzuzeigen und erweiterte Scan-Einstellungen vorzunehmen.

Farbmodus (Color Mode), Dokumentgröße (Document Size), Auflösung (Resolution) und andere Einstellungen werden im Dialogfeld Speichern (Save) deaktiviert. Legen Sie diese Einstellungen im Bildschirm von ScanGear (Scanner-Treiber) fest.

- **Einstellen... (Specify...)**

Die im Dialogfeld Speichern (Save) angegebenen Einstellungen für Dokumenttyp (Document Type), Farbmodus (Color Mode), Dokumentgröße (Document Size) und Scan-Auflösung (Scanning Resolution) werden angezeigt.

Die Beschreibungen zu den Funktionen Entrastern (Descreen), Scharfzeichnen (Unsharp Mask) usw. finden Sie unter "[Dialogfeld Scan-Einstellungen](#) (Scan Settings)."

Einstellungen speichern (Save Settings)

- **Bild nach dem Scannen automatisch auf den PC speichern (Automatically save the image to your computer after scanning it)**

Wählen Sie diese Option, um die Bilder nach dem Scannen wie angegeben auf Ihrem Computer zu speichern.

Die Einstellungen Dateiname (File Name), Dateityp (Save as type) und Speichern in (Save in) werden angezeigt.

Wichtig

- Wenn Sie diese Funktion auswählen, können Sie keine Kennwörter für PDF-Dateien festlegen.

- **Dateiname (File name)**

Geben Sie den Namen des zu speichernden Bilds ein (maximal 32 Zeichen). Beim Speichern mehrerer Dateien werden jedem Dateinamen 4 Stellen angehängt.

- **Dateityp (Save as type)**

Geben Sie den Dateityp an, unter dem gescannte Bilder gespeichert werden sollen.

Wählen Sie Auto (Auto), JPEG/Exif (JPEG/Exif), TIFF (TIFF) oder BMP (BMP). Auto (Auto) wird angezeigt, wenn für Dokumenttyp (Document Type) die Option Auto-Modus (Auto Mode) ausgewählt wurde. Wenn Sie Bilder als PDF-Dateien speichern möchten, wählen Sie PDF (PDF), PDF (Mehrere Seiten) (PDF(Multiple Pages)) oder PDF (Seite Hinzufügen) (PDF(Add Page)).

Wichtig

- Wenn Auto (Auto) ausgewählt wird, werden Dateien in folgenden Formaten gemäß dem Dokumenttyp gespeichert.
Fotos, Hagaki, Visitenkarten und CDs/DVDs: JPEG

Zeitschriften, Zeitungen und Textdokumente: PDF

Sie können das Dateiformat mit der Option Einstellen... (Set...) ändern.

Als PDF-Datei gespeicherte Bilder werden je nach Anwendung möglicherweise nicht geöffnet.

Wählen Sie in diesem Fall unter Dateityp (Save as type) eine andere Option anstelle von PDF (PDF).

- Wenn für Dokumenttyp (Document Type) Auto-Modus (Auto Mode) und für Dateityp (Save as type) Auto (Auto) ausgewählt ist, kann das Dateiformat, je nachdem, wie Sie das Dokument platzieren, verschieden sein.
Weitere Informationen zum Platzieren von Dokumenten finden Sie unter "[Dokumente platzieren](#)".
- Große Dokumente (z. B. A4-Fotos), die nicht mit einem Abstand zum Rand/Pfeil der Auflagefläche platziert werden können, werden möglicherweise nicht im richtigen Dateiformat gespeichert, wenn für Dateityp (Save as type) die Option Auto (Auto) ausgewählt ist. Wählen Sie in diesem Fall ein Dateiformat aus, das zu dem zu scannenden Dokument passt.
- Wenn Sie JPEG/Exif (JPEG/Exif) auswählen, wird das Kontrollkästchen JPEG/Exif-Datei in AdobeRGB sichern (Save the JPEG/Exif file in AdobeRGB) verfügbar.

• Einstellen... (Set...)

Wenn für Dateityp (Save as type) Auto (Auto) ausgewählt ist

Sie können das Dateiformat angeben, in dem Bilder gespeichert werden sollen. Wählen Sie je ein Dateiformat für Dokumente des Typs Dokument (Document) und des Typs Foto (Photo) aus.

Wenn für Dateityp (Save as type) JPEG/Exif (JPEG/Exif) ausgewählt ist

Sie können für JPEG-Bilder einen Komprimierungstyp angeben. Wählen Sie Hoch (Geringe Komprimierung) (High(Low Compression)), Standard oder Gering (Hohe Komprimierung) (Low(High Compression)).

Wenn unter Dateityp (Save as type) die Option PDF (PDF), PDF (Mehrere Seiten) (PDF(Multiple Pages)) oder PDF (Seite Hinzufügen) (PDF(Add Page)) ausgewählt wurde

Nehmen Sie erweiterte Einstellungen zum Erstellen von PDF-Dateien vor. Weitere Informationen hierzu finden Sie unter "[Dialogfeld PDF-Einstellungen \(PDF Settings\)](#)".

• Speichern in (Save in)

Zeigt den Ordner an, in dem die gescannten Bilder gespeichert werden sollen. Klicken Sie auf Durchsuchen... (Browse...), wenn Sie einen anderen Ordner auswählen möchten.

Die folgenden Ordner werden standardmäßig angegeben.

Windows Vista: Ordner MP Navigator EX im Ordner Bild (Picture)

Windows XP: Ordner MP Navigator EX im Ordner Eigene Bilder (My Pictures)

Windows 2000: Ordner MP Navigator EX im Ordner Eigene Bilder (My Pictures)

• In Unterordner mit dem aktuellen Datum speichern (Save to a Subfolder with Current Date)

Aktivieren Sie dieses Kontrollkästchen, um in dem unter Speichern in (Save in) ausgewählten Ordner einen Unterordner mit dem aktuellen Datum zu erstellen und die importierten Dateien dort zu speichern. Es wird ein Unterordner mit einem Namen wie z. B. "2008_01_01" (Jahr_Monat_Tag) erstellt.

Wenn dieses Kontrollkästchen nicht aktiviert wurde, werden die Dateien in dem unter Speichern in (Save in) genannten Ordner gespeichert.

• JPEG/Exif-Datei in AdobeRGB sichern (Save the JPEG/Exif file in AdobeRGB)

Aktivieren Sie dieses Kontrollkästchen, um die Bilder in Farben zu speichern, die Adobe RGB entsprechen.



Wichtig

- Diese Funktion ist nur verfügbar, wenn für Dateityp (Save as type) die Option JPEG/Exif (JPEG/Exif) ausgewählt wurde.
- Diese Funktion ist nur verfügbar, wenn das Adobe RGB-Profil installiert ist.



Hinweis

- Sie können diese Einstellung nicht auswählen, wenn das Kontrollkästchen Scanner-Treiber verwenden (Use the scanner driver) ausgewählt ist.
- Wenn beim Speichern eines Bilds das Kontrollkästchen JPEG/Exif-Datei in AdobeRGB sichern (Save the JPEG/Exif file in AdobeRGB) ausgewählt ist, wird am Anfang des Dateinamens ein Unterstrich hinzugefügt. (Beispiel: _Bild0001.JPG)

-
- **Nach dem Scannen des Bilds das Dialogfeld zum Speichern öffnen (Exif-Informationen eingeben) (Open the save dialog box after scanning the image (Input Exif information))**

Wählen Sie diese Option, um nach dem Scannen der Bilder das Dialogfeld Speichern (Save) zu öffnen und die Speichereinstellungen wie Zielordner, Dateiname und Exif-Informationen festzulegen.

➔ [Dialogfeld Speichern \(Save\)](#)



Hinweis

- Wählen Sie zum Festlegen von Kennwörtern für PDF-Dateien die Option Nach dem Scannen des Bilds das Dialogfeld zum Speichern öffnen (Exif-Informationen eingeben) (Open the save dialog box after scanning the image (Input Exif information)). Nach dem Scannen können Sie die Kennwörter im Dialogfeld Speichern (Save) festlegen.

➔ [Kennwörter für PDF-Dateien festlegen](#)

Anwendungseinstellungen (Application Settings)

- **Öffnen mit (Open with)**

Sie können angeben, ob das Fenster Anz. und verw. (View & Use) oder der Explorer nach dem Speichern der Bilder geöffnet werden soll.

- **Scanvorgang durch Klicken auf die Ein-Klick-Schaltfläche starten (Start scanning by clicking the one-click button)**

Aktivieren Sie dieses Kontrollkästchen, um den Scanvorgang zu starten, wenn Sie auf ein Symbol klicken.

- **Anwenden (Apply)**

Speichert die angegebenen Einstellungen und wendet sie an.

Klicken Sie auf Abbrechen (Cancel) und nicht auf Anwenden (Apply), um die angegebenen Einstellungen zu verwerfen.

- **Abbrechen (Cancel)**

Verwirft die angegebenen Einstellungen. Das aktuelle Dialogfeld wird geschlossen.

- **Standard (Defaults)**

Setzt alle im Dialogfeld verfügbaren Einstellungen auf ihre Standardwerte zurück.

- **Scannen (Scan)**

Scannt und speichert die Dokumente entsprechend der angegebenen Einstellungen.

Wenn für Dateityp (Save as type) die Option Auto (Auto) ausgewählt ist, wird eine Bestätigung angezeigt. Klicken Sie auf Handbuch öffnen (Open Manual), um dieses Handbuch zu öffnen (sofern es installiert ist).

[Zum Seitenanfang](#) ↗

Erweitertes Handbuch

Erweitertes Handbuch > Scannen > Mit der mitgelieferten Anwendungssoftware scannen > MP Navigator EX-Bildschirme > Dialogfeld Scan-Einstellungen (Scan Settings)

Dialogfeld Scan-Einstellungen (Scan Settings)

Das Dialogfeld Scan-Einstellungen (Scan Settings) wird geöffnet, wenn Sie in dem Dialogfeld, das beim Scannen über den Bildschirm für den Ein-Klick-Modus oder die Registerkarte Benutzerdefiniertes Ein-Klick-Scannen (Custom Scan with One-click) geöffnet wird, auf Einstellen... (Specify...) klicken.

Im Dialogfeld Scan-Einstellungen (Scan Settings) können Sie erweiterte Einstellungen für das Scannen festlegen.

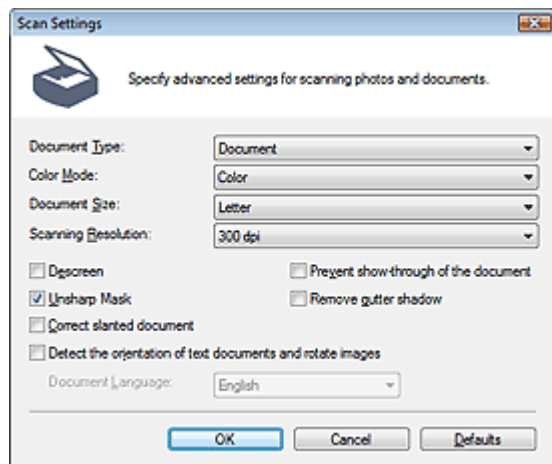

Wichtig

- Je nach Dokumenttyp und abhängig davon, wie der Bildschirm geöffnet wurde, stehen unterschiedliche Optionen zur Verfügung.

Hinweis

- Das Dialogfeld Scan-Einstellungen (Scan Settings) kann auch durch Klicken auf Einstellen... (Specify...) in der Registerkarte Scanner-Taste - Einstellungen (Scanner Button Settings) des Dialogfelds Voreinstellungen (Preferences) geöffnet werden.

• Dokumenttyp (Document Type)

Wählen Sie den Typ des zu scannenden Dokuments. Wenn die Option Auto-Modus (Auto Mode) ausgewählt ist, wird der Dokumenttyp automatisch erkannt. In diesem Fall werden der Farbmodus (Color Mode), die Dokumentgröße (Document Size) usw. ebenfalls automatisch festgelegt.

Wichtig

- Damit das Dokument korrekt gescannt wird, wählen Sie einen zum Dokument passenden Dokumenttyp aus.
- Wenn das Dialogfeld von der Registerkarte Scanner-Taste - Einstellungen (Scanner Button Settings) aus geöffnet wird, wird der Dokumenttyp (Document Type) angezeigt, der in der Registerkarte Scanner-Taste - Einstellungen (Scanner Button Settings) angegeben ist. Er kann in diesem Dialogfeld nicht geändert werden.

• Farbmodus (Color Mode)

Wählen Sie aus, wie das Dokument gescannt werden soll.

• Farbe (Color)

In diesem Modus wird das Bild mit 256 Stufen (8 Bit) der Farben R(ot), G(rün) und B(lau) angezeigt.

• Graustufen (Grayscale)

In diesem Modus wird das Bild mit 256 Graustufen (d. h. mit 8 Bit Farbtiefe) angezeigt.

• Schwarzweiß (Black and White)

In diesem Modus wird das Bild in Schwarzweiß angezeigt. Der Kontrast wird ab einer bestimmten Stärke (Grenzwert) in Schwarz bzw. Weiß aufgelöst und entsprechend dargestellt.

**Hinweis**

- Farbmodus (Color Mode) wird nicht im Dialogfeld Scan-Einstellungen (Scan Settings) angezeigt, wenn dieses von der Registerkarte Scanner-Taste - Einstellungen (Scanner Button Settings) geöffnet wird.

- **Dokumentgröße (Document Size)**

Wählen Sie die Größe des zu scannenden Dokuments aus.

Wenn Sie die Option Benutzerdefiniert (Custom) auswählen, wird ein Bildschirm angezeigt, in dem Sie die Dokumentgröße angeben können. Wählen Sie eine Option für Einheiten (Units), geben Sie die Breite (Width) und Höhe (Height) des Dokuments an und klicken Sie auf OK.

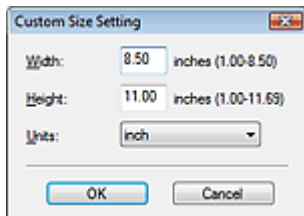
**Wichtig**

- Wenn Sie Automatische Erkennung (Auto Detect) auswählen, wird die Position oder Größe des Bilds möglicherweise nicht ordnungsgemäß gescannt. Ändern Sie in diesem Fall die Größe in die tatsächliche Dokumentgröße (A4, Letter usw.) und richten Sie eine Ecke des Dokuments an der durch einen Pfeil gekennzeichneten Ecke der Auflagefläche aus. Weitere Informationen zum Platzieren von Dokumenten finden Sie unter "[Dokumente platzieren](#)".

- **Scan-Auflösung (Scanning Resolution)**

Wählen Sie die Auflösung, mit der die Dokumente gescannt werden sollen.

➔ **Auflösung** (Resolution)

- **Entrastern (Descreen)**

Aktivieren Sie diese Option, um Moiré-Effekte zu reduzieren.

Gedruckte Fotos und Bilder werden durch eine Ansammlung feiner Punkte wiedergegeben. Moiré ist ein Effekt, bei dem die Verteilung der Punkte zu Interferenzen führt, wodurch die Farbverläufe des Bildes ungleichmäßig werden und ein Streifenmuster auf dem Bild entsteht. Mit der Funktion Entrastern (Descreen) wird der Moiré-Effekt reduziert.

**Hinweis**

- Der Scanvorgang dauert länger als gewöhnlich, wenn Sie Entrastern (Descreen) aktivieren.

- **Scharfzeichnen (Unsharp Mask)**

Wählen Sie diese Option aus, um die Konturen des Motivs zu betonen und das Bild schärfer darzustellen.

- **Durchscheinen des Dokuments verhindern (Prevent show-through of the document)**

Wählen Sie diese Option aus, um Text in einem Dokument zu schärfen oder den Durchschein-Effekt bei Zeitungen zu reduzieren.

**Wichtig**

- Wählen Sie diese Option aus, wenn es sich beim Dokumenttyp (Document Type) um ein Textdokument handelt und bei dem gescanntem Bild ein Durchschein-Effekt auftritt.

- **Bundstegschatten entfernen (Remove gutter shadow)**

Wählen Sie diese Option aus, um Schatten zu entfernen, die beim Scannen von geöffneten Broschüren zwischen den Seiten auftreten.

**Wichtig**

- Richten Sie das Dokument korrekt an den Markierungen der Auflagefläche aus.
- Bundstegschatten können nur entfernt werden, wenn die Dokumentgröße (Document Size) auf eine Standardgröße eingestellt ist.
- Diese Option ist nicht verfügbar, wenn für Dokumentgröße (Document Size) die Option Automatische Erkennung (Auto Detect), Automatische Erkennung (Mehr. Dok.) (Auto Detect(Multiple Documents)) oder der Heftungs-Assistent ausgewählt wurde.

**Hinweis**

- Sie können mit der Registerkarte Erweiterter Modus (Advanced Mode) von ScanGear

Bundstegschatten korrigieren, wenn Sie Dokumente scannen, bei deren Format es sich nicht um ein Standardformat handelt, oder wenn benutzerdefinierte Schnittrahmen festgelegt wurden. Weitere Informationen hierzu finden Sie im Abschnitt Bundstegschattenkorrektur (Gutter Shadow Correction) unter "**Bildeinstellungen**" (Image Settings) der Registerkarte Erweiterter Modus (Advanced Mode) von ScanGear.

• **Schräglage des Dokuments korrigieren (Correct slanted document)**

Wählen Sie diese Option aus, wenn der gescannte Text erkannt und der Winkel (innerhalb von -0,1 bis -10 Grad oder +0,1 bis +10 Grad) des Dokuments korrigiert werden soll.

Wichtig

- Sie können diese Option nicht auswählen, wenn für Dokumentgröße (Document Size) der Heftungs-Assistent (Stitch Assist) ausgewählt wurde.
- Die Neigung der folgenden Dokumenttypen kann nicht korrigiert werden, da der Text nicht ordnungsgemäß erkannt werden kann.
 - Dokumente, in denen die Textzeilen um mehr als 10 Grad geneigt oder die Winkel je nach Zeile unterschiedlich sind
 - Dokumente, die sowohl vertikalen als auch horizontalen Text enthalten
 - Dokumente mit extrem großen oder kleinen Schriftarten
 - Dokumente mit wenig Text
 - Dokumente, die Abbildungen/Bilder oder handschriftlichen Text enthalten
 - Dokumente, die sowohl vertikale als auch horizontale Zeilen (Tabellen) enthalten.

Hinweis

- Der Scanvorgang dauert länger als gewöhnlich, wenn Sie die Option Schräglage des Dokuments korrigieren (Correct slanted document) aktivieren.

• **Ausrichtung von Textdokumenten erkennen und Bilder drehen (Detect the orientation of text documents and rotate images)**

Wählen Sie diese Option aus, wenn die Ausrichtung des Dokuments anhand des gescannten Texts erkannt und das gescannte Bild in die richtige Ausrichtung gedreht werden soll. Wählen Sie unter Dokumentsprache (Document Language) die Sprache des zu scannenden Dokuments aus.

Wichtig

- Sie können diese Option nicht auswählen, wenn für Dokumentgröße (Document Size) der Heftungs-Assistent (Stitch Assist) ausgewählt wurde.
- Je nach Dokumentsprache funktioniert diese Funktion möglicherweise nicht. Es werden nur Textdokumente in den Sprachen unterstützt, die unter Dokumentsprache (Document Language) ausgewählt werden können.
- Die Ausrichtung der folgenden Dokumenttypen kann nicht korrigiert werden, da der Text nicht ordnungsgemäß erkannt werden kann.
 - Die Auflösung liegt außerhalb des Bereichs von 300 bis 600 dpi
 - Die Schriftgröße liegt außerhalb des Bereichs von 8 bis 48 Punkten
 - Dokumente, die spezielle Schriftarten, Effekte, Kursiv- oder handschriftlichen Text enthalten
 - Dokumente mit gemustertem Hintergrund

Hinweis

- Der Scanvorgang dauert länger als gewöhnlich, wenn Sie die Option Ausrichtung von Textdokumenten erkennen und Bilder drehen (Detect the orientation of text documents and rotate images) aktivieren.

• **Dokumentsprache (Document Language)**

Wählen Sie die Sprache des zu scannenden Dokuments aus.

Wichtig

- Sie können diese Option nicht auswählen, wenn für Dokumentgröße (Document Size) der Heftungs-Assistent (Stitch Assist) ausgewählt wurde.

• **Standard (Defaults)**

Stellt die Standardeinstellungen wieder her.

Erweitertes Handbuch

Erweitertes Handbuch > Scannen > Mit der mitgelieferten Anwendungssoftware scannen > MP Navigator EX-Bildschirme > Dialogfeld Speichern (Save)

Dialogfeld Speichern (Save)

Wenn Sie möchten, dass das Dialogfeld Speichern (Save) zur Angabe des Dateinamens und des Ziels für das Bild nach dem Scannen geöffnet wird, wählen Sie die Option Nach dem Scannen des Bilds das Dialogfeld zum Speichern öffnen (Exif-Informationen eingeben) (Open the save dialog box after scanning the image (Input Exif information)) in dem Dialogfeld Speichern (Save) aus, das durch Klicken auf Auf dem PC speichern (Save to PC) in der Registerkarte Benutzerdefiniertes Ein-Klick-Scannen (Custom Scan with One-click) oder auf Speichern (Save) im Bildschirm für den Ein-Klick-Modus geöffnet wird. Sie können den Dateityp und das Ziel während der Ansicht der Miniaturbilder festlegen.

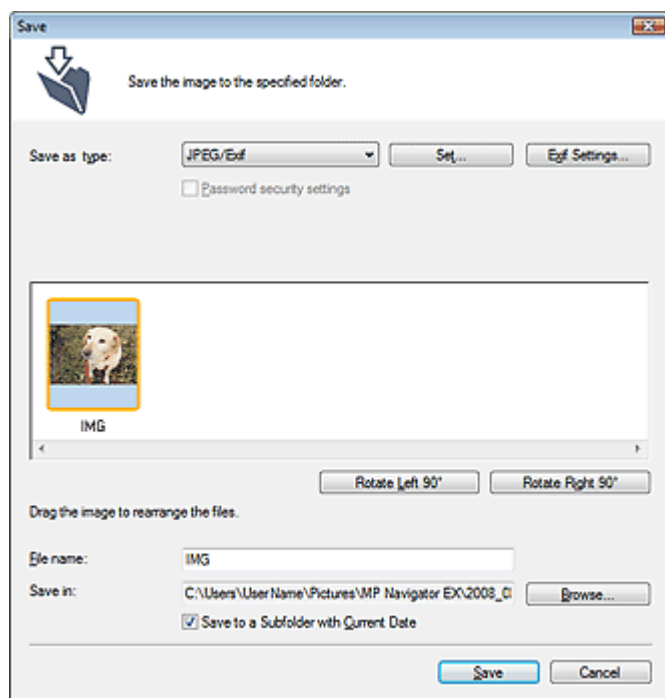

- **Dateityp (Save as type)**

Geben Sie den Dateityp an, unter dem gescannte Bilder gespeichert werden sollen. Wählen Sie die Option JPEG/Exif (JPEG/Exif), TIFF (TIFF), BMP (BMP), PDF (PDF), PDF (Mehrere Seiten) (PDF(Multiple Pages)) oder PDF (Seite Hinzufügen) (PDF(Add Page)).

- **PDF (PDF)**

Speichern Sie alle ausgewählten Bilder als separate PDF-Dateien.

- **PDF (Mehrere Seiten) (PDF(Multiple Pages))**

Speichert mehrere Bilder in einer PDF-Datei.

Wichtig

- PDF (Mehrere Seiten) (PDF(Multiple Pages)) wird angezeigt, wenn mehrere Bilder gescannt werden.

- **PDF (Seite Hinzufügen) (PDF(Add Page))**

Fügen Sie die gescannten Bilder zu einer PDF-Datei hinzu. Die Bilder werden am Ende der PDF-Datei eingefügt. Die Reihenfolge der Seiten der PDF-Datei, zu der die Bilder hinzugefügt werden, kann nicht geändert werden.

Wichtig

- Bilder können nur zu PDF-Dateien hinzugefügt werden, die mit MP Navigator EX erstellt wurden. Sie können keine mit einer anderen Anwendung erstellten PDF-Dateien angeben. In anderen Anwendungen bearbeitete PDF-Dateien können ebenfalls nicht angegeben werden.
- Wenn eine kennwortgeschützte PDF-Datei bearbeitet wird, werden die Kennwörter gelöscht. Setzen Sie die Kennwörter zurück.
➔ **Kennwörter für PDF-Dateien festlegen**

 **Wichtig**

- Die Optionen PDF (PDF), PDF (Mehrere Seiten) (PDF(Multiple Pages)) und PDF (Seite Hinzufügen) (PDF(Add Page)) sind nicht für Bilder verfügbar, die über das Bedienfeld des Geräts gescannt wurden.

- **Einstellen... (Set...)**

Wenn für Dateityp (Save as type) JPEG/Exif (JPEG/Exif) ausgewählt ist

Sie können für JPEG-Bilder einen Komprimierungstyp angeben. Wählen Sie Hoch (Geringe Komprimierung) (High(Low Compression)), Standard oder Gering (Hohe Komprimierung) (Low(High Compression)).

Wenn unter Dateityp (Save as type) die Option PDF (PDF), PDF (Mehrere Seiten) (PDF(Multiple Pages)) oder PDF (Seite Hinzufügen) (PDF(Add Page)) ausgewählt wurde

Nehmen Sie erweiterte Einstellungen zum Erstellen von PDF-Dateien vor. Weitere Informationen hierzu finden Sie unter "[Dialogfeld PDF-Einstellungen \(PDF Settings\)](#)".

- **Hinzufügen zu (Add to)**

Diese Option wird angezeigt, wenn Sie PDF (Seite Hinzufügen) (PDF(Add Page)) für Dateityp (Save as type) wählen und die PDF-Datei angeben, zu der die Bilder hinzugefügt werden sollen. Klicken Sie auf Durchsuchen... (Browse...), wenn Sie eine andere Datei auswählen möchten.

 **Wichtig**

- Bilder können nur zu PDF-Dateien hinzugefügt werden, die mit MP Navigator EX erstellt wurden. Sie können keine mit einer anderen Anwendung erstellten PDF-Dateien angeben. In anderen Anwendungen bearbeitete PDF-Dateien können ebenfalls nicht angegeben werden.

- **Exif-Einstellungen... (Exif Settings...)**

Wenn Sie für Dateityp (Save as type) die Option JPEG/Exif (JPEG/Exif) auswählen, können Sie Exif-Informationen in die zu speichernde Datei eingeben.

➔ [Dialogfeld Exif-Einstellungen \(Exif Settings\)](#)

- **Kennwortsicherheit - Einstellungen (Password security settings)**

Wählen Sie dieses Kontrollkästchen aus, um das Dialogfeld Kennwortsicherheit - Einstellungen (Password Security -Settings) zu öffnen, in dem Sie Kennwörter zum Öffnen, Bearbeiten und Drucken von erstellten PDF-Dateien festlegen können.

➔ [Kennwörter für PDF-Dateien festlegen](#)

**Hinweis**

- Diese Funktion ist nur verfügbar, wenn unter Dateityp (Save as type) die Option PDF (PDF), PDF (Mehrere Seiten) (PDF(Multiple Pages)) oder PDF (Seite Hinzufügen) (PDF(Add Page)) ausgewählt wurde.

- **Nach links drehen 90° (Rotate Left 90°)/Nach rechts drehen 90° (Rotate Right 90°)**

Mit diesen Schaltflächen können Sie gescannte Bilder um 90 Grad im bzw. gegen den Uhrzeigersinn drehen.

Wählen Sie das Bild aus, das gedreht werden soll, und klicken Sie auf Nach links drehen 90° (Rotate Left 90°) oder Nach rechts drehen 90° (Rotate Right 90°).

- **Dateiname (File name)**

Geben Sie den Namen des zu speichernden Bilds ein (maximal 32 Zeichen). Beim Speichern mehrerer Dateien werden jedem Dateinamen 4 Stellen angehängt.

- **Speichern in (Save in)**

Zeigt den Ordner an, in dem die gescannten Bilder gespeichert werden sollen. Klicken Sie auf Durchsuchen... (Browse...), wenn Sie einen anderen Ordner auswählen möchten.

Die folgenden Ordner werden standardmäßig angegeben.

Windows Vista: Ordner MP Navigator EX im Ordner Bild (Picture)

Windows XP: Ordner MP Navigator EX im Ordner Eigene Bilder (My Pictures)

Windows 2000: Ordner MP Navigator EX im Ordner Eigene Bilder (My Pictures)

- **In Unterordner mit dem aktuellen Datum speichern (Save to a Subfolder with Current Date)**

Aktivieren Sie dieses Kontrollkästchen, um in dem unter Speichern in (Save in) ausgewählten Ordner einen Unterordner mit dem aktuellen Datum zu erstellen und die importierten Dateien dort zu speichern. Es wird ein Unterordner mit einem Namen wie z. B. "2008_01_01" (Jahr_Monat_Tag) erstellt.

Wenn dieses Kontrollkästchen nicht aktiviert wurde, werden die Dateien in dem unter Speichern in (Save in) genannten Ordner gespeichert.

[Zum Seitenanfang](#) ↗

Erweitertes Handbuch

Erweitertes Handbuch > Scannen > Mit der mitgelieferten Anwendungssoftware scannen > MP Navigator EX-Bildschirme > Dialogfeld Exif-Einstellungen (Exif Settings)

Dialogfeld Exif-Einstellungen (Exif Settings)

Sie können Exif-Informationen in eine zu speichernde Datei eingeben. Exif ist ein Standardformat zum Einbetten verschiedener Aufnahmeinformationen in Digitalkamera-Bilder (JPEG). Das Einbetten von Exif-Informationen in gescannte Bilder ermöglicht Ihnen, die Bilder zusammen mit Bildern von einer Digitalkamera zu organisieren und zu drucken.

Das Dialogfeld Exif-Einstellungen (Exif Settings) kann geöffnet werden, wenn für Dateityp (Save as type) die Option JPEG/Exif (JPEG/Exif) gewählt wurde.

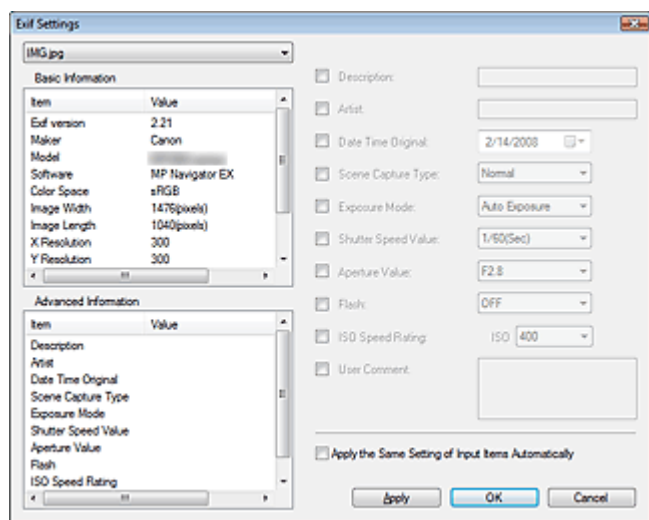

- **Basis-Informationen (Basic Information)**

Zeigt die automatisch vom Gerät oder von der Software erhaltenen Daten an.

- **Erweiterte Informationen (Advanced Information)**

Zeigt die auf der rechten Seite des Fensters angegebenen Informationen an.

- **Einstellungsbereich für Erweiterte Informationen (Advanced Information)**

Sie können Exif-Informationen eingeben, z. B. Titel und Aufnahmeinformationen. Wählen Sie die Kontrollkästchen der anzugebenden Elemente aus und wählen Sie Informationen aus oder geben Sie diese ein.

- **Dieselbe Einstellung v. Eingabeelementen autom. anwenden (Apply the Same Setting of Input Items Automatically)**

Wählen Sie dieses Kontrollkästchen aus, um die für das vorherige Bild angegebenen Informationen automatisch anzuzeigen.

- **Anwenden (Apply)**

Wenn Sie alle erforderlichen Informationen angegeben haben, klicken Sie auf Anwenden (Apply), um sie in das Bild einzubetten. Die Informationen werden unter Erweiterte Informationen (Advanced Information) angezeigt.

- **OK**

Bettet die angegebenen Informationen in das Bild ein und schließt das Fenster. Die angegebenen Informationen werden gespeichert.

- **Abbrechen (Cancel)**

Verwirft die Einstellungen und schließt das Fenster.

Die Informationen werden eingebettet, wenn Sie zuerst auf Anwenden (Apply) und dann auf Abbrechen (Cancel) klicken.

[Zum Seitenanfang](#)

Erweitertes Handbuch

Erweitertes Handbuch > Scannen > Mit der mitgelieferten Anwendungssoftware scannen > MP Navigator EX-Bildschirme > Dialogfeld PDF (PDF)

Dialogfeld PDF (PDF)

Klicken Sie auf Als PDF-Datei speichern (Save as PDF file) in der Registerkarte Benutzerdefiniertes Ein-Klick-Scannen (Custom Scan with One-click) oder klicken Sie im Bildschirm für den Ein-Klick-Modus auf PDF (PDF), um das Dialogfeld PDF (PDF) zu öffnen.

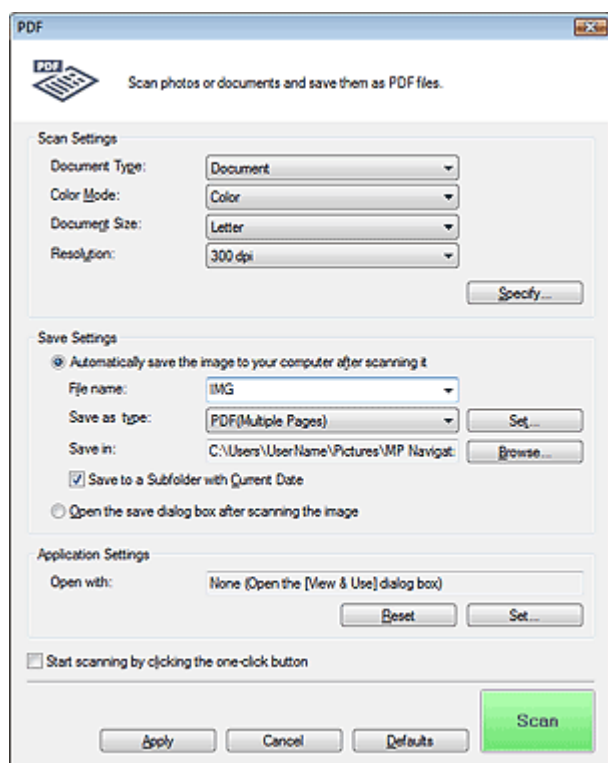

Scan-Einstellungen (Scan Settings)

- **Dokumenttyp (Document Type)**

Wählen Sie den Typ des zu scannenden Dokuments.

- **Farbmodus (Color Mode)**

Wählen Sie aus, wie das Dokument gescannt werden soll.

- **Dokumentgröße (Document Size)**

Wählen Sie die Größe des zu scannenden Dokuments aus.

Wenn Sie die Option Benutzerdefiniert (Custom) auswählen, wird ein Bildschirm angezeigt, in dem Sie die Dokumentgröße angeben können. Wählen Sie eine Option für Einheiten (Units), geben Sie die Breite (Width) und Höhe (Height) des Dokuments an und klicken Sie auf OK.

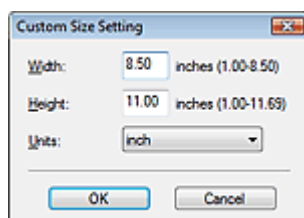

- **Auflösung (Resolution)**

Wählen Sie die Auflösung, mit der die Dokumente gescannt werden sollen.

➔ **Auflösung (Resolution)**

- **Einstellen... (Specify...)**

Die im Dialogfeld PDF (PDF) angegebenen Einstellungen für Dokumenttyp (Document Type), Farbmodus (Color Mode), Dokumentgröße (Document Size) und Scan-Auflösung (Scanning Resolution) werden angezeigt.

Die Beschreibungen zu den Funktionen Entrastern (Descreen), Scharfzeichnen (Unsharp Mask) usw. finden Sie unter "[Dialogfeld Scan-Einstellungen](#) (Scan Settings)."

Einstellungen speichern (Save Settings)

- **Bild nach dem Scannen automatisch auf den PC speichern (Automatically save the image to your computer after scanning it)**

Wählen Sie diese Option, um die Bilder nach dem Scannen wie angegeben auf Ihrem Computer zu speichern.



Wichtig

- Wenn Sie diese Funktion auswählen, können Sie keine Kennwörter für PDF-Dateien festlegen.

- **Dateiname (File name)**

Geben Sie den Namen des zu speichernden Bilds ein (maximal 32 Zeichen). Beim Speichern mehrerer Dateien werden jedem Dateinamen 4 Stellen angehängt.

- **Dateityp (Save as type)**

Geben Sie den Dateityp an, unter dem gescannte Bilder gespeichert werden sollen. Wählen Sie die Option PDF (PDF), PDF (Mehrere Seiten) (PDF(Multiple Pages)) oder PDF (Seite Hinzufügen) (PDF(Add Page)).

- **PDF (PDF)**

Speichern Sie alle ausgewählten Bilder als separate PDF-Dateien.

- **PDF (Mehrere Seiten) (PDF(Multiple Pages))**

Speichert mehrere Bilder in einer PDF-Datei.

- **PDF (Seite Hinzufügen) (PDF(Add Page))**

Fügen Sie die gescannten Bilder zu einer PDF-Datei hinzu. Die Bilder werden am Ende der PDF-Datei eingefügt. Die Reihenfolge der Seiten der PDF-Datei, zu der die Bilder hinzugefügt werden, kann nicht geändert werden.



Wichtig

- Bilder können nicht zu kennwortgeschützten PDF-Dateien hinzugefügt werden.



Wichtig

- Klicken Sie auf Einstellen... (Set...), um das Dialogfeld PDF-Einstellungen (PDF Settings) zu öffnen. Dort können Sie den PDF-Komprimierungstyp festlegen und weitere erweiterte Einstellungen zum Erstellen von PDF-Dateien vornehmen.

➔ [Dialogfeld PDF-Einstellungen](#) (PDF Settings)



Hinweis

- Weitere Informationen zum Löschen oder Anordnen von Seiten in gespeicherten PDF-Dateien finden Sie unter "[PDF-Dateien erstellen/bearbeiten](#)".

- **Speichern in (Save in)**

Zeigt den Ordner an, in dem die gescannten Bilder gespeichert werden sollen. Klicken Sie auf Durchsuchen... (Browse...), wenn Sie einen anderen Ordner auswählen möchten.

Die folgenden Ordner werden standardmäßig angegeben.

Windows Vista: Ordner MP Navigator EX im Ordner Bild (Picture)

Windows XP: Ordner MP Navigator EX im Ordner Eigene Bilder (My Pictures)

Windows 2000: Ordner MP Navigator EX im Ordner Eigene Bilder (My Pictures)

- **In Unterordner mit dem aktuellen Datum speichern (Save to a Subfolder with Current Date)**

Aktivieren Sie dieses Kontrollkästchen, um in dem unter Speichern in (Save in) ausgewählten Ordner einen Unterordner mit dem aktuellen Datum zu erstellen und die importierten Dateien dort zu speichern. Es wird ein Unterordner mit einem Namen wie z. B. "2008_01_01" (Jahr_Monat_Tag) erstellt.

Wenn dieses Kontrollkästchen nicht aktiviert wurde, werden die Dateien in dem unter Speichern in (Save in) genannten Ordner gespeichert.

- **Nach dem Scannen Dialogfeld Speichern öffnen (Open the save dialog box after scanning the image)**

Wählen Sie diese Option, um nach dem Scannen der Bilder das Dialogfeld Als PDF-Datei speichern (Save as PDF file) zu öffnen und die Speichereinstellungen wie Zielordner und Dateiname festzulegen.

➔ Dialogfeld Als PDF-Datei speichern (Save as PDF file)



Hinweis

- Wählen Sie zum Festlegen von Kennwörtern für PDF-Dateien die Option Nach dem Scannen Dialogfeld Speichern öffnen (Open the save dialog box after scanning the image). Nach dem Scannen können Sie die Kennwörter im Dialogfeld Als PDF-Datei speichern (Save as PDF file) festlegen.
- ➔ Kennwörter für PDF-Dateien festlegen

Anwendungseinstellungen (Application Settings)

• Öffnen mit (Open with)

Hiermit können Sie die Anwendung festlegen, mit der gescannte Bilder geöffnet werden sollen. Ziehen Sie das Symbol einer Anwendung, die das unter Dateityp (Save as type) angezeigte Format unterstützt, per Drag-and-Drop hierher. Die angegebene Anwendung wird gestartet, nachdem die Bilder gescannt wurden.



Wichtig

- Je nach der angegebenen Anwendung werden die Bilder möglicherweise nicht korrekt angezeigt oder die Anwendung wird nicht gestartet.

• Zurücksetzen (Reset)

Bricht die Anwendungseinstellung ab.

• Einstellen... (Set...)

Hiermit können Sie die zu startende Anwendung auswählen.

• Scanvorgang durch Klicken auf die Ein-Klick-Schaltfläche starten (Start scanning by clicking the one-click button)

Aktivieren Sie dieses Kontrollkästchen, um den Scanvorgang zu starten, wenn Sie auf ein Symbol klicken.

• Anwenden (Apply)

Speichert die angegebenen Einstellungen und wendet sie an. Klicken Sie auf Abbrechen (Cancel) und nicht auf Anwenden (Apply), um die angegebenen Einstellungen zu verwerfen.

• Abbrechen (Cancel)

Verwirft die angegebenen Einstellungen. Das aktuelle Dialogfeld wird geschlossen.

• Standard (Defaults)

Setzt alle im Dialogfeld verfügbaren Einstellungen auf ihre Standardwerte zurück.

• Scannen (Scan)

Scannt und sichert die Dokumente als PDF-Dateien entsprechend den angegebenen Einstellungen.

[Zum Seitenanfang](#)↑

Erweitertes Handbuch

Erweitertes Handbuch > Scannen > Mit der mitgelieferten Anwendungssoftware scannen > MP Navigator EX-Bildschirme > Dialogfeld Als PDF-Datei speichern (Save as PDF file)

Dialogfeld Als PDF-Datei speichern (Save as PDF file)

Das Dialogfeld Als PDF-Datei speichern (Save as PDF file) wird geöffnet, wenn Sie über Als PDF-Datei speichern (Save as PDF file) in der Registerkarte Benutzerdefiniertes Ein-Klick-Scannen (Custom Scan with One-click) scannen oder über PDF (PDF) im Bildschirm für den Ein-Klick-Modus, nachdem Sie Nach dem Scannen Dialogfeld Speichern öffnen (Open the save dialog box after scanning the image) ausgewählt haben.

Im Dialogfeld Als PDF-Datei speichern (Save as PDF file) können Sie Einstellungen zum Speichern von Bildern auf einem Computer vornehmen.

Wichtig

- Sie können Bilder, die in vertikaler und horizontaler Richtung mit 10501 Pixeln oder mehr gescannt wurden, nicht speichern.

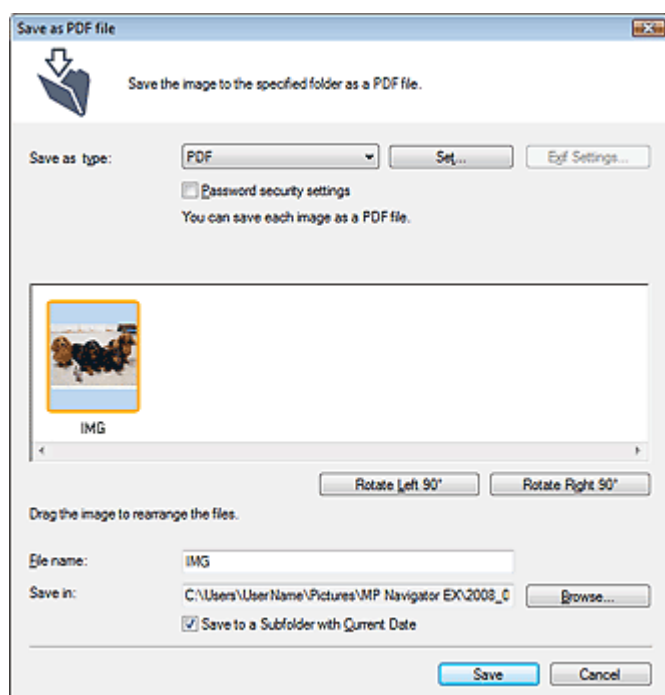

• Dateityp (Save as type)

Geben Sie den PDF-Dateityp an, unter dem gescannte Bilder gespeichert werden sollen.

• PDF (PDF)

Speichern Sie alle ausgewählten Bilder als separate PDF-Dateien.

• PDF (Mehrere Seiten) (PDF(Multiple Pages))

Speichert mehrere Bilder in einer PDF-Datei.

Wichtig

- PDF (Mehrere Seiten) (PDF(Multiple Pages)) wird angezeigt, wenn mehrere Bilder gescannt werden.

• PDF (Seite Hinzufügen) (PDF(Add Page))

Fügen Sie die gescannten Bilder zu einer PDF-Datei hinzu. Die Bilder werden am Ende der PDF-Datei eingefügt. Die Reihenfolge der Seiten der PDF-Datei, zu der die Bilder hinzugefügt werden, kann nicht geändert werden.

Wichtig

- Bilder können nur zu PDF-Dateien hinzugefügt werden, die mit MP Navigator EX erstellt wurden. Sie können keine mit einer anderen Anwendung erstellten PDF-Dateien angeben. In anderen Anwendungen bearbeitete PDF-Dateien können ebenfalls nicht angegeben werden.
- Die Option PDF (Seite Hinzufügen) (PDF(Add Page)) ist nicht für Bilder verfügbar, die über

das Bedienfeld des Geräts gescannt werden.

- Wenn eine kennwortgeschützte PDF-Datei bearbeitet wird, werden die Kennwörter gelöscht. Setzen Sie die Kennwörter zurück.



Wichtig

- Sie können Kennwörter für PDF-Dateien festlegen.
→ [Kennwörter für PDF-Dateien festlegen](#)

• Einstellen... (Set...)

Nehmen Sie erweiterte Einstellungen zum Erstellen von PDF-Dateien vor.

Weitere Informationen hierzu finden Sie unter "[Dialogfeld PDF-Einstellungen \(PDF Settings\)](#)".

• Kennwortsicherheit - Einstellungen (Password security settings)

Wählen Sie dieses Kontrollkästchen aus, um das Dialogfeld Kennwortsicherheit - Einstellungen (Password Security -Settings) zu öffnen, in dem Sie Kennwörter zum Öffnen, Bearbeiten und Drucken von erstellten PDF-Dateien festlegen können.

→ [Kennwörter für PDF-Dateien festlegen](#)

• Nach links drehen 90° (Rotate Left 90°)/Nach rechts drehen 90° (Rotate Right 90°)

Mit diesen Schaltflächen können Sie gescannte Bilder um 90 Grad im bzw. gegen den Uhrzeigersinn drehen.

Wählen Sie das Bild aus, das gedreht werden soll, und klicken Sie auf Nach links drehen 90° (Rotate Left 90°) oder Nach rechts drehen 90° (Rotate Right 90°).

• Dateiname (File name)

Geben Sie den Namen des zu speichernden Bilds ein (maximal 32 Zeichen). Beim Speichern mehrerer Dateien werden jedem Dateinamen 4 Stellen angehängt.

• Speichern in (Save in)

Zeigt den Ordner an, in dem die PDF-Dateien gespeichert werden sollen. Klicken Sie auf Durchsuchen... (Browse...), wenn Sie einen anderen Ordner auswählen möchten.

Die folgenden Ordner werden standardmäßig angegeben.

Windows Vista: Ordner MP Navigator EX im Ordner Bild (Picture)

Windows XP: Ordner MP Navigator EX im Ordner Eigene Bilder (My Pictures)

Windows 2000: Ordner MP Navigator EX im Ordner Eigene Bilder (My Pictures)

• In Unterordner mit dem aktuellen Datum speichern (Save to a Subfolder with Current Date)

Aktivieren Sie dieses Kontrollkästchen, um in dem unter Speichern in (Save in) ausgewählten Ordner einen Unterordner mit dem aktuellen Datum zu erstellen und die importierten Dateien dort zu speichern. Es wird ein Unterordner mit einem Namen wie z. B. "2008_01_01" (Jahr_Monat_Tag) erstellt.

Wenn dieses Kontrollkästchen nicht aktiviert wurde, werden die Dateien in dem unter Speichern in (Save in) genannten Ordner gespeichert.

[Zum Seitenanfang](#)↑

Erweitertes Handbuch

Erweitertes Handbuch > Scannen > Mit der mitgelieferten Anwendungssoftware scannen > MP Navigator EX-Bildschirme > Dialogfeld Mail (Mail)

Dialogfeld Mail (Mail)

Klicken Sie auf An E-Mail anhängen (Attach to E-mail) in der Registerkarte Benutzerdefiniertes Ein-Klick-Scannen (Custom Scan with One-click) oder klicken Sie im Bildschirm für den Ein-Klick-Modus auf Mail (Mail), um das Dialogfeld Mail (Mail) zu öffnen.

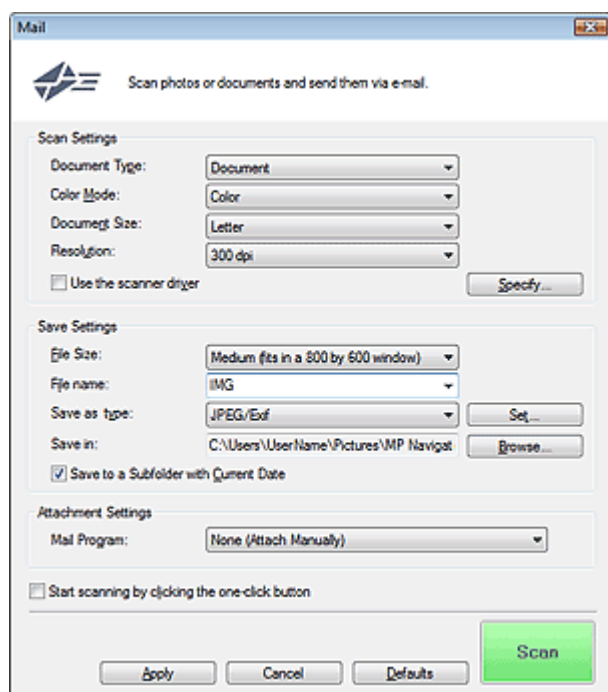

Scan-Einstellungen (Scan Settings)

- **Dokumenttyp (Document Type)**

Wählen Sie den Typ des zu scannenden Dokuments.

- **Farbmodus (Color Mode)**

Wählen Sie aus, wie das Dokument gescannt werden soll.

- **Dokumentgröße (Document Size)**

Wählen Sie die Größe des zu scannenden Dokuments aus.

Wenn Sie die Option Benutzerdefiniert (Custom) auswählen, wird ein Bildschirm angezeigt, in dem Sie die Dokumentgröße angeben können. Wählen Sie eine Option für Einheiten (Units), geben Sie die Breite (Width) und Höhe (Height) des Dokuments an und klicken Sie auf OK.

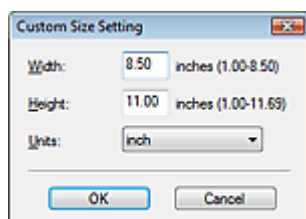

- **Auflösung (Resolution)**

Wählen Sie die Auflösung, mit der die Dokumente gescannt werden sollen.

➔ **Auflösung (Resolution)**

- **Scanner-Treiber verwenden (Use the scanner driver)**

Aktivieren Sie dieses Kontrollkästchen, um den Bildschirm von ScanGear (Scanner-Treiber) anzuzeigen und erweiterte Scan-Einstellungen vorzunehmen.

- **Einstellen... (Specify...)**

Die im Dialogfeld Mail (Mail) angegebenen Einstellungen für Dokumenttyp (Document Type), Farbmodus (Color Mode), Dokumentgröße (Document Size) und Scan-Auflösung (Scanning

Resolution) werden angezeigt.

Die Beschreibungen zu den Funktionen Entrastern (Descreen), Scharfzeichnen (Unsharp Mask) usw. finden Sie unter "[Dialogfeld Scan-Einstellungen](#) (Scan Settings)."

Einstellungen speichern (Save Settings)

- **Dateigröße (File Size)**

Wählen Sie Klein (passt in ein 640x480-Fenster) (Small (fits in a 640 by 480 window)), Mittel (passt in ein 800x600-Fenster) (Medium (fits in a 800 by 600 window)), Groß (passt in ein 1024x768-Fenster) (Large (fits in a 1024 by 768 window)) oder Original.

- **Dateiname (File name)**

Geben Sie den Namen des zu speichernden Bilds ein (maximal 32 Zeichen). Beim Speichern mehrerer Dateien werden jedem Dateinamen 4 Stellen angehängt.

- **Dateityp (Save as type)**

Geben Sie den Dateityp an, unter dem gescannte Bilder gespeichert werden sollen. Wählen Sie die Option JPEG/Exif (JPEG/Exif), PDF (PDF) oder PDF (Mehrere Seiten) (PDF(Multiple Pages)).



Wichtig

- Bei JPEG/Exif-Bildern können Sie auf Einstellen... (Set...) klicken, um ein Dialogfeld zu öffnen, in dem Sie als Komprimierungstyp Hoch (Geringe Komprimierung) (High(Low Compression)), Standard (Standard) oder Gering (Hohe Komprimierung) (Low(High Compression)) auswählen können.
- Sie können keine Kennwörter für PDF-Dateien festlegen.

- **Speichern in (Save in)**

Zeigt den Ordner an, in dem die gescannten Bilder gespeichert werden sollen. Klicken Sie auf Durchsuchen... (Browse...), wenn Sie einen anderen Ordner auswählen möchten.

Die folgenden Ordner werden standardmäßig angegeben.

Windows Vista: Ordner MP Navigator EX im Ordner Bild (Picture)

Windows XP: Ordner MP Navigator EX im Ordner Eigene Bilder (My Pictures)

Windows 2000: Ordner MP Navigator EX im Ordner Eigene Bilder (My Pictures)

- **In Unterordner mit dem aktuellen Datum speichern (Save to a Subfolder with Current Date)**

Aktivieren Sie dieses Kontrollkästchen, um in dem unter Speichern in (Save in) ausgewählten Ordner einen Unterordner mit dem aktuellen Datum zu erstellen und die importierten Dateien dort zu speichern. Es wird ein Unterordner mit einem Namen wie z. B. "2008_01_01" (Jahr_Monat_Tag) erstellt.

Wenn dieses Kontrollkästchen nicht aktiviert wurde, werden die Dateien in dem unter Speichern in (Save in) genannten Ordner gespeichert.

Anhangseinstellungen (Attachment Settings)

- **E-Mail-Programm (Mail Program)**

Geben Sie ein E-Mail-Programm an.



Hinweis

- Wählen Sie Hinzufügen... (Add...), um das Dialogfeld E-Mail-Programm auswählen (Select Mail Program) zu öffnen, in dem Sie ein E-Mail-Programm auswählen können. Wenn das gewünschte E-Mail-Programm nicht aufgelistet ist, klicken Sie auf Zu Liste hinzufügen (Add to List) und wählen Sie es aus.

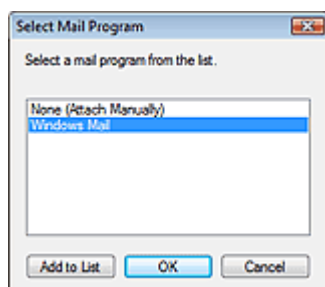

- **Scanvorgang durch Klicken auf die Ein-Klick-Schaltfläche starten (Start scanning by clicking the one-click button)**

Aktivieren Sie dieses Kontrollkästchen, um den Scanvorgang zu starten, wenn Sie auf ein Symbol klicken.

- **Anwenden (Apply)**

Speichert die angegebenen Einstellungen und wendet sie an.

Klicken Sie auf Abbrechen (Cancel) und nicht auf Anwenden (Apply), um die angegebenen Einstellungen zu verwerfen.

- **Abbrechen (Cancel)**

Verwirft die angegebenen Einstellungen. Das aktuelle Dialogfeld wird geschlossen.

- **Standard (Defaults)**

Setzt alle im Dialogfeld verfügbaren Einstellungen auf ihre Standardwerte zurück.

- **Scannen (Scan)**

Scannt die Dokumente entsprechend der angegebenen Einstellungen.

Nach Abschluss des Scanvorgangs wird das E-Mail-Programm automatisch gestartet und das Bild an eine neue Nachricht angehängt.

[Zum Seitenanfang](#)↑

Erweitertes Handbuch

Erweitertes Handbuch > Scannen > Mit der mitgelieferten Anwendungssoftware scannen > MP Navigator EX-Bildschirme > Dialogfeld OCR (OCR)

Dialogfeld OCR (OCR)

Klicken Sie auf OCR in der Registerkarte Benutzerdefiniertes Ein-Klick-Scannen (Custom Scan with One-click) oder im Bildschirm für den Ein-Klick-Modus, um das Dialogfeld OCR (OCR) zu öffnen.

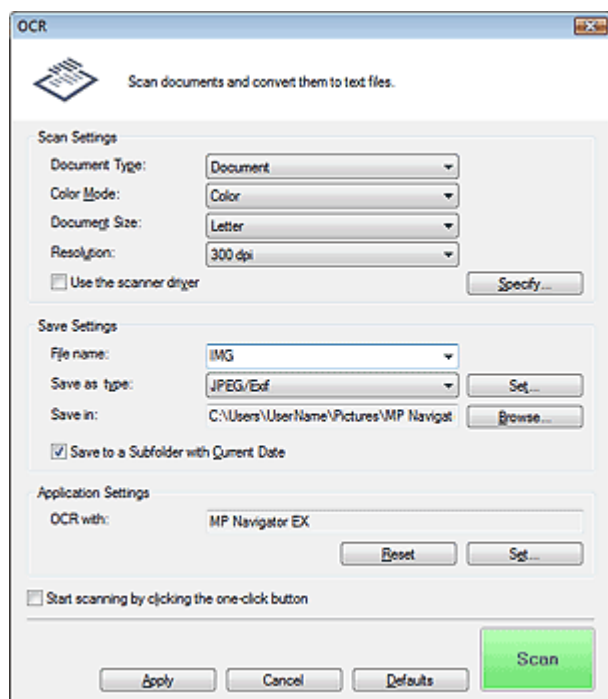

Scan-Einstellungen (Scan Settings)

- **Dokumenttyp (Document Type)**

Wählen Sie den Typ des zu scannenden Dokuments.

- **Farbmodus (Color Mode)**

Wählen Sie aus, wie das Dokument gescannt werden soll.

- **Dokumentgröße (Document Size)**

Wählen Sie die Größe des zu scannenden Dokuments aus.

Wenn Sie die Option Benutzerdefiniert (Custom) auswählen, wird ein Bildschirm angezeigt, in dem Sie die Dokumentgröße angeben können. Wählen Sie eine Option für Einheiten (Units), geben Sie die Breite (Width) und Höhe (Height) des Dokuments an und klicken Sie auf OK.

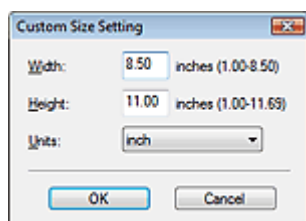

- **Auflösung (Resolution)**

Wählen Sie die Auflösung, mit der die Dokumente gescannt werden sollen.

➔ **Auflösung (Resolution)**

- **Scanner-Treiber verwenden (Use the scanner driver)**

Aktivieren Sie dieses Kontrollkästchen, um den Bildschirm von ScanGear (Scanner-Treiber) anzuzeigen und erweiterte Scan-Einstellungen vorzunehmen.

- **Einstellen... (Specify...)**

Die im Dialogfeld OCR (OCR) angegebenen Einstellungen für Dokumenttyp (Document Type), Farbmodus (Color Mode), Dokumentgröße (Document Size) und Scan-Auflösung (Scanning

Resolution) werden angezeigt.

Die Beschreibungen zu den Funktionen Entrastern (Descreen), Scharfzeichnen (Unsharp Mask) usw. finden Sie unter "[Dialogfeld Scan-Einstellungen](#) (Scan Settings)."



Hinweis

- Wenn Sie schräg liegende Dokumente scannen, wählen Sie die Option Schräglage des Dokuments korrigieren (Correct slanted document) aus, um die Genauigkeit der Texterkennung zu verbessern.

Einstellungen speichern (Save Settings)

• Dateiname (File name)

Geben Sie den Namen des zu speichernden Bilds ein (maximal 32 Zeichen). Beim Speichern mehrerer Dateien werden jedem Dateinamen 4 Stellen angehängt.

• Dateityp (Save as type)

Geben Sie den Dateityp an, unter dem gescannte Bilder gespeichert werden sollen. Wählen Sie JPEG/Exif (JPEG/Exif), TIFF (TIFF) oder BMP (BMP).



Wichtig

- Bei JPEG/Exif-Bildern können Sie auf Einstellen... (Set...) klicken, um ein Dialogfeld zu öffnen, in dem Sie als Komprimierungstyp Hoch (Geringe Komprimierung) (High(Low Compression)), Standard (Standard) oder Gering (Hohe Komprimierung) (Low(High Compression)) auswählen können.

• Speichern in (Save in)

Zeigt den Ordner an, in dem die gescannten Bilder gespeichert werden sollen. Klicken Sie auf Durchsuchen... (Browse...), wenn Sie einen anderen Ordner auswählen möchten.

Die folgenden Ordner werden standardmäßig angegeben.

Windows Vista: Ordner MP Navigator EX im Ordner Bild (Picture)

Windows XP: Ordner MP Navigator EX im Ordner Eigene Bilder (My Pictures)

Windows 2000: Ordner MP Navigator EX im Ordner Eigene Bilder (My Pictures)

• In Unterordner mit dem aktuellen Datum speichern (Save to a Subfolder with Current Date)

Aktivieren Sie dieses Kontrollkästchen, um in dem unter Speichern in (Save in) ausgewählten Ordner einen Unterordner mit dem aktuellen Datum zu erstellen und die importierten Dateien dort zu speichern. Es wird ein Unterordner mit einem Namen wie z. B. "2008_01_01" (Jahr_Monat_Tag) erstellt.

Wenn dieses Kontrollkästchen nicht aktiviert wurde, werden die Dateien in dem unter Speichern in (Save in) genannten Ordner gespeichert.

Anwendungseinstellungen (Application Settings)

• OCR mit (OCR with)

Nach dem Scannen des Bilds wird der Text im Bild extrahiert und im Windows-Editor angezeigt.



Hinweis

- Es kann nur Text in den Sprachen, die in der Registerkarte Allgemein (General) ausgewählt werden können, in den Windows-Editor extrahiert werden. Klicken Sie auf Einstellen... (Set...) in der Registerkarte Allgemein (General) und geben Sie die Sprache entsprechend der Sprache des zu scannenden Dokuments an.
➔ [Registerkarte Allgemein \(General\)](#)
- Der Text, der im Windows-Editor angezeigt wird, dient nur der Orientierung. Text im Bild der folgenden Dokumentarten wird möglicherweise nicht ordnungsgemäß erkannt:
 - Dokumente mit Text, dessen Schriftgröße (bei 300 dpi) außerhalb des Bereichs von 8 bis 40 Punkten liegt
 - Schräg liegende Dokumente
 - Dokumente, die falsch herum platziert wurden, oder Dokumente mit falsch ausgerichtetem Text (verdrehten Zeichen)
 - Dokumente, die spezielle Schriftarten, Effekte, Kursiv- oder handschriftlichen Text enthalten
 - Dokumente mit einem schmalen Linienabstand
 - Dokumente mit Farben im Hintergrund von Text
 - Dokumente mit Text in mehreren Sprachen

• Zurücksetzen (Reset)

Bricht die Anwendungseinstellung ab.

- **Einstellen... (Set...)**

Hiermit können Sie eine Anwendung auswählen.

**Wichtig**

- Sie können keinen anderen Texteditor als den Windows-Editor auswählen.

- **Scanvorgang durch Klicken auf die Ein-Klick-Schaltfläche starten (Start scanning by clicking the one-click button)**

Aktivieren Sie dieses Kontrollkästchen, um den Scanvorgang zu starten, wenn Sie auf ein Symbol klicken.

- **Anwenden (Apply)**

Speichert die angegebenen Einstellungen und wendet sie an.

Klicken Sie auf Abbrechen (Cancel) und nicht auf Anwenden (Apply), um die angegebenen Einstellungen zu verwerfen.

- **Abbrechen (Cancel)**

Verwirft die angegebenen Einstellungen. Das aktuelle Dialogfeld wird geschlossen.

- **Standard (Defaults)**

Setzt alle im Dialogfeld verfügbaren Einstellungen auf ihre Standardwerte zurück.

- **Scannen (Scan)**

Scannt die Dokumente entsprechend der angegebenen Einstellungen.

[Zum Seitenanfang](#) ↗

Erweitertes Handbuch

Erweitertes Handbuch > Scannen > Mit der mitgelieferten Anwendungssoftware scannen > MP Navigator EX-Bildschirme > Dialogfeld Benutzerdefiniert (Custom)

Dialogfeld Benutzerdefiniert (Custom)

Klicken Sie auf Benutzerdefiniert (Custom) in der Registerkarte Benutzerdefiniertes Ein-Klick-Scannen (Custom Scan with One-click) oder im Bildschirm für den Ein-Klick-Modus, um das Dialogfeld Benutzerdefiniert (Custom) zu öffnen.

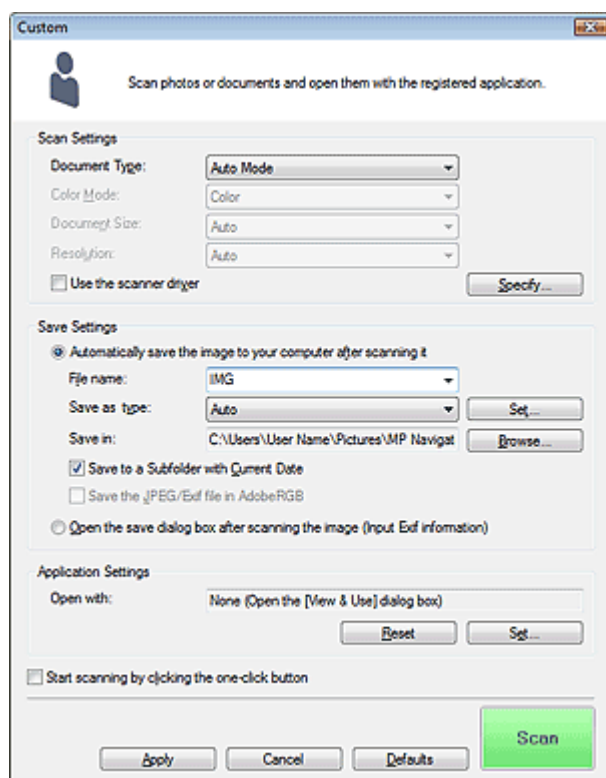

Scan-Einstellungen (Scan Settings)

• Dokumenttyp (Document Type)

Wählen Sie den Typ des zu scannenden Dokuments. Wenn die Option Auto-Modus (Auto Mode) ausgewählt ist, wird der Dokumenttyp automatisch erkannt. In diesem Fall werden auch der Farbmodus (Color Mode), die Dokumentgröße (Document Size) und die Auflösung (Resolution) automatisch festgelegt.

⚠ Wichtig

- Die folgenden Dokumenttypen können im Auto-Modus (Auto Mode) nicht korrekt gescannt werden. Geben Sie in diesem Fall den Dokumenttyp (Document Type) an.
 - Andere Dokumente als Fotos, Hagaki, Visitenkarten, Zeitschriften, Zeitungen, Textdokumente und CDs/DVDs
 - A4-Fotos
 - Textdokumente, die kleiner als 2L (5 x 7 Zoll) (127 mm x 178 mm) sind, z. B. Taschenbuchseiten, deren Buchrücken abgeschnitten ist
 - Dokumente, die auf dünnem weißem Papier gedruckt sind
 - Breite Dokumente, z. B. Panoramafotos
- Reflektierende CD/DVD-Etiketten werden möglicherweise nicht korrekt gescannt.
- Platzieren Sie die zu scannenden Dokumente entsprechend ihres Typs korrekt auf der Auflagefläche. Anderenfalls werden sie möglicherweise nicht korrekt gescannt. Weitere Informationen zum Platzieren von Dokumenten finden Sie unter "[Dokumente platzieren](#)".
- Um den Moiré-Effekt zu reduzieren, setzen den Dokumenttyp (Document Type) auf Zeitschrift (Magazine).

• Farbmodus (Color Mode)

Wählen Sie aus, wie das Dokument gescannt werden soll.

- **Dokumentgröße (Document Size)**

Wählen Sie die Größe des zu scannenden Dokuments aus.

Wenn Sie die Option Benutzerdefiniert (Custom) auswählen, wird ein Bildschirm angezeigt, in dem Sie die Dokumentgröße angeben können. Wählen Sie eine Option für Einheiten (Units), geben Sie die Breite (Width) und Höhe (Height) des Dokuments an und klicken Sie auf OK.

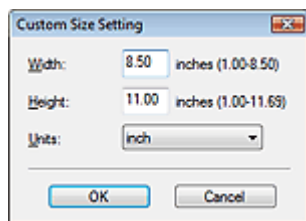

- **Auflösung (Resolution)**

Wählen Sie die Auflösung, mit der die Dokumente gescannt werden sollen.

➔ **Auflösung** (Resolution)

- **Scanner-Treiber verwenden (Use the scanner driver)**

Aktivieren Sie dieses Kontrollkästchen, um den Bildschirm von ScanGear (Scanner-Treiber) anzuzeigen und erweiterte Scan-Einstellungen vorzunehmen.

- **Einstellen... (Specify...)**

Die im Dialogfeld Benutzerdefiniert (Custom) angegebenen Einstellungen für Dokumenttyp (Document Type), Farbmodus (Color Mode), Dokumentgröße (Document Size) und Scan-Auflösung (Scanning Resolution) werden angezeigt.

Die Beschreibungen zu den Funktionen Entrastern (Descreen), Scharfzeichnen (Unsharp Mask) usw. finden Sie unter "Dialogfeld Scan-Einstellungen (Scan Settings)."

Einstellungen speichern (Save Settings)

- **Bild nach dem Scannen automatisch auf den PC speichern (Automatically save the image to your computer after scanning it)**

Wählen Sie diese Option, um die Bilder nach dem Scannen wie angegeben auf Ihrem Computer zu speichern.



Hinweis

- Das gescannte Bild wird automatisch geöffnet, wenn unter Anwendungseinstellungen (Application Settings) ein Programm angegeben ist.

- **Dateiname (File name)**

Geben Sie den Namen des zu speichernden Bilds ein (maximal 32 Zeichen). Beim Speichern mehrerer Dateien werden jedem Dateinamen 4 Stellen angehängt.

- **Dateityp (Save as type)**

Geben Sie den Dateityp an, unter dem gescannte Bilder gespeichert werden sollen.

Wählen Sie Auto (Auto), JPEG/Exif (JPEG/Exif), TIFF (TIFF) oder BMP (BMP). Auto (Auto) wird angezeigt und standardmäßig ausgewählt, wenn für Dokumenttyp (Document Type) die Option Auto-Modus (Auto Mode) ausgewählt wurde.



Wichtig

- Wenn Auto (Auto) ausgewählt wird, werden Dateien in folgenden Formaten gemäß dem Dokumenttyp gespeichert.
Fotos, Hagaki, Visitenkarten und CDs/DVDs: JPEG
Zeitschriften, Zeitungen und Textdokumente: PDF
Sie können das Dateiformat mit der Option Einstellen... (Set...) ändern.
Als PDF-Datei gespeicherte Bilder werden je nach Anwendung möglicherweise nicht geöffnet. Wählen Sie in diesem Fall unter Dateityp (Save as type) eine andere Option anstelle von PDF (PDF).
- Wenn für Dokumenttyp (Document Type) Auto-Modus (Auto Mode) und für Dateityp (Save as type) Auto (Auto) ausgewählt ist, kann das Dateiformat, je nachdem, wie Sie das Dokument platzieren, verschieden sein.
Weitere Informationen zum Platzieren von Dokumenten finden Sie unter " **Dokumente platzieren** ".
- Große Dokumente (z. B. A4-Fotos), die nicht mit einem Abstand zum Rand/Pfeil der Auflagefläche platziert werden können, werden möglicherweise nicht im richtigen Dateiformat gespeichert, wenn für Dateityp (Save as type) die Option Auto (Auto) ausgewählt ist. Wählen Sie

in diesem Fall ein Dateiformat aus, das zu dem zu scannenden Dokument passt.

- Wenn Sie JPEG/Exif (JPEG/Exif) auswählen, wird das Kontrollkästchen JPEG/Exif-Datei in AdobeRGB sichern (Save the JPEG/Exif file in AdobeRGB) verfügbar.

- **Einstellen... (Set...)**

Wenn für Dateityp (Save as type) Auto (Auto) ausgewählt ist

Sie können das Dateiformat angeben, in dem Bilder gespeichert werden sollen. Wählen Sie je ein Dateiformat für Dokumente des Typs Dokument (Document) und des Typs Foto (Photo) aus.

Wenn für Dateityp (Save as type) JPEG/Exif (JPEG/Exif) ausgewählt ist

Sie können für JPEG-Bilder einen Komprimierungstyp angeben. Wählen Sie Hoch (Geringe Komprimierung) (High(Low Compression)), Standard oder Gering (Hohe Komprimierung) (Low(High Compression)).

- **Speichern in (Save in)**

Zeigt den Ordner an, in dem die gescannten Bilder gespeichert werden sollen. Klicken Sie auf Durchsuchen... (Browse...), wenn Sie einen anderen Ordner auswählen möchten.

Die folgenden Ordner werden standardmäßig angegeben.

Windows Vista: Ordner MP Navigator EX im Ordner Bild (Picture)

Windows XP: Ordner MP Navigator EX im Ordner Eigene Bilder (My Pictures)

Windows 2000: Ordner MP Navigator EX im Ordner Eigene Bilder (My Pictures)

- **In Unterordner mit dem aktuellen Datum speichern (Save to a Subfolder with Current Date)**

Aktivieren Sie dieses Kontrollkästchen, um in dem unter Speichern in (Save in) ausgewählten Ordner einen Unterordner mit dem aktuellen Datum zu erstellen und die importierten Dateien dort zu speichern. Es wird ein Unterordner mit einem Namen wie z. B. "2008_01_01" (Jahr_Monat_Tag) erstellt.

Wenn dieses Kontrollkästchen nicht aktiviert wurde, werden die Dateien in dem unter Speichern in (Save in) genannten Ordner gespeichert.

- **JPEG/Exif-Datei in AdobeRGB sichern (Save the JPEG/Exif file in AdobeRGB)**

Aktivieren Sie dieses Kontrollkästchen, um die Bilder in Farben zu speichern, die Adobe RGB entsprechen.



Wichtig

- Diese Funktion ist nur verfügbar, wenn für Dateityp (Save as type) die Option JPEG/Exif (JPEG/Exif) ausgewählt wurde.
- Diese Funktion ist nur verfügbar, wenn das Adobe RGB-Profil installiert ist.



Hinweis

- Sie können diese Einstellung nicht auswählen, wenn das Kontrollkästchen Scanner-Treiber verwenden (Use the scanner driver) ausgewählt ist.
- Wenn beim Speichern eines Bilds das Kontrollkästchen JPEG/Exif-Datei in AdobeRGB sichern (Save the JPEG/Exif file in AdobeRGB) ausgewählt ist, wird am Anfang des Dateinamens ein Unterstrich hinzugefügt. (Beispiel: _Bild0001.JPG)

- **Nach dem Scannen des Bilds das Dialogfeld zum Speichern öffnen (Exif-Informationen eingeben) (Open the save dialog box after scanning the image (Input Exif information))**

Wählen Sie diese Option, um nach dem Scannen der Bilder das Dialogfeld Speichern (Save) zu öffnen und den Zielordner, den Dateinamen und Exif-Informationen festzulegen.



Hinweis

- Unter "Dialogfeld Speichern (Save)" finden Sie weitere Informationen zum Dialogfeld Speichern (Save).

Anwendungseinstellungen (Application Settings)

- **Öffnen mit (Open with)**

Hiermit können Sie die Anwendung festlegen, mit der gescannte Bilder geöffnet werden sollen. Ziehen Sie das Symbol einer Anwendung, die das unter Dateityp (Save as type) angezeigte Format unterstützt, per Drag-and-Drop hierher. Die angegebene Anwendung wird gestartet, nachdem die Bilder gescannt wurden.

 **Wichtig**

- Je nach der angegebenen Anwendung werden die Bilder möglicherweise nicht korrekt angezeigt oder die Anwendung wird nicht gestartet.

- **Zurücksetzen (Reset)**

Bricht die Anwendungseinstellung ab.

- **Einstellen... (Set...)**

Hiermit können Sie die zu startende Anwendung auswählen.

- **Scanvorgang durch Klicken auf die Ein-Klick-Schaltfläche starten (Start scanning by clicking the one-click button)**

Aktivieren Sie dieses Kontrollkästchen, um den Scanvorgang zu starten, wenn Sie auf ein Symbol klicken.

- **Anwenden (Apply)**

Speichert die angegebenen Einstellungen und wendet sie an.

Klicken Sie auf Abbrechen (Cancel) und nicht auf Anwenden (Apply), um die angegebenen Einstellungen zu verwerfen.

- **Abbrechen (Cancel)**

Verwirft die angegebenen Einstellungen. Das aktuelle Dialogfeld wird geschlossen.

- **Standard (Defaults)**

Setzt alle im Dialogfeld verfügbaren Einstellungen auf ihre Standardwerte zurück.

- **Scannen (Scan)**

Scannt und speichert die Dokumente entsprechend der angegebenen Einstellungen.

Wenn für Dateityp (Save as type) die Option Auto (Auto) ausgewählt ist, wird eine Bestätigung angezeigt. Klicken Sie auf Handbuch öffnen (Open Manual), um dieses Handbuch zu öffnen (sofern es installiert ist).

[Zum Seitenanfang](#) ↗

Erweitertes Handbuch

Erweitertes Handbuch > Scannen > Mit der mitgelieferten Anwendungssoftware scannen > MP Navigator EX-Bildschirme > Dialogfeld Voreinstellungen (Preferences)

Dialogfeld Voreinstellungen (Preferences)

Klicken Sie im Bildschirm für den Navigationsmodus auf Voreinstellungen (Preferences), um das Dialogfeld Voreinstellungen (Preferences) zu öffnen.

Im Dialogfeld Voreinstellungen (Preferences) können Sie erweiterte Einstellungen für MP Navigator EX-Funktionen über die Registerkarten Allgemein (General) und Scanner-Taste - Einstellungen (Scanner Button Settings) vornehmen.

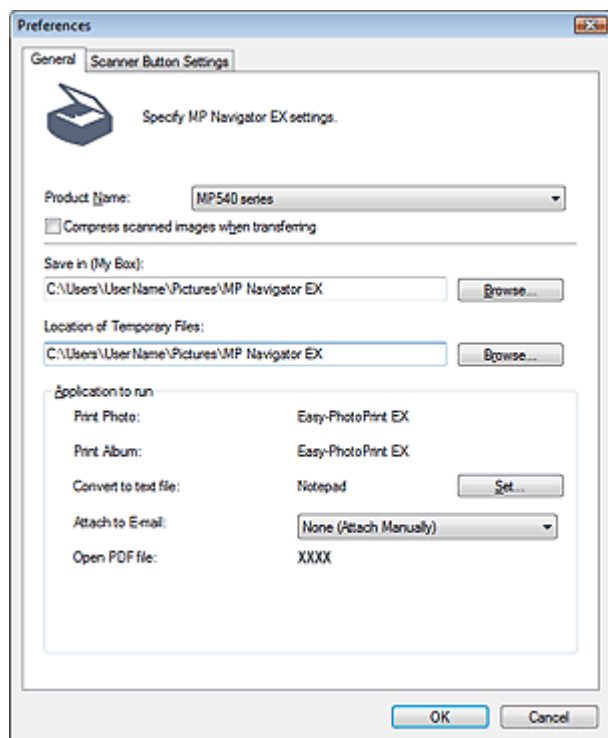

Hinweis

- Detaillierte Informationen zu den einzelnen Registerkarten finden Sie in den entsprechenden Abschnitten.
 - ➔ Registerkarte Allgemein (General)
 - ➔ Registerkarte Scanner-Taste - Einstellungen (Scanner Button Settings) (Speichern)
 - ➔ Registerkarte Scanner-Taste - Einstellungen (Scanner Button Settings) (An E-Mail anhängen)
 - ➔ Registerkarte Scanner-Taste - Einstellungen (Scanner Button Settings) (Mit Anwendung öffnen)

[Zum Seitenanfang](#) ↑

Erweitertes Handbuch

Erweitertes Handbuch > Scannen > Mit der mitgelieferten Anwendungssoftware scannen > MP Navigator EX-Bildschirme > Registerkarte Allgemein (General)

Registerkarte Allgemein (General)

In der Registerkarte Allgemein (General) können Sie allgemeine MP Navigator EX-Einstellungen festlegen.

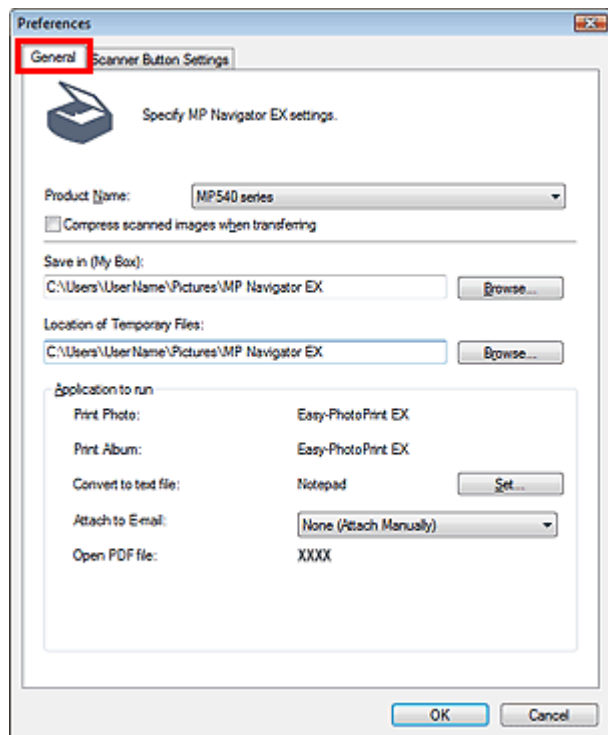

- **Produktname (Product Name)**

Zeigt den Produktnamen des Geräts an, für dessen Verwendung MP Navigator EX aktuell konfiguriert ist.

Wenn es sich beim angezeigten Produkt nicht um das Produkt handelt, das Sie verwenden möchten, wählen Sie das gewünschte Produkt aus der Liste.

- **Gescannte Bilder beim Übertragen komprimieren (Compress scanned images when transferring)**

Komprimiert und überträgt mit MP Navigator EX oder dem Bedienfeld des Geräts gescannte Bilder. Dies ist hilfreich, wenn das Gerät über eine langsame Schnittstelle, z. B. USB 1.1, an den Computer angeschlossen ist. Dieses Kontrollkästchen ist nicht standardmäßig ausgewählt.

Wichtig

- Wenn Foto (Photo) für Dokumenttyp (Document Type) auf der Registerkarte Scanner-Taste - Einstellungen (Scanner Button Settings) ausgewählt wurde, lassen Sie mindestens 1 cm Abstand zwischen den Kanten der Auflagefläche und des Dokuments. Andernfalls werden einige Bilder möglicherweise nicht in der korrekten Position und Größe gescannt.
- Visitenkarten, Panoramafotos und gerahmte Fotos werden sonst beim Scannen möglicherweise nicht korrekt zugeschnitten. Deaktivieren Sie in diesem Fall das Kontrollkästchen Gescannte Bilder beim Übertragen komprimieren (Compress scanned images when transferring) und scannen Sie erneut.
- Es wird empfohlen, eine Auflösung von 300 dpi oder höher zu wählen, wenn mehrere Fotos mit dieser Funktion gescannt werden.
- Es gelten folgende Einschränkungen, wenn das Kontrollkästchen Gescannte Bilder beim Übertragen komprimieren (Compress scanned images when transferring) ausgewählt ist.
 - Die folgenden binären Schwarzweiß-Scanfunktionen sind nicht verfügbar:
 - Im Fenster Scan./Import. (Scan/Import) kann die Option Text (OCR) (Text(OCR)) nicht für Dokumenttyp (Document Type) ausgewählt werden.
 - Im Ein-Klick-Modus kann die Option Schwarzweiß (Black and White) in den Farbmoduseinstellungen nicht ausgewählt werden.
 - Die Option Bundstegschatten entfernen (Remove gutter shadow) ist nicht verfügbar
 - Die Option JPEG/Exif-Datei in AdobeRGB sichern (Save the JPEG/Exif file in AdobeRGB) für den Ein-Klick-Modus ist nicht verfügbar
 - Verfügbare Auflösungen: 75 dpi, 150 dpi, 300 dpi, 600 dpi

- Höchstzahl an Dokumenten, die gleichzeitig gescannt werden können: 4
- Die folgenden Bilder werden beim Scannen nicht komprimiert, auch wenn das Kontrollkästchen Gescannte Bilder beim Übertragen komprimieren (Compress scanned images when transferring) ausgewählt ist.
 - Bilder, die aufgrund der automatischen Erkennung des Dokumenttyps über das Bedienfeld des Geräts gescannt werden
 - Bilder, die aufgrund der automatischen Erkennung des Dokumenttyps im Ein-Klick-Modus gescannt werden
 - Bilder, die mit ScanGear (Scanner-Treiber) gescannt werden



Hinweis

- Wenn das Kontrollkästchen Gescannte Bilder beim Übertragen komprimieren (Compress scanned images when transferring) ausgewählt ist, wird die Option Scharfzeichnen (Unsharp Mask) immer angewandt.

• Speichern in (Eigene Box) (Save in (My Box))

Zeigt den Ordner an, in dem die gescannten Dokumente gespeichert werden sollen. Klicken Sie auf Durchsuchen... (Browse...), wenn Sie einen anderen Ordner auswählen möchten.

Die folgenden Ordner werden standardmäßig angegeben.

Windows Vista: Ordner MP Navigator EX im Ordner Bild (Picture)

Windows XP: Ordner MP Navigator EX im Ordner Eigene Bilder (My Pictures)

Windows 2000: Ordner MP Navigator EX im Ordner Eigene Bilder (My Pictures)

• Speicherort der temporären Dateien (Location of Temporary Files)

Zeigt den Ordner an, in dem Bilder temporär gespeichert werden sollen. Klicken Sie auf Durchsuchen... (Browse...), wenn Sie einen anderen Ordner auswählen möchten.



Wichtig

- Es kann ein Fehler auftreten, wenn Sie als Ziel das Stammverzeichnis des Laufwerks angeben, auf dem das Betriebssystem installiert ist. Geben Sie einen Ordner an.

• Auszuführende Anwendung (Application to run)

Zeigt die Anwendungen an, die über MP Navigator EX gestartet werden können. Die Anwendungen werden von der *Setup-CD-ROM* installiert, die mit dem Gerät ausgeliefert wird.

An E-Mail anhängen (Attach to E-mail) ermöglicht die Auswahl eines E-Mail-Programms.

Für In Textdatei konvertieren (Convert to text file) wird der Windows-Editor angezeigt. Klicken Sie in diesem Fall auf Einstellen... (Set...) und geben Sie die Sprache entsprechend der Sprache des zu scannenden Dokuments an. Es kann nur Text in den Sprachen, die im Dialogfeld Dokumentsprache (Document Language) ausgewählt werden können, in den Windows-Editor extrahiert werden.

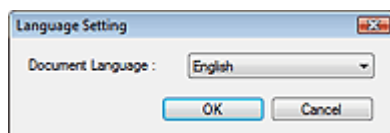

Wichtig

- Sie können während der Installation von der *Setup-CD-ROM* festlegen, welche Elemente installiert werden sollen. Wählen Sie hierzu Benutzerdefinierte Installation (Custom Install). Wenn Sie bei Verwendung der Option Benutzerdefinierte Installation (Custom Install) einige Anwendungen nicht installieren, sind die entsprechenden MP Navigator EX-Funktionen nicht verfügbar. Installieren Sie die entsprechenden Anwendungen, wenn Sie diese Funktionen verwenden möchten.
- Bei Auswahl der Option PDF-Datei öffnen (Open PDF file) wird die mit PDF-Dateien verknüpfte Anwendung angezeigt.

Erweitertes Handbuch

Erweitertes Handbuch > Scannen > Mit der mitgelieferten Anwendungssoftware scannen > MP Navigator EX-Bildschirme > Registerkarte Scanner-Taste - Einstellungen (Scanner Button Settings) (Speichern)

Registerkarte Scanner-Taste - Einstellungen (Scanner Button Settings) (Speichern)

In der Registerkarte Scanner-Taste - Einstellungen (Scanner Button Settings) können Sie die folgenden Einstellungen festlegen.

In diesem Abschnitt werden die Einstellungen beschrieben, die verfügbar sind, wenn für Ereignis auswählen (Select Event) die Option Auf dem PC speichern (Save to PC) oder Als PDF-Datei speichern (Save as PDF file) ausgewählt wurde.

Sie können das Verhalten festlegen, das ausgelöst wird, wenn Sie über das Bedienfeld des Geräts scannen und der Scanmodus auf Auf dem PC speichern (Save to PC) oder Als PDF-Datei speichern (Save as PDF file) gesetzt ist.

The screenshot shows the 'Event' settings dialog. Under 'Event', 'Select Event' is set to 'Save to PC' and 'Document Type' is set to 'Auto Mode'. Under 'Actions', 'Scan Settings' shows 'Document Size' as 'Auto' and 'Resolution' as 'Auto'. 'Save Settings' has the radio button 'Automatically save the image to your computer after scanning it' selected. 'File Name' is 'IMG', 'Save as type' is 'Auto', and 'Save in' is 'C:\Users\User Name\Pictures\MP Navigat'. There are 'Set...' and 'Browse...' buttons. The checkbox 'Save to a Subfolder with Current Date' is checked, and 'Open the save dialog box after scanning the image' is unchecked.

The screenshot shows the 'Event' settings dialog. Under 'Event', 'Select Event' is set to 'Save as PDF file' and 'Document Type' is set to 'Document'. Under 'Actions', 'Scan Settings' shows 'Document Size' as 'Letter' and 'Resolution' as '300 dpi'. 'Save Settings' has the radio button 'Automatically save the image to your computer after scanning it' selected. 'File Name' is 'IMG', 'Save as type' is 'PDF(Multiple Pages)', and 'Save in' is 'C:\Users\User Name\Pictures\MP Navigat'. There are 'Set...' and 'Browse...' buttons. The checkbox 'Save to a Subfolder with Current Date' is checked, and 'Open the save dialog box after scanning the image' is unchecked.

Ereignis (Event)

- **Ereignis auswählen (Select Event)**

Zeigt die Scanmodi an, die auf dem Bedienfeld des Geräts ausgewählt werden können.

- **Auf dem PC speichern (Save to PC)**

Wählen Sie diese Option, um die Details für den Scanmodus Auf dem PC speichern (Save to PC) festzulegen.

- **Als PDF-Datei speichern (Save as PDF file)**

Wählen Sie diese Option, um die Details für den Scanmodus Als PDF-Datei speichern (Save as PDF file) festzulegen.

- **Dokumenttyp (Document Type)**

Wählen Sie den Typ des zu scannenden Dokuments. Wenn die Option Auto-Modus (Auto Mode) ausgewählt ist, wird der Dokumenttyp automatisch erkannt. In diesem Fall werden auch die Dokumentgröße (Document Size) und die Auflösung (Resolution) automatisch festgelegt.

Wichtig

- Damit das Dokument korrekt gescannt wird, wählen Sie einen zum Dokument passenden Dokumenttyp aus.
- Die Option Auto-Modus (Auto Mode) kann nur ausgewählt werden, wenn Auf dem PC speichern (Save to PC) für Ereignis auswählen (Select Event) ausgewählt wurde.
- Die folgenden Dokumenttypen können im Auto-Modus (Auto Mode) nicht korrekt gescannt werden. Geben Sie in diesem Fall den Dokumenttyp (Document Type) an.
 - Andere Dokumente als Fotos, Hagaki, Visitenkarten, Zeitschriften, Zeitungen, Textdokumente und CDs/DVDs
 - A4-Fotos
 - Textdokumente, die kleiner als 2L (5 x 7 Zoll) (127 mm x 178 mm) sind, z. B. Taschenbuchseiten, deren Buchrücken abgeschnitten ist
 - Dokumente, die auf dünnem weißem Papier gedruckt sind
 - Breite Dokumente, z. B. Panoramafotos
- Reflektierende CD/DVD-Etiketten werden möglicherweise nicht korrekt gescannt.
- Platzieren Sie die zu scannenden Dokumente entsprechend ihres Typs korrekt auf der Auflagefläche. Anderenfalls werden sie möglicherweise nicht korrekt gescannt. Weitere Informationen zum Platzieren von Dokumenten finden Sie unter "[Dokumente platzieren](#)".

Aktionen (Actions)**Scan-Einstellungen (Scan Settings)**● **Dokumentgröße (Document Size)**

Wählen Sie die Größe des zu scannenden Dokuments aus.

Wenn Sie die Option Benutzerdefiniert (Custom) auswählen, wird ein Bildschirm angezeigt, in dem Sie die Dokumentgröße angeben können. Wählen Sie eine Option für Einheiten (Units), geben Sie die Breite (Width) und Höhe (Height) des Dokuments an und klicken Sie auf OK.

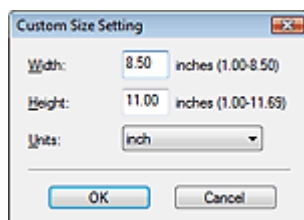
**Wichtig**

- Wenn Sie Automatische Erkennung (Auto Detect) auswählen, wird die Position oder Größe des Bilds möglicherweise nicht ordnungsgemäß gescannt. Ändern Sie in diesem Fall die Größe in die tatsächliche Dokumentgröße (A4, Letter usw.) und richten Sie eine Ecke des Dokuments an der durch einen Pfeil gekennzeichneten Ecke der Auflagefläche aus. Weitere Informationen zum Platzieren von Dokumenten finden Sie unter "[Dokumente platzieren](#)".
- Diese Einstellung ist nicht verfügbar, wenn für Ereignis auswählen (Select Event) die Option Auf dem PC speichern (Save to PC) ausgewählt und der Dokumenttyp (Document Type) auf Auto-Modus (Auto Mode) gesetzt wurde.

● **Auflösung (Resolution)**

Wählen Sie die Auflösung, mit der die Dokumente gescannt werden sollen.

➔ [Auflösung](#) (Resolution)

Wichtig

- Diese Einstellung ist nicht verfügbar, wenn für Ereignis auswählen (Select Event) die Option Auf dem PC speichern (Save to PC) ausgewählt und der Dokumenttyp (Document Type) auf Auto-Modus (Auto Mode) gesetzt wurde.

● **Einstellen... (Specify...)**

Für Dokumenttyp (Document Type), Dokumentgröße (Document Size) und Scan-Auflösung (Scanning Resolution) werden die in der Registerkarte Scanner-Taste - Einstellungen (Scanner Button Settings) angegebenen Einstellungen angezeigt.

Die Beschreibungen zu den Funktionen Entrastern (Descreen), Scharfzeichnen (Unsharp Mask) usw. finden Sie unter "[Dialogfeld Scan-Einstellungen](#) (Scan Settings)."

Wichtig

- Diese Einstellung ist nicht verfügbar, wenn für Ereignis auswählen (Select Event) die Option Auf dem PC speichern (Save to PC) ausgewählt und der Dokumenttyp (Document Type) auf Auto-Modus (Auto Mode) gesetzt wurde.

Einstellungen speichern (Save Settings)

- **Bild nach dem Scannen automatisch auf den PC speichern (Automatically save the image to your computer after scanning it)**

Wählen Sie diese Option, um die Bilder nach dem Scannen wie angegeben auf Ihrem Computer zu speichern.

Die Einstellungen Dateiname (File Name), Dateityp (Save as type) und Speichern in (Save in) werden angezeigt.

Wichtig

- Wenn Sie diese Funktion auswählen, können Sie keine Kennwörter für PDF-Dateien festlegen.

- **Dateiname (File name)**

Geben Sie den Namen des zu speichernden Bilds ein (maximal 32 Zeichen).

- **Dateityp (Save as type)**

Geben Sie den Dateityp an, unter dem gescannte Bilder gespeichert werden sollen.

Wenn Sie Bilder auf einem Computer speichern, wählen Sie Auto (Auto), JPEG/Exif (JPEG/Exif), TIFF (TIFF) oder BMP (BMP). Auto (Auto) wird angezeigt und standardmäßig ausgewählt, wenn für Dokumenttyp (Document Type) die Option Auto-Modus (Auto Mode) ausgewählt wurde.

Wenn Sie Bilder als PDF-Dateien speichern, ist PDF (Mehrere Seiten) (PDF(Multiple Pages)) ausgewählt.

**Wichtig**

- Wenn Auto (Auto) ausgewählt wird, werden Dateien in folgenden Formaten gemäß dem Dokumenttyp gespeichert.
Fotos, Hagaki, Visitenkarten und CDs/DVDs: JPEG
Zeitschriften, Zeitungen und Textdokumente: PDF
Sie können das Dateiformat mit der Option Einstellen... (Set...) ändern.
Als PDF-Datei gespeicherte Bilder werden je nach Anwendung möglicherweise nicht geöffnet. Wählen Sie in diesem Fall unter Dateityp (Save as type) eine andere Option anstelle von PDF (PDF).
- Wenn für Dokumenttyp (Document Type) Auto-Modus (Auto Mode) und für Dateityp (Save as type) Auto (Auto) ausgewählt ist, kann das Dateiformat, je nachdem, wie Sie das Dokument platzieren, verschieden sein.
Weitere Informationen zum Platzieren von Dokumenten finden Sie unter "[Dokumente platzieren](#)".
- Große Dokumente (z. B. A4-Fotos), die nicht mit einem Abstand zum Rand/Pfeil der Auflagefläche platziert werden können, werden möglicherweise nicht im richtigen Dateiformat gespeichert, wenn für Dateityp (Save as type) die Option Auto (Auto) ausgewählt ist. Wählen Sie in diesem Fall ein Dateiformat aus, das zu dem zu scannenden Dokument passt.

- **Einstellen... (Set...)**

Wenn für Dateityp (Save as type) Auto (Auto) ausgewählt ist

Sie können das Dateiformat angeben, in dem Bilder gespeichert werden sollen. Wählen Sie je ein Dateiformat für das Speichern von Dokumenten des Typs Dokument (Document) und des Typs Foto (Photo) aus.

Wenn für Dateityp (Save as type) JPEG/Exif (JPEG/Exif) ausgewählt ist

Sie können für JPEG-Bilder einen Komprimierungstyp angeben. Wählen Sie Hoch (Geringe Komprimierung) (High(Low Compression)), Standard oder Gering (Hohe Komprimierung) (Low(High Compression)).

Wenn unter Dateityp (Save as type) die Option PDF (Mehrere Seiten) (PDF(Multiple Pages)) ausgewählt wurde

Nehmen Sie erweiterte Einstellungen zum Erstellen von PDF-Dateien vor. Weitere Informationen hierzu finden Sie unter "[Dialogfeld PDF-Einstellungen \(PDF Settings\)](#)".

- **Speichern in (Save in)**

Zeigt den Ordner an, in dem die gescannten Bilder gespeichert werden sollen. Klicken Sie auf Durchsuchen... (Browse...), wenn Sie einen anderen Ordner auswählen möchten.

Die folgenden Ordner werden standardmäßig angegeben.

Windows Vista: Ordner MP Navigator EX im Ordner Bild (Picture)

Windows XP: Ordner MP Navigator EX im Ordner Eigene Bilder (My Pictures)

Windows 2000: Ordner MP Navigator EX im Ordner Eigene Bilder (My Pictures)

- **In Unterordner mit dem aktuellen Datum speichern (Save to a Subfolder with Current Date)**

Aktivieren Sie dieses Kontrollkästchen, um in dem unter Speichern in (Save in) ausgewählten Ordner einen Unterordner mit dem aktuellen Datum zu erstellen und die importierten Dateien dort zu speichern. Es wird ein Unterordner mit einem Namen wie z. B. "2008_01_01" (Jahr_Monat_Tag) erstellt.

Wenn dieses Kontrollkästchen nicht aktiviert wurde, werden die Dateien in dem unter Speichern in (Save in) genannten Ordner gespeichert.

- **Nach dem Scannen Dialogfeld Speichern öffnen (Open the save dialog box after scanning the image)**

Wählen Sie diese Option, um nach dem Scannen der Bilder das Dialogfeld zum Speichern zu öffnen und die Speichereinstellungen wie Zielordner, Dateiname und Exif-Informationen festzulegen.



Hinweis

- Weitere Informationen zu den einzelnen Dialogfeldern finden Sie unter "[Dialogfeld Speichern \(Save\)](#)" (wenn für Ereignis auswählen (Select Event) die Option Auf dem PC speichern (Save to PC) ausgewählt wurde) oder "[Dialogfeld Als PDF-Datei speichern \(Save as PDF file\)](#)" (wenn für Ereignis auswählen (Select Event) die Option Als PDF-Datei speichern (Save as PDF file) ausgewählt wurde).
- Wählen Sie zum Festlegen von Kennwörtern für PDF-Dateien die Option Nach dem Scannen Dialogfeld Speichern öffnen (Open the save dialog box after scanning the image). Nach dem Scannen können Sie die Kennwörter im Dialogfeld Als PDF-Datei speichern (Save as PDF file) festlegen.

➔ [Kennwörter für PDF-Dateien festlegen](#)

Verwandtes Thema

- ▶ [Registerkarte Scanner-Taste - Einstellungen \(Scanner Button Settings\) \(An E-Mail anhängen\)](#)
- ▶ [Registerkarte Scanner-Taste - Einstellungen \(Scanner Button Settings\) \(Mit Anwendung öffnen\)](#)

[Zum Seitenanfang](#)↑

Erweitertes Handbuch

Erweitertes Handbuch > Scannen > Mit der mitgelieferten Anwendungssoftware scannen > MP Navigator EX-Bildschirme > Registerkarte Scanner-Taste - Einstellungen (Scanner Button Settings) (An E-Mail anhängen)

Registerkarte Scanner-Taste - Einstellungen (Scanner Button Settings) (An E-Mail anhängen)

In der Registerkarte Scanner-Taste - Einstellungen (Scanner Button Settings) können Sie die folgenden Einstellungen festlegen.

In diesem Abschnitt werden die Einstellungen beschrieben, die verfügbar sind, wenn für Ereignis auswählen (Select Event) die Option An E-Mail anhängen (Attach to E-mail) ausgewählt wurde.

Sie können das Verhalten festlegen, das ausgelöst wird, wenn Sie über das Bedienfeld des Geräts scannen und der Scanmodus auf An E-Mail anhängen (Attach to E-mail) gesetzt ist.

Ereignis (Event)

- **Ereignis auswählen (Select Event)**

Zeigt die Scanmodi an, die auf dem Bedienfeld des Geräts ausgewählt werden können. Wählen Sie An E-Mail anhängen (Attach to E-mail).

- **Dokumenttyp (Document Type)**

Wählen Sie den Typ des zu scannenden Dokuments.



Wichtig

- Damit das Dokument korrekt gescannt wird, wählen Sie einen zum Dokument passenden Dokumenttyp aus.

Aktionen (Actions)

Scan-Einstellungen (Scan Settings)

- **Dokumentgröße (Document Size)**

Wählen Sie die Größe des zu scannenden Dokuments aus.

Wenn Sie die Option Benutzerdefiniert (Custom) auswählen, wird ein Bildschirm angezeigt, in dem Sie die Dokumentgröße angeben können. Wählen Sie eine Option für Einheiten (Units), geben Sie die Breite (Width) und Höhe (Height) des Dokuments an und klicken Sie auf OK.

Wichtig

- Wenn Sie Automatische Erkennung (Auto Detect) auswählen, wird die Position oder Größe des Bilds möglicherweise nicht ordnungsgemäß gescannt. Ändern Sie in diesem Fall die Größe in die tatsächliche Dokumentgröße (A4, Letter usw.) und richten Sie eine Ecke des Dokuments an der durch einen Pfeil gekennzeichneten Ecke der Auflagefläche aus. Weitere Informationen zum Platzieren von Dokumenten finden Sie unter "[Dokumente platzieren](#)".

● **Auflösung (Resolution)**

Wählen Sie die Auflösung, mit der die Dokumente gescannt werden sollen.

➔ [Auflösung](#) (Resolution)

● **Einstellen... (Specify...)**

Für Dokumenttyp (Document Type), Dokumentgröße (Document Size) und Scan-Auflösung (Scanning Resolution) werden die in der Registerkarte Scanner-Taste - Einstellungen (Scanner Button Settings) angegebenen Einstellungen angezeigt.

Die Beschreibungen zu den Funktionen Entrastern (Descreen), Scharfzeichnen (Unsharp Mask) usw. finden Sie unter "[Dialogfeld Scan-Einstellungen](#) (Scan Settings)."

Einstellungen speichern (Save Settings)

● **Dateigröße (File Size)**

Wählen Sie Klein (passt in ein 640x480-Fenster) (Small (fits in a 640 by 480 window)), Mittel (passt in ein 800x600-Fenster) (Medium (fits in a 800 by 600 window)), Groß (passt in ein 1024x768-Fenster) (Large (fits in a 1024 by 768 window)) oder Original.

● **Dateiname (File name)**

Geben Sie den Namen des zu speichernden Bilds ein (maximal 32 Zeichen).

● **Dateityp (Save as type)**

Geben Sie den Dateityp an, unter dem gescannte Bilder gespeichert werden sollen. Wählen Sie JPEG/Exif (JPEG/Exif) oder PDF (PDF).

● **Einstellen... (Set...)**

Wenn für Dateityp (Save as type) JPEG/Exif (JPEG/Exif) ausgewählt ist

Sie können für JPEG-Bilder einen Komprimierungstyp angeben. Wählen Sie Hoch (Geringe Komprimierung) (High(Low Compression)), Standard oder Gering (Hohe Komprimierung) (Low(High Compression)).

Wenn für Dateityp (Save as type) PDF (PDF) ausgewählt ist

Nehmen Sie erweiterte Einstellungen zum Erstellen von PDF-Dateien vor. Weitere Informationen hierzu finden Sie unter "[Dialogfeld PDF-Einstellungen](#) (PDF Settings)".

● **Speichern in (Save in)**

Zeigt den Ordner an, in dem die gescannten Bilder gespeichert werden sollen. Klicken Sie auf Durchsuchen... (Browse...), wenn Sie einen anderen Ordner auswählen möchten.

Die folgenden Ordner werden standardmäßig angegeben.

Windows Vista: Ordner MP Navigator EX im Ordner Bild (Picture)

Windows XP: Ordner MP Navigator EX im Ordner Eigene Bilder (My Pictures)

Windows 2000: Ordner MP Navigator EX im Ordner Eigene Bilder (My Pictures)

● **In Unterordner mit dem aktuellen Datum speichern (Save to a Subfolder with Current Date)**

Aktivieren Sie dieses Kontrollkästchen, um in dem unter Speichern in (Save in) ausgewählten Ordner einen Unterordner mit dem aktuellen Datum zu erstellen und die importierten Dateien dort zu speichern. Es wird ein Unterordner mit einem Namen wie z. B. "2008_01_01" (Jahr_Monat_Tag) erstellt.

Wenn dieses Kontrollkästchen nicht aktiviert wurde, werden die Dateien in dem unter Speichern in (Save in) genannten Ordner gespeichert.

Anhangseinstellungen (Attachment Settings)

● **E-Mail-Programm (Mail Program)**

Geben Sie ein E-Mail-Programm an.

Verwandtes Thema

- ▶ [Registerkarte Scanner-Taste - Einstellungen \(Scanner Button Settings\) \(Speichern\)](#)
- ▶ [Registerkarte Scanner-Taste - Einstellungen \(Scanner Button Settings\) \(Mit Anwendung öffnen\)](#)

[Zum Seitenanfang](#)↑

Erweitertes Handbuch

Erweitertes Handbuch > Scannen > Mit der mitgelieferten Anwendungssoftware scannen > MP Navigator EX-Bildschirme > Registerkarte Scanner-Taste - Einstellungen (Scanner Button Settings) (Mit Anwendung öffnen)

Registerkarte Scanner-Taste - Einstellungen (Scanner Button Settings) (Mit Anwendung öffnen)

In der Registerkarte Scanner-Taste - Einstellungen (Scanner Button Settings) können Sie die folgenden Einstellungen festlegen.

In diesem Abschnitt werden die Einstellungen beschrieben, die verfügbar sind, wenn für Ereignis auswählen (Select Event) die Option Mit Anwendung öffnen (Open with application) ausgewählt wurde.

Sie können das Verhalten festlegen, das ausgelöst wird, wenn Sie über das Bedienfeld des Geräts scannen und der Scanmodus auf Mit Anwendung öffnen (Open with application) gesetzt ist.

Ereignis (Event)

- **Ereignis auswählen (Select Event)**

Zeigt die Scanmodi an, die auf dem Bedienfeld des Geräts ausgewählt werden können. Wählen Sie Mit Anwendung öffnen (Open with application).

- **Dokumenttyp (Document Type)**

Wählen Sie den Typ des zu scannenden Dokuments.



Wichtig

- Damit das Dokument korrekt gescannt wird, wählen Sie einen zum Dokument passenden Dokumenttyp aus.

Aktionen (Actions)

Scan-Einstellungen (Scan Settings)

- **Dokumentgröße (Document Size)**

Wählen Sie die Größe des zu scannenden Dokuments aus.

Wenn Sie die Option Benutzerdefiniert (Custom) auswählen, wird ein Bildschirm angezeigt, in dem Sie die Dokumentgröße angeben können. Wählen Sie eine Option für Einheiten (Units), geben Sie die Breite (Width) und Höhe (Height) des Dokuments an und klicken Sie auf OK.



Wichtig

- Wenn Sie Automatische Erkennung (Auto Detect) auswählen, wird die Position oder Größe des Bilds möglicherweise nicht ordnungsgemäß gescannt. Ändern Sie in diesem Fall die Größe in die tatsächliche Dokumentgröße (A4, Letter usw.) und richten Sie eine Ecke des Dokuments an der durch einen Pfeil gekennzeichneten Ecke der Auflagefläche aus. Weitere Informationen zum Platzieren von Dokumenten finden Sie unter "[Dokumente platzieren](#)".

- **Auflösung (Resolution)**

Wählen Sie die Auflösung, mit der die Dokumente gescannt werden sollen.

➔ [Auflösung](#) (Resolution)

- **Einstellen... (Specify...)**

Für Dokumenttyp (Document Type), Dokumentgröße (Document Size) und Scan-Auflösung (Scanning Resolution) werden die in der Registerkarte Scanner-Taste - Einstellungen (Scanner Button Settings) angegebenen Einstellungen angezeigt.

Die Beschreibungen zu den Funktionen Entrastern (Descreen), Scharfzeichnen (Unsharp Mask) usw. finden Sie unter "[Dialogfeld Scan-Einstellungen](#) (Scan Settings)."

Einstellungen speichern (Save Settings)

- **Dateiname (File name)**

Geben Sie den Namen des zu speichernden Bilds ein (maximal 32 Zeichen).

- **Dateityp (Save as type)**

Geben Sie den Dateityp an, unter dem gescannte Bilder gespeichert werden sollen.

Wählen Sie JPEG/Exif (JPEG/Exif), TIFF (TIFF) oder BMP (BMP).

- **Einstellen... (Set...)**

Wenn für Dateityp (Save as type) JPEG/Exif (JPEG/Exif) ausgewählt ist

Sie können für JPEG-Bilder einen Komprimierungstyp angeben. Wählen Sie Hoch (Geringe Komprimierung) (High(Low Compression)), Standard oder Gering (Hohe Komprimierung) (Low(High Compression)).

- **Speichern in (Save in)**

Zeigt den Ordner an, in dem die gescannten Bilder gespeichert werden sollen. Klicken Sie auf Durchsuchen... (Browse...), wenn Sie einen anderen Ordner auswählen möchten.

Die folgenden Ordner werden standardmäßig angegeben.

Windows Vista: Ordner MP Navigator EX im Ordner Bild (Picture)

Windows XP: Ordner MP Navigator EX im Ordner Eigene Bilder (My Pictures)

Windows 2000: Ordner MP Navigator EX im Ordner Eigene Bilder (My Pictures)

- **In Unterordner mit dem aktuellen Datum speichern (Save to a Subfolder with Current Date)**

Aktivieren Sie dieses Kontrollkästchen, um in dem unter Speichern in (Save in) ausgewählten Ordner einen Unterordner mit dem aktuellen Datum zu erstellen und die importierten Dateien dort zu speichern. Es wird ein Unterordner mit einem Namen wie z. B. "2008_01_01" (Jahr_Monat_Tag) erstellt.

Wenn dieses Kontrollkästchen nicht aktiviert wurde, werden die Dateien in dem unter Speichern in (Save in) genannten Ordner gespeichert.

Anwendungseinstellungen (Application Settings)

- **Öffnen mit (Open with)**

Hiermit können Sie die Anwendung festlegen, mit der gescannte Bilder geöffnet werden sollen. Die angegebene Anwendung wird gestartet, nachdem die Bilder gescannt wurden.

Verwandtes Thema

▶ [Registerkarte Scanner-Taste - Einstellungen \(Scanner Button Settings\) \(Speichern\)](#)

▶ [Registerkarte Scanner-Taste - Einstellungen \(Scanner Button Settings\) \(An E-Mail anhängen\)](#)

[Zum Seitenanfang](#) ↕

Erweitertes Handbuch

[Erweitertes Handbuch](#) > [Scannen](#) > [Mit der mitgelieferten Anwendungssoftware scannen](#) > [Anhang: Dateien öffnen, die keine gescannten Bilder sind](#)

Anhang: Dateien öffnen, die keine gescannten Bilder sind

Sie können mit MP Navigator EX Daten speichern oder drucken, die keine gescannten Bilder sind.

- **Auf einer Speicherkarte gespeicherte Bilder verwenden**
 - ➔ [Auf einer Speicherkarte gespeicherte Bilder importieren](#)
- **Auf einem Computer gespeicherte Bilder verwenden**
 - ➔ [Auf einem Computer gespeicherte Bilder öffnen](#)

[Zum Seitenanfang](#) ↗

Erweitertes Handbuch

Erweitertes Handbuch > Scannen > Mit der mitgelieferten Anwendungssoftware scannen > Anhang: Dateien öffnen, die keine gescannten Bilder sind > Auf einer Speicherkarte gespeicherte Bilder importieren

Auf einer Speicherkarte gespeicherte Bilder importieren

Sie können Bilder von einer Speicherkarte importieren (einschließlich PDF-Dateien, die über das Bedienfeld gescannt wurden) und auf einem Computer speichern oder mit MP Navigator EX drucken. Sie können sie auch an E-Mails anhängen oder mit einer Anwendung bearbeiten, die mit dem Gerät mitgeliefert wurde.

Wenn Sie PDF-Dateien speichern, können Sie festlegen, ob die Schlüsselwortsuche aktiviert werden soll. Außerdem können Sie den Komprimierungstyp und andere erweiterte Einstellungen festlegen.

Wichtig

- Entfernen oder setzen Sie keine Speicherkarte ein, während darauf zugegriffen wird bzw. während die Zugriffsanzeige am Gerät blinkt.
- Das Gerät kann immer nur eine Speicherkarte erkennen. Setzen Sie nicht mehrere Speicherkarten gleichzeitig ein.
- Wenn Sie zu einer anderen Speicherkarte desselben Typs wechseln oder eine andere Speicherkarte in einen anderen Kartensteckplatz einsetzen möchten, stellen Sie sicher, dass die Zugriffsanzeige am Gerät nicht blinkt, und entfernen Sie die vorhandene Speicherkarte. Setzen Sie dann erst die andere Speicherkarte ein.
- Es kann passieren, dass der Kartensteckplatz (Speicherkarte) des Geräts nicht zugänglich ist. Schalten Sie in diesem Fall das Gerät aus und wieder ein oder schalten Sie es aus und schließen Sie das USB-Kabel neu an.

1. Setzen Sie eine Speicherkarte mit Bild-/PDF-Dateien in den Kartensteckplatz des Geräts.

Weitere Informationen zum Einsetzen einer Speicherkarte in das Gerät finden Sie im Online-Handbuch: Basishandbuch.

2. Starten Sie MP Navigator EX wie folgt.

• Windows Vista und Windows XP:

Das Dialogfeld für die Programmauswahl wird geöffnet. Klicken Sie auf MP Navigator EX Ver2.0.

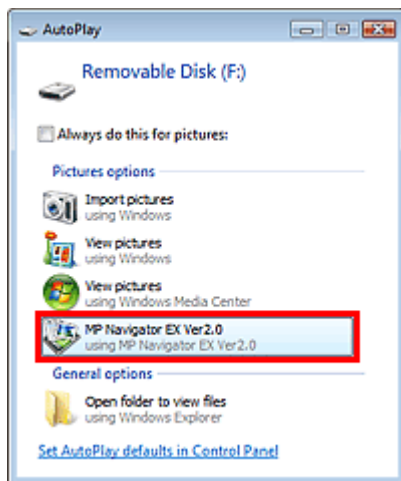

Hinweis

- Wenn MP Navigator EX jedes Mal gestartet werden soll, wenn eine Speicherkarte in das Gerät eingesetzt wird, führen Sie folgende Schritte aus.
Windows Vista:
Wählen Sie das Kontrollkästchen Für Bilder immer ausführen (Always do this for pictures) aus und klicken Sie auf MP Navigator EX Ver2.0.
Windows XP:
Wählen Sie MP Navigator EX Ver2.0, aktivieren Sie das Kontrollkästchen Immer ausgewählte Aktion durchführen. (Always do the selected action) und klicken Sie auf OK.

Der Bildschirm Speicherkarte (Memory Card) des Fensters Scan./Import. (Scan/Import) wird geöffnet und die Bilder und PDF-Dateien, die auf der Speicherkarte gespeichert sind, werden im

Miniaturansichtsfenster angezeigt.

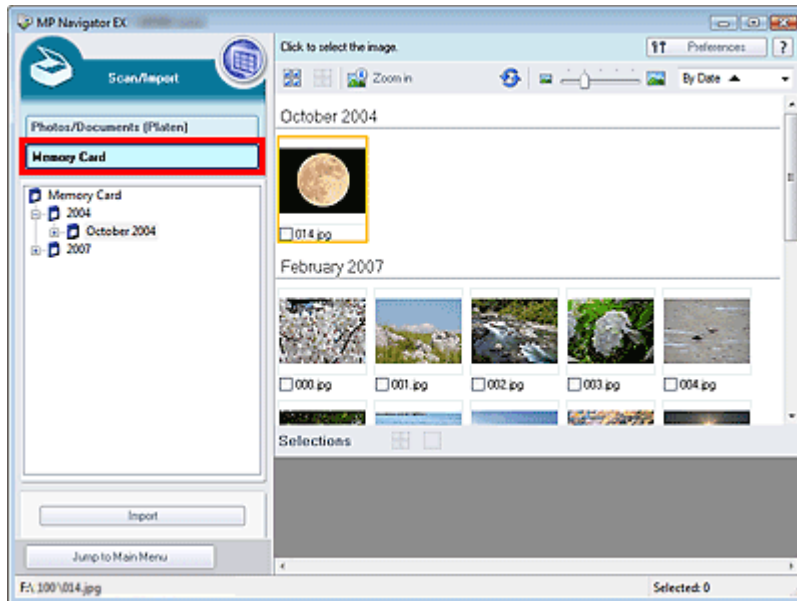

Hinweis

- Unter "Bildschirm Speicherkarte (Memory Card) (Fenster Scan./Import. (Scan/Import)) " finden Sie weitere Informationen zum Bildschirm Speicherkarte (Memory Card) (Fenster Scan./Import. (Scan/Import)).

• Windows 2000:

Starten Sie MP Navigator EX und öffnen Sie den Bildschirm für den Navigationsmodus.

➔ MP Navigator EX starten

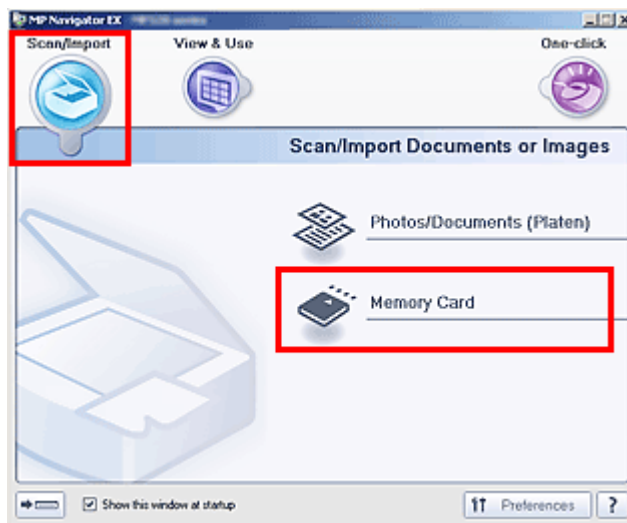

Zeigen Sie auf Scan./Import. (Scan/Import) und klicken Sie auf Speicherkarte (Memory Card). Der Bildschirm Speicherkarte (Memory Card) des Fensters Scan./Import. (Scan/Import) wird geöffnet und die Bilder und PDF-Dateien, die auf der Speicherkarte gespeichert sind, werden im Miniaturansichtsfenster angezeigt.

3. Wählen Sie die Kontrollkästchen der Bilder und PDF-Dateien aus, die Sie importieren möchten, und klicken Sie auf Importieren (Import).

Das Dialogfeld Importieren (Import) wird geöffnet. Geben Sie den Ordner an, in dem die importierten Dateien gespeichert werden sollen.

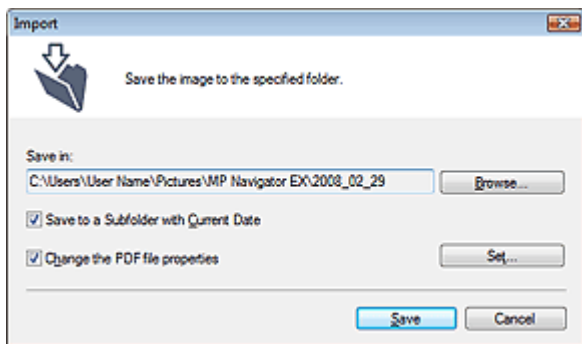

- **Speichern in (Save in)**

Zeigt den Ordner an, in dem die importierten Bilder und PDF-Dateien gespeichert werden sollen. Klicken Sie auf Durchsuchen... (Browse...), wenn Sie einen anderen Ordner auswählen möchten. Die folgenden Ordner werden standardmäßig angegeben.

Windows Vista: Ordner MP Navigator EX im Ordner Bild (Picture)

Windows XP: Ordner MP Navigator EX im Ordner Eigene Bilder (My Pictures)

Windows 2000: Ordner MP Navigator EX im Ordner Eigene Bilder (My Pictures)

- **In Unterordner mit dem aktuellen Datum speichern (Save to a Subfolder with Current Date)**

Aktivieren Sie dieses Kontrollkästchen, um in dem unter Speichern in (Save in) ausgewählten Ordner einen Unterordner mit dem aktuellen Datum zu erstellen und die importierten Dateien dort zu speichern. Es wird ein Unterordner mit einem Namen wie z. B. "2008_01_01" (Jahr_Monat_Tag) erstellt.

Wenn dieses Kontrollkästchen nicht aktiviert wurde, werden die Dateien in dem unter Speichern in (Save in) genannten Ordner gespeichert.

- **PDF-Dateieigenschaften ändern (Change the PDF file properties)**

Diese Option wird angezeigt, wenn die Speicherkarte eine PDF-Datei enthält.

Aktivieren Sie dieses Kontrollkästchen, um die Einstellungen für PDF-Dateien zu ändern. Sie können auch die Einstellungen von PDF-Dateien ändern, die beim Scannen mit dem Bedienfeld erstellt wurden. Klicken Sie auf Einstellen... (Set...), um ein Dialogfeld zu öffnen, in dem Sie erweiterte Einstellungen festlegen können. Weitere Informationen hierzu finden Sie unter "[Dialogfeld PDF-Einstellungen \(PDF Settings\)](#)".

4. Klicken Sie auf Speichern (Save).

Die importierten Bilder und PDF-Dateien werden im Fenster Anz. und verw. (View & Use) angezeigt.

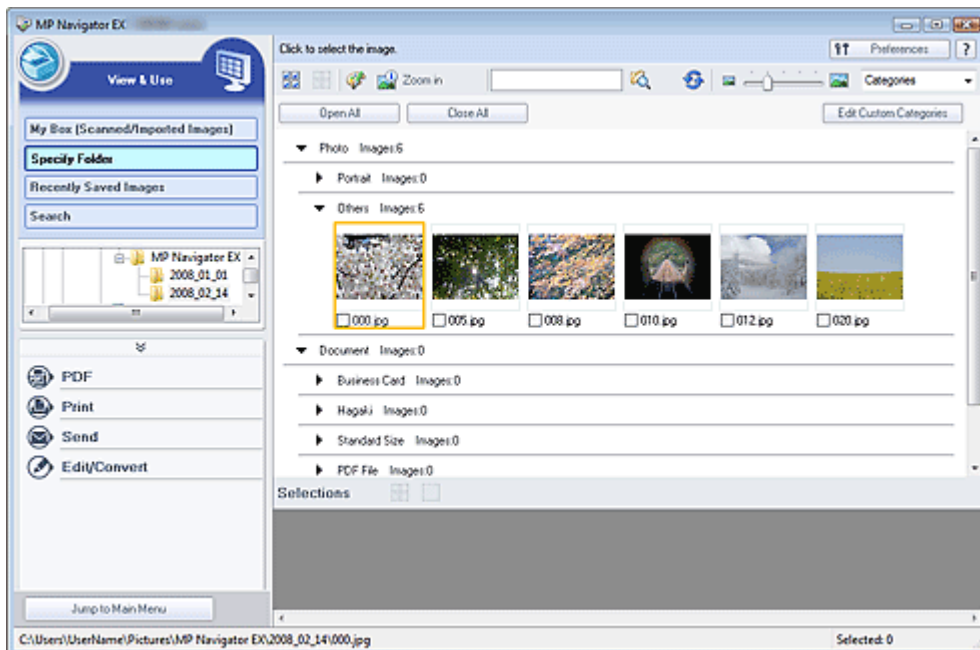

In den folgenden Abschnitten finden Sie detaillierte Informationen zur Verwendung importierter Bilder und PDF-Dateien.

- ➔ PDF-Dateien erstellen/bearbeiten
- ➔ Dokumente drucken
- ➔ Fotos drucken
- ➔ Per E-Mail versenden

[➡ Dateien bearbeiten](#)

[Zum Seitenanfang ↕](#)

Erweitertes Handbuch

Erweitertes Handbuch > Scannen > Mit der mitgelieferten Anwendungssoftware scannen > Anhang: Dateien öffnen, die keine gescannten Bilder sind > Auf einem Computer gespeicherte Bilder öffnen

Auf einem Computer gespeicherte Bilder öffnen

Sie können mithilfe von MP Navigator EX auf einem Computer gespeicherte Bilder öffnen und diese drucken oder an eine E-Mail anhängen. Sie können sie auch mit einer Anwendung bearbeiten, die mit dem Gerät mitgeliefert wurde.

1. Starten Sie MP Navigator EX und öffnen Sie den Bildschirm für den Navigationsmodus.

➔ MP Navigator EX starten

2. Zeigen Sie im Bildschirm für den Navigationsmodus auf Anz. und verw. (View & Use) und klicken Sie auf Eigene Box (Gescannte/import. Bilder) (My Box (Scanned/Imported Images)), Ordner angeben (Specify Folder) oder Kürzlich gespeicherte Bilder (Recently Saved Images).

Klicken Sie auf Eigene Box (Gescannte/import. Bilder) (My Box (Scanned/Imported Images)), um die unter Eigene Box (Gescannte/import. Bilder) (My Box (Scanned/Imported Images)) gespeicherten Bilder zu öffnen. Klicken Sie auf Ordner angeben (Specify Folder), um die in einem bestimmten Ordner gespeicherten Bilder zu öffnen, oder klicken Sie auf Kürzlich gespeicherte Bilder (Recently Saved Images), um kürzlich gespeicherte Bilder zu öffnen.

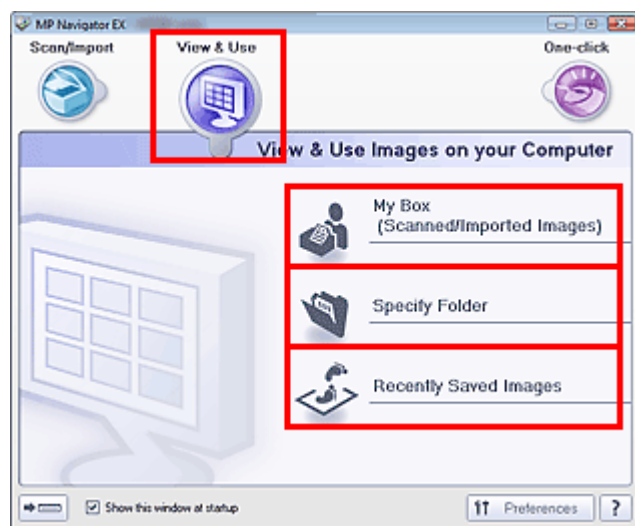

Hinweis

- Wenn das Kontrollkästchen Dieses Fenster beim Start anzeigen (Show this window at startup) nicht aktiviert ist, wird der zuletzt verwendete Bildschirm angezeigt. Wenn das Fenster Scan./Import. (Scan/Import) angezeigt wird, klicken Sie auf  (Anzeigen und verwenden) oben links im Bildschirm. Das Fenster Anz. und verw. (View & Use) wird geöffnet.
- Unter "Registerkarte Bilder auf Ihrem Computer anzeigen und verwenden (View & Use Images on your Computer)" finden Sie weitere Informationen zur Registerkarte Bilder auf Ihrem Computer anzeigen und verwenden (View & Use Images on your Computer).

3. Klicken Sie auf den Ordner, in dem sich die zu öffnenden Bilder befinden.

Die in diesem Ordner gespeicherten Bilder werden im Miniaturansichtsfenster angezeigt.

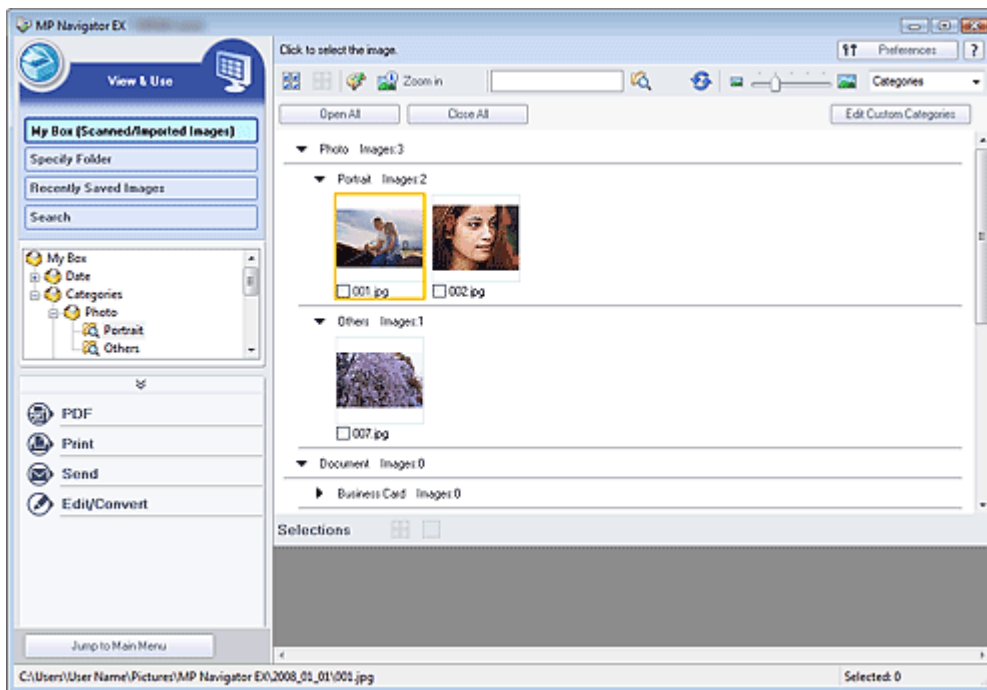

4. Wählen Sie die Bilder aus, die Sie verwenden möchten, und wählen Sie dann aus, was Sie damit tun möchten.

Detaillierte Informationen zur Verwendung der Bilder finden Sie in den folgenden Abschnitten.

- ➔ PDF-Dateien erstellen/bearbeiten
- ➔ Dokumente drucken
- ➔ Fotos drucken
- ➔ Per E-Mail versenden
- ➔ Dateien bearbeiten

[Zum Seitenanfang](#) ↗

Erweitertes Handbuch

[Erweitertes Handbuch](#) > [Scannen](#) > [Scannen mit anderer Anwendungssoftware](#)

Scannen mit anderer Anwendungssoftware

- ➔ [Was ist ScanGear \(Scannertreiber\)?](#)
- ➔ [Scannen mit erweiterten Einstellungen mit ScanGear \(Scannertreiber\)](#)
- ➔ [Korrigieren von Bildern und Anpassen von Farben mit ScanGear \(Scanner-Treiber\)](#)
- ➔ [ScanGear-Bildschirme \(Scannertreiber\)](#)
- ➔ [Anhang: Nützliche Informationen zum Scannen](#)

[Zum Seitenanfang](#) ↗

Erweitertes Handbuch

Erweitertes Handbuch > Scannen > Mit anderer Anwendungssoftware scannen > Was ist ScanGear (Scanner-Treiber)?

Was ist ScanGear (Scanner-Treiber)?

ScanGear (Scanner-Treiber) ist Software, die zum Scannen von Dokumenten benötigt wird. Mit dieser Software können Sie vor dem Scannen das Ausgabeformat festlegen und Bildkorrekturen vornehmen.

ScanGear kann von MP Navigator EX oder von anderen Anwendungen aus gestartet werden, sofern diese mit der Standardschnittstelle TWAIN kompatibel sind. (ScanGear (Scanner-Treiber) ist ein TWAIN-kompatibler Treiber.)

Funktionen dieser Software

Diese Software ermöglicht es Ihnen, Scan-Ergebnisse in einer Vorschau anzuzeigen oder den Dokumenttyp bzw. das Ausgabeformat usw. festzulegen, wenn Sie Dokumente scannen. Sie eignet sich besonders, wenn Sie in einem bestimmten Farbton scannen möchten, da Sie eine Vielzahl von Bildkorrekturen vornehmen sowie die Helligkeit, den Kontrast und andere Einstellungen anpassen können.

Bildschirme

Es stehen drei Modi zur Verfügung: Basismodus, Erweiterter Modus und Automatischer Scanmodus.

Wechseln Sie den Modus, indem Sie oben rechts im Bildschirm auf die gewünschte Registerkarte klicken.

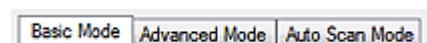

Hinweis

- ScanGear (Scanner-Treiber) startet im zuletzt verwendeten Modus.
- Wenn Sie zwischen den Modi wechseln, werden die vorgenommenen Einstellungen nicht beibehalten.

Basismodus (Basic Mode)

Verwenden Sie die Registerkarte Basismodus (Basic Mode), um mit einer einfachen Methode zu

scannen. Hierzu müssen Sie lediglich die drei Anweisungen auf dem Bildschirm (**1** , **2** und **3**) befolgen.

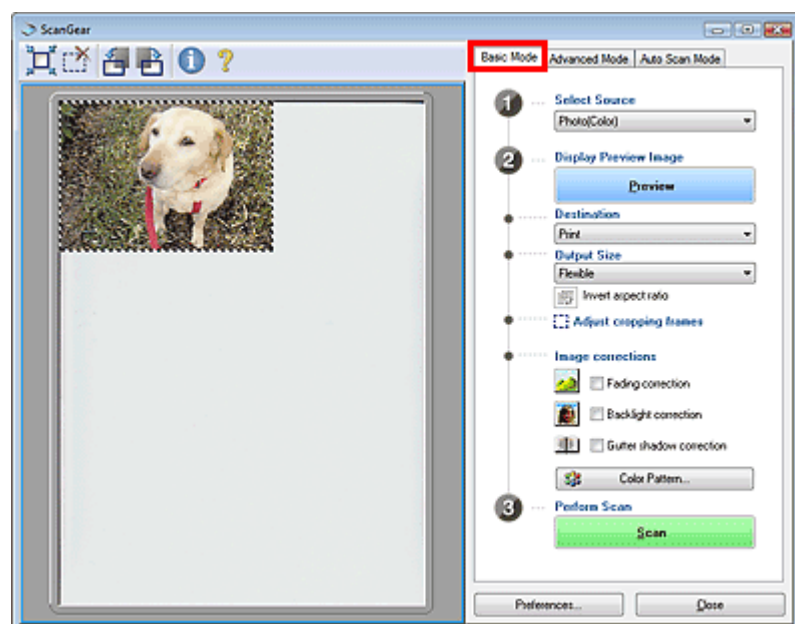

Erweiterter Modus (Advanced Mode)

Verwenden Sie die Registerkarte Erweiterter Modus (Advanced Mode), um den Farbmodus

auszuwählen, die Auflösung festzulegen, Bilder zu korrigieren, den Farbton anzupassen usw., wenn Sie Dokumente scannen.

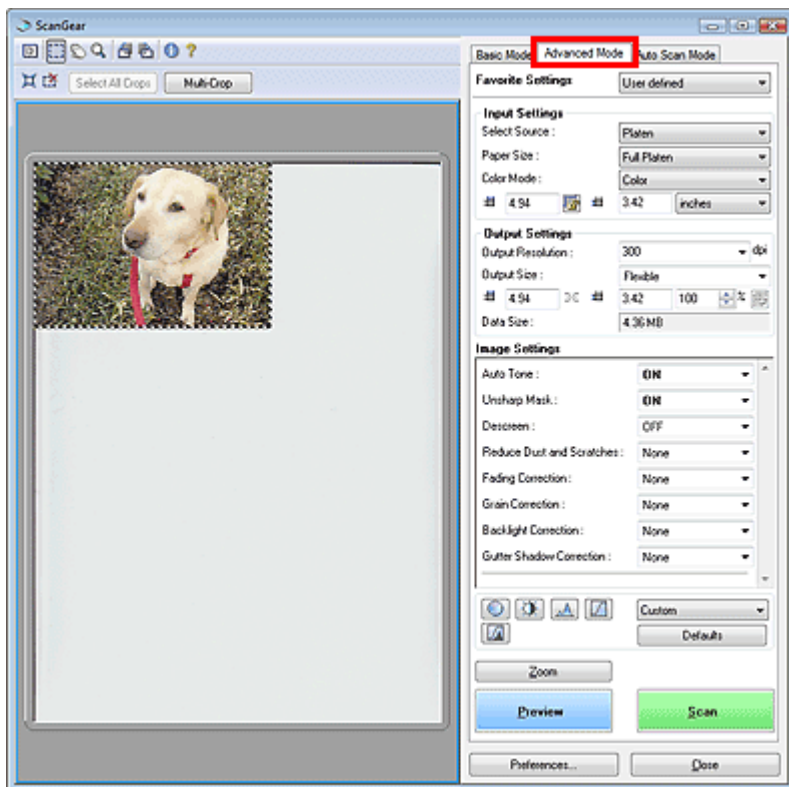

Automatischer Scanmodus (Auto Scan Mode)

Verwenden Sie die Registerkarte Automatischer Scanmodus (Auto Scan Mode), wenn Sie auf einfache Weise scannen möchten. Legen Sie hierzu einfach das Dokument auf die Auflagefläche und klicken Sie auf Scannen (Scan).



[Zum Seitenanfang](#)

Erweitertes Handbuch

Erweitertes Handbuch > Scannen > Mit anderer Anwendungssoftware scannen > Mit den erweiterten Einstellungen von ScanGear (Scanner-Treiber) scannen

Mit den erweiterten Einstellungen von ScanGear (Scanner-Treiber) scannen

- **ScanGear (Scanner-Treiber) starten**
 - ➔ ScanGear (Scanner-Treiber) starten
- **Dokumente nach einfachen Bildkorrekturen scannen**
 - ➔ Im Basismodus scannen
- **Dokumente nach komplexeren Bildkorrekturen und Helligkeits-/Farbanpassungen scannen**
 - ➔ Im erweiterten Modus scannen
- **In einem einfachen Vorgang scannen**
 - ➔ Im automatischen Scanmodus scannen
- **Mehrere Dokumente gleichzeitig nach Bildkorrekturen und Farbanpassungen scannen**
 - ➔ Mehrere Dokumente gleichzeitig im erweiterten Modus scannen

[Zum Seitenanfang](#) ↗

Erweitertes Handbuch

Erweitertes Handbuch > Scannen > Mit anderer Anwendungssoftware scannen > Mit den erweiterten Einstellungen von ScanGear (Scanner-Treiber) scannen > ScanGear (Scanner-Treiber) starten

ScanGear (Scanner-Treiber) starten

Verwenden Sie ScanGear (Scanner-Treiber), um Bild- und Farbkorrekturen vorzunehmen, wenn Sie Dokumente scannen. ScanGear (Scanner-Treiber) kann von MP Navigator EX oder einer Anwendung aus gestartet werden.

Führen Sie folgende Schritte aus, um ScanGear (Scanner-Treiber) zu starten.

Von MP Navigator EX aus starten

Bildschirm für den Navigationsmodus

Führen Sie folgende Schritte aus, um ScanGear (Scanner-Treiber) vom Bildschirm für den Navigationsmodus von MP Navigator EX aus zu starten.

1. Starten Sie MP Navigator EX und öffnen Sie den Bildschirm für den Navigationsmodus.
➔ MP Navigator EX starten
2. Zeigen Sie auf Scan./Import. (Scan/Import) und klicken Sie auf Fotos/Dokumente (Auflagefl.) (Photos/Documents (Platen)).
Das Fenster Scan./Import. (Scan/Import) wird geöffnet.
3. Aktivieren Sie das Kontrollkästchen Scanner-Treiber verwenden (Use the scanner driver). Klicken Sie anschließend auf Scanner-Treiber öffnen (Open Scanner Driver).

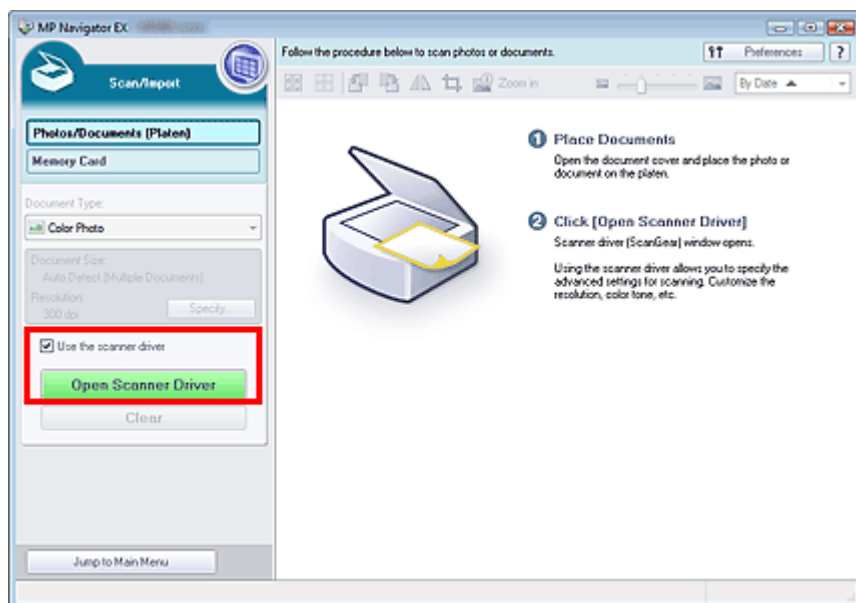

Der Bildschirm für ScanGear (Scanner-Treiber) wird angezeigt.

Bildschirm für den Ein-Klick-Modus

Führen Sie folgende Schritte aus, um ScanGear (Scanner-Treiber) vom Bildschirm für den Ein-Klick-Modus von MP Navigator EX aus zu starten.

1. Starten Sie MP Navigator EX und öffnen Sie den Bildschirm für den Ein-Klick-Modus.
➔ MP Navigator EX starten
2. Klicken Sie auf das gewünschte Symbol.

Das entsprechende Dialogfeld wird geöffnet.

3. Aktivieren Sie das Kontrollkästchen Scanner-Treiber verwenden (Use the scanner driver) unter Scan-Einstellungen (Scan Settings) und klicken Sie anschließend auf Scannen (Scan).

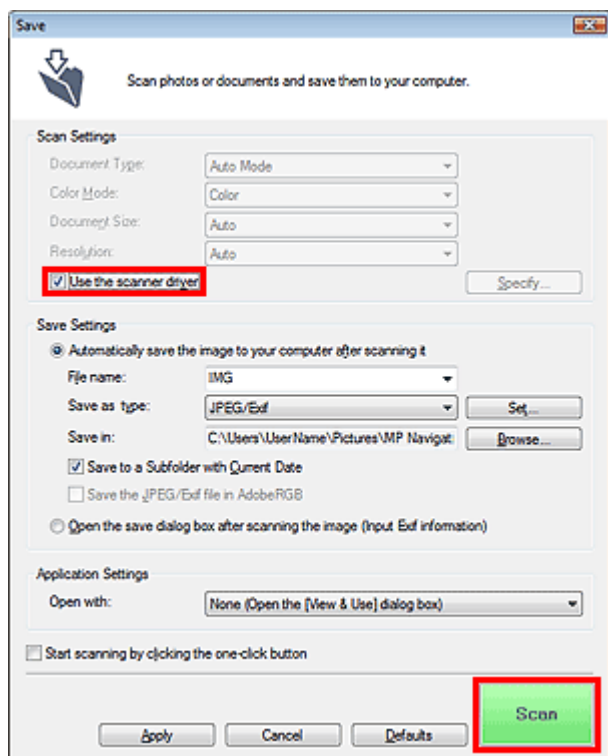

Der Bildschirm für ScanGear (Scanner-Treiber) wird angezeigt.

Wichtig

- Scanner-Treiber verwenden (Use the scanner driver) wird nicht im Dialogfeld PDF (PDF) angezeigt.

Von einer Anwendung aus starten

Führen Sie folgende Schritte (Beispiel) aus, um ScanGear (Scanner-Treiber) von einer Anwendung aus zu starten.

Das Verfahren ist von der jeweiligen Anwendung abhängig. Weitere Informationen hierzu finden Sie im Handbuch der Anwendung.

1. Starten Sie die Anwendung.
2. Wählen Sie im Menü Datei (File) der Anwendung die Option Quelle wählen (Select Source) und wählen Sie das Gerät aus.
3. Klicken Sie auf den Befehl zum Scannen eines Dokuments (Scan./Import. (Scan/Import), Bild erfassen (Acquire image) usw.).

Der Bildschirm für ScanGear (Scanner-Treiber) wird angezeigt.

[Zum Seitenanfang](#) ↑

Erweitertes Handbuch

Erweitertes Handbuch > Scannen > Mit anderer Anwendungssoftware scannen > Mit den erweiterten Einstellungen von ScanGear (Scanner-Treiber) scannen > Im Basismodus scannen

Im Basismodus scannen

Im Basismodus können Sie ganz einfach scannen, indem Sie die Anweisungen auf dem Bildschirm befolgen.

1. Legen Sie das Dokument auf die Auflagefläche und starten sie anschließend ScanGear (Scanner-Treiber).

➔ ScanGear (Scanner-Treiber) starten



Wichtig

- Legen Sie das Dokument mit dem Schriftbild nach unten auf die Auflagefläche und richten Sie eine obere Ecke des Dokuments am Pfeil der Auflagefläche aus.

2. Wählen Sie unter Quelle wählen (Select Source) den zu scannenden Dokumenttyp aus.

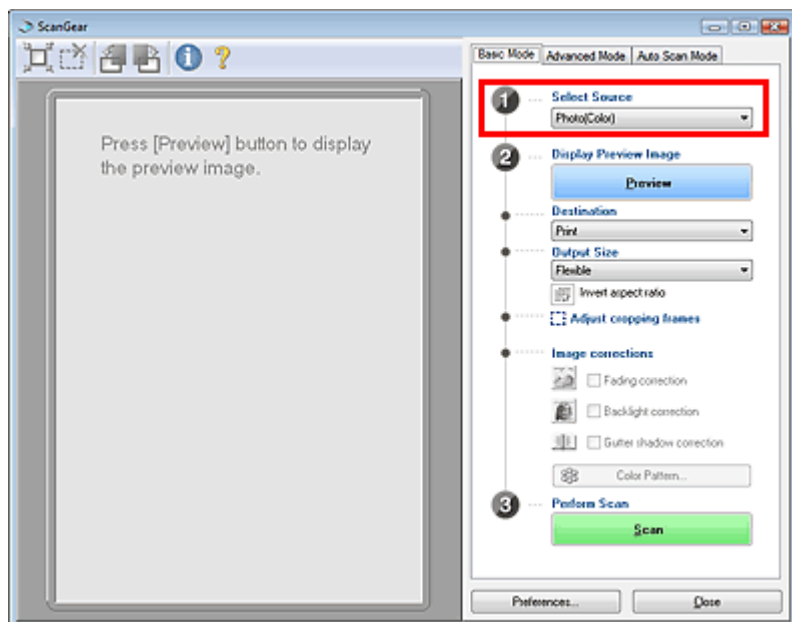

Hinweis

- Wenn Sie Zeitschriften mit vielen Farbfotos scannen möchten, verwenden Sie dazu die Registerkarte Erweiterter Modus (Advanced Mode), setzen Sie Farbmodus (Color Mode) auf Farbe (Color) und Entrastern (Descreen) auf EIN (ON).

➔ Im erweiterten Modus scannen

3. Klicken Sie auf Vorschau (Preview).

Das Vorschaubild wird im Vorschaubereich angezeigt.

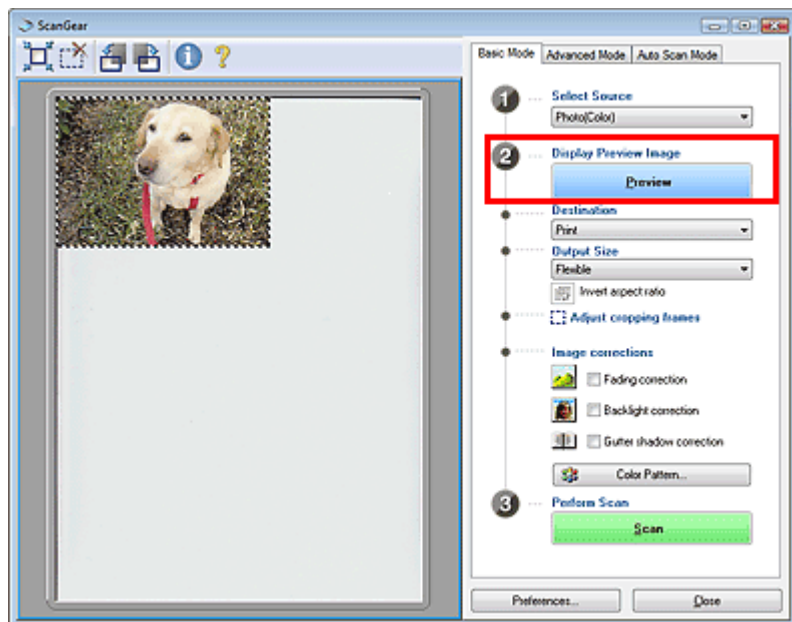

Hinweis

- Wenn Sie den Scanvorgang starten, ohne die Vorschau zu verwenden, werden die Farben entsprechend dem Dokumenttyp angepasst, der unter Quelle wählen (Select Source) ausgewählt wurde.

4. Wählen Sie das Ziel (Destination).

Hinweis

- Verwenden Sie die Registerkarte Erweiterter Modus (Advanced Mode), wenn Sie mit 301 dpi oder höher scannen möchten.
➔ [Im erweiterten Modus scannen](#)

5. Wählen Sie das Ausgabeformat (Output Size).

Die hier verfügbaren Optionen sind davon abhängig, welche Einstellungen unter Quelle wählen (Select Source) und Ziel (Destination) vorgenommen wurden.

6. Legen Sie den Scan-Bereich (Schnittrahmen) wie gewünscht fest.

Passen Sie die Größe und Position des Scan-Bereichs (Schnittrahmen) auf dem Vorschaubild an. Sie können auch zwei oder mehr Schnittrahmen erstellen.

Wenn kein Bereich festgelegt wurde, wird das Dokument in der Dokumentgröße gescannt (Automatisch beschneiden). Wenn ein Bereich festgelegt wurde, wird nur dieser gescannt.

➔ [Schnittrahmen anpassen](#)

7. Legen Sie die erforderlichen Bildkorrekturen (Image corrections) fest.

8. Klicken Sie auf Scannen (Scan).

Der Scanvorgang wird gestartet.

Hinweis

- Das Verhalten von ScanGear nach dem Scannen kann unter Status des ScanGear-Dialogfelds nach dem Scannen (Status of ScanGear dialog after scanning) in der Registerkarte Scannen (Scan) des Dialogfelds Voreinstellungen (Preferences) festgelegt werden.
➔ [Registerkarte Scannen \(Scan\)](#)

Hinweis

- Unter "[Registerkarte Basismodus \(Basic Mode\)](#)" finden Sie weitere Informationen zur Registerkarte Basismodus (Basic Mode).

Erweitertes Handbuch

Erweitertes Handbuch > Scannen > Mit anderer Anwendungssoftware scannen > Mit den erweiterten Einstellungen von ScanGear (Scanner-Treiber) scannen > Im erweiterten Modus scannen

Im erweiterten Modus scannen

Im erweiterten Modus können Sie den Farbmodus, die Ausgabeauflösung, die Helligkeit, den Farbton usw. einstellen, wenn Sie Dokumente scannen.

1. Legen Sie das Dokument auf die Auflagefläche und starten sie anschließend ScanGear (Scanner-Treiber).

➔ ScanGear (Scanner-Treiber) starten



Wichtig

- Legen Sie das Dokument mit dem Schriftbild nach unten auf die Auflagefläche und richten Sie eine obere Ecke des Dokuments am Pfeil der Auflagefläche aus.

2. Klicken Sie auf Erweiterter Modus (Advanced Mode).

Die Registerkarte Erweiterter Modus (Advanced Mode) wird angezeigt.

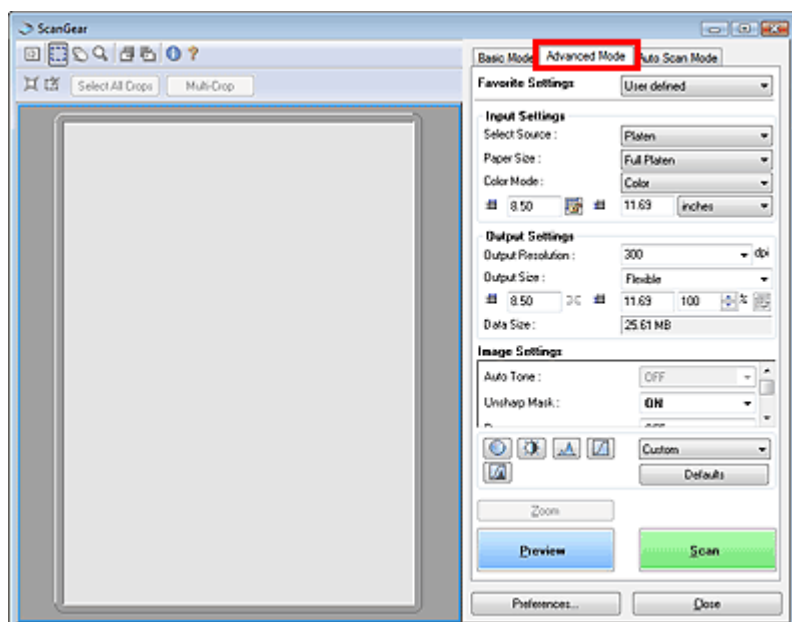

Hinweis

- Wenn Sie zwischen den Modi wechseln, werden die vorgenommenen Einstellungen nicht beibehalten.

3. Wählen Sie das Papierformat (Paper Size) und den Farbmodus (Color Mode).



Hinweis

- Unter "Eingabe-Einstellungen (Input Settings)" finden Sie weitere Informationen zum Papierformat (Paper Size) und zum Farbmodus (Color Mode).

4. Klicken Sie auf Vorschau (Preview).

Das Vorschaubild wird im Vorschaubereich angezeigt.

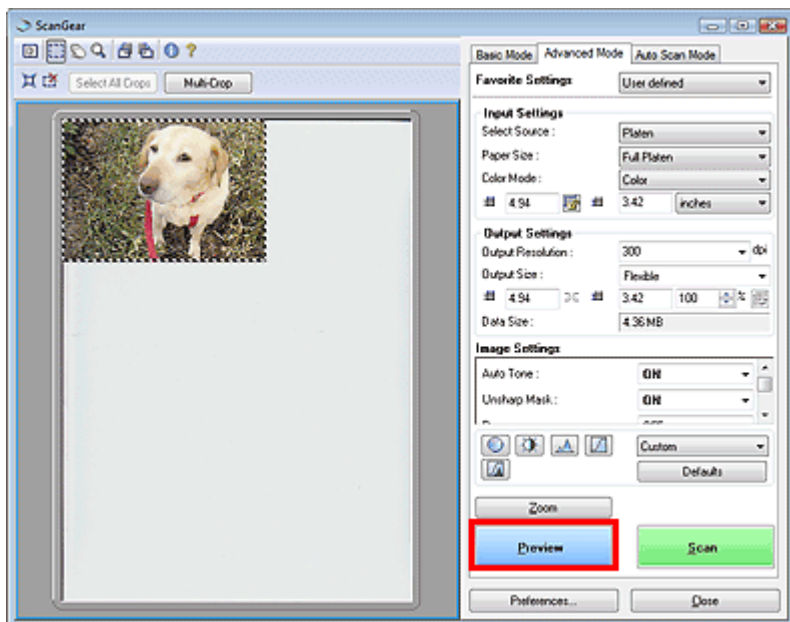

Hinweis

- Wenn Sie ohne Vorschau scannen, ist die Funktion zum Verhindern des Durchschein-Effekts aktiv. Sie eignet sich für das Scannen von Zeitschriften. Beim Scannen von Fotos gibt es aufgrund der Funktion zum Verhindern des Durchschein-Effekts jedoch möglicherweise Farbtonabweichungen zwischen gescanntem Bild und Originalbild. Verwenden Sie deshalb zuerst die Vorschau.

5. Legen Sie die Ausgabe-Einstellungen (Output Settings) fest.

➔ [Ausgabe-Einstellungen \(Output Settings\)](#)

6. Passen Sie den Schnittrahmen an, nehmen Sie Bildkorrekturen vor und ändern Sie die Farbeinstellungen nach Bedarf.

Hinweis

- In den folgenden Abschnitten finden Sie detaillierte Informationen zu den Bildeinstellungen und zu den Schaltflächen für die Farbeinstellung.
 - ➔ [Bildeinstellungen \(Image Settings\)](#)
 - ➔ [Schaltflächen für die Farbeinstellung](#)
- Unter "[Schnittrahmen anpassen](#)" finden Sie weitere Informationen zu Schnittrahmen.

7. Klicken Sie auf Scannen (Scan).

Der Scanvorgang wird gestartet.

Hinweis

- Das Verhalten von ScanGear nach dem Scannen kann unter Status des ScanGear-Dialogfelds nach dem Scannen (Status of ScanGear dialog after scanning) in der Registerkarte Scannen (Scan) des Dialogfelds Voreinstellungen (Preferences) festgelegt werden.
 - ➔ [Registerkarte Scannen \(Scan\)](#)

Hinweis

- Unter "[Registerkarte Erweiterter Modus \(Advanced Mode\)](#)" finden Sie weitere Informationen zur Registerkarte Erweiterter Modus (Advanced Mode).

[Zum Seitenanfang](#) ↑

Erweitertes Handbuch

Erweitertes Handbuch > Scannen > Mit anderer Anwendungssoftware scannen > Mit den erweiterten Einstellungen von ScanGear (Scanner-Treiber) scannen > Im automatischen Scanmodus scannen

Im automatischen Scanmodus scannen

Die Funktion Automatischer Scanmodus (Auto Scan Mode) von ScanGear (Scanner-Treiber) erleichtert Ihnen das Scannen, da sie den Typ des auf der Auflagefläche liegenden Dokuments automatisch ermittelt.

Hinweis

- Unterstützte Dokumenttypen sind Fotos, Hagaki, Visitenkarten, Zeitschriften, Zeitungen, Textdokumente und CDs/DVDs. Wenn Sie andere Dokumente scannen möchten, geben Sie den Dokumenttyp in der Registerkarte Basismodus (Basic Mode) oder in der Registerkarte Erweiterter Modus (Advanced Mode) an.
 - ➔ [Im Basismodus scannen](#)
 - ➔ [Im erweiterten Modus scannen](#)
- Unter "[Registerkarte Automatischer Scanmodus \(Auto Scan Mode\)](#)" finden Sie weitere Informationen zur Registerkarte Automatischer Scanmodus (Auto Scan Mode).

1. Legen Sie das Dokument auf die Auflagefläche und starten sie anschließend ScanGear (Scanner-Treiber).

- ➔ [Dokumente platzieren](#)
- ➔ [ScanGear \(Scanner-Treiber\) starten](#)

2. Klicken Sie auf Automatischer Scanmodus (Auto Scan Mode).

Die Registerkarte Automatischer Scanmodus (Auto Scan Mode) wird angezeigt.



3. Klicken Sie auf Scannen (Scan).

Der Scanvorgang wird gestartet.

Hinweis

- Das Verhalten von ScanGear nach dem Scannen kann unter Status des ScanGear-Dialogfelds nach dem Scannen (Status of ScanGear dialog after scanning) in der Registerkarte Scannen (Scan) des Dialogfelds Voreinstellungen (Preferences) festgelegt werden.
 - ➔ [Registerkarte Scannen \(Scan\)](#)

Erweitertes Handbuch

Erweitertes Handbuch > Scannen > Mit anderer Anwendungssoftware scannen > Mit den erweiterten Einstellungen von ScanGear (Scanner-Treiber) scannen > Mehrere Dokumente gleichzeitig im erweiterten Modus scannen

Mehrere Dokumente gleichzeitig im erweiterten Modus scannen

Mit ScanGear (Scanner-Treiber) können Sie in der Registerkarte Erweiterter Modus (Advanced Mode) mit der Option Mehrfach-Beschneiden (Multi-Crop) zwei oder mehr Fotos (kleine Dokumente) gleichzeitig scannen.

Wichtig

- Die folgenden Dokumententypen können nicht korrekt zugeschnitten werden:
 - Dokumente, die kleiner als 3 cm im Quadrat sind
 - Fotos, die in verschiedene Formen geschnitten wurden
 - Die folgenden Dokumententypen können möglicherweise nicht korrekt zugeschnitten werden: Starten Sie in diesem Fall ScanGear (Scanner-Treiber), passen Sie den Schnittrahmen in der Registerkarte Erweiterter Modus (Advanced Mode) an und scannen Sie erneut.
 - Fotos mit weißlichem Rand
 - Auf weißes Papier gedruckte Dokumente, handgeschriebene Texte, Visitenkarten usw.
 - Dünne Dokumente
 - Dicke Dokumente
- ➔ Im erweiterten Modus scannen

1. Legen Sie das Dokument auf die Auflagefläche und starten sie anschließend ScanGear (Scanner-Treiber).

➔ Dokumente platzieren

➔ ScanGear (Scanner-Treiber) starten

2. Klicken Sie auf Erweiterter Modus (Advanced Mode).

Die Registerkarte Erweiterter Modus (Advanced Mode) wird angezeigt.

3. Klicken Sie auf Vorschau (Preview).

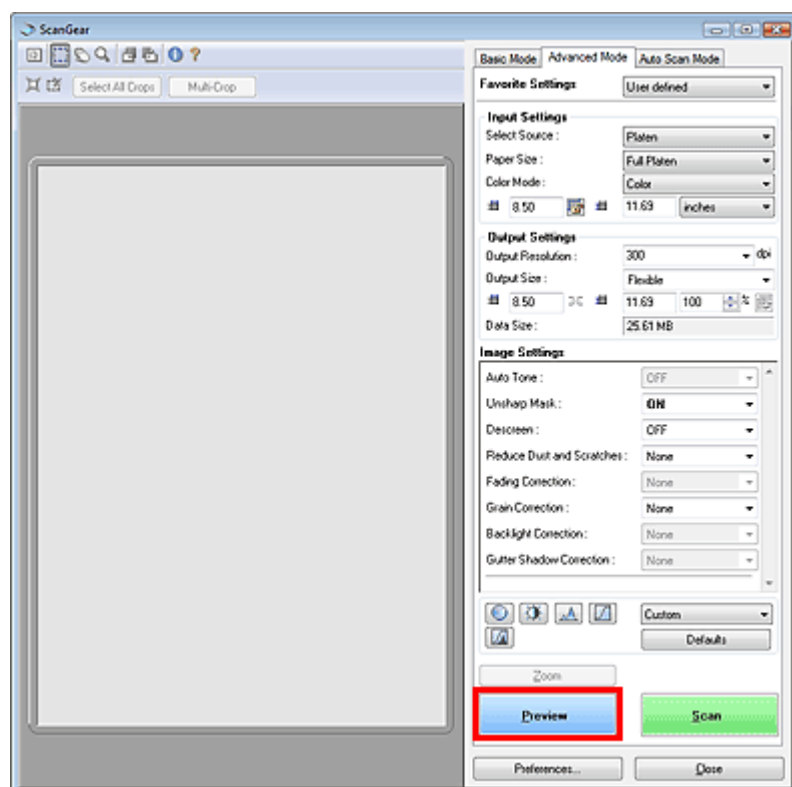

Das Vorschaubild wird im Vorschaubereich angezeigt.

4. Klicken Sie auf Mehrfach-Beschneiden (Multi-Crop) oberhalb des Vorschaubereichs.

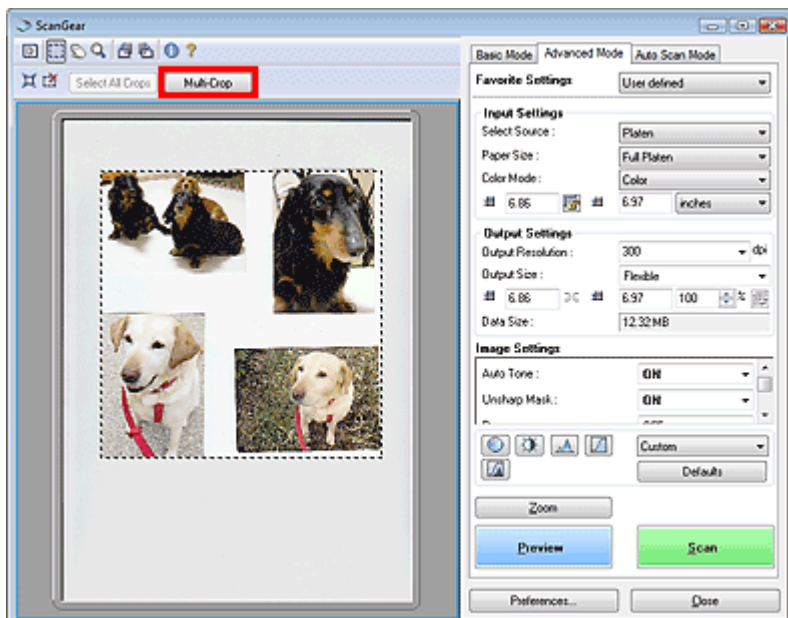

Die Bilder werden automatisch auf Dokumentgröße zugeschnitten (Scan-Bereich ist festgelegt).

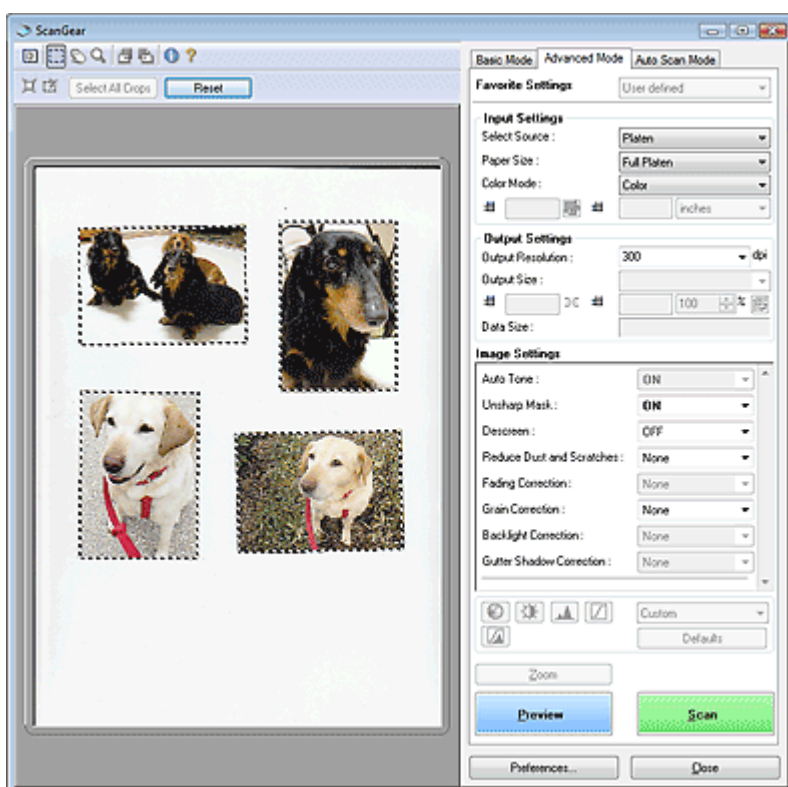

Wenn Sie ein Bild nicht scannen möchten, wählen Sie es aus und drücken Sie die Entf-

Taste. Alternativ dazu können Sie das Bild auswählen und auf der Symbolleiste auf das Symbol (Schnittrahmen entfernen) klicken.



Hinweis

- Wenn Sie auf Mehrfach-Beschneiden (Multi-Crop) klicken, ändert sich die Schaltfläche Mehrfach-Beschneiden (Multi-Crop) in Zurücksetzen (Reset). Klicken Sie auf Zurücksetzen (Reset), um die Funktion zum Mehrfach-Beschneiden zurückzusetzen.
- Beenden Sie die Funktion zum Mehrfach-Beschneiden, um benutzerdefinierte Schnittrahmen zu erstellen.
➔ [Schnittrahmen anpassen](#)

5. Ändern Sie die Einstellungen für Farbmodus (Color Mode), Ausgabeauflösung (Output Resolution) usw. nach Ihren Vorstellungen.

 **Hinweis**

- Unter "**Eingabe-Einstellungen (Input Settings)**" finden Sie weitere Informationen zum Farbmodus (Color Mode).
 - Unter "**Ausgabe-Einstellungen (Output Settings)**" finden Sie weitere Informationen zur Ausgabeauflösung (Output Resolution).
 - Die Einstellungen werden auf alle Schnittrahmen angewendet.
-

6. Nehmen Sie die erforderlichen Bildkorrekturen vor. **Hinweis**

- Unter "**Bildeinstellungen (Image Settings)**" finden Sie weitere Informationen zu jeder Funktion.
 - Die Einstellungen werden auf alle Schnittrahmen angewendet.
-

7. Klicken Sie auf Scannen (Scan).

Jeder Schnittrahmen wird als einzelnes Bild gescannt.

 **Hinweis**

- Das Verhalten von ScanGear nach dem Scannen kann unter Status des ScanGear-Dialogfelds nach dem Scannen (Status of ScanGear dialog after scanning) in der Registerkarte Scannen (Scan) des Dialogfelds Voreinstellungen (Preferences) festgelegt werden.
➔ [Registerkarte Scannen \(Scan\)](#)
-

[Zum Seitenanfang](#)↑

Erweitertes Handbuch

Erweitertes Handbuch > Scannen > Mit anderer Anwendungssoftware scannen > Mit ScanGear (Scanner-Treiber)
Bilder korrigieren und Farben anpassen

Mit ScanGear (Scanner-Treiber) Bilder korrigieren und Farben anpassen

Im Folgenden erhalten Sie Tipps und Anweisungen zu erweiterten Scan-Verfahren, z. B. zur Farb- und Helligkeitsanpassung usw.

- **Fotos schärfen, Staub und Kratzer reduzieren und verblasste Farben korrigieren**
 - ➔ Bilder korrigieren (Scharfzeichnen, Staub und Kratzer reduzieren, Farbkorrektur usw.)
- **Vorschau des zu scannenden Bilds anzeigen und den Farbton ändern**
 - ➔ Farben mithilfe eines Farbmusters anpassen
- **Bilder aufhellen, die mit der Zeit verblasst sind oder einen Farbstich haben**
 - ➔ Sättigung und Farbbalance anpassen
- **Zu dunkle oder zu helle bzw. kontrastarme Bilder anpassen**
 - ➔ Helligkeit und Kontrast anpassen
- **Farbton mithilfe eines Histogramms (Diagramm zum Anzeigen von Helligkeitswerten) anpassen**
 - ➔ Histogramm anpassen
- **Helligkeit mithilfe einer Farbtonkurve (Diagramm für die Helligkeitsbalance) anpassen**
 - ➔ Farbtonkurve anpassen
- **Zeichen in Textdokumenten schärfen oder Durchschein-Effekte verringern**
 - ➔ Grenzwert einstellen

[Zum Seitenanfang](#)↑

Erweitertes Handbuch

Erweitertes Handbuch > Scannen > Mit anderer Anwendungssoftware scannen > Mit ScanGear (Scanner-Treiber)
Bilder korrigieren und Farben anpassen > Bilder korrigieren (Scharfzeichnen, Staub und Kratzer reduzieren,
Farbkorrektur usw.)

Bilder korrigieren (Scharfzeichnen, Staub und Kratzer reduzieren, Farbkorrektur usw.)

Mit den Funktionen unter Bildeinstellungen (Image Settings) in der Registerkarte Erweiterter Modus (Advanced Mode) von ScanGear (Scanner-Treiber) können Sie beim Scannen von Bildern die Konturen von Objekten verbessern, Staub oder Kratzer reduzieren und verblasste Farben korrigieren.

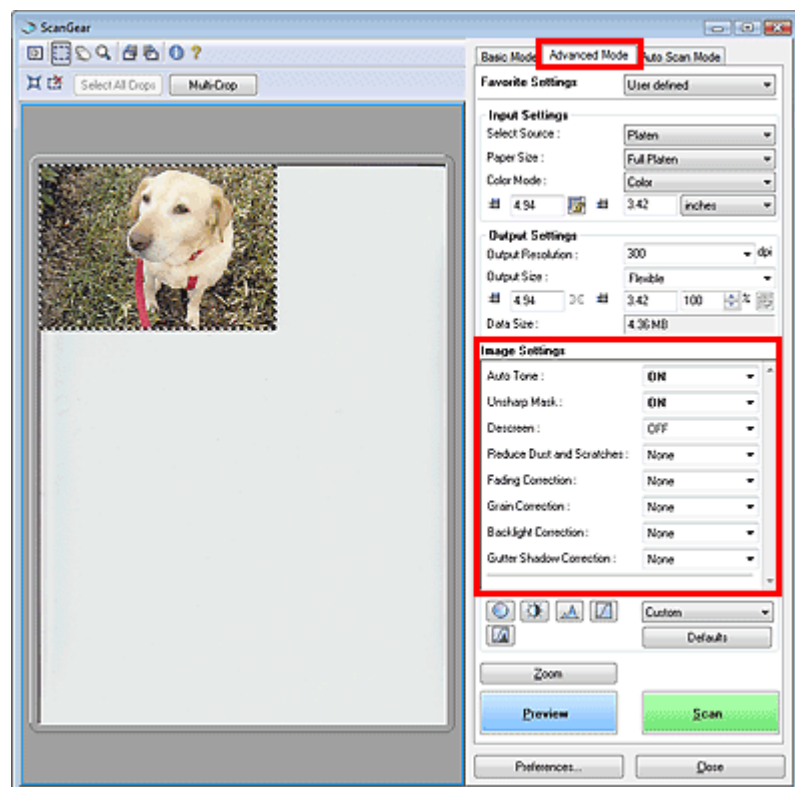

Optionen festlegen

Klicken Sie auf  und wählen Sie eine Option aus dem Pull-Down-Menü.



Wichtig

- Wenden Sie diese Funktionen nicht auf Bilder ohne Moiré-Effekte, Staub, Kratzer oder verblasste Farben an. Dies könnte sich ungünstig auf den Farbton auswirken.
- Informationen und Warnhinweise zu den einzelnen Funktionen finden Sie im folgenden Abschnitt.
➔ [Bildeinstellungen \(Image Settings\)](#)

Hinweis

- Informationen dazu, wie Sie ScanGear (Scanner-Treiber) in der Registerkarte Erweiterter Modus (Advanced Mode) starten und damit scannen, finden Sie im folgenden Abschnitt.
➔ [Im erweiterten Modus scannen](#)

Helligkeit und Farbton des Bilds anpassen

Setzen Sie die Option Autom. Tonwert (Auto Tone) auf EIN (ON).

AUS (OFF)	EIN (ON)
<input type="checkbox"/>	<input checked="" type="checkbox"/>



Die Bildschärfe von leicht unscharfen Bildern erhöhen

Setzen Sie die Option Scharfzeichnen (Unsharp Mask) auf EIN (ON).



Farbverläufe und Streifen reduzieren

Setzen Sie die Option Entrastern (Descreen) auf EIN (ON).

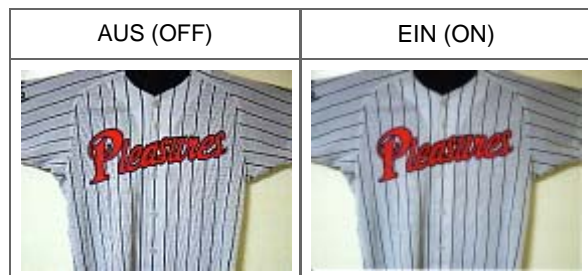

Hinweis

- Moiré ist ein Effekt, bei dem die Verteilung der Punkte zu Interferenzen führt, wodurch die Farbverläufe des Bilds ungleichmäßig werden oder ein Streifenmuster auf dem Bild entsteht. Mit der Funktion Entrastern (Descreen) wird der Moiré-Effekt reduziert.

Staub und Kratzer reduzieren

Setzen Sie je nach Stärke der Staub- und Kratzerspuren die Option Staub und Kratzer reduzieren (Reduce Dust and Scratches) auf Niedrig (Low), Mittel (Medium) oder Hoch (High).

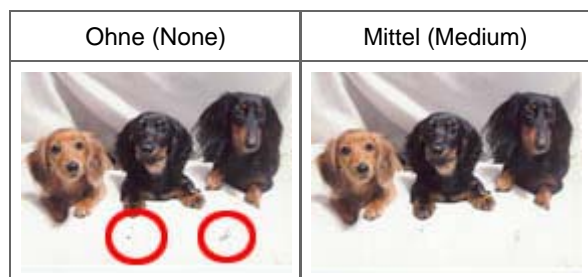

Fotos korrigieren, die mit der Zeit verblasst sind oder einen Farbstich haben

Setzen Sie je nach Grad des Verblässens oder der Stärke des Farbstichs die Option Farbkorrektur (Fading Correction) auf Niedrig (Low), Mittel (Medium) oder Hoch (High).

Ohne (None)	Mittel (Medium)



Körnigkeit reduzieren

Setzen Sie je nach Grad der Körnigkeit die Option Bildglättung (Grain Correction) auf Niedrig (Low), Mittel (Medium) oder Hoch (High).

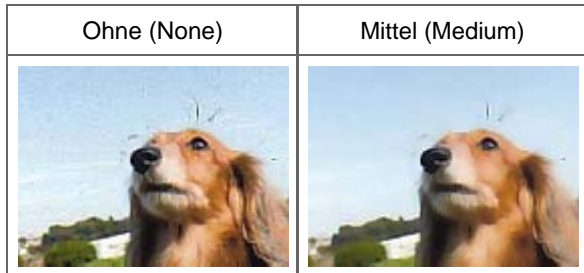

Fotos mit Gegenlicht korrigieren

Setzen Sie je nach Stärke des Gegenlichts die Option Gegenlichtkorrektur (Backlight Correction) auf Niedrig (Low), Mittel (Medium) oder Hoch (High).

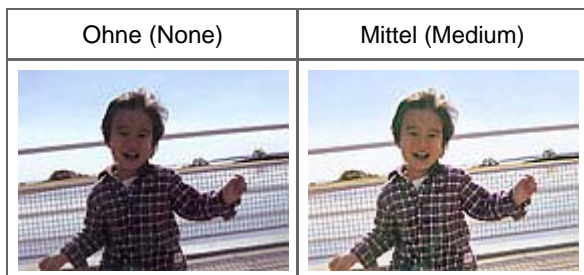

Schatten beheben, die beim Scannen von geöffneten Broschüren zwischen den Seiten auftreten.

Setzen Sie je nach Stärke der Schatten die Option Bundstegschattenkorrektur (Gutter Shadow Correction) auf Niedrig (Low), Mittel (Medium) oder Hoch (High).

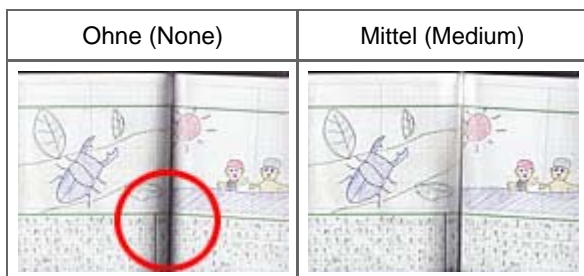

[Zum Seitenanfang](#) ↗

Erweitertes Handbuch

Erweitertes Handbuch > Scannen > Mit anderer Anwendungssoftware scannen > Mit ScanGear (Scanner-Treiber)
Bilder korrigieren und Farben anpassen > Farben mithilfe eines Farbmusters anpassen

Farben mithilfe eines Farbmusters anpassen

In der Registerkarte Basismodus (Basic Mode) von ScanGear (Scanner-Treiber) können Sie mit der Farbmusterfunktion Farbänderungen in der Vorschau anzeigen und natürliche Farben reproduzieren.

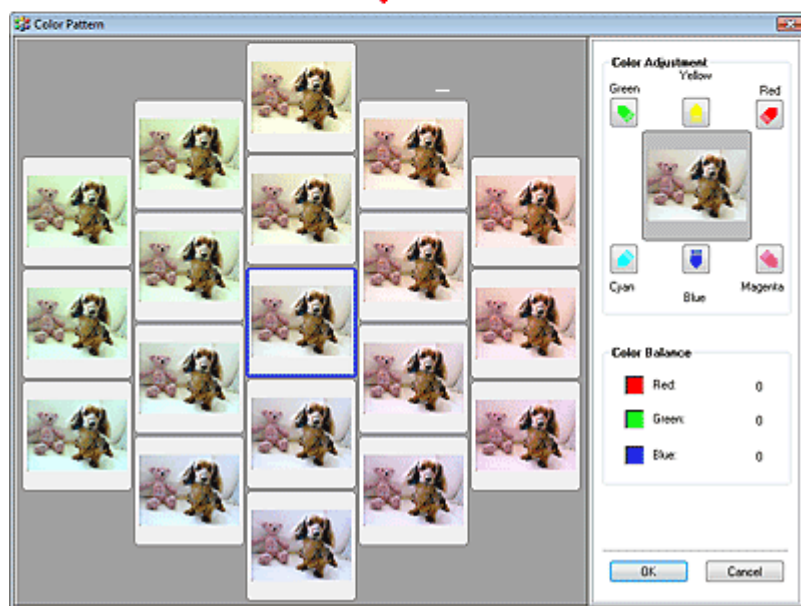
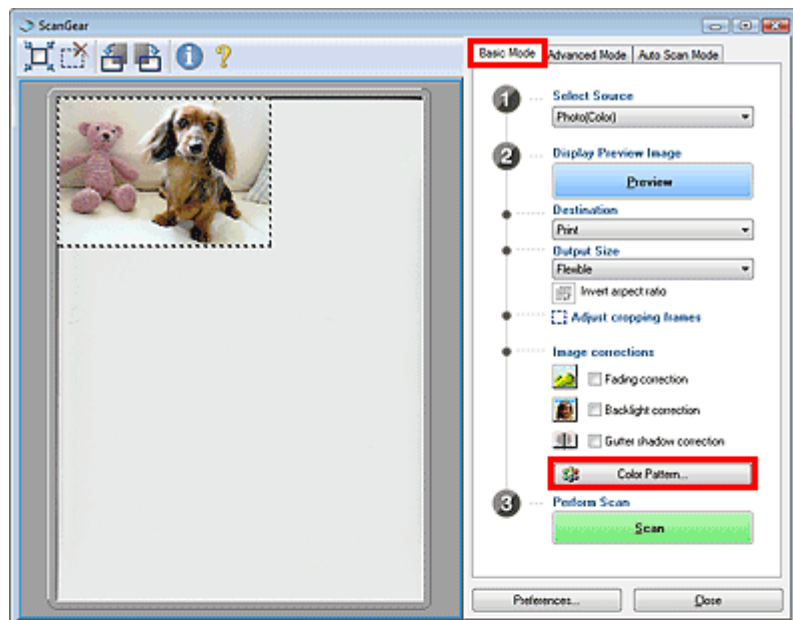

Farbeinstellung (Color Adjustment)

Sie können Bilder korrigieren, die mit der Zeit verblasst sind oder einen Farbstich haben. Letzteres ist dann der Fall, wenn eine Farbe aufgrund der Wetterverhältnisse bei der Aufnahme oder aufgrund starker Umgebungsfarben ein Bild dominiert.

Klicken Sie im Bereich Farbeinstellung (Color Adjustment) auf einen Pfeil, um die entsprechende Farbe zu betonen.

Zyan und Rot, Magenta und Grün sowie Gelb und Blau sind komplementäre Farbpaare (bei Mischung der einzelnen Farbpaare werden verschiedene Grautönen erzeugt). Sie können die natürliche Farbe reproduzieren, indem Sie die Farbe verringern, die den Stich hervorruft, und die Komplementärfarbe verstärken.

Es wird empfohlen, einen Bildbereich auszuwählen, der weiß sein sollte, und die Farben so

anzupassen, dass dieser Bildbereich weiß wird.

Das Vorschaubild wird in der Mitte angezeigt. Ihre Farbkorrekturen werden dort direkt angezeigt.

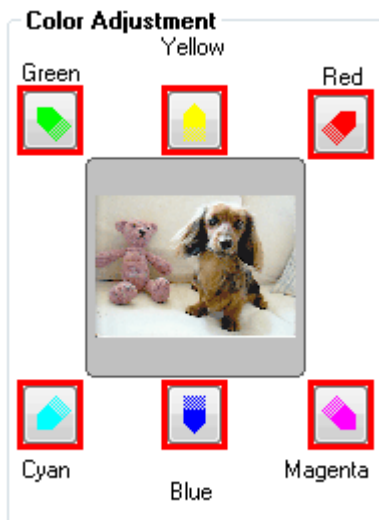

Im folgenden Beispiel wurde der Blaustich entfernt.

Blau (Blue) und Grün (Green) sind überbetont. Klicken Sie deshalb auf die Pfeile Gelb (Yellow) und Magenta (Magenta), um die Farben zu korrigieren.

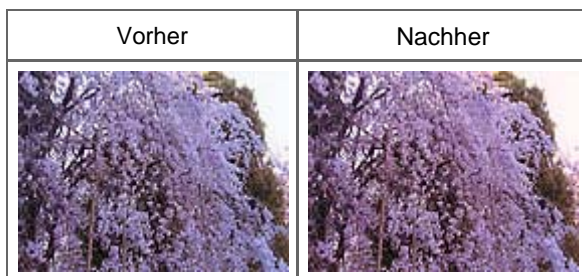

Hinweis

- Farbanpassungen werden nur auf den im Vorschaubereich festgelegten Scan-Bereich (Schnittrahmen) angewendet.
- Sie können auch links im Bildschirm Farbmuster (Color Pattern) einen Farbton aus dem Farbmuster auswählen.
- Verleihen Sie dem Bild mit dieser Funktion den gewünschten Farbton. Einen warmen Farbton erzielen Sie, wenn Sie die Farbe Magenta betonen. Mit Blau erhalten Sie einen kühlen Farbton.

[Zum Seitenanfang](#) ↗

Erweitertes Handbuch

Erweitertes Handbuch > Scannen > Mit anderer Anwendungssoftware scannen > Mit ScanGear (Scanner-Treiber)
Bilder korrigieren und Farben anpassen > Sättigung und Farbbalance anpassen

Sättigung und Farbbalance anpassen

Klicken Sie in der Registerkarte Erweiterter Modus (Advanced Mode) von ScanGear auf  (Sättigung/ Farbbalance).

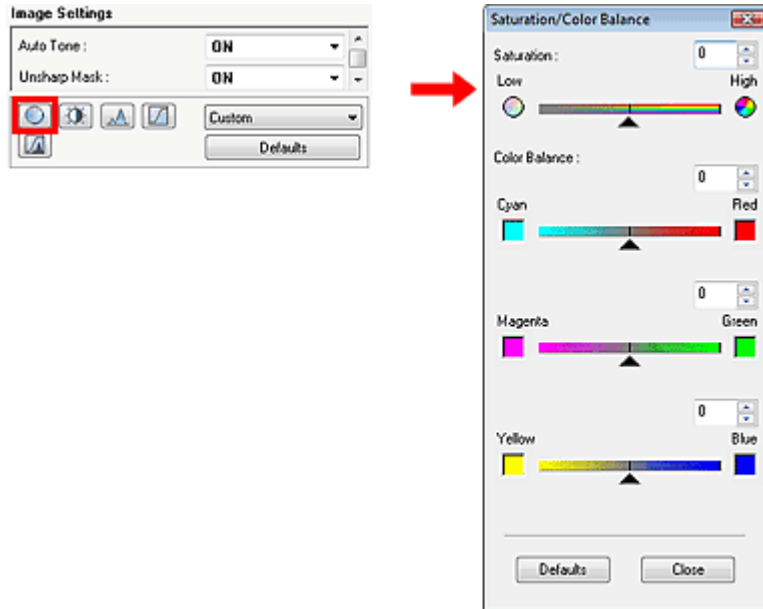

Sättigung

Passen Sie die Sättigung bzw. Leuchtkraft der Farben an. Sie können z. B. Farben aufhellen, die mit der Zeit verblasst sind.

Bewegen Sie den Regler ▲ unter Sättigung (Saturation) nach links, um die Sättigung zu verringern (das Bild dunkler zu machen), oder nach rechts, um sie zu erhöhen (das Bild aufzuhellen). Sie können auch einen Wert eingeben (-127 bis 127).



Hinweis

- Der natürliche Farbton des Originalbilds geht ggf. verloren, wenn Sie die Sättigung zu stark erhöhen.

Farbbalance

Passen Sie Bilder mit Farbstich an. Letzteres ist dann der Fall, wenn eine Farbe aufgrund der Wetterverhältnisse bei der Aufnahme oder aufgrund starker Umgebungsfarben ein Bild dominiert.

Bewegen Sie den Regler ▲ nach links bzw. nach rechts, um die entsprechende Farbe hervorzuheben.

Cyan und Rot

Magenta und Grün

Gelb und Blau

Hierbei handelt es sich um komplementäre Farbpaare (bei Mischung der einzelnen Farbpaare werden verschiedene Grautönen erzeugt). Sie können die natürliche Farbe reproduzieren, indem Sie die Farbe verringern, die den Stich hervorruft, und die Komplementärfarbe verstärken.

Erfahrungsgemäß ist es schwierig, Bildkorrekturen nur mit einem Farbpaar durchzuführen. Es wird empfohlen, einen Bildbereich auszuwählen, der weiß sein sollte, und die Farben so anzupassen, dass dieser Bildbereich weiß wird.

Sie können auch einen Wert eingeben (-127 bis 127).

Unten sehen Sie ein Beispiel für ein Bild, für das Zyan (Cyan) und Rot (Red) angepasst wurden.



Hinweis

- Klicken Sie auf Standard (Defaults), um alle Anpassungen im aktuellen Fenster rückgängig zu machen.

[Zum Seitenanfang](#)↑

Erweitertes Handbuch



Erweitertes Handbuch > Scannen > Mit anderer Anwendungssoftware scannen > Mit ScanGear (Scanner-Treiber)
Bilder korrigieren und Farben anpassen > Helligkeit und Kontrast anpassen

Helligkeit und Kontrast anpassen

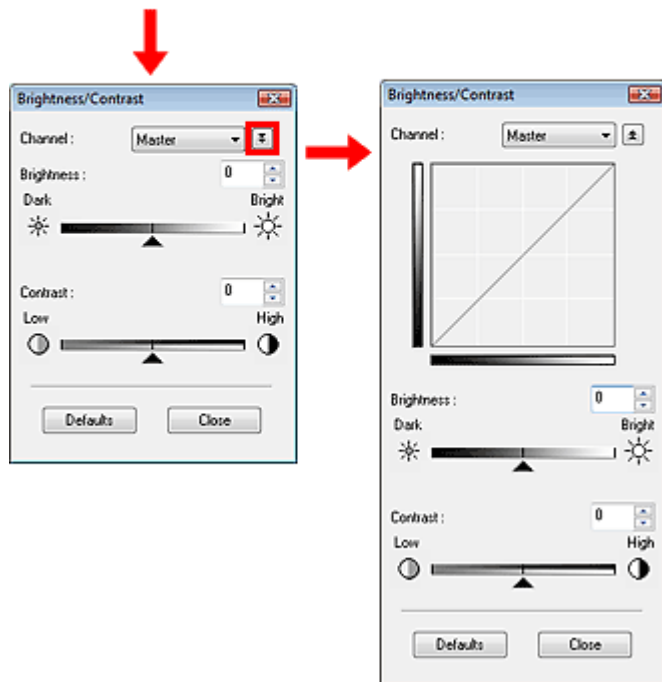
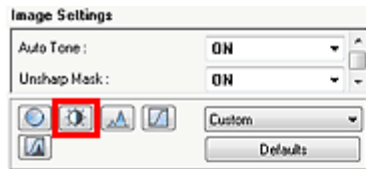
Klicken Sie in der Registerkarte Erweiterter Modus (Advanced Mode) von ScanGear auf  (Helligkeit/Kontrast).



Hinweis

- Klicken Sie auf , um zur Detailansicht zu wechseln. Klicken Sie auf , um zur vorherigen Ansicht zurückzukehren.

Kanal

Jeder einzelne Bildpunkt setzt sich in verschiedenen Anteilen aus den Farben Rot, Grün und Blau zusammen (Farbverlauf). Diese Farben können individuell als "Kanal" angepasst werden.

- **Hauptkanal (Master)**
Passen Sie Rot, Grün und Blau an.
- **Rot (Red)**
Passen Sie den Rotkanal an.
- **Grün (Green)**
Passen Sie den Grünkanal an.
- **Blau (Blue)**
Passen Sie den Blaukanal an.

Hinweis

- Es wird nur Graustufen (Grayscale) unter Kanal (Channel) angezeigt, wenn für den Farbmodus Graustufen (Grayscale) ausgewählt wurde.

Helligkeit (Brightness)

Passen Sie die Bildhelligkeit an. Verschieben Sie den Regler ▲ unter Helligkeit (Brightness) nach links, um ein dunkleres Bild zu erhalten, und nach rechts, um ein helleres Bild zu erhalten. Sie können auch einen Wert eingeben (-127 bis 127).



Hinweis

- Wenn Sie die Helligkeit zu stark erhöhen, können Spitzlichter verloren gehen, und wenn Sie sie zu stark verringern, können Schatten verloren gehen.

Kontrast (Contrast)

Der Kontrast ist der Grad des Unterschieds zwischen den helleren und den dunkleren Bildbereichen. Durch Erhöhen des Kontrasts wird der Unterschied erhöht und das Bild geschärft. Durch Verringern des Kontrasts wird der Unterschied verringert und das Bild weicher gemacht.

Verschieben Sie den Regler ▲ unter Kontrast (Contrast) nach links, um den Bildkontrast zu verringern, und nach rechts, um ihn zu erhöhen. Sie können auch einen Wert eingeben (-127 bis 127).



Hinweis

- Durch das Erhöhen des Kontrasts kann weichen Bildern ein dreidimensionales Aussehen verliehen werden. Wenn Sie den Kontrast zu stark erhöhen, können jedoch Schatten und Spitzlichter verloren gehen.

Hinweis

- Klicken Sie auf Standard (Defaults), um alle Anpassungen im aktuellen Fenster rückgängig zu machen.

Erweitertes Handbuch

Erweitertes Handbuch > Scannen > Mit anderer Anwendungssoftware scannen > Mit ScanGear (Scanner-Treiber)
Bilder korrigieren und Farben anpassen > Histogramm anpassen

Histogramm anpassen

Klicken Sie in der Registerkarte Erweiterter Modus (Advanced Mode) von ScanGear auf  (Histogramm).

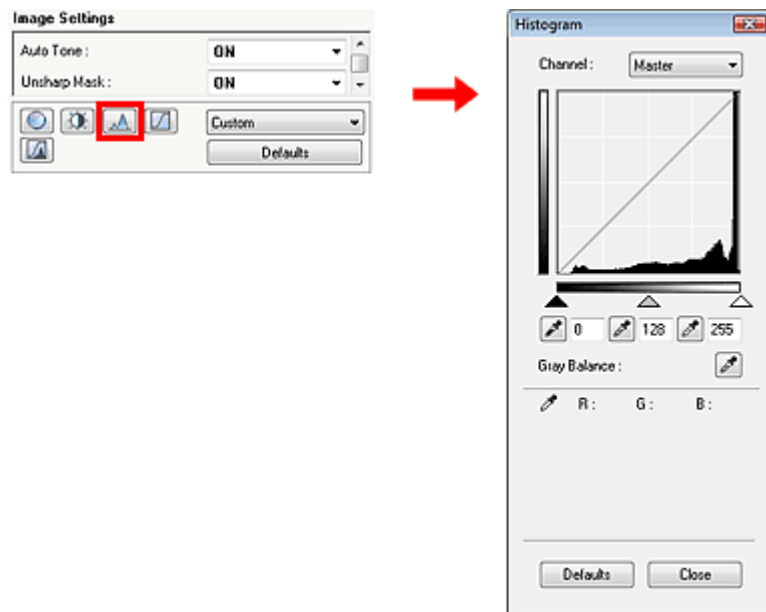

Kanal

Jeder einzelne Bildpunkt setzt sich in verschiedenen Anteilen aus den Farben Rot, Grün und Blau zusammen (Farbverlauf). Diese Farben können individuell als "Kanal" angepasst werden.

- **Hauptkanal (Master)**
Passen Sie Rot, Grün und Blau an.
- **Rot (Red)**
Passen Sie den Rotkanal an.
- **Grün (Green)**
Passen Sie den Grünkanal an.
- **Blau (Blue)**
Passen Sie den Blaukanal an.



Hinweis

- Es wird nur Graustufen (Grayscale) unter Kanal (Channel) angezeigt, wenn für den Farbmodus Graustufen (Grayscale) ausgewählt wurde.

Histogramme lesen

Sie können das Histogramm (Histogram) eines bestimmten Bereichs für jeden Kanal (Channel) öffnen. Je höher die Spitze im Histogramm (Histogram) ist, desto mehr Daten sind auf die entsprechende Stufe verteilt.

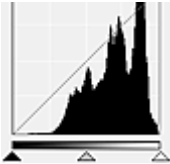
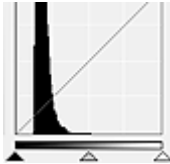
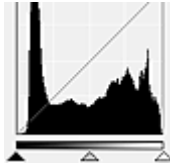

(1) Heller Bereich	(2) Dunkler Bereich	(3) Gesamtbild

		
Es sind mehr Daten auf den Spitzlichtbereich verteilt.	Es sind mehr Daten auf den Schattenbereich verteilt.	Die Daten sind weit zwischen dem Spitzlichter- und dem Schattenbereich verteilt.

Histogramme anpassen (über den Regler)

Wählen Sie einen Kanal (Channel) aus und verschieben Sie dann ▲ (Schwarzpunkt-Regler) oder △ (Weißpunkt-Regler), um festzulegen, welche Stufe als Schatten bzw. Spitzlicht festgelegt werden soll.

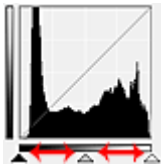

- Alle Bereiche links vom ▲ (Schwarzpunkt-Regler) werden in Schwarz umgewandelt (Stufe 0).
- Die Bereiche an der Stelle, an der sich △ (Mittelpunkt-Regler) befindet, werden in eine Farbe umgewandelt, die genau zwischen dem Schwarzpunkt und dem Weißpunkt liegt.
- Alle Bereiche rechts vom △ (Weißpunkt-Regler) werden in Weiß umgewandelt (Stufe 255).

Die Funktion Autom. Tonwert (Auto Tone) ist standardmäßig auf EIN (ON) gesetzt. Die unten dargestellten Anpassungen werden automatisch vorgenommen.

Den Schwarzpunkt- und Weißpunkt-Regler verschieben

Verschieben Sie den Schwarzpunkt-Regler oder den Weißpunkt-Regler, um die Helligkeit anzupassen.

Bilder, bei denen mehr Daten auf den Spitzlichtbereich verteilt sind

Verschieben Sie den Schwarzpunkt-Regler in Richtung des Spitzlichtbereichs.

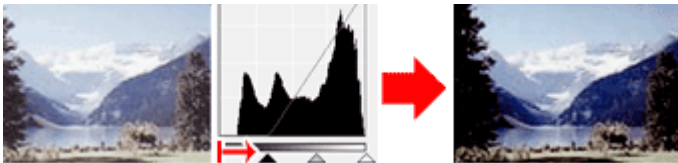

Bilder, bei denen mehr Daten auf den Schattenbereich verteilt sind

Verschieben Sie den Weißpunkt-Regler in Richtung des Schattenbereichs.

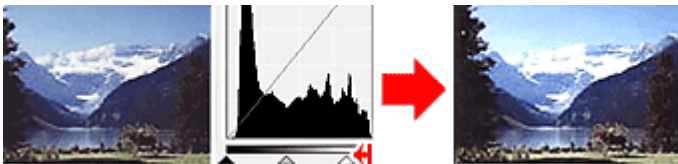

Bilder, bei denen die Daten weit verteilt sind

Verschieben Sie den Schwarzpunkt-Regler in Richtung des Spitzlichtbereichs und den Weißpunkt-Regler in Richtung des Schattenbereichs.

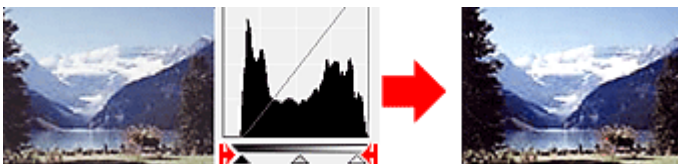

Den Mittelpunkt-Regler verschieben

Verschieben Sie den Mittelpunkt-Regler, um die Stufe zu bestimmen, die als Mitte des Farbtonbereichs festgelegt werden soll.

Bilder, bei denen mehr Daten auf den Spitzlichtbereich verteilt sind

Verschieben Sie den Mittelpunkt-Regler in Richtung des Spitzlichtbereichs.

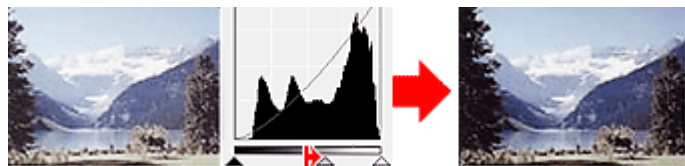

Bilder, bei denen mehr Daten auf den Schattenbereich verteilt sind

Verschieben Sie den Mittelpunkt-Regler in Richtung des Schattenbereichs.

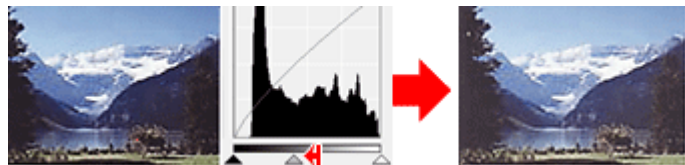



Histogramme anpassen (mithilfe der Pipettenwerkzeuge)

Wenn Sie einen Kanal (Channel) auswählen und auf die Schwarzpunkt-, Mittelpunkt- oder Weißpunkt-Pipette klicken, wird der Mauszeiger auf dem Vorschaubild als Pipette angezeigt. Klicken Sie auf eine der unter dem Histogramm angezeigten Pipetten, um die entsprechende Einstellung zu ändern.



- Der Punkt, auf den Sie mit  (Schwarzpunkt-Pipette) klicken, wird als dunkelster Punkt festgelegt. Sie können auch einen Wert eingeben (0 bis 245).

- Der Punkt, auf den Sie mit  (Mittelpunkt-Pipette) klicken, wird als Mitte des Farbtonbereichs festgelegt. Sie können auch einen Wert eingeben (5 bis 250).

- Der Punkt, auf den Sie mit  (Weißpunkt-Pipette) klicken, wird als hellster Punkt festgelegt. Sie können auch einen Wert eingeben (10 bis 255).

- Klicken Sie auf , um die Graubalance (Gray Balance) einzustellen. Klicken Sie dann auf den Bereich im Vorschaubild, für den Sie die Farbe anpassen möchten.

Der angeklickte Punkt wird als achromatischer Farbbezugspunkt festgelegt und das gesamte Bild wird dementsprechend angepasst. Wenn beispielsweise Schnee auf einem Foto bläulich erscheint, klicken Sie auf den bläulichen Teil, um das gesamte Bild anzupassen und die natürlichen Farben zu reproduzieren.

Hinweis

- Klicken Sie auf Standard (Defaults), um alle Anpassungen im aktuellen Fenster rückgängig zu machen.

[Zum Seitenanfang](#) 

Erweitertes Handbuch

Erweitertes Handbuch > Scannen > Mit anderer Anwendungssoftware scannen > Mit ScanGear (Scanner-Treiber)
Bilder korrigieren und Farben anpassen > Farbtonkurve anpassen

Farbtonkurve anpassen

Klicken Sie in der Registerkarte Erweiterter Modus (Advanced Mode) von ScanGear auf  (Farbtonkurveinstellungen).

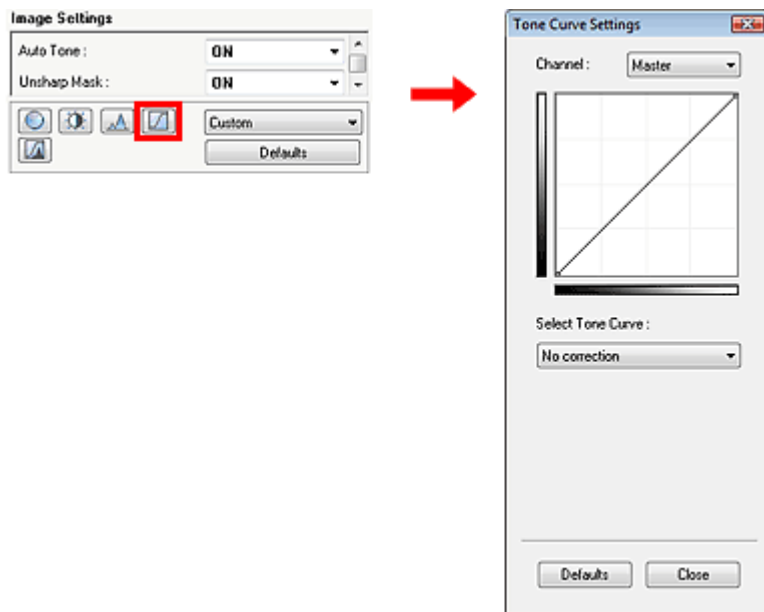

Kanal

Jeder einzelne Bildpunkt setzt sich in verschiedenen Anteilen aus den Farben Rot, Grün und Blau zusammen (Farbverlauf). Diese Farben können individuell als "Kanal" angepasst werden.

- **Hauptkanal (Master)**
Passen Sie Rot, Grün und Blau an.
- **Rot (Red)**
Passen Sie den Rotkanal an.
- **Grün (Green)**
Passen Sie den Grünkanal an.
- **Blau (Blue)**
Passen Sie den Blaukanal an.



Hinweis

- Es wird nur Graustufen (Grayscale) unter Kanal (Channel) angezeigt, wenn für den Farbmodus Graustufen (Grayscale) ausgewählt wurde.

Farbtonkurven lesen

Bei ScanGear (Scanner-Treiber) ist das Scannen von Bildern mit einem Scanner die Eingabe, die Anzeige auf einem Monitor die Ausgabe. Farbtonkurve (Tone Curve) zeigt für jeden Kanal (Channel) die Balance zwischen Farbtoneingabe und -ausgabe an.

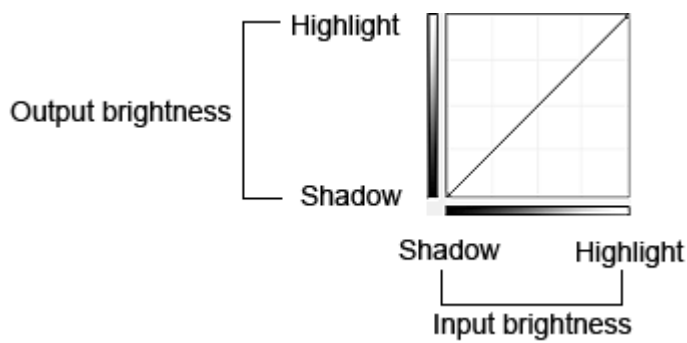

Farbtonkurve anpassen

Wählen Sie unter Farbtonkurve auswählen (Select Tone Curve) eine Farbtonkurve aus den folgenden Optionen aus: Keine Korrektur (No Correction), Überbelichtung (Overexposure), Unterbelichtung (Underexposure), Starker Kontrast (High contrast), Negativ-/Positiv-Bild umkehren (Reverse the negative/positive image) und Benutzerdefinierte Kurve bearbeiten (Edit custom curve).

Keine Korrektur (No correction) (keine Anpassung)

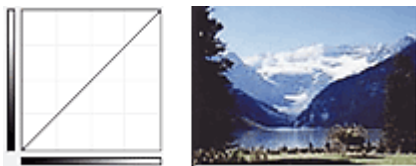

Überbelichtung (Overexposure) (konvexe Kurve)

Die Mittelton-Daten der Eingabeseite werden in Richtung der hellsten Stufe der Ausgabeseite gestreckt. Auf dem Bildschirm wird ein helles Bild angezeigt.

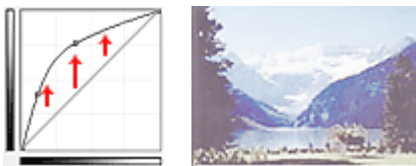

Unterbelichtung (Underexposure) (konvexe Kurve)

Die Mittelton-Daten der Eingabeseite werden in Richtung der dunkelsten Stufe der Ausgabeseite gestreckt. Auf dem Bildschirm wird ein dunkles Bild angezeigt.

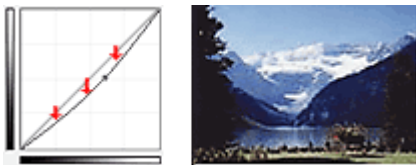

Starker Kontrast (High contrast) (S-Kurve)

Die Spitzlichter und die Schatten der Eingabeseite werden erhöht, wodurch ein Bild mit hohem Kontrast entsteht.

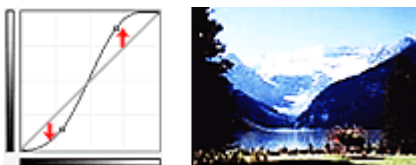

Negativ-/Positiv-Bild umkehren (Reverse the negative/positive image) (absteigende Linie)

Die Eingabe- und Ausgabeseite werden vertauscht, so dass ein invertiertes Bild entsteht.

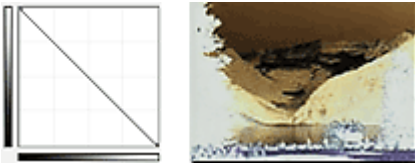

Benutzerdefinierte Kurve bearbeiten (Edit custom curve)

Sie können bestimmte Punkte auf der Farbtonkurve verschieben und somit die Helligkeit der entsprechenden Bereiche beliebig anpassen.



Hinweis

- Klicken Sie auf Standard (Defaults), um alle Anpassungen im aktuellen Fenster rückgängig zu machen.
-

[Zum Seitenanfang](#) ↗

Erweitertes Handbuch

Erweitertes Handbuch > Scannen > Mit anderer Anwendungssoftware scannen > Mit ScanGear (Scanner-Treiber)
Bilder korrigieren und Farben anpassen > Grenzwert einstellen

Grenzwert einstellen

Die Helligkeit von Farb- und Graustufenbildern wird als Wert zwischen 0 und 255 ausgedrückt. Beim Erstellen von Schwarzweißbildern hingegen werden alle Farben dem Wert für Schwarz (0) oder dem Wert für Weiß (255) zugeordnet. Der Grenzwert ist der Wert, der festlegt, ob eine Farbe als Schwarz oder als Weiß angesehen wird. Durch Anpassen des Grenzwerts können Sie eine schärfere Darstellung von Text in Dokumenten erreichen oder ein Durchscheinen bei Zeitungen verhindern.

Diese Funktion ist verfügbar, wenn für Farbmodus (Color Mode) die Option Schwarzweiß (Black and White) ausgewählt ist.

Klicken Sie in der Registerkarte Erweiterter Modus (Advanced Mode) von ScanGear auf  (Grenzwert).

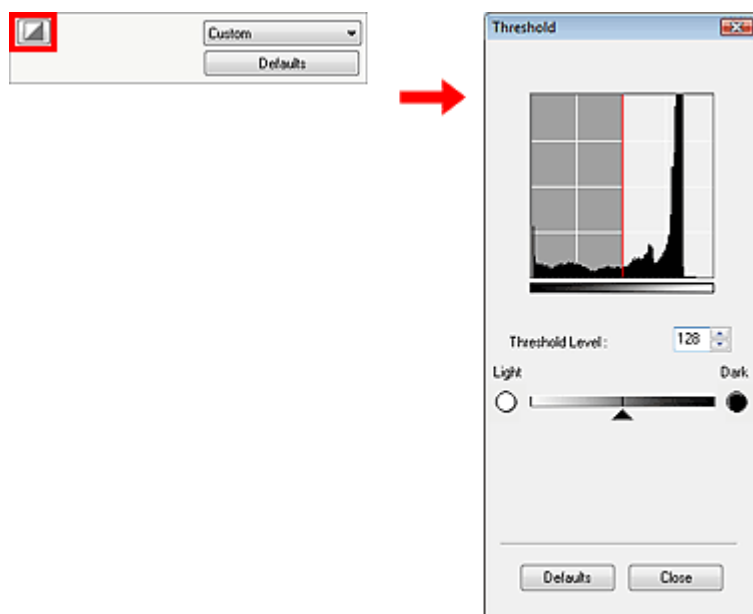

Grenzwert einstellen

Bewegen Sie  (Regler) nach rechts, um den Grenzwert zu erhöhen und somit die schwarzen Bereiche zu verstärken. Bewegen Sie den Regler nach links, um den Wert zu verringern und somit die weißen Bereiche zu verstärken. Sie können auch einen Wert eingeben (0 bis 255).



Hinweis

- Klicken Sie auf Standard (Defaults), um alle Anpassungen im aktuellen Fenster rückgängig zu machen.

[Zum Seitenanfang](#) 

Erweitertes Handbuch

Erweitertes Handbuch > Scannen > Mit anderer Anwendungssoftware scannen > Bildschirme von ScanGear (Scanner-Treiber)

Bildschirme von ScanGear (Scanner-Treiber)

In den folgenden Abschnitten werden die Bildschirme und Funktionen sowie die Verwendung von ScanGear (Scanner-Treiber) beschrieben.

- ➔ Registerkarte Basismodus (Basic Mode)
- ➔ Registerkarte Erweiterter Modus (Advanced Mode)
 - Eingabe-Einstellungen (Input Settings)
 - Ausgabe-Einstellungen (Output Settings)
 - Bildeinstellungen (Image Settings)
 - Schaltflächen für die Farbeinstellung
- ➔ Registerkarte Automatischer Scanmodus (Auto Scan Mode)
- ➔ Dialogfeld Voreinstellungen (Preferences)
 - Registerkarte Scanner (Scanner)
 - Registerkarte Vorschau (Preview)
 - Registerkarte Scannen (Scan)
 - Registerkarte Farbeinstellung (Color Settings)

[Zum Seitenanfang](#) ↕

Erweitertes Handbuch

Erweitertes Handbuch > Scannen > Mit anderer Anwendungssoftware scannen > Bildschirme von ScanGear (Scanner-Treiber) > Registerkarte Basismodus (Basic Mode)

Registerkarte Basismodus (Basic Mode)

In diesem Modus können Sie ganz einfach scannen, indem Sie die Anweisungen auf dem Bildschirm befolgen.

In diesem Abschnitt werden die im Basismodus (Basic Mode) verfügbaren Einstellungen und Funktionen beschrieben.

Je nach Dokumenttyp und abhängig davon, wie der Bildschirm geöffnet wurde, stehen unterschiedliche Optionen zur Verfügung.

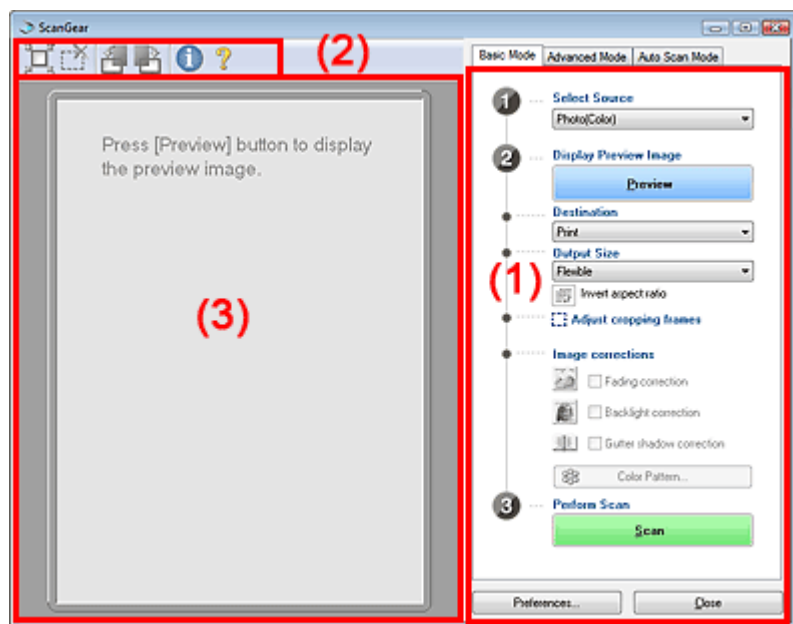

- (1) Einstellungen und Bedienschnittflächen
- (2) Symbolleiste
- (3) Vorschaubereich

Einstellungen und Bedienschnittflächen

- **Quelle wählen (Select Source)**
 - **Foto (Farbe) (Photo(Color))**
Scannt Fotos in Farbe.
 - **Zeitschrift (Farbe) (Magazine(Color))**
Scannt Zeitschriften in Farbe.
 - **Zeitung (Graustufen) (Newspaper(Grayscale))**
Scannt Text und Zeichnungen in Schwarzweiß.
 - **Dokument (Graustufen) (Document(Grayscale))**
Scannt Fotos und Dokumente in Schwarzweiß.
Wählen Sie diesen Modus, um hochauflösende Schwarzweißbilder zu erstellen.

Hinweis

- Wenn Sie eine andere Option als Zeitung (Graustufen) (Newspaper(Grayscale)) wählen, ist die Funktion Scharfzeichnen (Unsharp Mask) aktiviert.
- Wenn Sie die Option Foto (Farbe) (Photo(Color)), Zeitschrift (Farbe) (Magazine(Color)) oder Dokument (Graustufen) (Document(Grayscale)) wählen, ist die Funktion Autom. Tonwert (Auto Tone) aktiv. Wenn Sie jedoch die Auswahl der Option Autom. Tonwert immer ausführen (Always Execute the Auto Tone) in der Registerkarte Farbeinstellung (Color Settings) des Dialogfelds Voreinstellungen (Preferences) aufheben, wird die Funktion Autom. Tonwert (Auto Tone) deaktiviert.
- Wenn Sie die Option Zeitschrift (Farbe) (Magazine(Color)) wählen, wird die Funktion Entrastern (Descreen) aktiviert.

- **Vorschaubild anzeigen (Display Preview Image)**

Klicken Sie auf Vorschau (Preview), um einen Vorschau-Scanvorgang auszuführen. Das gescannte Dokument wird im Vorschaubereich angezeigt. Ein Schnittrahmen (Scan-Bereich) wird in Dokumentgröße angezeigt.

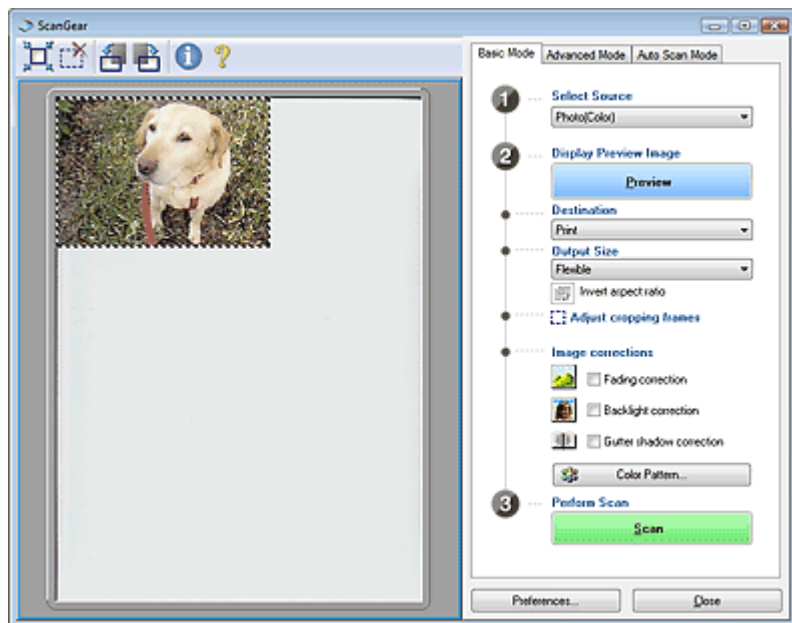

Hinweis

- Wenn Sie den Scanvorgang starten, ohne die Vorschau zu verwenden, werden die Farben entsprechend dem Dokumenttyp angepasst, der unter Quelle wählen (Select Source) ausgewählt wurde.
- Wenn Sie das Gerät zum ersten Mal verwenden, wird die Scanner-Kalibrierung automatisch gestartet. Warten Sie, bis das Vorschaubild angezeigt wird.

- **Ziel (Destination)**

Geben Sie an, wie Sie mit dem gescannten Bild verfahren möchten.

- **Drucken (Print) (300 dpi)**
Wählen Sie diese Option, um das gescannte Bild zu drucken.
- **Bildanzeige (Image display) (150 dpi)**
Wählen Sie diese Option, um das gescannte Bild auf einem Bildschirm anzuzeigen.
- **OCR (OCR) (300 dpi)**
Wählen Sie diese Option, um das gescannte Bild mit OCR-Software zu verwenden. OCR-Software konvertiert gescannte Texte, die als Bilder vorliegen, in Textdaten, die u. a. in einem Textverarbeitungsprogramm bearbeitet werden können.

Hinweis

- Um mit einer Auflösung von 301 dpi oder höher zu scannen, starten Sie den Scanvorgang über die Registerkarte Erweiterter Modus (Advanced Mode), nachdem Sie die Ausgabeauflösung (Output Resolution) festgelegt haben. Weitere Informationen zum Scannen mithilfe der Registerkarte Erweiterter Modus (Advanced Mode) finden Sie unter "[Im erweiterten Modus scannen](#)".

- **Ausgabeformat (Output Size)**

Wählen Sie ein Ausgabeformat.

Die hier verfügbaren Optionen sind davon abhängig, welche Einstellung unter Ziel (Destination) ausgewählt wurde.

- **Flexibel (Flexible)**
Wenn ein Schnittrahmen angezeigt wird, wird der Bildteil innerhalb des Rahmens mit 100 % gescannt. Wird kein Schnittrahmen angezeigt, wird der gesamte Vorschaubereich gescannt.
- **Papierformat (L, A4 usw.)**
Wählen Sie das Papierformat, in dem das Bild ausgegeben wird. Der Bildbereich im Schnittrahmen wird in der Größe des ausgewählten Papierformats gescannt. Sie können den Schnittrahmen ziehen, um das Bild unter Beibehaltung des Seitenverhältnisses zu vergrößern bzw. zu verkleinern.
- **Monitorauflösung (1024 x 768 Pixel usw.)**

Wählen Sie ein Ausgabeformat in Pixel.

Ein Schnittrahmen der ausgewählten Monitorauflösung wird angezeigt und das Bild innerhalb des Rahmens wird gescannt. Sie können den Schnittrahmen ziehen, um das Bild unter Beibehaltung des Seitenverhältnisses zu vergrößern bzw. zu verkleinern.

- **Hinzufügen/Löschen... (Add/Delete)**

Öffnet das Dialogfeld Ausgabeformat hinzufügen/löschen (Add/Delete the Output Size), in dem Sie benutzerdefinierte Ausgabeformate speichern können. Diese Option ist verfügbar, wenn Ziel (Destination) auf Drucken (Print) (300 dpi) oder Bildanzeige (Image display) (150 dpi) gesetzt ist.

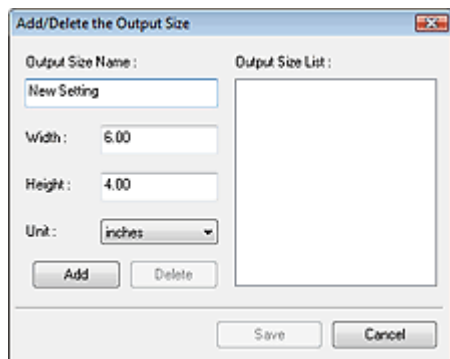

Im Dialogfeld Ausgabeformat hinzufügen/löschen (Add/Delete the Output Size) können Sie mehrere Ausgabeformate gleichzeitig angeben und speichern. Die gespeicherten Elemente werden zusammen mit den vordefinierten Formaten in der Liste Ausgabeformat (Output Size) angezeigt.

- **Hinzufügen (Add)**

Geben Sie Ausgabeformat - Name (Output Size Name), Breite (Width) und Höhe (Height) an, um ein Format hinzuzufügen, und klicken Sie anschließend auf Hinzufügen (Add). Für Einheit (Unit) können Sie mm oder Zoll (inches) auswählen, wenn für Ziel (Destination) die Option Drucken (Print) (300 dpi) ausgewählt wurde. Es steht jedoch nur Pixel (pixels) zur Verfügung, wenn für Ziel (Destination) die Option Bildanzeige (Image display) (150 dpi) ausgewählt wurde. Der Name des hinzugefügten Formats wird in der Ausgabeformatliste (Output Size List) angezeigt. Klicken Sie auf Speichern (Save), um die in der Ausgabeformatliste (Output Size List) aufgeführten Elemente zu speichern.

- **Löschen (Delete)**

Wenn Sie ein Element löschen möchten, wählen Sie es in der Ausgabeformatliste (Output Size List) aus und klicken Sie auf Löschen (Delete). Klicken Sie auf Speichern (Save), um die in der Ausgabeformatliste (Output Size List) aufgeführten Elemente zu speichern.

- **Wichtig**

- Vordefinierte Ausgabeformate, z. B. A4 und 1024 x 768 Pixel (1024 x 768 pixels), können nicht gelöscht werden.

- **Hinweis**

- Sie können bis zu 10 Ausgabeformate in der Ausgabeformatliste (Output Size List) speichern.
- Es wird eine Fehlermeldung angezeigt, wenn Sie einen Wert eingeben, der außerhalb des eingestellten Bereichs liegt. Geben Sie einen Wert ein, der innerhalb des Bereichs liegt.

- **Hinweis**

- In der Registerkarte Vorschau (Preview) des Dialogfelds Voreinstellungen (Preferences) können Sie festlegen, ob und wie anfangs der Schnittrahmen für ein Vorschaubild angezeigt wird. Weitere Informationen zu Beschneiderahmen bei Vorschaubildern (Cropping Frame on Previewed Images) finden Sie unter "[Registerkarte Vorschau \(Preview\)](#)."

- **Seitenverhältnis umkehren (Invert aspect ratio)**

Diese Schaltfläche ist verfügbar, wenn Ausgabeformat (Output Size) auf eine andere Einstellung als Flexibel (Flexible) gesetzt ist.

Klicken Sie auf diese Schaltfläche, um den Schnittrahmen zu drehen. Klicken Sie erneut darauf, um die ursprüngliche Ausrichtung wiederherzustellen.

- **Schnittrahmen anpassen (Adjust cropping frames)**

Sie können den Scan-Bereich im Vorschaubereich anpassen.

Wenn kein Bereich festgelegt wurde, wird das Dokument in der Dokumentgröße gescannt

(Automatisch beschneiden). Wenn ein Bereich festgelegt wurde, wird nur dieser gescannt.



Hinweis

- Unter "[Schnittrahmen anpassen](#)" finden Sie weitere Informationen zu Schnittrahmen.

• Bildkorrekturen (Image corrections)

• Farbkorrektur (Fading correction)

Korrigiert Fotos, die verblasst sind oder einen Farbstich haben.

• Gegenlichtkorrektur (Backlight correction)

Korrigiert Fotos, die bei Gegenlicht aufgenommen wurden.

• Bundstegschattenkorrektur (Gutter Shadow Correction)

Entfernt Schatten, die beim Scannen von geöffneten Broschüren zwischen den Seiten auftreten.



Wichtig

- Hinweise zur Verwendung dieser Funktion finden Sie unter Bundstegschattenkorrektur (Gutter Shadow Correction) im Abschnitt "[Bildeinstellungen \(Image Settings\)](#)" (Registerkarte Erweiterter Modus (Advanced Mode)).

• Farbmuster... (Color Pattern...)

Mit dieser Funktion können Sie die Farben des gesamten Bildes anpassen. Sie können Farben korrigieren, die z. B. durch einen Farbstich verblasst sind, und die natürlichen Farben wiederherstellen. Änderungen werden direkt in der Vorschau sichtbar.

Hinweis

- Weitere Informationen hierzu finden Sie unter "[Farben mithilfe eines Farbmusters anpassen](#)".

• Scan-Vorgang ausführen (Perform Scan)

Klicken Sie auf Scannen (Scan), um den Scanvorgang zu starten.

Hinweis

- Der Fortschritt des Scanvorgangs wird angezeigt. Klicken Sie auf Abbrechen (Cancel), um den Scanvorgang abzubrechen.

• Voreinstellungen... (Preferences...)

Das Dialogfeld Voreinstellungen (Preferences) wird geöffnet und Sie können Scan-/Vorschauereinstellungen vornehmen.

Weitere Informationen hierzu finden Sie unter "[Dialogfeld Voreinstellungen \(Preferences\)](#)".

• Schließen (Close)

Schließt ScanGear (Scanner-Treiber).

Symbolleiste





• Symbolleiste

Sie können die in der Vorschau angezeigten Bilder mithilfe der Symbolleiste drehen.



-  (Automatisch beschneiden)

Zeigt den Schnittrahmen an und passt ihn automatisch an die Größe des Dokuments an, das sich im Vorschaubereich befindet. Der Scanbereich wird bei jedem Klicken auf diese Schaltfläche verkleinert, wenn sich ein Schnittbereich im Schnittrahmen befindet.

-  **(Schnittrahmen entfernen)**
Entfernt den ausgewählten Schnittrahmen.
-  **(Nach links drehen)**
Das Vorschaubild wird um 90 Grad gegen den Uhrzeigersinn gedreht.
 - Das Ergebnis wird auf das gescannte Bild angewendet.
 - Das Bild wird wieder in den Ausgangszustand zurückversetzt, wenn Sie es erneut in die Vorschau laden.
-  **(Nach rechts drehen)**
Das Vorschaubild wird um 90 Grad im Uhrzeigersinn gedreht.
 - Das Ergebnis wird auf das gescannte Bild angewendet.
 - Das Bild wird wieder in den Ausgangszustand zurückversetzt, wenn Sie es erneut in die Vorschau laden.
-  **(Informationen)**
Zeigt die Version von ScanGear (Scanner-Treiber) und die aktuellen Einstellungen an.
-  **(Handbuch öffnen)**
Diese Seite wird angezeigt.

Vorschaubereich

- **Vorschaubereich**

Hier wird ein Testbild angezeigt, wenn Sie auf Vorschau (Preview) geklickt haben. Sie können den Scan-Bereich (Schnittrahmen) auf dem angezeigten Bild festlegen. Sie können auch zwei oder mehr Schnittrahmen erstellen.

Hinweis

-
- Unter "[Schnittrahmen anpassen](#)" finden Sie weitere Informationen zu Schnittrahmen.
-

Verwandtes Thema

- ▶ [Im Basismodus scannen](#)

[Zum Seitenanfang](#)↑

Erweitertes Handbuch

Erweitertes Handbuch > Scannen > Mit anderer Anwendungssoftware scannen > Bildschirme von ScanGear (Scanner-Treiber) > Registerkarte Erweiterter Modus (Advanced Mode)

Registerkarte Erweiterter Modus (Advanced Mode)

In diesem Modus können Sie erweiterte Scan-Einstellungen festlegen, z. B. den Farbmodus, die Auflösung, die Helligkeit und den Farbton.

Hier werden die unter Erweiterter Modus (Advanced Mode) verfügbaren Einstellungen und Funktionen beschrieben.

Je nach Dokumenttyp und abhängig davon, wie der Bildschirm geöffnet wurde, stehen unterschiedliche Optionen zur Verfügung.

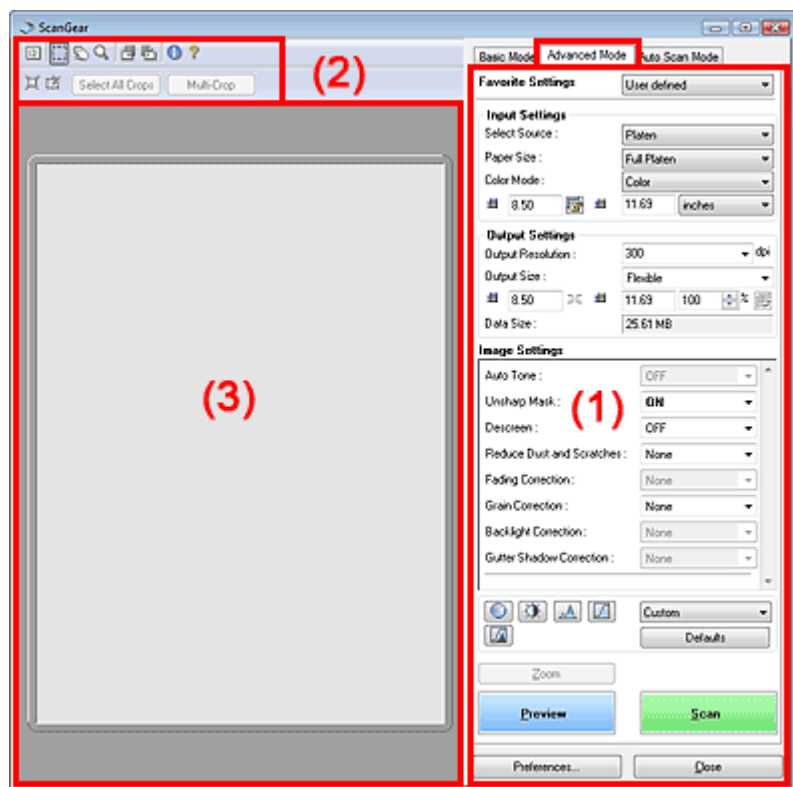

- (1) Einstellungen und Bedienschnittflächen
- (2) Symbolleiste
- (3) Vorschaubereich

Einstellungen und Bedienschnittflächen

- **Bevorzugte Einstellungen (Favorite Settings)**

Sie können eine Gruppe mit Einstellungen unter einem bestimmten Namen speichern (Eingabe-, Ausgabe- und Bildeinstellungen sowie Schaltflächen für die Farbeinstellung) und bei Bedarf abrufen. Es ist praktisch, eine Gruppe mit Einstellungen zu speichern, wenn diese immer wieder verwendet werden. Sie können diese Funktion auch verwenden, um wieder die Standardeinstellungen zu laden.

Wählen Sie Hinzufügen/Löschen... (Add/Delete...) im Pull-Down-Menü. Das Dialogfeld Bevorzugte Einstellungen hinzufügen/löschen (Add/Delete Favorite Settings) wird geöffnet.

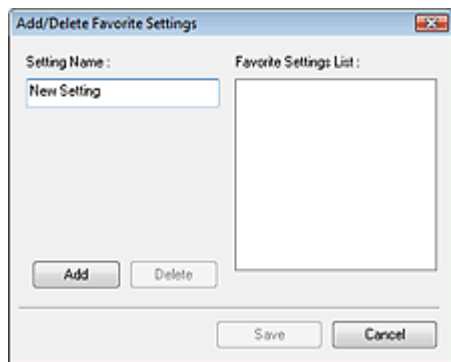

Geben Sie einen Namen unter Einstellungsname (Setting Name) ein und klicken Sie auf Hinzufügen (Add). Der Name wird in der Liste bevorzugter Einstellungen (Favorite Settings List) angezeigt.

Wenn Sie auf Speichern (Save) klicken, wird das Element zusammen mit den vordefinierten Elementen in der Liste Bevorzugte Einstellungen (Favorite Settings) angezeigt.

Wichtig

- Sie können Hinzufügen/Löschen... (Add/Delete...) nach der Vorschau unter Bevorzugte Einstellungen (Favorite Settings) festlegen.

Hinweis

- Sie können bis zu 10 Elemente in der Liste bevorzugter Einstellungen (Favorite Settings List) speichern. Wenn Sie ein Element löschen möchten, wählen Sie es in der Liste bevorzugter Einstellungen (Favorite Settings List) aus und klicken Sie auf Löschen (Delete). Klicken Sie auf Speichern (Save), um die in der Liste bevorzugter Einstellungen (Favorite Settings List) angezeigten Einstellungen zu speichern.

● Eingabe-Einstellungen (Input Settings)

Geben Sie Eingabe-Einstellungen wie z. B. den Dokumenttyp und die Dokumentgröße an.

➔ [Eingabe-Einstellungen \(Input Settings\)](#)

● Ausgabe-Einstellungen (Output Settings)

Geben Sie Ausgabe-Einstellungen wie z. B. die Ausgabeauflösung und die Ausgabegröße an.

➔ [Ausgabe-Einstellungen \(Output Settings\)](#)

● Bildeinstellungen (Image Settings)

Sie können verschiedene Bildkorrekturfunktionen aktivieren/deaktivieren.

➔ [Bildeinstellungen \(Image Settings\)](#)

● Schaltflächen für die Farbeinstellung

Diese Schaltflächen können für Feinkorrekturen an der Bildhelligkeit und den Farbtönen verwendet werden. Sie können die Helligkeit oder den Kontrast des Bildes, seine hellste und dunkelste Stufe (Histogramm) oder die Balance (Farbtonkurve) anpassen.

➔ [Schaltflächen für die Farbeinstellung](#)

● Zoom (Zoom)

Scannt den Bereich im Schnittrahmen erneut mit einem größeren Vergrößerungsfaktor. Wenn das Bild vergrößert wird, ändert sich die Schaltfläche Zoom (Zoom) in Rückgängig (Undo). Klicken Sie auf Rückgängig (Undo), um die ursprüngliche Anzeigegröße wiederherzustellen.

Hinweis

- Wenn Sie auf Zoom (Zoom) klicken, wird das Bild erneut gescannt und es wird ein hochauflösendes Bild in der Vorschau angezeigt.
- Wenn Sie auf die Schaltfläche  (Vergrößern/Verkleinern) in der Symbolleiste klicken, wird das Vorschaubild schnell vergrößert. Die Auflösung des angezeigten Bildes ist jedoch niedrig.

● Vorschau (Preview)

Wählen Sie diese Schaltfläche, um einen Testscan durchzuführen.

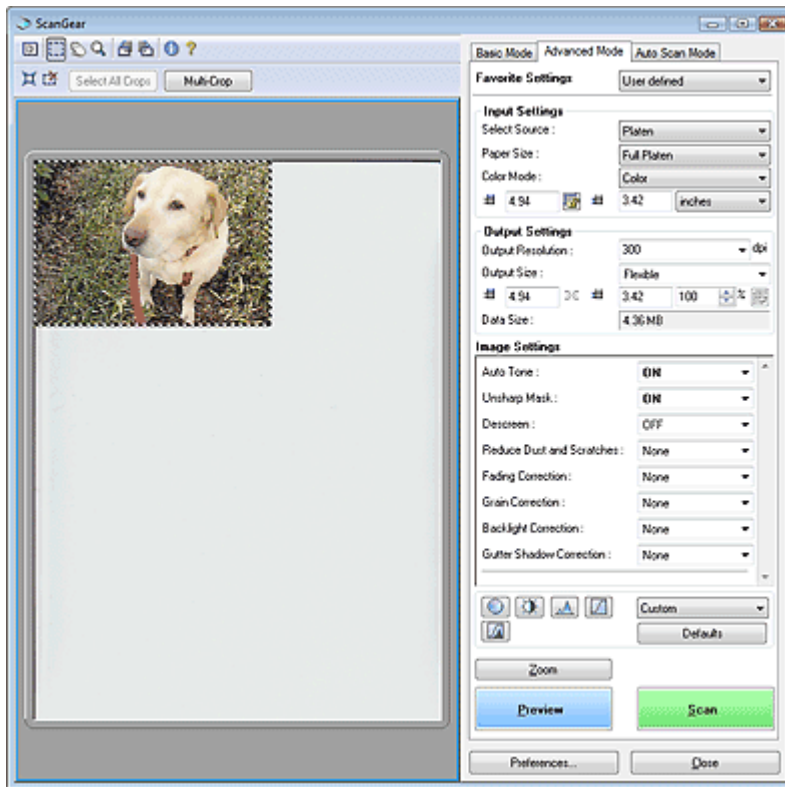

- **Scannen (Scan)**

Startet den Scanvorgang.

Hinweis

- Der Fortschritt des Scanvorgangs wird angezeigt. Klicken Sie auf Abbrechen (Cancel), um den Scanvorgang abzubrechen.
- Wenn der Scanvorgang beendet wurde, wird möglicherweise ein Dialogfeld geöffnet, in dem Sie die nächste auszuführende Aktion auswählen können. Befolgen Sie die Anweisungen, um den Vorgang abzuschließen. Weitere Informationen hierzu finden Sie unter Status des ScanGear-Dialogfelds nach dem Scannen (Status of ScanGear dialog after scanning) im Abschnitt "**Registerkarte Scannen (Scan)**" (Dialogfeld Voreinstellungen (Preferences)).
- Wenn die Gesamtgröße der zu scannenden Bilder 100 MB überschreitet, wird eine Meldung ausgegeben, dass der Scanvorgang eine Weile dauern kann. Klicken Sie auf OK, um fortzufahren, oder auf Abbrechen (Cancel), um den Scanvorgang abzubrechen.

- **Voreinstellungen... (Preferences...)**

Das Dialogfeld Voreinstellungen (Preferences) wird geöffnet und Sie können Scan-/Vorschau-einstellungen vornehmen.

Weitere Informationen hierzu finden Sie unter "**Dialogfeld Voreinstellungen (Preferences)**".

- **Schließen (Close)**

Schließt ScanGear (Scanner-Treiber).

Symbolleiste

- **Symbolleiste**

Mithilfe der Symbolleiste in der Registerkarte Erweiterter Modus (Advanced Mode) können Sie das Vorschaubild anpassen und einen Teilbereich des Bilds auswählen.



-  **(Löschen)**

Klicken Sie auf diese Schaltfläche, um das Vorschaubild zu löschen.

Durch Klicken auf diese Schaltfläche werden auch die Symbolleisten- und Farbeinstellungen zurückgesetzt.

-  **(Beschneiden)**

Hiermit können Sie den Scan-Bereich durch Ziehen der Maus festlegen.

-  **(Bild verschieben)**

Wenn ein vergrößertes Bild für den Vorschaubereich zu groß ist, können Sie auf diese Schaltfläche klicken und das Bild mit der Maustaste ziehen, bis der gewünschte Bereich angezeigt wird. Sie können das Bild auch mithilfe der Bildlaufleisten verschieben.

-  **(Vergrößern/Verkleinern)**

Klicken Sie auf diese Schaltfläche und dann auf das Bild, um es zu vergrößern. Klicken Sie mit der rechten Maustaste auf das Bild, um es zu verkleinern.

-  **(Nach links drehen)**

Das Vorschaubild wird um 90 Grad gegen den Uhrzeigersinn gedreht.
 - Das Ergebnis wird auf das gescannte Bild angewendet.
 - Das Bild wird wieder in den Ausgangszustand zurückversetzt, wenn Sie es erneut in die Vorschau laden.

-  **(Nach rechts drehen)**

Das Vorschaubild wird um 90 Grad im Uhrzeigersinn gedreht.
 - Das Ergebnis wird auf das gescannte Bild angewendet.
 - Das Bild wird wieder in den Ausgangszustand zurückversetzt, wenn Sie es erneut in die Vorschau laden.

-  **(Informationen)**

Zeigt die Version von ScanGear (Scanner-Treiber) und die aktuellen Einstellungen an.

-  **(Handbuch öffnen)**

Diese Seite wird angezeigt.

-  **(Automatisch beschneiden)**

Zeigt den Schnittrahmen an und passt ihn automatisch an die Größe des Dokuments an, das sich im Vorschaubereich befindet. Der Scanbereich wird bei jedem Klicken auf diese Schaltfläche verkleinert, wenn sich ein Schnittbereich im Schnittrahmen befindet.

-  **(Schnittrahmen entfernen)**

Entfernt den ausgewählten Schnittrahmen.

- **Alle Ausschnitte auswählen (Select All Crops)**

Diese Schaltfläche ist verfügbar, wenn es zwei oder mehrere Schnittrahmen gibt. Alle Schnittrahmen werden mit dicken, gestrichelten Linien angezeigt. Die Einstellungen werden auf alle Schnittrahmen angewendet.

- **Mehrfach-Beschneiden**

Erkennt und beschneidet automatisch mehrere Dokumente auf der Auflagefläche. Sie können die Schnittrahmen der Bilder entfernen, die nicht gescannt werden sollen.

Hinweis

- Weitere Informationen über das Scannen mehrerer Dokumente gleichzeitig finden Sie unter "[Mehrere Dokumente gleichzeitig im erweiterten Modus scannen](#)".

Vorschaubereich

- **Vorschaubereich**

Hier wird ein Testbild angezeigt, wenn Sie auf Vorschau (Preview) geklickt haben. Sie können den Scan-Bereich (Schnittrahmen) auf dem angezeigten Bild festlegen. Sie können auch zwei oder mehr Schnittrahmen erstellen.

Hinweis

- Unter "[Schnittrahmen anpassen](#)" finden Sie weitere Informationen zu Schnittrahmen.

Verwandtes Thema

► [Im erweiterten Modus scannen](#)

Erweitertes Handbuch

Erweitertes Handbuch > Scannen > Mit anderer Anwendungssoftware scannen > Bildschirme von ScanGear (Scanner-Treiber) > Eingabe-Einstellungen (Input Settings)

Eingabe-Einstellungen (Input Settings)

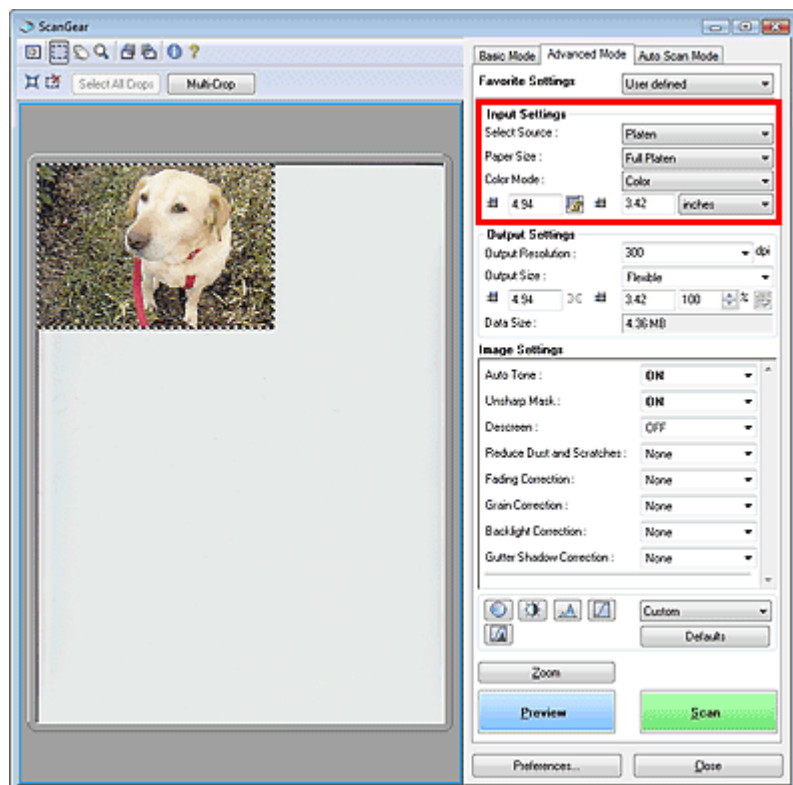

Unter Eingabe-Einstellungen (Input Settings) können Sie die folgenden Optionen einrichten:

- **Quelle wählen (Select Source)**

Der Typ des zu scannenden Dokuments wird angezeigt.

- **Papierformat (Paper Size)**

Wählen Sie die Größe des zu scannenden Dokuments aus.

Wenn Sie ein Format auswählen, wird die Größe des Vorschaubereichs entsprechend angepasst.

Wichtig

- Einige Anwendungen können nur ein begrenztes Volumen an Scan-Daten aufnehmen. ScanGear (Scanner-Treiber) kann Daten mit der folgenden Größe scannen: 21.000 x 30.000 Pixel oder weniger
- Wenn Sie nach der Vorschau das Papierformat (Paper Size) ändern, wird das Vorschaubild gelöscht.

Hinweis

- Wenn Sie nicht sicher sind, welches Format Sie unter Papierformat (Paper Size) auswählen müssen, setzen Sie das Papierformat (Paper Size) auf Ganze Auflagefläche (Full Platen).

Messen Sie anschließend die Größe des Dokuments und geben Sie die Werte in die Felder (Breite) und (Höhe) ein.

- **Farbmodus (Color Mode)**

Wählen Sie aus, wie das Dokument gescannt werden soll.

- **Farbe (Color)**

Wählen Sie diesen Modus, um Farbdokumente zu scannen oder Farbbilder zu erstellen. In diesem Modus wird das Bild mit 256 Stufen (8 Bit) der Farben R(ot), G(rün) und B(lau) angezeigt.

- **Graustufen (Grayscale)**

Wählen Sie diesen Modus, um Schwarzweißfotos zu scannen oder Schwarzweißbilder zu erstellen. In diesem Modus wird das Bild mit 256 Graustufen (d. h. mit 8 Bit Farbtiefe) angezeigt.



- **Schwarzweiß (Black and White)**



Wählen Sie diesen Modus zum Scannen von Fotos und anderen Dokumenten in Schwarzweiß. In diesem Modus wird das Bild in Schwarzweiß angezeigt. Der Kontrast wird ab einer bestimmten Stärke (Grenzwert) in Schwarz bzw. Weiß aufgelöst und entsprechend dargestellt. Der Grenzwert

kann über die Schaltfläche  (Grenzwert) eingestellt werden.

• Eingabegröße

Das Papierformat (Paper Size) wird vor der Vorschau angezeigt. Nach der Vorschau wird die Größe des Schnittrahmens angezeigt.

Sie können die Größe des Schnittrahmens (Scan-Bereichs) anpassen, indem Sie die Werte in die Felder  (Breite) und  (Höhe) eingeben.

Klicken Sie auf  (Seitenverhältnis beibehalten) und ändern Sie es in  (Gesperrt), um das Seitenverhältnis beizubehalten, wenn Sie die Schnittrahmengröße festlegen.

Wichtig

- Eingabegröße-Einstellungen sind nur verfügbar, wenn als Ausgabeformat (Output Size) unter Ausgabe-Einstellungen (Output Settings) die Option Flexibel (Flexible) ausgewählt ist. Wenn Sie eine andere Größe als Flexibel (Flexible) auswählen, wird ein Schnittrahmen angezeigt, der aus den Werten für Ausgabeformat (Output Size) und Ausgabeauflösung (Output Resolution) berechnet wurde und dessen Seitenverhältnis festgelegt ist.

Hinweis

- Sie können nur Werte eingeben, die innerhalb der von Ihnen gewählten Dokumentgröße liegen. Der zu scannende Bereich muss mindestens 96 x 96 Pixel groß sein, wenn die Ausgabeauflösung (Output Resolution) 600 dpi und der Wert für Vergrößern/Verkleinern 100 % beträgt.
- Beim automatischen Beschneiden wird das Seitenverhältnis nicht beibehalten, da die Größe eine höhere Priorität hat.
- Unter "[Schnittrahmen anpassen](#)" finden Sie weitere Informationen zu Schnittrahmen.

[Zum Seitenanfang](#) ↗

Erweitertes Handbuch

Erweitertes Handbuch > Scannen > Mit anderer Anwendungssoftware scannen > Bildschirme von ScanGear (Scanner-Treiber) > Ausgabe-Einstellungen (Output Settings)

Ausgabe-Einstellungen (Output Settings)

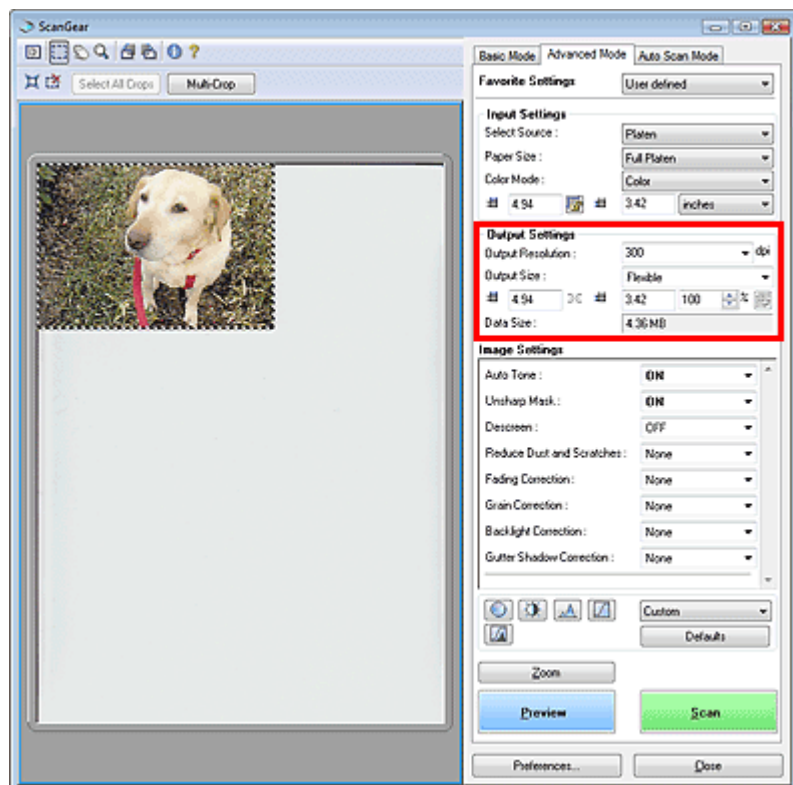

Unter Ausgabe-Einstellungen (Output Settings) können Sie die folgenden Optionen einrichten:

- **Ausgabeauflösung (Output Resolution)**

Wählen Sie die Auflösung, mit der gescannt werden soll.

Je höher der Wert für die Auflösung, desto detailreicher ist das Bild.

Wählen Sie aus den nach dem Klicken auf die Schaltfläche angezeigten Optionen eine Auflösung aus oder geben Sie einen Wert zwischen 25 und 19.200 dpi (in 1-dpi-Schritten) an.



Hinweis

- Weitere Informationen hierzu finden Sie unter "[Auflösung](#)".



- **Ausgabeformat (Output Size)**

Wählen Sie ein Ausgabeformat.

Wählen Sie Flexibel (Flexible), um benutzerdefinierte Formate festzulegen, oder wählen Sie ein Druckformat bzw. eine Anzeigegröße. Wählen Sie zum Festlegen einer benutzerdefinierten Größe die Option Hinzufügen/Löschen... (Add/Delete...) und speichern Sie sie als neue Ausgabeformatoption.

- **Flexibel (Flexible)**

Sie können die Ausgabeauflösung und Skalierung festlegen sowie den Schnittrahmen anpassen. Wenn kein Schnittrahmen angezeigt wird, wird der gesamte Vorschaubereich gescannt. Wenn ein Schnittrahmen angezeigt wird, wird der Bildteil innerhalb des Rahmens gescannt.

Geben Sie zum Vergrößern/Verkleinern des gescannten Bilds Werte in die Felder  (Breite) und  (Höhe) im Bereich Ausgabe-Einstellungen (Output Settings) ein oder geben Sie einen Wert für % an (in 1-%-Schritten). Der für % verfügbare Höchstwert ist von den Angaben unter Ausgabeauflösung (Output Resolution) abhängig. % kann für bis zu 19.200 dpi festgelegt werden (die maximale Ausgabeauflösung).

- **Papierformat (L usw.) und Monitorauflösung (1024 x 768 Pixel usw.)**

Breite, Höhe und Skalierung können nicht angegeben werden. Das Vorschaubild wird wie unter Ausgabeformat und Auflösung angegeben zugeschnitten. Der Bildbereich im Schnittrahmen wird in der Größe des ausgewählten Papier- bzw. Bildschirmformats gescannt. Sie können den Schnittrahmen ziehen, um ihn unter Beibehaltung des Seitenverhältnisses zu vergrößern, zu verkleinern oder zu verschieben.

- **Hinzufügen/Löschen... (Add/Delete)**

Öffnet das Dialogfeld Ausgabeformat hinzufügen/löschen (Add/Delete the Output Size), in dem Sie benutzerdefinierte Ausgabeformate speichern/löschen können.

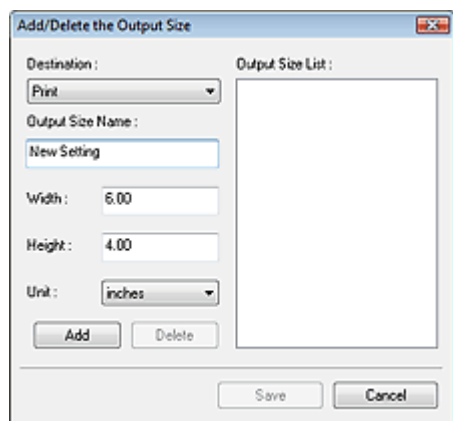

Im Dialogfeld Ausgabeformat hinzufügen/löschen (Add/Delete the Output Size) können Sie mehrere Ausgabeformate gleichzeitig angeben und speichern. Die gespeicherten Elemente werden zusammen mit den vordefinierten Formaten in der Liste Ausgabeformat (Output Size) angezeigt.

Hinzufügen (Add)

Wählen Sie zum Hinzufügen eines Formats die Option Drucken (Print) oder Bildanzeige (Image display) als Ziel (Destination). Geben Sie anschließend Ausgabeformatname (Output Size Name), Breite (Width) und Höhe (Height) ein und klicken Sie auf Hinzufügen (Add). Der Name des hinzugefügten Formats wird in der Ausgabeformatliste (Output Size List) angezeigt.

Klicken Sie auf Speichern (Save), um alle hinzugefügten Elemente zu speichern. Klicken Sie auf Abbrechen (Cancel), um alle Elemente zu verwerfen, die nach dem Öffnen des Dialogfelds Ausgabeformat hinzufügen/löschen (Add/Delete the Output Size) hinzugefügt wurden.

Löschen (Delete)

Wenn Sie ein Element löschen möchten, wählen Sie es in der Ausgabeformatliste (Output Size List) aus und klicken Sie auf Löschen (Delete). Die gelöschten Elemente werden aus der Ausgabeformatliste (Output Size List) entfernt.

Wenn Sie auf Speichern (Save) klicken, werden die aus der Ausgabeformatliste (Output Size List) entfernten Elemente gelöscht. Wenn Sie auf Abbrechen (Cancel) klicken, werden sie nicht gelöscht.



Wichtig

- Vordefinierte Ausgabeformate, z. B. A4 und 1024 x 768 Pixel (1024 x 768 pixels), können nicht gelöscht werden.



Hinweis

- Es können für jedes Ziel bis zu 10 Ausgabeformate in der Ausgabeformatliste (Output Size List) gespeichert werden.
- Es wird eine Fehlermeldung angezeigt, wenn Sie einen Wert eingeben, der außerhalb des eingestellten Bereichs liegt. Geben Sie einen Wert innerhalb des in der Meldung angezeigten Bereichs ein.
- Die Einheit (Unit) ist unterschiedlich, je nachdem welches Ziel (Destination) ausgewählt wurde. Wählen Sie für Drucken (Print) entweder die Option mm oder Zoll. Bei Bildanzeige (Image display) ist nur die Option Pixel verfügbar.



Hinweis

- Unter "**Schnittrahmen anpassen**" finden Sie weitere Informationen zu Schnittrahmen.
- In der Registerkarte Vorschau (Preview) des Dialogfelds Voreinstellungen (Preferences) können Sie festlegen, ob und wie anfangs der Schnittrahmen für ein Vorschaubild angezeigt wird. Weitere Informationen zu Beschneiderahmen bei Vorschaubildern (Cropping Frame on Previewed Images) finden Sie unter "**Registerkarte Vorschau (Preview)**".



- **(Seitenverhältnis wechseln)**

Dreht den Schnittrahmen um 90 Grad. Klicken Sie erneut darauf, um die ursprüngliche Ausrichtung wiederherzustellen.

- **Datengröße (Data Size)**

Beim Scannen des Vorschaubilds wird eine Bilddatei erstellt. Die Größe der Datei wird angezeigt, wenn sie im BMP-Format gespeichert wird.

**Hinweis**

-
- Wenn die Dateigröße mehr als 100 MB beträgt, werden rote Zeichen angezeigt. In diesem Fall erscheint eine Warnmeldung, wenn Sie auf Scannen (Scan) klicken. Es wird empfohlen, die Datengröße (Data Size) für alle Einstellungen auf 99 MB oder weniger einzustellen, und dann zu scannen.
-

[Zum Seitenanfang](#)↑

Erweitertes Handbuch

Erweitertes Handbuch > Scannen > Mit anderer Anwendungssoftware scannen > Bildschirme von ScanGear (Scanner-Treiber) > Bildeinstellungen (Image Settings)

Bildeinstellungen (Image Settings)

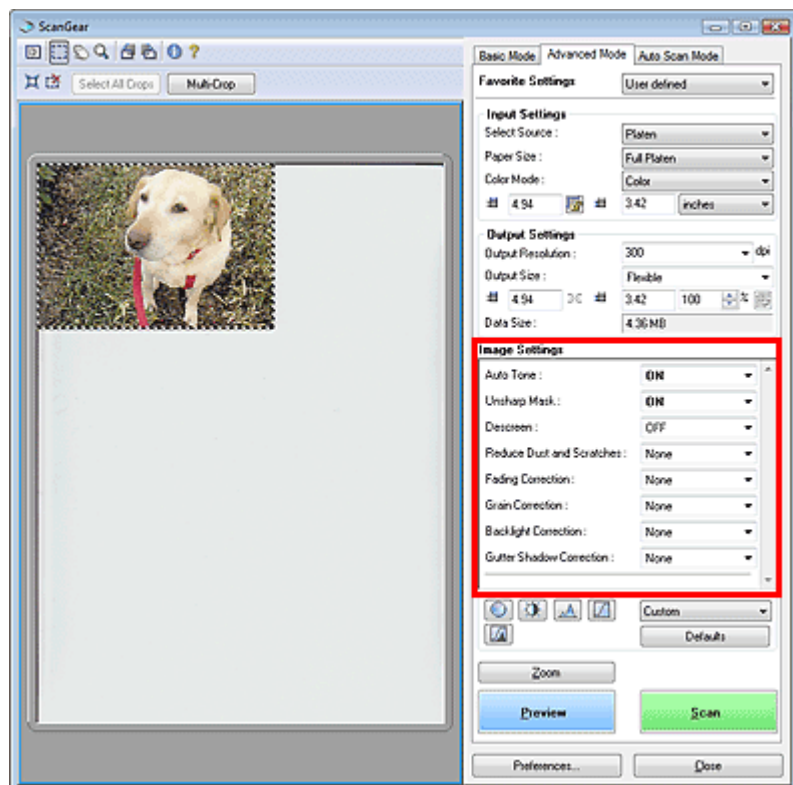

Wichtig

- Wenden Sie diese Funktionen nicht auf Bilder ohne Moiré-Effekte, Staub, Kratzer oder verblasste Farben an. Dies könnte sich ungünstig auf den Farbton auswirken.
- Welche Einstellungen ausgewählt werden können, hängt von den Farbmoduseinstellungen ab.
- Der Scanvorgang kann länger als gewöhnlich dauern, wenn Sie die Option Bildeinstellungen (Image Settings) verwenden.
- Die Ergebnisse der Bildkorrektur werden möglicherweise nicht im Vorschaubild angezeigt.

Unter Bildeinstellungen (Image Settings) können Sie die folgenden Optionen einrichten:

● **Autom. Tonwert (Auto Tone)**

Wenn diese Option auf EIN (ON) gesetzt ist, wird die Helligkeit für das Bild im festgelegten Bereich automatisch optimiert. Die Farbeinstellung wird auf das gesamte Bild angewendet. Diese Option ist standardmäßig auf EIN (ON) gesetzt.

Wichtig

- Sie können die Einstellung Autom. Tonwert (Auto Tone) nach der Vorschau festlegen.
- Diese Einstellung kann ausgewählt werden, wenn die Option Empfohlen (Recommended) in der Registerkarte Farbeinstellung (Color Settings) des Dialogfelds Voreinstellungen ausgewählt ist.
- Wenn Sie auf Mehrfach-Beschneiden (Multi-Crop) klicken, wird diese Einstellung auf EIN (ON) gesetzt und kann nicht geändert werden.

Hinweis

- Wenn Bilder mit gleichmäßigem Farbton (z. B. Himmel) in der Vorschau angezeigt oder gescannt werden, kann sich der Farbton des Originalbilds aufgrund der Funktion Autom. Farbanpassung ändern. Setzen Sie in diesem Fall die Option Autom. Tonwert (Auto Tone) auf AUS (OFF).

● **Scharfzeichnen (Unsharp Mask)**

Wenn diese Option auf EIN (ON) gesetzt ist, werden die Konturen der Objekte betont, wodurch das Bild schärfer wird. Diese Option ist standardmäßig auf EIN (ON) gesetzt.

● **Entrastern (Descreen)**

Gedruckte Fotos und Bilder werden durch eine Ansammlung feiner Punkte wiedergegeben. Moiré ist ein Effekt, bei dem die Verteilung der Punkte zu Interferenzen führt, wodurch die Farbverläufe des

Bildes ungleichmäßig werden und ein Streifenmuster auf dem Bild entsteht. Mit der Funktion Entrastern (Descreen) wird der Moiré-Effekt reduziert. Diese Option ist standardmäßig auf AUS (OFF) gesetzt.



Hinweis

- Auch wenn die Option Entrastern (Descreen) auf EIN (ON) gesetzt ist, können weiterhin geringe Moiré-Effekte auftreten, wenn gleichzeitig die Option Scharfzeichnen (Unsharp Mask) auf EIN (ON) gesetzt ist. Setzen Sie in diesem Fall die Option Scharfzeichnen (Unsharp Mask) auf AUS (OFF).
- Wenn Sie Zeitschrift (Farbe) (Magazine(Color)) unter Quelle wählen (Select Source) in der Registerkarte Basismodus (Basic Mode) auswählen, hat dies denselben Effekt, wie wenn Sie die Option Entrastern (Descreen) in der Registerkarte Erweiterter Modus (Advanced Mode) auf EIN (ON) setzen.

• Staub und Kratzer reduzieren (Reduce Dust and Scratches)

Gescannte Fotos können weiße Punkte aufweisen, die durch Staub und Kratzer entstehen. Ein solches Bildrauschen können Sie mit dieser Funktion reduzieren. Diese Option ist standardmäßig auf Ohne (None) gesetzt.

• Ohne (None)

Staub und Kratzer werden nicht reduziert.

• Niedrig (Low)

Wählen Sie diese Option, um kleine Staubpartikel und Kratzer zu reduzieren. Große werden möglicherweise nicht entfernt.

• Mittel (Medium)

Es wird empfohlen, diese Einstellung grundsätzlich zu verwenden.

• Hoch (High)

Wählen Sie diese Option, um kleine und große Staubpartikel und Kratzer zu reduzieren. Dieser Vorgang kann jedoch selbst Spuren im Bild hinterlassen und gelegentlich feinere Bilddetails unkenntlich machen.



Wichtig

- Diese Funktion ist bei bestimmten Fotos möglicherweise nicht wirksam.



Hinweis

- Es wird empfohlen, diese Funktion beim Scannen von gedruckten Materialien auf Ohne (None) zu setzen.

• Farbkorrektur (Fading correction)

Verwenden Sie diese Funktion zum Korrigieren von Fotos, die mit der Zeit verblasst sind oder die einen Farbstich haben. Letzteres ist dann der Fall, wenn eine Farbe aufgrund der Wetterverhältnisse bei der Aufnahme oder aufgrund starker Umgebungsfarben ein Bild dominiert. Diese Option ist standardmäßig auf Ohne (None) gesetzt.

• Ohne (None)

Die Farbkorrektur wird nicht angewendet.

• Niedrig (Low)

Wählen Sie diese Option, um eine geringe Verblässung der Farben und einen schwachen Farbstich zu korrigieren.

• Mittel (Medium)

Es wird empfohlen, diese Einstellung grundsätzlich zu verwenden.

• Hoch (High)

Wählen Sie diese Option, um eine starke Verblässung der Farben und einen starken Farbstich zu korrigieren. Sie kann den Farbton eines Bilds verändern.



Wichtig

- Sie können die Farbkorrektur (Fading Correction) nach der Vorschau festlegen.
- Die Farbkorrektur (Fading Correction) ist möglicherweise nicht wirksam, wenn der Scan-Bereich zu klein ist.
- Diese Einstellung kann ausgewählt werden, wenn die Option Empfohlen (Recommended) in der Registerkarte Farbeinstellung (Color Settings) des Dialogfelds Voreinstellungen ausgewählt ist.

- Wenn Sie auf Mehrfach-Beschneiden (Multi-Crop) klicken, wird diese Einstellung auf Ohne (None) gesetzt und kann nicht geändert werden.

• Bildglättung (Grain Correction)

Verwenden Sie diese Funktion, um die Körnigkeit in Fotos zu reduzieren, die mit hochempfindlichem Film aufgenommen wurden. Diese Option ist standardmäßig auf Ohne (None) gesetzt.

- **Ohne (None)**
Die Körnigkeit wird nicht reduziert.
- **Niedrig (Low)**
Wählen Sie diese Option, wenn das Foto leicht körnig ist.
- **Mittel (Medium)**
Es wird empfohlen, diese Einstellung grundsätzlich zu verwenden.
- **Hoch (High)**
Wählen Sie diese Option, wenn das Foto sehr körnig ist. Diese Option kann Auswirkungen auf die Kontrast und Schärfe des Bildes haben.



Wichtig

- Die Bildglättung (Grain Correction) ist möglicherweise nicht wirksam, wenn der Scan-Bereich zu klein ist.

• Gegenlichtkorrektur (Backlight correction)

Verwenden Sie diese Funktion zum Korrigieren von Fotos, die bei Gegenlicht aufgenommen wurden. Wenn Sie die Einstellung für die Gegenlichtkorrektur (Backlight Correction) ändern, wird das Ergebnis direkt im Vorschaubild angezeigt.

- **Ohne (None)**
Die Gegenlichtkorrektur wird nicht angewendet.
- **Niedrig (Low)**
Wählen Sie diese Einstellung, um Fotos mit schwachem Gegenlicht zu korrigieren. Der Bildkontrast wird durch diese Einstellung nicht beeinträchtigt.
- **Mittel (Medium)**
Es wird empfohlen, diese Einstellung grundsätzlich zu verwenden.
- **Hoch (High)**
Wählen Sie diese Einstellung, um Fotos mit starkem Gegenlicht zu korrigieren. Sie kann den Bildkontrast beeinträchtigen.



Wichtig

- Sie können die Gegenlichtkorrektur (Backlight Correction) nach der Vorschau festlegen.
- Diese Einstellung kann ausgewählt werden, wenn die Option Empfohlen (Recommended) in der Registerkarte Farbeinstellung (Color Settings) des Dialogfelds Voreinstellungen ausgewählt ist.
- Die Gegenlichtkorrektur (Backlight Correction) ist möglicherweise nicht wirksam, wenn der Scan-Bereich zu klein ist.
- Wenn Sie auf Mehrfach-Beschneiden (Multi-Crop) klicken, können Sie diese Einstellung nicht ändern.



Hinweis

- Bei Verwendung der Gegenlichtkorrektur (Backlight Correction) treten ggf. Rauschmuster auf. Rauschmuster können reduziert werden, indem die Funktionen Bildglättung (Grain Correction) und Scharfzeichnen (Unsharp Mask) auf AUS (OFF) gesetzt werden.

• Bundstegschattenkorrektur (Gutter Shadow Correction)

Verwenden Sie diese Funktion, um Schatten zu entfernen, die beim Scannen von geöffneten Broschüren zwischen den Seiten auftreten.

Wenn Sie die Einstellung für die Bundstegschattenkorrektur (Gutter Shadow Correction) ändern, wird das Ergebnis direkt im Vorschaubild angezeigt. Prüfen Sie die Effekte in der Vorschau, bevor Sie scannen, da die Ergebnisse je nach Art des Dokuments und des darauf ausgeübten Drucks unterschiedlich sein können.

Text oder Zeilen, die durch gebogene Seiten unklar oder unscharf erscheinen, werden nicht korrigiert.

- **Ohne (None)**

Der Bundstegschatten wird nicht korrigiert.

- **Niedrig (Low)**

Wählen Sie diese Einstellung, wenn der Wirkungsgrad der mittleren Einstellung zu stark ist.

- **Mittel (Medium)**

Es wird empfohlen, diese Einstellung grundsätzlich zu verwenden.

- **Hoch (High)**

Wählen Sie diese Einstellung, wenn der Wirkungsgrad der mittleren Einstellung zu schwach ist.

Wichtig

- Legen Sie keine Objekte auf die Auflagefläche, die schwerer als 2,0 kg sind. Üben Sie auch keinen Druck von mehr als 2,0 kg auf das Dokument aus. Bei zu starkem Druck funktioniert der Scanner möglicherweise nicht ordnungsgemäß und das Glas der Auflagefläche kann brechen.
- Wenn Sie auf Mehrfach-Beschneiden (Multi-Crop) klicken, ist diese Einstellung nicht verfügbar. Klicken Sie auf Zurücksetzen (Reset) und ändern Sie dann die Einstellung.
- Richten Sie das Dokument am Rand der Auflagefläche aus. Andernfalls kann der Schatten nicht vollständig entfernt werden.



- Schatten können je nach Dokument möglicherweise nicht vollständig entfernt werden. Wenn der Seitenhintergrund nicht weiß ist, werden Schatten möglicherweise nicht korrekt oder gar nicht erkannt.
- Drücken Sie den Buchrücken während des Scanvorgangs wie beim Vorschau-Scannen fest nach unten. Wenn die Bindung nicht flach aufliegt, kann der Schatten nicht vollständig entfernt werden.



Wie das Dokument zu platzieren ist, hängt von Ihrem Gerätemodell und dem zu scannenden Dokument ab.

Hinweis

- Legen Sie ein schwarzes Tuch über das Dokument, wenn Umgebungslicht zwischen Dokument und Auflagefläche eindringt und die Scan-Ergebnisse weiße Flecken, Streifen oder farbige Muster aufweisen.
- Wenn der Schatten nicht entfernt werden kann, passen Sie den Schnittrahmen des Vorschaubilds an.
➔ [Schnittrahmen anpassen](#)

Erweitertes Handbuch

Erweitertes Handbuch > Scannen > Mit anderer Anwendungssoftware scannen > Bildschirme von ScanGear (Scanner-Treiber) > Schaltflächen für die Farbeinstellung

Schaltflächen für die Farbeinstellung

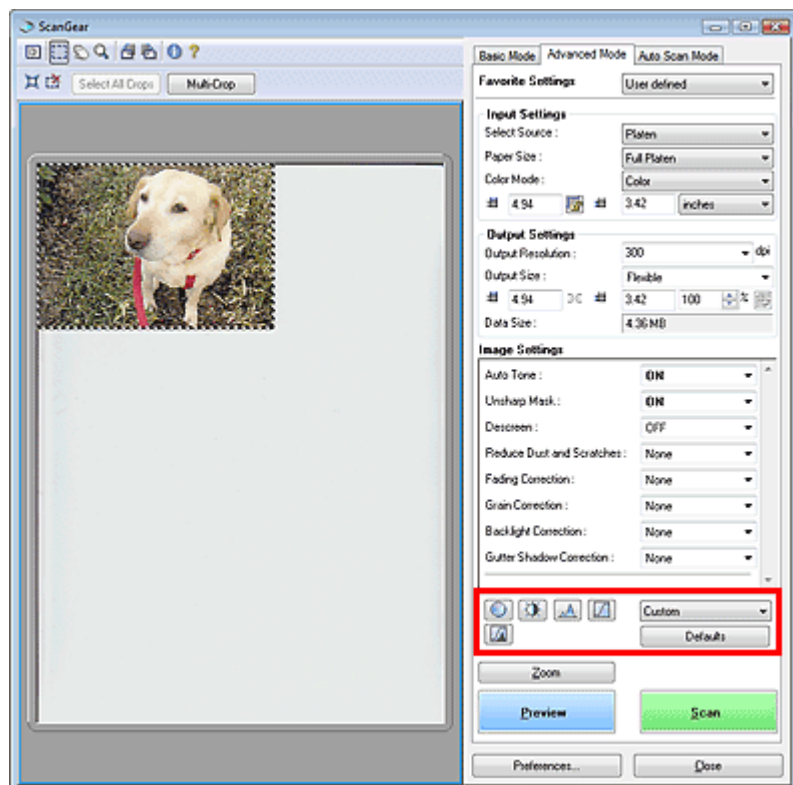

Die Schaltflächen für die Farbeinstellung können für Feinkorrekturen an der Bildhelligkeit und den Farbtönen verwendet werden. Sie können die Helligkeit oder den Kontrast des Bildes, seine hellste und dunkelste Stufe (Histogramm) oder die Balance (Farbtonkurve) anpassen.

Wichtig

- Die Schaltflächen für die Farbeinstellung sind deaktiviert, wenn Sie Mehrfach-Beschneiden (Multi-Crop) verwenden oder wenn Sie Farbabgleich (Color Matching) in der Registerkarte Farbeinstellung (Color Settings) des Dialogfelds Voreinstellungen (Preferences) wählen.
- Welche Einstellungen ausgewählt werden können, hängt von den Farbmoduseinstellungen ab.

Hinweis

- Wenn Sie mithilfe der Schaltflächen für die Farbeinstellung Änderungen am Bild vornehmen, werden diese Änderungen im Vorschau-Bild sofort sichtbar.

Mithilfe der Farbeinstellungsschaltflächen können Sie die folgenden Einstellungen vornehmen:

(Sättigung/Farbbalance)

Mit dieser Funktion können Sie die Leuchtkraft und die Farbtöne des Bildes anpassen. Hellen Sie mit dieser Funktion Farben auf, die mit der Zeit verblasst sind oder einen Farbstich haben. Letzteres ist dann der Fall, wenn eine Farbe aufgrund der Wetterverhältnisse bei der Aufnahme oder aufgrund starker Umgebungsfarben ein Bild dominiert.

➔ Sättigung und Farbbalance anpassen

(Helligkeit/Kontrast)

Mit dieser Funktion können Sie die Helligkeit und den Kontrast des Bildes anpassen. Wenn das Bild zu dunkel oder zu hell ist oder wenn die Bildqualität unter zu schwachem Kontrast leidet, können Sie die Helligkeit und den Kontrast verändern.

➔ Helligkeit und Kontrast anpassen

(Histogramm)

In einem Histogramm wird die Datenkonzentration auf den einzelnen Helligkeitspegeln eines Bildes dargestellt. Sie können die dunkelste Stufe (Schatten) und die hellste Stufe (Spitzlichter) eines Bild festlegen, die Stufen abschneiden und den Tonmittelbereich des Bildes ausdehnen.

➔ Histogramm anpassen

•  **(Farbtonkurveinstellungen)**

Sie können die Helligkeit eines Bildes anpassen, indem Sie die Art der Farbtonkurve auswählen. Dabei handelt es sich um ein Diagramm, das die Balance zwischen Farbeingabe und Farbausgabe erkennen lässt. Sie können Feinanpassungen an der Helligkeit bestimmter Bereiche vornehmen.

➔ Farbtonkurve anpassen

•  **(Letzte Prüfung)**

Mit dieser Funktion können Sie die Farbeinstellungen ein letztes Mal überprüfen. Wenn Sie diese Option wählen, werden die endgültige angepasste Farbtonkurve und das aus der Bildverarbeitung abgeleitete Histogramm angezeigt. In diesem Bildschirm werden keine Einstellungen vorgenommen.

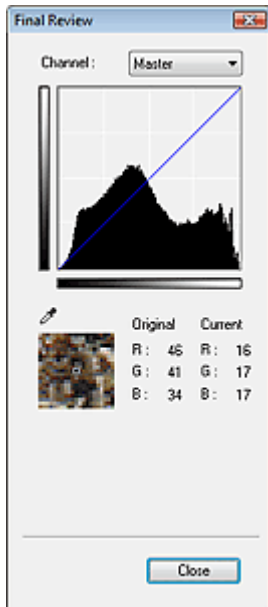

- Wählen Sie bei einem Farbbild unter Kanal (Channel) eine Farbe, um Rot (Red), Grün (Green) oder Blau (Blue) zu prüfen, oder wählen Sie Hauptkanal (Master), um alle drei Farben gleichzeitig zu prüfen.
- Wenn Sie den Cursor auf eine Stelle im Vorschaubild setzen, wird der Bildbereich vergrößert und die RGB-Werte vor und nach der Farbanpassung werden für diese Stelle angezeigt. (Wenn für Farbmodus (Color Mode) die Option Graustufen (Grayscale) ausgewählt ist, wird nur K angezeigt.)

•  **(Grenzwert)**

Legen Sie die Grenze (den Grenzwert) für das Aufteilen der Farben in Schwarz und Weiß fest. Durch Anpassen des Grenzwerts können Sie eine schärfere Darstellung von Text in Dokumenten erreichen oder ein Durchscheinen bei Zeitungen verhindern.

➔ Grenzwert einstellen

• **Benutzerdefiniert (Custom)**

Sie können die mit den Schaltflächen für die Farbeinstellung erstellten Einstellungen für die Farbtonkurve und den Grenzwert unter einem beliebigen Namen speichern.

Wählen Sie im Pulldown-Menü Hinzufügen/Löschen... (Add/Delete...). Wenn unter Farbmodus (Color Mode) eine andere Option als Schwarzweiß (Black and White) eingestellt ist, wird das Dialogfeld Farbtonkurveinstellungen hinzufügen/löschen (Add/Delete Tone Curve Settings) geöffnet. Ist unter Farbmodus (Color Mode) die Option Schwarzweiß (Black and White) eingestellt, wird das Dialogfeld Grenzwerteinstellungen hinzufügen/löschen (Add/Delete Threshold Settings) geöffnet.

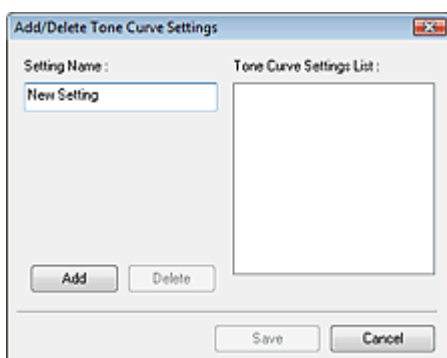

Geben Sie einen Namen unter Einstellungsname (Setting Name) ein und klicken Sie auf Hinzufügen (Add). Der Name wird in der Liste mit Farbtoneinstellungen (Tone Curve Settings List) oder der Liste mit Grenzwerteinstellungen (Threshold Settings List) angezeigt.

Klicken Sie zum Speichern auf Speichern (Save).

Sie können die gespeicherten Farbtoneinstellungen- und Grenzwerteinstellungen laden und auf ein Vorschaubild anwenden. Wenn Sie die Einstellungen laden möchten, wählen Sie den gespeicherten Namen aus dem Pull-Down-Menü aus.

Wenn Sie ein Element löschen möchten, wählen Sie es in der Liste mit Farbtoneinstellungen (Tone Curve Settings List) oder Liste mit Grenzwerteinstellungen (Threshold Settings List) aus und klicken Sie auf Löschen (Delete).



Hinweis

- Sie können bis zu 20 Elemente speichern.
-

- **Standard (Defaults)**

Setzen Sie alle Anpassungen (Sättigung/Farbbalance, Helligkeit/Kontrast, Histogramm und Farbtoneinstellung) zurück.

[Zum Seitenanfang](#) ↗

Erweitertes Handbuch

Erweitertes Handbuch > Scannen > Mit anderer Anwendungssoftware scannen > Bildschirme von ScanGear (Scanner-Treiber) > Registerkarte Automatischer Scanmodus (Auto Scan Mode)

Registerkarte Automatischer Scanmodus (Auto Scan Mode)

In diesem Modus ist das Scannen einfach, da Sie einfach nur die Dokumente auf die Auflagefläche legen und auf eine Schaltfläche klicken müssen.

Im Automatischer Scanmodus (Auto Scan Mode) werden Dokumente automatisch erkannt. Sie müssen keine Schnittrahmen festlegen oder Bildkorrekturen vornehmen.

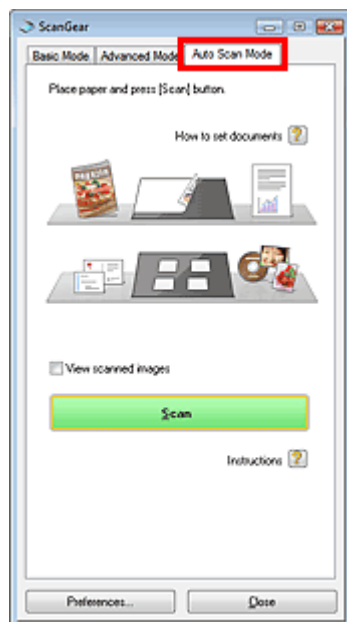

• Unterstützte Dokumente

Fotos, Hagaki, Visitenkarten, Zeitschriften, Zeitungen, Textdokumente und CDs/DVDs.

⚠ Wichtig

- Die folgenden Dokumententypen können nicht korrekt gescannt werden:
Geben Sie in diesem Fall den Dokumententyp in der Registerkarte Basismodus (Basic Mode) oder in der Registerkarte Erweiterter Modus (Advanced Mode) an und scannen Sie erneut.
 - Andere Dokumente als Fotos, Hagaki, Visitenkarten, Zeitschriften, Zeitungen, Textdokumente und CDs/DVDs
 - Textdokumente, die kleiner als 2L (5 x 7 Zoll) (127 mm x 178 mm) sind, z. B. Taschenbuchseiten, deren Buchrücken abgeschnitten ist
 - Dokumente, die auf dünnem weißem Papier gedruckt sind
 - Breite Dokumente, z. B. Panoramafotos
- ➔ Im Basismodus scannen
- ➔ Im erweiterten Modus scannen
- Reflektierende CD/DVD-Etiketten werden möglicherweise nicht korrekt gescannt.
- Platzieren Sie die zu scannenden Dokumente entsprechend ihres Typs korrekt auf der Auflagefläche. Anderenfalls werden sie möglicherweise nicht korrekt gescannt. Weitere Informationen zum Platzieren von Dokumenten finden Sie unter "[Dokumente platzieren](#)".
- Scannen Sie von der [Registerkarte Basismodus \(Basic Mode\)](#) oder von der [Registerkarte Erweiterter Modus \(Advanced Mode\)](#) aus, um Moiré-Effekte zu reduzieren.

• Wie Dokumente platziert werden (How to set documents)

Die Seite [Dokumente platzieren](#) wird angezeigt.

• Gescannte Bilder anzeigen (View scanned images)

Wählen Sie diese Option, um die Miniaturansichten von gescannten Bildern in einem anderen Fenster anzuzeigen.

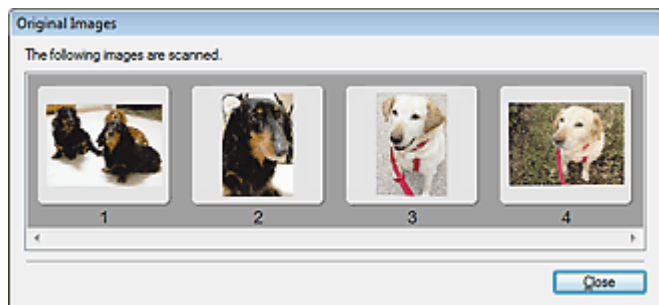

- **Scannen (Scan)**

Der Scanvorgang wird gestartet.



Hinweis

- Der Fortschritt des Scanvorgangs wird angezeigt. Klicken Sie auf Abbrechen (Cancel), um den Scanvorgang abubrechen.
- Wenn der Scanvorgang beendet wurde, wird möglicherweise ein Dialogfeld geöffnet, in dem Sie die nächste auszuführende Aktion auswählen können. Befolgen Sie die Anweisungen, um den Vorgang abzuschließen. Weitere Informationen hierzu finden Sie unter Status des ScanGear-Dialogfelds nach dem Scannen (Status of ScanGear dialog after scanning) im Abschnitt "[Registerkarte Scannen \(Scan\)](#)" (Dialogfeld Voreinstellungen (Preferences)).

- **Anweisungen (Instructions)** 

Diese Seite wird angezeigt.

- **Voreinstellungen... (Preferences...)**

Das Dialogfeld Voreinstellungen (Preferences) wird geöffnet und Sie können Scan-/Vorschau-einstellungen vornehmen.

➔ [Dialogfeld Voreinstellungen \(Preferences\)](#)

- **Schließen (Close)**

Schließt ScanGear (Scanner-Treiber).

Verwandtes Thema

► [Im automatischen Scanmodus scannen](#)

[Zum Seitenanfang](#) ↑

Erweitertes Handbuch

Erweitertes Handbuch > Scannen > Mit anderer Anwendungssoftware scannen > Bildschirme von ScanGear (Scanner-Treiber) > Dialogfeld Voreinstellungen (Preferences)

Dialogfeld Voreinstellungen (Preferences)

Klicken Sie auf Einstellen... (Specify...) im Bildschirm von ScanGear (Scanner-Treiber), um das Dialogfeld Voreinstellungen (Preferences) zu öffnen.

Im Dialogfeld Voreinstellungen (Preferences) können Sie in den Registerkarten Scanner (Scanner), Vorschau (Preview), Scannen (Scan) und Farbeinstellung (Color Settings) erweiterte Einstellungen an Funktionen von ScanGear (Scanner-Treiber) vornehmen.

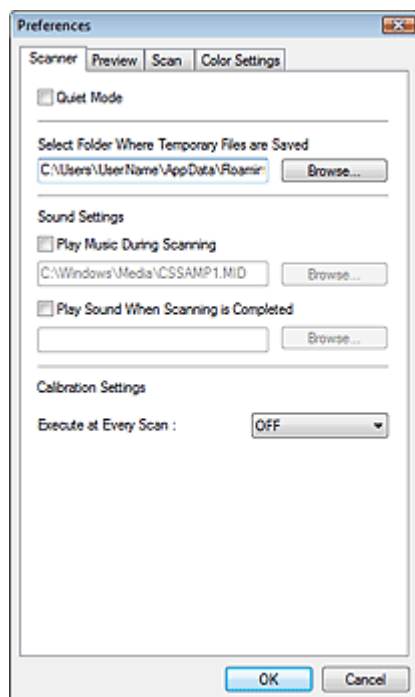

Registerkarte Scanner (Scanner)

Hier können Sie einen Ordner zum vorübergehenden Speichern von Bildern sowie eine Audiodatei festlegen, die während oder nach Beendigung des Scanvorgangs abgespielt werden soll.

➔ [Registerkarte Scanner \(Scanner\)](#)

Registerkarte Vorschau (Preview)

Hier können Sie Optionen für die Bildvorschau nach dem Start von ScanGear (Scanner-Treiber) und für die Anzeige von Schnittrahmen nach der Bildvorschau festlegen.

➔ [Registerkarte Vorschau \(Preview\)](#)

Registerkarte Scannen (Scan)

Hier können Sie auswählen, was Sie nach dem Scannen von Bildern mit ScanGear (Scanner-Treiber) tun möchten.

➔ [Registerkarte Scannen \(Scan\)](#)

Registerkarte Farbeinstellung (Color Settings)

Hier können Sie auswählen, wie die Farbe angepasst werden soll, die automatische Farbanpassung aktivieren und deaktivieren und den Monitor-Gamma-Wert festlegen.

➔ [Registerkarte Farbeinstellung \(Color Settings\)](#)

[Zum Seitenanfang](#) ↑

Erweitertes Handbuch

Erweitertes Handbuch > Scannen > Mit anderer Anwendungssoftware scannen > Bildschirme von ScanGear (Scanner-Treiber) > Registerkarte Scanner (Scanner)

Registerkarte Scanner (Scanner)

In der Registerkarte Scanner (Scanner) können Sie die folgenden Einstellungen festlegen.

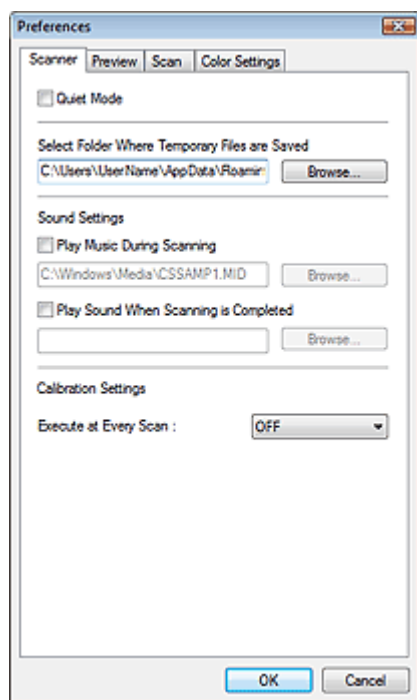

- **Geräuscharmer Modus (Quiet Mode)**

Wenn Sie diese Option auswählen, arbeitet der Scanner leiser, da die Geschwindigkeit des Scankopfs bei der Vorschau und beim Scannen von Dokumenten verringert wird. Diese Option ist standardmäßig deaktiviert.



Hinweis

- Der Scanvorgang dauert länger als gewöhnlich, wenn Sie diese Funktion aktivieren.

- **Speicherordner für temporäre Dateien wählen (Select Folder Where Temporary Files are Saved)**

Zeigt den Ordner an, in dem Bilder temporär gespeichert werden sollen. Klicken Sie auf Durchsuchen... (Browse...), wenn Sie einen anderen Ordner auswählen möchten.

- **Audioeinstellungen (Sound Settings)**

Sie können einstellen, dass das Gerät während oder nach Beendigung des Scanvorgangs Musik abspielt.

Wählen Sie Während des Scannens Musik abspielen (Play Music During Scanning) oder Nach dem Scannen Audiosignal abspielen (Play Sound When Scanning is Completed), klicken Sie auf Durchsuchen... (Browse...) und geben Sie eine Audiodatei an.

Sie können die folgenden Dateien angeben.

MIDI-Datei (*.mid, *.rmi, *.midi)

Audio-Datei (*.wav, *.aif, *.aiff)

MP3-Datei (*.mp3)

- **Kalibrierungseinstellungen (Calibration Settings)**

Wenn Sie Bei jedem Scan ausführen (Execute at Every Scan) auf EIN (ON) setzen, wird der Scanner vor jeder Vorschau und jedem Scanvorgang kalibriert, um den richtigen Farbton der gescannten Bilder zu reproduzieren.



Hinweis

- Auch wenn Bei jedem Scan ausführen (Execute at Every Scan) auf AUS (OFF) gesetzt ist, wird der Scanner in manchen Fällen automatisch kalibriert (z. B. direkt nach dem Einschalten des Geräts).
- Die Kalibrierung kann je nach dem verwendeten Computer einige Zeit dauern.

Erweitertes Handbuch

Erweitertes Handbuch > Scannen > Mit anderer Anwendungssoftware scannen > Bildschirme von ScanGear (Scanner-Treiber) > Registerkarte Vorschau (Preview)

Registerkarte Vorschau (Preview)

In der Registerkarte Vorschau (Preview) können Sie die folgenden Einstellungen festlegen.

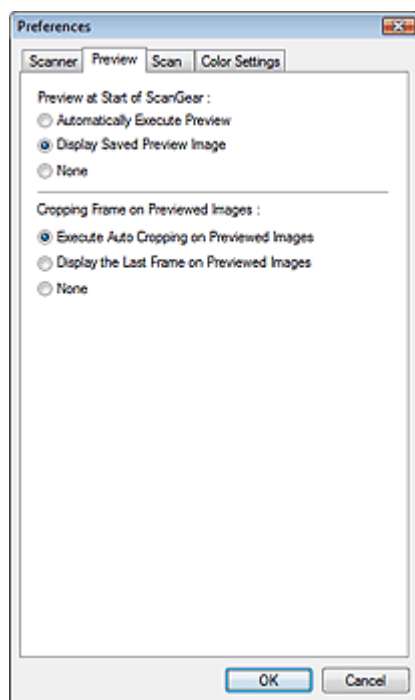

- **Vorschau beim Starten von ScanGear (Preview at Start of ScanGear)**

Wählen Sie eine Option für die Bildvorschau beim Start von ScanGear (Scanner-Treiber). Die voreingestellte Option ist Gespeichertes Vorschaubild anzeigen (Display Saved Preview Image).

- **Vorschau automatisch ausführen (Automatically Execute Preview)**

Die Vorschau wird beim Start von ScanGear (Scanner-Treiber) automatisch angezeigt.

- **Gespeichertes Vorschaubild anzeigen (Display Saved Preview Image)**

Das zuvor gespeicherte Vorschaubild wird angezeigt.

Die Einstellungen der Schaltflächen für die Farbanpassung, die Symbolleisten-Einstellungen sowie die Einstellungen des erweiterten Modus werden ebenfalls gespeichert.

- **Ohne (None)**

Beim Starten wird kein Vorschaubild angezeigt.



Hinweis

- Wählen Sie Ohne (None), wenn Sie das Vorschaubild nicht speichern möchten.

- **Beschneiderahmen bei Vorschaubildern (Cropping Frame on Previewed Images)**

Wählen Sie aus, wie Schnittrahmen nach der Bildvorschau angezeigt werden sollen. Standardmäßig ist Autom. Beschneiden bei Vorschaubildern ausführen (Execute Auto Cropping on Previewed Images) ausgewählt.

- **Autom. Beschneiden bei Vorschaubildern ausführen (Execute Auto Cropping on Previewed Images)**

Der Schnittrahmen wird nach der Vorschau automatisch entsprechend der Dokumentgröße angezeigt.

- **Letzten Beschneiderahmen bei Vorschaubildern anzeigen (Display the Last Frame on Previewed Images)**

Nach der Vorschau wird ein Schnittrahmen angezeigt, der dieselbe Größe besitzt wie der zuletzt verwendete Schnittrahmen.

- **Ohne (None)**

Nach der Vorschau wird kein Schnittrahmen angezeigt.

[Zum Seitenanfang](#)↑

Erweitertes Handbuch

Erweitertes Handbuch > Scannen > Mit anderer Anwendungssoftware scannen > Bildschirme von ScanGear (Scanner-Treiber) > Registerkarte Scannen (Scan)

Registerkarte Scannen (Scan)

In der Registerkarte Scannen (Scan) können Sie die folgenden Einstellungen festlegen.

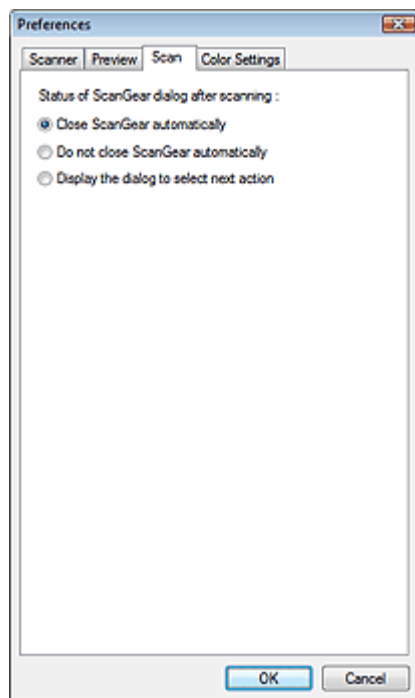

- **Status des ScanGear-Dialogfelds nach dem Scannen (Status of ScanGear dialog after scanning)**

Geben Sie an, was Sie nach dem Scannen von Bildern mit ScanGear (Scanner-Treiber) tun möchten. ScanGear automatisch schließen (Close ScanGear automatically) ist standardmäßig ausgewählt.

- **ScanGear automatisch schließen (Close ScanGear automatically)**

Mit dieser Einstellung kehren Sie zur Originalanwendung zurück, nachdem der Scanvorgang abgeschlossen ist.

- **ScanGear nicht automatisch schließen (Do not close ScanGear automatically)**

Wählen Sie diese Option, um nach diesem Scanvorgang zum Bildschirm von ScanGear (Scanner-Treiber) zurückzukehren und einen weiteren Scanvorgang zu starten.

- **Dialogfeld für Auswahl der nächsten Aktion anzeigen (Display the dialog to select next action)**

Wenn Sie diese Option auswählen, wird nach dem Scanvorgang ein Dialogfeld geöffnet, in dem Sie eine Aktion auswählen können.

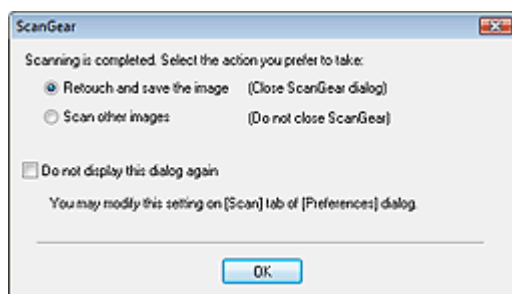

Hinweis

- Auch wenn die Option ScanGear nicht automatisch schließen (Do not close ScanGear automatically) oder Dialogfeld für Auswahl der nächsten Aktion anzeigen (Display the dialog to select next action) ausgewählt ist, kann es vorkommen, dass sie nicht von allen Anwendungen unterstützt wird.

Erweitertes Handbuch

Erweitertes Handbuch > Scannen > Mit anderer Anwendungssoftware scannen > Bildschirme von ScanGear (Scanner-Treiber) > Registerkarte Farbeinstellung (Color Settings)

Registerkarte Farbeinstellung (Color Settings)

In der Registerkarte Farbeinstellung (Color Settings) können Sie die folgenden Einstellungen festlegen.

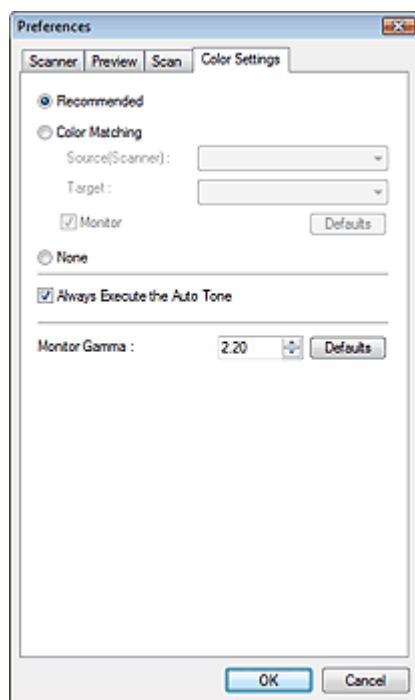

- **Farbeinstellung (Color Adjustment)**

Wählen Sie eine der folgenden Optionen. Empfohlen (Recommended) ist standardmäßig aktiviert. Diese Funktion ist verfügbar, wenn für Farbmodus (Color Mode) die Option Farbe (Color) oder Graustufen (Grayscale) ausgewählt wurde.

- **Empfohlen (Recommended)**

Wählen Sie diese Option, wenn ein Dokument auf dem Bildschirm mit kräftigen Farbtönen wiedergegeben werden soll. Es wird empfohlen, diese Einstellung grundsätzlich zu verwenden.

- **Farbabgleich (Color Matching)**

Wählen Sie diese Option, um die Scanner-, Bildschirm- und Druckerfarben automatisch aufeinander abzustimmen und sich somit die manuelle Abstimmung der Bildschirm- und Druckerfarben zu ersparen.

Die Schaltflächen für die Farbeinstellung sind nicht verfügbar.

Diese Funktion ist verfügbar, wenn für Farbmodus (Color Mode) die Option Farbe (Color) ausgewählt wurde.

- Quelle (Scanner) (Source(Scanner)): Wählen Sie das Scannerprofil aus.

- Ziel (Target): Wählen Sie das Zielprofil aus.

- Bildschirm (Monitor): Wählen Sie diese Option, um ein Vorschaubild anzuzeigen, das optimal für den Bildschirm korrigiert wurde.

- Standard (Defaults): Stellt die Standardeinstellungen für Farbabgleich(Color Matching) wieder her.

- **Ohne (None)**

Wählen Sie diese Funktion, um die Farbkorrekturfunktion von ScanGear (Scanner-Treiber) zu deaktivieren.



Hinweis

- Die Option Farbabgleich (Color Matching) ist verfügbar, wenn ScanGear (Scanner-Treiber), der Bildschirm, ein Farbmanagement-kompatibles Programm (z. B. Photoshop) und der Drucker richtig eingerichtet sind.

Die Einstellungen für den Bildschirm, den Drucker und das Programm finden Sie in den entsprechenden Handbüchern.

- **Autom. Tonwert immer ausführen (Always Execute the Auto Tone)**

Wählen Sie diese Option, um den automatischen Tonwert immer auf gescannte Bilder anzuwenden. Diese Option ist standardmäßig aktiviert.

**Wichtig**

- Diese Funktion ist verfügbar, wenn für Farbmodus (Color Mode) die Option Farbe (Color) oder Graustufen (Grayscale) ausgewählt wurde.
- Sie können diese Einstellung nicht auswählen, wenn Ohne (None) oder Farbabgleich (Color Matching) in der Registerkarte Farbeinstellung (Color Settings) ausgewählt ist.

**Hinweis**

- Wenn Bilder mit ungemusterten Hintergründen in der Vorschau angezeigt oder gescannt werden, kann sich der Farbton des Originalbilds aufgrund der Funktion für den automatischen Tonwert ändern. Deaktivieren Sie in diesem Fall die Option Autom. Tonwert immer ausführen (Always Execute the Auto Tone).

• Bildschirm-Gammawert (Monitor Gamma)

Wenn Sie den Gammawert des Bildschirms einstellen, können Sie die Eingabedaten an die Helligkeit des Bildschirms anpassen. Passen Sie den Wert an, wenn der Gammawert Ihres Bildschirms nicht mit dem Standardwert in ScanGear (Scanner-Treiber) übereinstimmt und die Farben des Originalbilds nicht genau auf dem Bildschirm wiedergegeben werden.

Klicken Sie auf Standard (Defaults), um den Monitor-Gamma-Wert auf die Vorgabe (2,20) zurückzusetzen.

**Hinweis**

- Den Gammawert Ihres Bildschirms finden Sie im dazugehörigen Handbuch. Sollte dieser Wert nicht im Handbuch aufgeführt sein, setzen Sie sich mit dem Hersteller in Verbindung.

[Zum Seitenanfang](#) ↕

Erweitertes Handbuch

Erweitertes Handbuch > Scannen > Mit anderer Anwendungssoftware scannen > Anhang: Hilfreiche Informationen über das Scannen

Anhang: Hilfreiche Informationen über das Scannen

- **Schnittrahmen (Scan-Bereich) anpassen**

- ➔ [Schnittrahmen anpassen](#)

- **Beste Auflösung auswählen**

- ➔ [Auflösung \(Resolution\)](#)

- **Informationen zu Dateiformaten**

- ➔ [Dateiformate](#)

- **Informationen zum Farbabgleich**

- ➔ [Farbabgleich \(Color Matching\)](#)

- **Farben zwischen Dokument und Bildschirm abstimmen**

Weitere Informationen finden Sie unter Bildschirm-Gammawert (Monitor Gamma) im folgenden Abschnitt.

- ➔ [Registerkarte Farbeinstellung \(Color Settings\)](#)

[Zum Seitenanfang](#) ↗

Erweitertes Handbuch

Erweitertes Handbuch > Scannen > Mit anderer Anwendungssoftware scannen > Anhang: Hilfreiche Informationen über das Scannen > Schnittrahmen anpassen

Schnittrahmen anpassen

Sie können den Scan-Bereich festlegen, indem Sie einen Schnittrahmen auf dem im Vorschaubereich angezeigten Bild erstellen. Wenn Sie auf die Schaltfläche Scannen (Scan) klicken, werden nur die mit einem Schnittrahmen ausgewählten Bereiche gescannt und an die Anwendung weitergeleitet.

Sie können auch mehrere Schnittbereiche festlegen. Wenn Sie auf Scannen (Scan) klicken, werden alle Schnittrahmen gescannt. (Der Scanvorgang wird für alle Schnittrahmen wiederholt.)

Wichtig

- Sie können keine weiteren Schnittrahmen erstellen, wenn Sie die Funktion Mehrfach-Beschneiden (Multi-Crop) in der Registerkarte Erweiterter Modus (Advanced Mode) von ScanGear verwendet haben.

Schnittrahmentypen



(1) Aktiver Schnittrahmen (umlaufende dicke, gestrichelte Linien)

Die in den Registerkarten Basismodus (Basic Mode) oder Erweiterter Modus (Advanced Mode) vorgenommenen Einstellungen werden angewendet.

(2) Ausgewählter Schnittrahmen (dicke gestrichelte Linien)

Die Einstellungen werden gleichzeitig auf den aktiven und die ausgewählten Schnittrahmen angewendet. Sie können mehrere Schnittrahmen auswählen, indem Sie auf sie klicken und dabei die Taste Strg gedrückt halten.

(3) Nicht ausgewählter Schnittrahmen (dünne gestrichelte Linien)

Die Einstellungen werden nicht übernommen.



Anfänglicher Schnittrahmen

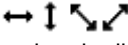

Ein aktiver Schnittrahmen in Dokumentgröße wird automatisch um das Vorschaubild angezeigt. Sie können einen Schnittrahmen auch durch Ziehen der Maustaste im Vorschaubereich erstellen.

Schnittrahmen anpassen

Der Mauszeiger ändert sich in , wenn er über einem Schnittrahmen positioniert wird. Wenn Sie dann klicken und den Mauszeiger in die Richtung des Pfeils ziehen, wird der Schnittrahmen entsprechend erweitert oder reduziert.

Der Mauszeiger ändert sich in , wenn er in einem Schnittrahmen positioniert wird. Klicken und ziehen Sie die Maus, um den gesamten Schnittrahmen zu verschieben.

Sie können einen Schnittrahmen um 90 Grad drehen, indem Sie auf  (Seitenverhältnis wechseln) klicken. Die Schaltfläche  (Seitenverhältnis wechseln) ist jedoch nicht verfügbar, wenn als Ausgabeformat (Output Size) die Option Flexibel (Flexible) ausgewählt wurde.

In der Registerkarte Erweiterter Modus (Advanced Mode) können Sie die Größe des Schnittrahmens festlegen, indem Sie Werte in die Felder  (Breite) und  (Höhe) in den Eingabe-Einstellungen (Input Settings) eingeben.

Hinweis

- Schnittrahmen werden standardmäßig in der Dokumentgröße erstellt (automatisches Beschneiden). Weitere Informationen finden Sie unter Beschneiderahmen bei Vorschaubildern (Cropping Frame on Previewed Images) im Abschnitt "[Registerkarte Vorschau \(Preview\)](#)" (Dialogfeld Voreinstellungen (Preferences)).
-

Mehrere Schnittrahmen erstellen

Klicken und ziehen Sie den Mauszeiger auf eine Stelle außerhalb des vorhandenen Schnittrahmens, um in diesem Bereich einen neuen Schnittrahmen zu erstellen. Der zuletzt erstellte Schnittrahmen ist aktiv, während der alte Schnittrahmen jetzt deaktiviert ist.

Sie können mehrere Schnittrahmen erstellen und für jeden von ihnen unterschiedliche Scan-Einstellungen anwenden.

Sie können mehrere Schnittrahmen auswählen, indem Sie auf sie klicken und dabei die Taste Strg gedrückt halten.

Wenn Sie mehrere Schnittrahmen auswählen und die Einstellungen in der Registerkarte auf der rechten Seite von ScanGear (Scanner-Treiber) ändern, werden die Einstellungen auf alle ausgewählten Schnittrahmen angewendet.

Wenn Sie einen neuen Schnittrahmen erstellen, übernimmt dieser die Einstellungen des zuletzt ausgewählten Schnittrahmens.

Hinweis

- Sie können bis zu 10 Schnittrahmen erstellen.
 - Der Scanvorgang dauert länger als gewöhnlich, wenn mehrere Schnittrahmen ausgewählt wurden.
-

Schnittrahmen löschen

Um einen Schnittrahmen zu löschen, wählen Sie diesen aus und klicken Sie in der Symbolleiste auf  (Schnittrahmen entfernen). Sie können stattdessen auch die Entf-Taste drücken.

Wenn es mehrere Schnittrahmen gibt, werden alle (aktiver und ausgewählte Schnittrahmen) gleichzeitig gelöscht.

[Zum Seitenanfang](#)↑

Erweitertes Handbuch

Erweitertes Handbuch > Scannen > Mit anderer Anwendungssoftware scannen > Anhang: Hilfreiche Informationen über das Scannen > Auflösung

Auflösung (Resolution)

Was bedeutet Auflösung?

Bei den gescannten Bilddaten handelt es sich um eine Ansammlung von Punkten, die Daten zur Helligkeit und Farbe der Darstellung enthalten. Die Dichte dieser Punkte wird "Auflösung" genannt. Die Auflösung bestimmt, wie viele Detailinformationen in Ihrem Bild enthalten sind. Die Einheit für die Auflösung ist dpi (dots per inch, Punkte pro Zoll). Bei dpi handelt es sich um die Anzahl Punkte pro Quadratzoll (Quadrat mit 2,54 cm Kantenlänge).

Je höher der Auflösungswert, desto detailreicher wird das Bild. Je niedriger der Auflösungswert, desto weniger Details werden wiedergegeben.



Auflösung in MP Navigator EX festlegen

In MP Navigator EX können Sie die Auflösung mit der Funktion Scan-Auflösung (Scanning Resolution) im Dialogfeld Scan-Einstellungen (Scan Settings) festlegen.

Zu druckende Bilder

Zu druckende Bilder sollten mit einer Auflösung gescannt werden, die zur Auflösung des Druckers passt.



Wenn Sie beispielsweise mit einem Schwarzweißdrucker mit 600 dpi drucken möchten, sollten Sie eine Auflösung von 600 dpi (600dpi) wählen.

Wenn Sie einen Farbdrucker verwenden, ist normalerweise eine Auflösung ausreichend, die halb so hoch ist wie die des Druckers. Wenn Sie beispielsweise gescannte Dokumente oder Fotos mit einem Farbdrucker mit 600 dpi drucken möchten, sollten Sie eine Auflösung von 300 dpi (300dpi) wählen. Mit einem hochauflösenden Drucker dauert der Druckvorgang jedoch länger als gewöhnlich, wenn Sie eine Auflösung wählen, die halb so hoch ist wie die des Druckers.

Beispiel für die richtige Auflösung beim maßstabsgerechten Drucken

Wenn Sie beispielsweise ein Dokument so drucken, dass es vertikal und horizontal doppelt so groß ist wie die Vorlage, wird die Auflösung des Dokuments halbiert. Wenn die Auflösung des Originaldokuments 300 dpi beträgt, beträgt die Auflösung des vergrößerten Dokuments 150 dpi. Wenn Sie das Dokument auf einem Farbdrucker mit einer Auflösung von 600 dpi drucken, wird das Fehlen von Detailinformationen möglicherweise deutlich sichtbar sein. Wenn Sie in solchen Fällen das Dokument mit einer Scan-Auflösung (Scanning Resolution) von 600 dpi scannen, beträgt die Auflösung auch dann noch 300 dpi, wenn Sie die Größe des Dokuments verdoppeln, so dass Sie das Dokument in ausreichender Qualität drucken können. Wenn Sie hingegen ein Dokument um die Hälfte verkleinert drucken möchten, können Sie es in der Regel mit der halben Auflösung scannen.

Drucken von Farbfotos in der doppelten Größe

		
Dokumentauflösung: 300 dpi Scan-Auflösung: 600 dpi Skalierung: 200 %	In der doppelten Größe drucken Scan-Auflösung/tatsächliche Scan-Auflösung: 600 dpi	Druckauflösung: 300 dpi



Auflösung in ScanGear (Scanner-Treiber) festlegen

In ScanGear können Sie die Auflösung unter Ausgabeauflösung (Output Resolution) im Bereich Ausgabe-Einstellungen (Output Settings) der Registerkarte Erweiterter Modus (Advanced Mode) festlegen.

Beispiel für die richtige Auflösung beim maßstabsgerechten Drucken

Die Scan-Auflösung wird automatisch so eingestellt, dass das gescannte Bild die für die Ausgabeauflösung (Output Resolution) festgelegte Auflösung erhält. Wenn Sie die Ausgabeauflösung (Output Resolution) auf 300 dpi setzen und das Dokument in der doppelten Größe scannen, wird es automatisch mit 600 dpi gescannt und die Auflösung des gescannten Bilds beträgt 300 dpi. Sie können das Dokument mit einem Farbdrucker mit 600 dpi in ausreichender Qualität drucken.

Drucken von Fotos der Größe L (8,9 x 12,7 cm) in der doppelten Größe

		
Dokumentaauflösung: 300 dpi Ausgabeauflösung: 300 dpi Skalierung: 200 %	In der doppelten Größe scannen Tatsächliche Scan-Auflösung: 600 dpi	Bildauflösung/Druckauflösung: 300 dpi

Empfohlene Auflösungseinstellungen

Legen Sie die Auflösung in Hinblick auf den Verwendungszweck des gescannten Bilds fest.

Anzeige auf einem Bildschirm: 150 dpi

Druck: 300 dpi

Wenn für Ausgabeformat (Output Size) im erweiterten Modus von ScanGear die Option Flexibel (Flexible) gewählt wird (Quelle wählen (Select Source) ist Auflagefläche (Platen) und die Skalierung beträgt 100 %):

Dokument	Verwendung	Farbmodus (Color Mode)	Ausgabeauflösung (Output Resolution)
Farbfoto	Kopieren (Drucken)	Farbe (Color)	300 dpi
	Postkarte erstellen	Farbe (Color)	300 dpi
	Auf Computer speichern	Farbe (Color)	75 dpi - 300 dpi
	Verwendung auf einer Website oder als E-Mail-Anhang	Farbe (Color)	75 dpi - 150 dpi
Schwarzweißfoto	Auf Computer speichern	Graustufen (Grayscale)	75 dpi - 300 dpi
	Verwendung auf einer Website oder als E-Mail-Anhang	Graustufen (Grayscale)	75 dpi - 300 dpi
Textdokument	Kopieren	Farbe, Graustufen oder Schwarzweiß	300 dpi
	An E-Mail anhängen	Farbe, Graustufen oder Schwarzweiß	300 dpi

Hinweis

- Sie können die Ausgabeauflösung (Output Resolution) in ScanGear (Scanner-Treiber) zwar ändern, es wird jedoch empfohlen, zum Scannen den Standardwert beizubehalten.
- Wenn Sie die Auflösung verdoppeln, vervierfacht sich die Dateigröße. Wenn die Datei zu groß ist, sinkt die Verarbeitungsgeschwindigkeit deutlich und es kann zu Beeinträchtigungen kommen, z. B.

aufgrund von Speichermangel. Legen Sie die mindestens erforderliche Auflösung in Hinblick auf den Verwendungszweck des gescannten Bilds fest.

[Zum Seitenanfang](#)↑

Erweitertes Handbuch

Erweitertes Handbuch > Scannen > Mit anderer Anwendungssoftware scannen > Anhang: Hilfreiche Informationen über das Scannen > Dateiformate

Dateiformate

Sie können beim Speichern von gescannten Bildern ein Dateiformat auswählen. Welches Format Sie auswählen sollten, hängt davon ab, wie und mit welcher Anwendung Sie das Bild verwenden möchten.

Je nach Anwendung und Computer (Windows oder Macintosh) stehen unterschiedliche Dateiformate zur Verfügung.

Nachfolgend finden Sie Informationen zu den verschiedenen Bilddateiformaten.

BMP (Standard-Dateierweiterung: .bmp)

Standard-Dateiformat für Windows.

BMP wird häufig für Bilder ausgewählt, die ausschließlich auf Windows-Computern verwendet werden.

JPEG (Standard-Dateierweiterung: .jpg)

Dieses Dateiformat wird häufig auf Websites und für mit Digitalkameras erstellte Bilder verwendet.

Beim JPEG-Format sind hohe Komprimierungsraten möglich. Die Qualität von JPEG-Bildern nimmt jedoch bei jeder Speicherung geringfügig ab. Sie können sie nicht in den ursprünglichen Zustand zurückversetzen.

Das JPEG-Format steht für Schwarzweißbilder nicht zur Verfügung.

Exif (Standard-Dateierweiterung: .jpeg)

Dieses Dateiformat wird von vielen Digitalkameras unterstützt.

Es fügt Informationen wie das Aufnahmedatum, das Kameramodell, die Verschlusszeit, den Aufnahmemodus und Kommentare zu JPEG-Dateien hinzu.

Zum Drucken auf einem Direct Print-kompatiblen Drucker muss die Dateiformatsversion Exif 2.2 oder höher sein.

TIFF (Standard-Dateierweiterung: .tif)

Dieses Dateiformat bietet eine relativ hohe Kompatibilität zwischen verschiedenen Computern und Anwendungen. (Einige TIFF-Dateien sind nicht kompatibel.) TIFF ist zum Bearbeiten gespeicherter Bilder geeignet.



Hinweis

- MP Navigator EX unterstützt folgende TIFF-Dateiformate.
 - Dekomprimiert, Schwarzweiß-Binärdateien
 - Dekomprimiert, RGB (8 Bit pro Kanal)
 - Dekomprimiert, YCC (8 Bit pro Komponente)
 - Graustufen

PDF (Standard-Dateierweiterung: .pdf)

Dieses Dateiformat wurde von Adobe Systems entwickelt. Es kann auf verschiedenen Computern und Betriebssystemen verwendet werden. Daher können PDF-Dateien zwischen den Benutzern verschiedener Betriebssysteme, Schriftarten usw. ungeachtet der Unterschiede ausgetauscht werden.



Hinweis

- Es werden nur PDF-Dateien unterstützt, die mit MP Navigator EX erstellt wurden. In anderen Anwendungen erstellte oder bearbeitete PDF-Dateien werden nicht unterstützt.

Erweitertes Handbuch

Erweitertes Handbuch > Scannen > Mit anderer Anwendungssoftware scannen > Anhang: Hilfreiche Informationen über das Scannen > Farbabgleich

Farbabgleich (Color Matching)

Beim Farbabgleich werden, wie unten dargestellt, Geräte so angepasst, dass die Farben eines auf einem Bildschirm angezeigten Bilds oder eines gedruckten Bilds mit den Farben des Originaldokuments übereinstimmen.

Beispiel: When sRGB als Ausgabeprofil (Ziel) ausgewählt ist

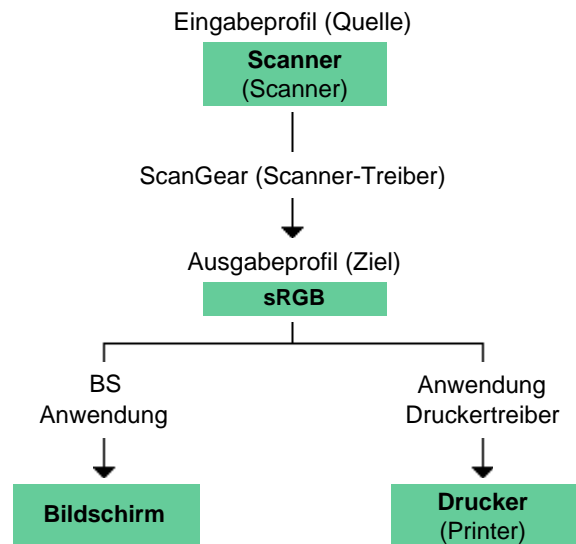

ScanGear (Scanner-Treiber) konvertiert den Farbraum des Bilds vom Farbraum des Scanners in sRGB. Bei der Anzeige auf einem Bildschirm wird der Farbraum des Bilds auf Basis der Bildschirmeinstellungen des Betriebssystems und der Arbeitsplatz Einstellungen des Programms von sRGB in den Farbraum des Bildschirms konvertiert. Beim Drucken wird der Farbraum des Bilds auf Basis der Druckereinstellungen des Programms und der Druckertreibereinstellungen von sRGB in den Farbraum des Druckers konvertiert.

[Zum Seitenanfang](#)↑

Erweitertes Handbuch

Erweitertes Handbuch > Scannen > Andere Scanmethoden

Andere Scanmethoden

- ➔ Scannen mit einem WIA-Treiber
- ➔ Scannen über die Systemsteuerung (nur Windows XP)

[Zum Seitenanfang ↕](#)

Erweitertes Handbuch

Erweitertes Handbuch > Scannen > Weitere Scan-Methoden > Mit dem WIA-Treiber scannen

Mit dem WIA-Treiber scannen

Sie können ein Bild aus einer WIA-kompatiblen Anwendung heraus scannen und das Bild in der betreffenden Anwendung verwenden.

Das Verfahren ist von der jeweiligen Anwendung abhängig. Folgende Verfahren dienen nur als Beispiele.

Weitere Informationen hierzu finden Sie im Handbuch der Anwendung.

Wichtig

- Unter Windows 2000 können Sie nicht mit dem WIA-Treiber scannen.

Mit dem WIA-Treiber 2.0 scannen

Nachfolgend finden Sie ein Beispiel für das Scannen mit der Windows-Fotogalerie.

1. Legen Sie das Dokument auf die Auflagefläche.

➔ Dokumente platzieren

2. Klicken Sie unter Datei (File) auf Von Scanner oder Kamera... (From Scanner or Camera...). Doppelklicken Sie anschließend auf WIA Canon (Modellname).

Der Bildschirm für die Scaneinstellungen wird angezeigt.

3. Legen Sie die Einstellungen fest.

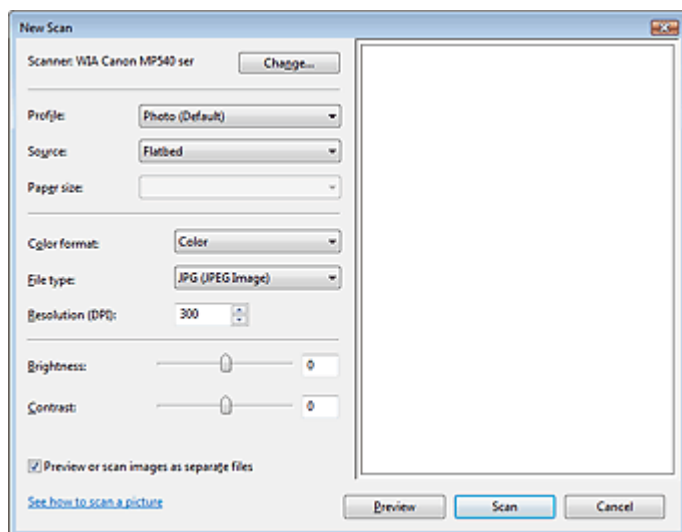

• **Scanner (Scanner)**

Der Name des gegenwärtig eingestellten Produkts wird angezeigt. Wenn Sie den Scanner ändern möchten, klicken Sie auf Ändern... (Change...) und wählen Sie das Produkt aus, das Sie verwenden möchten.

• **Profil (Profile)**

Wählen Sie entsprechend dem zu scannenden Dokument die Option Foto (Standard) (Photo (Default)) oder Dokumente (Documents) aus. Sie können ein neues Profil (Profile) speichern, indem Sie Profil hinzufügen... (Add profile) wählen. Sie können die Einzelheiten im Dialogfeld Neues Profil hinzufügen... (Add New Profile...) festlegen.

• **Quelle (Source)**

Wählen Sie einen Scannertyp.

• **Papierformat (Paper size)**

Diese Einstellung ist für dieses Gerät nicht verfügbar.

• **Farbformat (Color format)**

Wählen Sie aus, wie das Dokument gescannt werden soll.

- **Dateityp (File type)**

Wählen Sie ein Dateiformat aus den Optionen JPEG, BMP, PNG und TIFF.

- **Auflösung (DPI) (Resolution (DPI))**

Geben Sie die Auflösung ein. Legen Sie einen Wert zwischen 50 und 600 dpi fest. Standardmäßig ist 300 dpi eingestellt.

➔ **Auflösung** (Resolution)

- **Helligkeit (Brightness)**

Stellen Sie die Helligkeit durch Verschieben des Reglers ein. Verschieben Sie ihn nach links, um ein dunkleres Bild zu erhalten, und nach rechts, um ein helleres Bild zu erhalten. Sie können auch einen Wert eingeben (-100 bis 100).

- **Kontrast (Contrast)**

Stellen Sie den Kontrast durch Verschieben des Reglers ein. Wenn Sie ihn nach links verschieben, wird der Bildkontrast verringert und das Bild erscheint weicher. Wenn Sie ihn nach rechts verschieben, wird der Bildkontrast erhöht, und das Bild erscheint schärfer. Sie können auch einen Wert eingeben (-100 bis 100).

- **Bilder als separate Dateien in der Vorschau anzeigen oder scannen (Preview or scan images as separate files)**

Aktivieren Sie dieses Kontrollkästchen, um mehrere Bilder als separate Dateien in der Vorschau anzuzeigen oder zu scannen.

- **Erfahren Sie, wie man ein Bild scannt**

Klicken Sie hier, um "Windows-Hilfe und -Support" zu öffnen.

4. Klicken Sie auf Vorschau (Preview), um sich das Bild in der Vorschau anzusehen.

Das Vorschaubild wird auf der rechten Seite angezeigt.

5. Klicken Sie auf Scannen (Scan).

Wenn der Scanvorgang abgeschlossen ist, wird das Bild im Anzeigebereich der Anwendung angezeigt.

Mit dem WIA-Treiber 1.0 scannen

Nachfolgend finden Sie ein Beispiel für das Scannen mit Paint.

1. Legen Sie das Dokument auf die Auflagefläche.

➔ **Dokumente platzieren**

2. Wählen Sie unter Datei (File) die Option Von Scanner oder Kamera... (From Scanner or Camera...). (Wählen Sie den Befehl zum Scannen eines Dokuments in der Anwendung aus.)

3. Wählen Sie einen Bildtyp gemäß dem Typ des zu scannenden Dokuments aus.

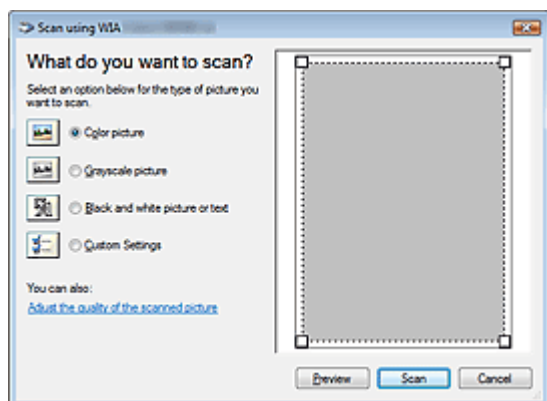

Hinweis

- Wenn Sie den Scanvorgang mit den zuvor unter Qualität des gescannten Bildes verbessern (Adjust the quality of the scanned picture) festgelegten Werten ausführen möchten, wählen Sie Benutzerdefinierte Einstellungen (Custom Settings).

4. Klicken Sie auf Qualität des gescannten Bildes verbessern (Adjust the quality of the scanned picture) und legen Sie die Voreinstellungen wie gewünscht fest.

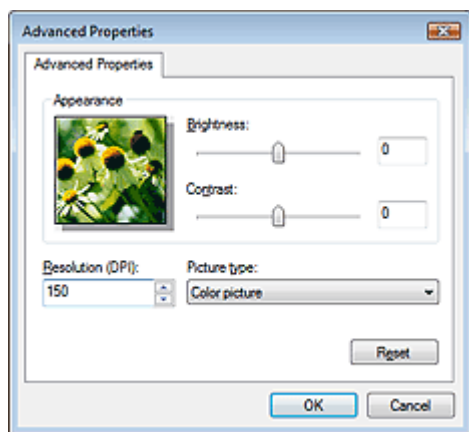

- **Helligkeit (Brightness)**

Stellen Sie die Helligkeit durch Verschieben des Reglers ein. Verschieben Sie ihn nach links, um ein dunkleres Bild zu erhalten, und nach rechts, um ein helleres Bild zu erhalten. Sie können auch einen Wert eingeben (-127 bis 127).

- **Kontrast (Contrast)**

Stellen Sie den Kontrast durch Verschieben des Reglers ein. Wenn Sie ihn nach links verschieben, wird der Bildkontrast verringert und das Bild erscheint weicher. Wenn Sie ihn nach rechts verschieben, wird der Bildkontrast erhöht, und das Bild erscheint schärfer. Sie können auch einen Wert eingeben (-127 bis 127).

- **Auflösung (DPI) (Resolution (DPI))**

Geben Sie die Auflösung ein. Legen Sie einen Wert zwischen 50 und 600 dpi fest.

➔ **Auflösung** (Resolution)

- **Bildtyp (Picture type)**

Wählen Sie den Scan-Typ für Ihr Dokument aus.

- **Zurücksetzen (Reset)**

Klicken Sie auf diese Schaltfläche, um die ursprünglichen Einstellungen wiederherzustellen.

5. Klicken Sie auf Scannen (Scan).

Wenn der Scanvorgang abgeschlossen ist, wird das Bild im Anzeigebereich der Anwendung angezeigt.

[Zum Seitenanfang](#)↑

Erweitertes Handbuch

Erweitertes Handbuch > Scannen > Weitere Scan-Methoden > Scannen über die Systemsteuerung (nur Windows XP)

Scannen über die Systemsteuerung (nur Windows XP)

Sie können Bilder unter Verwendung des WIA-Treibers über die Systemsteuerung von Windows XP scannen.

Windows Image Acquisition (WIA) ist ein Treibermodell, das unter Windows XP implementiert wurde. Es ermöglicht Ihnen das Scannen von Dokumenten ohne die Verwendung einer Anwendung. Um die erweiterten Einstellungen für das Scannen festzulegen, scannen Sie Dokumente über eine TWAIN-kompatible Anwendung.

1. Wählen Sie im Menü Starten (Start) die Option Systemsteuerung (Control Panel).
2. Klicken Sie auf Drucker und andere Hardware> (Printers and Other Hardware), Scanner und Kameras (Scanners and Cameras) und doppelklicken Sie anschließend auf WIA Canon (Modellname).
Das Dialogfeld Assistent für Scanner und Kameras (Scanner and Camera Wizard) wird geöffnet.
3. Klicken Sie auf Weiter (Next).
4. Wählen Sie einen Bildtyp (Picture type) gemäß dem Typ des zu scannenden Dokuments aus.

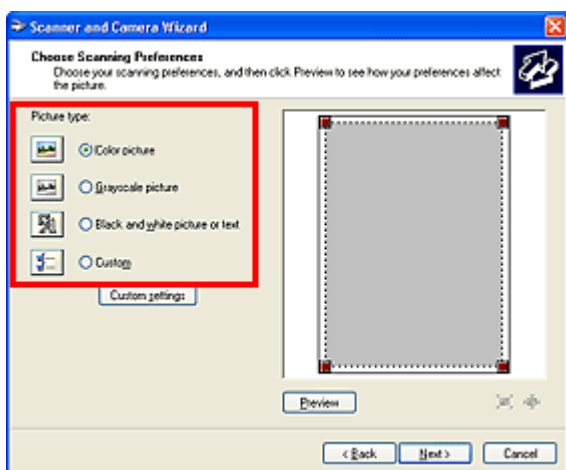

Hinweis

- Wenn Sie den Scanvorgang mit den zuvor im Dialogfeld Benutzerdefinierte Einstellungen (Custom settings) festgelegten Werten ausführen möchten, wählen Sie Benutzerdefiniert (Custom).

5. Klicken Sie auf Benutzerdefinierte Einstellungen (Custom Settings) und legen Sie die Voreinstellungen wie erforderlich fest.

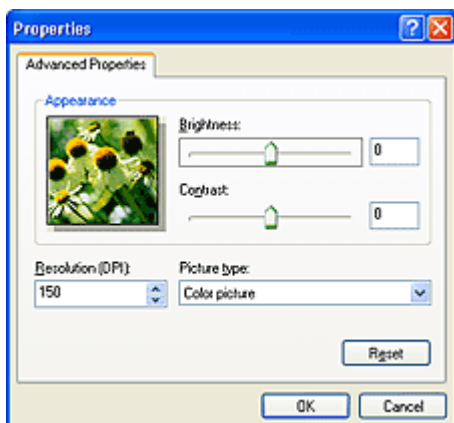

- **Helligkeit (Brightness)**

Stellen Sie die Helligkeit durch Verschieben des Reglers ein. Verschieben Sie ihn nach links, um ein dunkleres Bild zu erhalten, und nach rechts, um ein helleres Bild zu erhalten. Sie können auch einen Wert eingeben (-127 bis 127).

- **Kontrast (Contrast)**

Stellen Sie den Kontrast durch Verschieben des Reglers ein. Wenn Sie ihn nach links verschieben, wird der Bildkontrast verringert und das Bild erscheint weicher. Wenn Sie ihn nach rechts verschieben, wird der Bildkontrast erhöht, und das Bild erscheint schärfer. Sie können auch einen Wert eingeben (-127 bis 127).

- **Auflösung (DPI) (Resolution (DPI))**

Geben Sie die Auflösung ein. Legen Sie einen Wert zwischen 50 und 600 dpi fest.

➡ **Auflösung (Resolution)**

- **Bildtyp (Picture type)**

Wählen Sie den Scan-Typ für Ihr Dokument aus.

- **Zurücksetzen (Reset)**

Klicken Sie auf diese Schaltfläche, um die ursprünglichen Einstellungen wiederherzustellen.

6. Klicken Sie auf Vorschau (Preview), um sich das Bild in der Vorschau anzusehen.

Das Vorschaubild wird auf der rechten Seite angezeigt. Ziehen Sie das Symbol  zum Festlegen des Scan-Bereichs.

7. Klicken Sie auf Weiter (Next) und folgen Sie den Anweisungen.

[Zum Seitenanfang](#) ↑

Erweitertes Handbuch

Erweitertes Handbuch > Direktes Drucken von Fotos von einem kompatiblen Gerät oder einem Gerät für die Drahtloskommunikation

Direktes Drucken von Fotos von einem kompatiblen Gerät oder einem Gerät für die Drahtloskommunikation

- ➔ Direktes Drucken von Fotos von einem kompatiblen Gerät
- ➔ Drucken von Fotos von einem drahtlosen Kommunikationsgerät

[Zum Seitenanfang ↕](#)

Erweitertes Handbuch

Erweitertes Handbuch > Direktes Drucken von Fotos von einem kompatiblen Gerät oder einem Gerät für die Drahtloskommunikation > Direktes Drucken von Fotos von einem kompatiblen Gerät

Direktes Drucken von Fotos von einem kompatiblen Gerät

- ➔ Direktes Drucken von Fotos von einem kompatiblen Gerät
- ➔ Info zu PictBridge-Druckeinstellungen

[Zum Seitenanfang ↕](#)

Erweitertes Handbuch

Erweitertes Handbuch > Direktes Drucken von einem kompatiblen Gerät oder einem Gerät für die Drahtloskommunikation
> Direktes Drucken von einem kompatiblen Gerät > Direktes Drucken von einem kompatiblen Gerät

Direktes Drucken von Fotos von einem kompatiblen Gerät

Mithilfe eines vom Gerätehersteller empfohlenen USB-Kabels können Sie ein PictBridge-kompatibles Gerät wie eine Digitalkamera, einen Camcorder oder ein Mobiltelefon anschließen und aufgenommene Bilder direkt ohne Computer drucken.



Hinweis

- Beim Drucken von Fotos von einem an das Gerät angeschlossenen PictBridge-kompatiblen Gerät wird die Verwendung des Netzteils aus dem Lieferumfang des Geräts empfohlen. Wenn Sie das Gerät mit einem Akku betreiben, sollte dieser vollständig aufgeladen sein.
- Je nach Modell oder Marke Ihres Geräts müssen Sie möglicherweise einen mit PictBridge kompatiblen Druckmodus auswählen, bevor Sie das Gerät anschließen. Unter Umständen müssen Sie das PictBridge-kompatible Gerät außerdem einschalten oder den Wiedergabemodus manuell aktivieren, nachdem Sie es an den Drucker angeschlossen haben. Führen Sie alle notwendigen Vorgänge am PictBridge-kompatiblen Gerät vor dem Anschließen an den Drucker aus. Lesen Sie dazu die Anweisungen im Handbuch des PictBridge-kompatiblen Geräts.

1. Schalten Sie das Gerät erforderlichenfalls ein.
2. Legen Sie Papier ein.
3. Vergewissern Sie sich, dass die richtige Papierzufuhr ausgewählt ist.
4. Das PictBridge-kompatible Gerät muss ausgeschaltet sein.
5. Schließen Sie das PictBridge-kompatible Gerät mit einem vom Gerätehersteller empfohlenen USB-Kabel (A) an den Drucker an.

Das PictBridge-kompatible Gerät schaltet sich automatisch ein.

Wenn dies nicht der Fall ist, schalten Sie es manuell ein.

Wenn das Gerät richtig angeschlossen ist, wird auf dem Display des Geräts  angezeigt.



6. Legen Sie die Druckeinstellungen wie Papiertyp und Layout fest.

Im Menü der Anzeige des PictBridge-kompatiblen Geräts können Sie ebenfalls Einstellungen vornehmen. Wählen Sie das Format und den Typ des eingelegten Papiers aus.

➔ [Einstellungen am PictBridge-kompatiblen Gerät](#)

Sofern das PictBridge-kompatible Gerät kein Einstellungsmenü aufweist, ändern Sie die Einstellungen am Drucker.

➔ [Einstellungen am Gerät](#)

7. Starten Sie den Druckvorgang von Ihrem PictBridge-kompatiblen Gerät.



Wichtig

- Trennen Sie das USB-Kabel niemals während des Druckvorgangs vom Gerät, es sei denn, Sie werden ausdrücklich durch eine Anzeige am PictBridge-kompatiblen Gerät dazu aufgefordert. Befolgen Sie beim Entfernen des USB-Kabels zwischen Drucker und PictBridge-kompatiblen Gerät die Anweisungen im Handbuch des Geräts.

[Zum Seitenanfang](#) ↕

Erweitertes Handbuch

Erweitertes Handbuch > Direktes Drucken von einem kompatiblen Gerät oder einem Gerät für die Drahtloskommunikation
> Direktes Drucken von einem kompatiblen Gerät > Info zu PictBridge-Druckeinstellungen

Info zu PictBridge-Druckeinstellungen

➔ Einstellungen am PictBridge-kompatiblen Gerät

➔ Einstellungen am Gerät

Einstellungen am PictBridge-kompatiblen Gerät

In diesem Abschnitt werden die PictBridge-Funktionen des Geräts beschrieben. Informationen zu den Druckeinstellungen an einem PictBridge-kompatiblen Gerät finden Sie im Handbuch des Geräts.



Hinweis

- In der folgenden Beschreibung werden die Bezeichnungen der Einstellungselemente in PictBridge-kompatiblen Geräten der Marke Canon verwendet. Die Bezeichnungen der Einstellungselemente können je nach Modell oder Marke des jeweiligen Geräts abweichen.
- Einige der unten erläuterten Einstellungselemente sind auf einigen Geräten unter Umständen gar nicht verfügbar. In diesem Fall werden die am Gerät vorgenommenen Einstellungen angewendet. Auch wenn einige Elemente auf einem PictBridge-kompatiblen Gerät auf Standard (Default) gesetzt sind, werden die Geräteeinstellungen für diese Elemente angewendet.

➔ Einstellungen am Gerät

Beim Drucken von einem PictBridge-kompatiblen Gerät können die folgenden Papierformate und Papiertypen verwendet werden:

Papierformat	4" x 6"/10 x 15 cm, 5" x 7"*1, 8" x 10"/20 x 25 cm, A4, 8,5" x 11"(Letter), 4" x 7,1"/10,1 x 18 cm*2 *1 10x15 wird möglicherweise auf einigen PictBridge-kompatiblen Geräten angezeigt. *2 Hi Vision wird möglicherweise auf PictBridge-kompatiblen Geräten angezeigt, die nicht von Canon hergestellt wurden.
Papiertyp	<ul style="list-style-type: none"> ● Standard (Auswahl auf der Grundlage der Geräteeinstellung) ● Foto: [Photo Paper Plus Glossy II/Fotoglanzpapier Plus II] PP-201/[Glossy Photo Paper "Everyday Use"/Fotoglanzpapier für den alltäglichen Einsatz] GP-501/[Photo Paper Glossy/Fotopapier Glanz] GP-502/[Photo Paper Plus Semi-gloss/Photo Papier Plus, Seiden-Glanz] SG-201/[Photo Stickers*/Foto-Etiketten] * Wählen Sie beim Drucken auf Klebeetikettenpapier unter Papierformat (Paper Size) die Option 10 x 15 cm/4" x 6". Wählen Sie unter Layout nicht die Option Randlos (Borderless) aus. ● Fast Photo: Professional Fotopapier (Photo Paper Pro) PR-201 ● Normal: A4/Letter Wenn der Papiertyp (Paper type) auf Normal (Plain) eingestellt ist, wird der randlose Druck deaktiviert, auch wenn das Layout auf Randlos (Borderless) eingestellt ist.
Layout	Standard (Auswahl auf der Grundlage der Geräteeinstellung), Index, Mit Rand, Randlos, n-fach (2, 4, 9, 16)*1, 20-fach*2, 35-fach*3 *1 Layout kompatibel mit Papier im A4- oder Letter-Format und Etikett der Marke Canon oben. A4/Letter: 4-fach Fotoetiketten (Photo Stickers): 2-fach, 4-fach, 9-fach, 16-fach. *2 Mit einem PictBridge-kompatiblen Gerät von Canon können Sie bei Auswahl von Elementen mit dem Zeichen "i" Aufnahmeinformationen (EXIF-Daten) im Listenformat (20-fach) oder auf den Rändern der angegebenen Daten (1-fach) drucken. (Steht bei einigen PictBridge-kompatiblen Geräten von Canon möglicherweise nicht zur Verfügung.) *3 Gedruckt in 35-mm-Filmstillayout (Kontaktabzuglayout). Steht nur bei PictBridge-kompatiblen Geräten von Canon zur Verfügung. (Steht bei einigen PictBridge-kompatiblen Geräten von Canon möglicherweise nicht zur

	Verfügung.)
Druckdatum & Dateinr.	Standard (Aus: Kein Druck), Datum, Dateinr., Beide, Aus
Bilddoptimierung	Standard*1*2, Ein (EXIF Print), Aus, Kornreduktion*2, VIVID*2, Gesicht*2, Rote Augen*2 *1 Fotos werden für den Druck mit der Funktion Photo Optimizer Pro optimiert. *2 Kann nur auf bestimmten PictBridge-kompatiblen Geräten der Marke Canon ausgewählt werden. (Ist je nach Gerät unter Umständen nicht ausgewählt.)
Zuschneiden	Standard (Aus: Kein Zuschneiden), Ein (Einstellung der Kamera befolgen), Aus

Einstellungen am Gerät

Sie können im Bildschirm Pict-Bridge-Einstellungen (PictBridge print settings) die PictBridge-Druckeinstellungen ändern. Legen Sie am PictBridge-kompatiblen Gerät die Druckeinstellungen auf Standard (Default) fest, wenn Sie entsprechend der ausgewählten Einstellungen drucken möchten.

In diesem Abschnitt wird die Vorgehensweise zum Anzeigen des Bildschirms Pict-Bridge-Einstellungen (PictBridge settings) beschrieben. Weitere Informationen zum Festlegen von Einstellungen finden Sie unter [PictBridge-Druckeinstellungen](#).

1. Schalten Sie das Gerät erforderlichenfalls ein.

2. Wählen Sie  Einstellungen (Settings) im Bildschirm HOME, und drücken Sie die Taste [OK].

3. Wählen Sie  Geräteeinstellungen (Device settings), und drücken Sie die Taste [OK].

4. Wählen Sie PictBridge-Einstellungen (PictBridge settings), und drücken Sie die Taste [OK].

Der Bildschirm Pict-Bridge-Einstellungen (PictBridge settings) wird angezeigt.

[Zum Seitenanfang](#) ↑

Erweitertes Handbuch

Erweitertes Handbuch > Direktes Drucken von Fotos von einem kompatiblen Gerät oder einem Gerät für die Drahtloskommunikation > Drucken von Fotos von einem drahtlosen Kommunikationsgerät

Drucken von Fotos von einem drahtlosen Kommunikationsgerät

- ➔ Festlegen des Seitenformats, Medientyps und Layouts beim Drucken von einem Mobiltelefon
- ➔ Drucken über Bluetooth-Verbindung

[Zum Seitenanfang ↕](#)

Erweitertes Handbuch

Erweitertes Handbuch > Direktes Drucken von einem kompatiblen Gerät oder einem Gerät für die Drahtloskommunikation
> Drucken von Fotos von einem drahtlosen Kommunikationsgerät > Festlegen des Seitenformats, Medientyps und Layouts beim Drucken von einem Mobiltelefon

Festlegen des Seitenformats, Medientyps und Layouts beim Drucken von einem Mobiltelefon

Beim Drucken von einem Mobiltelefon über die Bluetooth-Verbindung müssen Sie auf dem Bildschirm Einst. f. Druck v. Mobilt. (Mobile phone print setting) das Seitenformat, den Medientyp, das Layout und die Einstellungen für den randlosen Druck auswählen. Weitere Informationen zum Drucken von einem Computer über die Bluetooth-Verbindung finden Sie unter [Info zur Bluetooth-Verbindung](#).

* Die Standardeinstellung ist randloses Drucken auf Fotoglanzpapier Plus II (Photo Paper Plus Glossy II) in Größe L.



Anzeigen des Bildschirms Einst. f. Druck v. Mobilt. (Mobile phone print setting)

In diesem Abschnitt wird beschrieben, wie Sie den Bildschirm Einst. f. Druck v. Mobilt. (Mobile phone print setting) anzeigen. Weitere Informationen zum Festlegen von Einstellungen finden Sie unter [Einstellungen für den Druck vom Mobiltelefon](#).

1. Schalten Sie das Gerät erforderlichenfalls ein.
2. Schließen Sie das optionale Bluetooth-Modul BU-30 an.

Stecken Sie das Bluetooth-Modul BU-30 in den Direktdruckanschluss des Druckers.



3. Wählen Sie  Einstellungen (Settings) im Bildschirm HOME, und drücken Sie die Taste **[OK]**.
4. Wählen Sie  Geräteeinstellungen (Device settings), und drücken Sie die Taste **[OK]**.
5. Wählen Sie Einst. f. Druck v. Mobilt. (Mobile phone print setting), und drücken

Sie die Taste **[OK]**.

Der Bildschirms Einst. f. Druck v. Mobilt. (Mobile phone print setting) wird angezeigt. Weitere Informationen zum Festlegen von Einstellungen finden Sie unter [Einstellungen für den Druck vom Mobiltelefon](#).

[Zum Seitenanfang ↕](#)

Erweitertes Handbuch

Erweitertes Handbuch > Direktes Drucken von einem kompatiblen Gerät oder einem Gerät für die Drahtloskommunikation
> Drucken von Fotos von einem drahtlosen Kommunikationsgerät > Drucken über Bluetooth-Verbindung

Drucken über Bluetooth-Verbindung

In diesem Abschnitt wird das Drucken von Fotos über eine Bluetooth-Verbindung mit einem Mobiltelefon mit dem optionalen Bluetooth-Modul BU-30 beschrieben.

Weitere Informationen zum Drucken von einem Mobiltelefon über die Bluetooth-Verbindung finden Sie in der Bedienungsanleitung des jeweiligen Geräts.

Weitere Informationen zum Drucken von einem Computer über die Bluetooth-Verbindung finden Sie unter [Info zur Bluetooth-Verbindung](#).

Hinweis

- Mobiltelefone, die OPP (Object Push Profile) oder BIP (Basic Image Profile) unterstützen, können Fotos drucken.
Sie können je nach Mobiltelefon möglicherweise nicht drucken, sogar wenn Ihr Mobiltelefon die oben genannten Profile unterstützt. Weitere Informationen zu den von Ihrem Mobiltelefon unterstützten Profilen finden Sie im Benutzerhandbuch des jeweiligen Geräts.

Drucken über eine Bluetooth-Verbindung

1. Schalten Sie das Gerät erforderlichenfalls ein.
2. Legen Sie Papier in das hintere Fach ein.
3. Schließen Sie das optionale Bluetooth-Modul BU-30 an.

Stecken Sie das Bluetooth-Modul BU-30 in den Direktdruckanschluss des Druckers.



4. Legen Sie das Seitenformat und das Layout fest.
➔ [Festlegen des Seitenformats, Medientyps und Layouts beim Drucken von einem Mobiltelefon](#)
5. Starten Sie den Druckvorgang von einem Mobiltelefon.

- **Wählen Sie als Gerätenamen den Standardwert Canon XXX-1 (wobei "XXX" für den Gerätenamen steht) aus.**
- **Wenn Sie zur Eingabe des Kennworts (oder Schlüssels) aufgefordert werden, geben Sie den Standardwert "0000" ein.**

Sie können den Gerätenamen, das Kennwort usw. im Bildschirm Bluetooth-Einst. (Bluetooth settings) ändern.

➔ [Ändern der Bluetooth-Einstellungen](#)



Hinweis

- Abhängig von den im Folgenden genannten Bedingungen ist die Kommunikation in einem Bereich von bis zu 10 m/33 Fuß möglich. Die Druckgeschwindigkeit kann unterschiedlich ausfallen. Dies ist von den folgenden Bedingungen abhängig:
Hindernisse zwischen den verbundenen Geräten und Beeinträchtigung durch vorhandene Funkwellen.
Magnetische Felder, statische Elektrizität oder elektromagnetische Interferenzen.
Empfindlichkeit der Empfänger und Antennenleistung der Geräte.
 - Videodateien können nicht gedruckt werden.
 - Auf einer Speicherkarte gespeicherte Daten können je nach Gerät möglicherweise nicht gedruckt werden.
 - **Info zu übertragbare Daten**
 - Aufgrund von Sicherheitseinstellungen des Mobiltelefons können heruntergeladene Inhalte oder von einer URL-Adresse heruntergeladene Fotos als Anhang einer E-Mail nicht gedruckt werden.
 - Abhängig von der Größe eines Fotos kann es einige Augenblicke dauern, bis der Druckvorgang auf diesem Gerät nach der Verbindung der drahtlosen Kommunikation gestartet wird.
 - Die Druckqualität und die Ausrichtung (Hochformat oder Querformat) werden entsprechend der aufgenommenen Fotogröße automatisch festgelegt.
 - Die Ränder der Bilder können, abhängig von der mit dem Mobiltelefon aufgenommenen Fotogröße, beim randlosen Drucken möglicherweise abgeschnitten sein. Die Größe der Ränder werden gegebenenfalls beim Drucken mit Rändern geändert.
 - Überschreitet die Fotodatei 1,8 MB, kann die Datei möglicherweise nicht gesendet werden.
-

[Zum Seitenanfang](#) ↕

Erweitertes Handbuch

Erweitertes Handbuch > Direktes Drucken von einem kompatiblen Gerät oder einem Gerät für die Drahtloskommunikation > Drucken von Fotos von einem drahtlosen Kommunikationsgerät > Drucken über Bluetooth-Verbindung > Ändern der Bluetooth-Einstellungen

Ändern der Bluetooth-Einstellungen



Als Vorbereitung für das Drucken über die Bluetooth-Verbindung können Sie die Einstellungen, wie z. B. Geräte-Name und Kennwort, im Bildschirm Bluetooth-Einst. (Bluetooth settings) ändern.

In diesem Abschnitt wird beschrieben, wie Sie den Bildschirm Bluetooth-Einst. (Bluetooth settings) anzeigen. Weitere Informationen zum Festlegen von Einstellungen finden Sie unter [Bluetooth-Einstellungen](#).

1. Schalten Sie das Gerät erforderlichenfalls ein.
2. Schließen Sie das optionale Bluetooth-Modul BU-30 an.

Stecken Sie das Bluetooth-Modul BU-30 in den Direktdruckanschluss des Druckers.



3. Wählen Sie  Einstellungen (Settings) im Bildschirm HOME, und drücken Sie die Taste **[OK]**.
4. Wählen Sie  Geräteeinstellungen (Device settings), und drücken Sie die Taste **[OK]**.
5. Wählen Sie Bluetooth-Einstellungen (Bluetooth settings), und drücken Sie die Taste **[OK]**.

Der Bildschirm Bluetooth-Einst. (Bluetooth settings) wird angezeigt.

Erweitertes Handbuch

Erweitertes Handbuch > Wartung

Wartung

- ➔ Reinigen des Geräts
- ➔ Durchführen der Wartung über den Computer

[Zum Seitenanfang ↕](#)

Erweitertes Handbuch

Erweitertes Handbuch > Wartung > Reinigen des Geräts

Reinigen des Geräts

- ➔ Reinigung
- ➔ Reinigen des Gerätegehäuses
- ➔ Reinigen der Glasauflagefläche und des Vorlagendeckels
- ➔ Reinigen des Geräteinneren (Bodenplattenreinigung)
- ➔ Reinigen der hervorstehenden Teile im Gerät

[Zum Seitenanfang](#) ↗

Erweitertes Handbuch

Erweitertes Handbuch > Wartung > Reinigen des Geräts > Reinigung

Reinigung

Im Folgenden wird beschrieben, wie Sie das Gerät reinigen, um stets einen fehlerfreien Betrieb zu gewährleisten.

Vorsicht

- Verwenden Sie zum Reinigen keine Papiertücher, Stoffe mit rauer Struktur oder ähnliche Materialien, die die Oberfläche verkratzen könnten. Andernfalls können feiner Papierstaub oder Fäden im Innern des Geräts verbleiben und Probleme verursachen, z. B. den Druckkopf blockieren oder die Druckqualität verschlechtern. Verwenden Sie ein weiches Tuch.
 - Reinigen Sie das Gerät niemals mit flüchtigen Flüssigkeiten wie Verdünnungsmittel, Benzol, Aceton oder anderen chemischen Reinigern, da dies zu Fehlfunktionen oder zur Beschädigung der Geräteoberfläche führen kann.
-

- ➔ Reinigen des Gerätegehäuses
- ➔ Reinigen der Glasauflagefläche und des Vorlagendeckels
- ➔ Reinigen des Geräteinneren (Bodenplattenreinigung)
- ➔ Reinigen der hervorstehenden Teile im Gerät

[Zum Seitenanfang ↕](#)

Erweitertes Handbuch

[Erweitertes Handbuch](#) > [Wartung](#) > [Reinigen des Geräts](#) > [Reinigen des Gerätegehäuses](#)

Reinigen des Gerätegehäuses

Verwenden Sie zum Reinigen am besten ein weiches Tuch, wie z. B. ein Brillenputztuch, und entfernen Sie damit vorsichtig Schmutz von der Oberfläche. Glätten Sie das Tuch ggf. vor dem Reinigen.

Vorsicht

- Schalten Sie das Gerät vor dem Reinigen aus, und ziehen Sie den Netzstecker aus der Steckdose.
 - Verwenden Sie keine Papiertücher, Stoffe mit rauer Struktur oder ähnliche Materialien, die die Oberfläche verkratzen könnten.
-

[Zum Seitenanfang](#) ↕

Erweitertes Handbuch

Erweitertes Handbuch > Wartung > Reinigen des Geräts > Reinigen der Glasauflagefläche und des Vorlagendeckels

Reinigen der Glasauflagefläche und des Vorlagendeckels

Vorsicht

- Schalten Sie das Gerät vor dem Reinigen aus, und ziehen Sie den Netzstecker aus der Steckdose.

Reinigen Sie die Glasauflagefläche (A) und die Innenseite des Vorlagendeckels (weiße Folie) (B) vorsichtig mit einem sauberen, weichen, fusselfreien Tuch. Stellen Sie sicher, dass speziell auf der Glasauflagefläche keine Rückstände verbleiben.

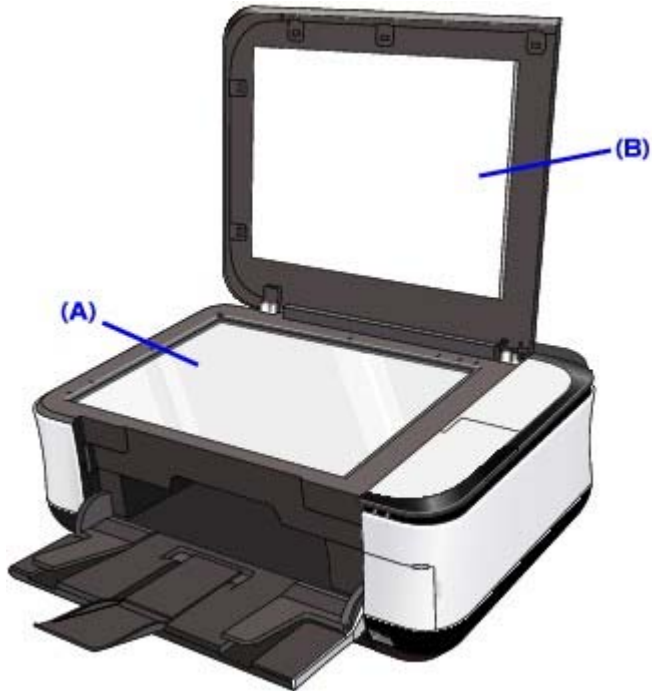

Wichtig

- Die Innenseite des Vorlagendeckels (weiße Folie) (B) kann leicht beschädigt werden. Wischen Sie sie deshalb sehr vorsichtig ab.

[Zum Seitenanfang ↗](#)

Erweitertes Handbuch

Erweitertes Handbuch > Wartung > Reinigen Ihres Geräts > Reinigen des Geräteinneren (Bodenplattenreinigung)

Reinigen des Geräteinneren (Bodenplattenreinigung)

In diesem Abschnitt wird beschrieben, wie Sie den Innenraum des Geräts reinigen können. Durch Verschmutzungen im Innenraum des Geräts kann das Papier beim Drucken verschmutzt werden. Wir empfehlen daher, das Gerät regelmäßig zu reinigen.

1. Schalten Sie das Gerät erforderlichenfalls ein.
2. Entnehmen Sie sämtliches Papier aus dem hinteren Fach.
3. Öffnen Sie das Papierausgabefach.
Ziehen Sie das Papierausgabefach vorsichtig oben in der Mitte heraus.
4. Öffnen Sie die Verlängerung des Papierausgabefachs.
5. Falten Sie ein einzelnes Blatt Papier im A4- oder Letter-Format in Längsrichtung. Entfalten Sie anschließend das Blatt dann wieder.
6. Legen Sie nur dieses eine Blatt Papier so in das hintere Fach ein, dass der Falz nach vorn weist.

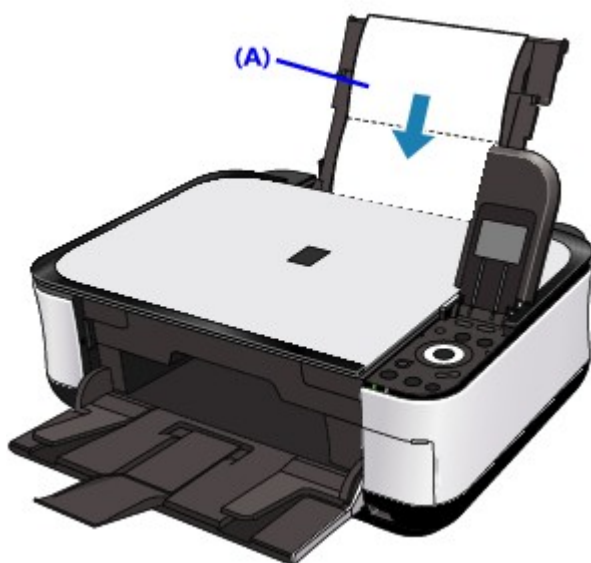

(A) Legen Sie das Papier nach dem Entfalten ein.

7. Wählen Sie  Einstellungen (Settings) im Bildschirm HOME, und drücken Sie die Taste **[OK]**.
Der Bildschirm Einstellungen (Settings) wird angezeigt.
8. Wählen Sie **Wartung (Maintenance)**, und drücken Sie dann **[OK]**.
Der Bildschirm **Wartung (Maintenance)** wird angezeigt.
9. Wählen Sie **Bodenplattenreinigung (Bottom plate cleaning)**, und drücken Sie dann die Taste **[OK]**.
Der Bestätigungsbildschirm wird angezeigt.
10. Wählen Sie **Ja (Yes)**, und drücken Sie dann **[OK]**.

Das Papier wird durch das Gerät gezogen und reinigt dabei das Geräteinnere.

Prüfen Sie den Falz des ausgeworfenen Papiers. Weist der Falz Tintenspuren auf, müssen Sie die Bodenplattenreinigung erneut durchführen.

Wenn das Problem nach dem erneuten Reinigen weiterhin besteht, sind möglicherweise hervorstehende Teile im Geräteinneren verschmutzt. Reinigen Sie sie entsprechend den Anweisungen.

➔ [Reinigen der hervorstehenden Teile im Gerät](#)



Hinweis

- Verwenden Sie für eine erneute Bodenplattenreinigung ein neues Blatt Papier.
-

[Zum Seitenanfang](#) ↕

Erweitertes Handbuch

Erweitertes Handbuch > Wartung > Reinigen des Geräts > Reinigen der hervorstehenden Teile im Gerät

Reinigen der hervorstehenden Teile im Gerät

Wenn im Gerät hervorstehende Teile verschmutzt sind, wischen Sie die Tinte mit einem Wattestäbchen oder Ähnlichem ab.

Vorsicht

- Schalten Sie das Gerät vor dem Reinigen aus, und ziehen Sie den Netzstecker aus der Steckdose.

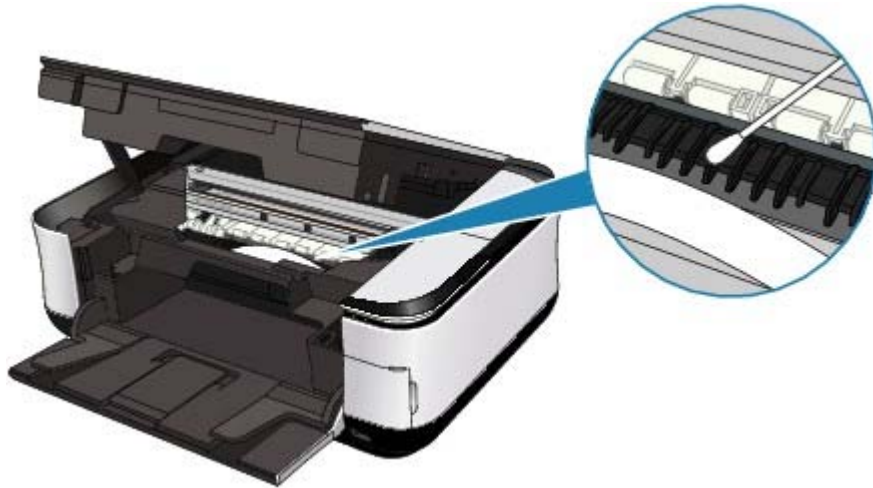

[Zum Seitenanfang ↕](#)

Erweitertes Handbuch

Erweitertes Handbuch > Wartung > Durchführen der Wartung über den Computer

Durchführen der Wartung über den Computer

- ➔ Reinigen der Druckköpfe
- ➔ Reinigen der Papierzuführungswalzen
- ➔ Ausrichten des Druckkopfes
- ➔ Prüfen der Druckkopfdüsen
- ➔ Reinigen des Geräteinnenraums

[Zum Seitenanfang ↗](#)

Erweitertes Handbuch

Erweitertes Handbuch > Wartung > Durchführen der Wartung über den Computer > Reinigen der Druckköpfe

Reinigen der Druckköpfe

Die Druckkopfreinigung beseitigt Verstopfungen in den Druckkopfdüsen. Sie sollten eine Druckkopfreinigung durchführen, wenn der Ausdruck blass ist oder eine Farbe nicht gedruckt wird, obwohl ausreichend Tinte vorhanden ist.

So reinigen Sie den Druckkopf:



Reinigung

1. Öffnen des **Druckertreiber-Setup-Fensters**
2. Klicken Sie auf der Registerkarte **Wartung (Maintenance)** auf **Reinigung (Cleaning)**.
Das Dialogfeld **Druckkopfreinigung (Print Head Cleaning)** wird geöffnet. Befolgen Sie die Anweisungen im Dialogfeld.
Klicken Sie auf **Anfangstest der Objekte (Initial Check Items)**, um die zu prüfenden Elemente vor der **Reinigung (Cleaning)** anzuzeigen.
3. Führen Sie die **Reinigung** durch.
Vergewissern Sie sich, dass der Drucker eingeschaltet ist, und klicken Sie auf **Ausführen (Execute)**.
Die **Druckkopfreinigung** beginnt.
4. **Abschließen der Reinigung**
Klicken Sie auf **OK**, wenn die **Bestätigungsmeldung** angezeigt wird.
Das Dialogfeld **Düsentest (Nozzle Check)** wird geöffnet.
5. **Überprüfen der Ergebnisse**
Um zu überprüfen, ob sich die **Druckqualität** verbessert hat, klicken Sie auf **Prüfmuster drucken (Print Check Pattern)**. Zum **Abbrechen** des Prüfvorgangs klicken Sie auf **Abbrechen (Cancel)**.
Wenn das **Druckergebnis** nach einer ersten **Reinigung** nicht besser ist, führen Sie den **Reinigungsvorgang** noch einmal durch.



Intensivreinigung

Die **Intensivreinigung (Deep Cleaning)** ist gründlicher als die normale **Reinigung (Cleaning)**. Führen Sie eine **Intensivreinigung** durch, wenn das **Druckkopfproblem** durch eine **zweimalige Reinigung** nicht behoben wurde.

1. Öffnen des **Druckertreiber-Setup-Fensters**
2. Klicken auf der Registerkarte **Wartung (Maintenance)** auf **Intensivreinigung (Deep Cleaning)**
Das Dialogfeld **Intensivreinigung (Deep Cleaning)** wird geöffnet. Befolgen Sie die Anweisungen im Dialogfeld.
Klicken Sie auf **Anfangstest der Objekte (Initial Check Items)**, um die zu prüfenden Elemente vor der **Intensivreinigung (Deep Cleaning)** anzuzeigen.
3. Vergewissern Sie sich, dass der Drucker eingeschaltet ist, und klicken Sie auf **Ausführen (Execute)**.
Klicken Sie auf **OK**, wenn die **Bestätigungsmeldung** angezeigt wird.

Die Intensivreinigung der Druckköpfe beginnt.

Wichtig

- Bei der Reinigung (Cleaning) wird ein wenig Tinte verbraucht. Bei der Intensivreinigung (Deep Cleaning) wird mehr Tinte verbraucht als bei der Reinigung (Cleaning). Durch häufiges Reinigen der Druckköpfe wird der Tintenvorrat des Druckers schnell aufgebraucht. Führen Sie daher eine Reinigung nur aus, wenn sie erforderlich ist.

Hinweis

- Wenn nach der Intensivreinigung (Deep Cleaning) keine Verbesserung zu erkennen ist, schalten Sie das Gerät aus, warten Sie 24 Stunden, und führen Sie anschließend eine erneute Intensivreinigung (Deep Cleaning) durch. Wenn auch danach keine Verbesserung eintritt, ist möglicherweise die Tinte aufgebraucht, oder der Druckkopf ist abgenutzt. Informationen zur geeigneten Abhilfemaßnahme finden Sie unter "[Das Gerät arbeitet, es wird jedoch keine Tinte ausgegeben](#)".

Verwandtes Thema

[➔ Prüfen der Druckkopfdüsen](#)

[Zum Seitenanfang ↑](#)

Erweitertes Handbuch

Erweitertes Handbuch > Wartung > Wartung vom Computer aus durchführen > Reinigen der Papierzuführungswalzen

Reinigen der Papierzuführungswalzen

Mit Hilfe dieser Funktion können Sie die Papierzuführungswalze reinigen. Führen Sie diese Reinigung durch, wenn Papierpartikel an der Papierzuführungswalze haften und das Papier nicht ordnungsgemäß eingezogen wird.

So führen Sie eine Reinigung der Papierzuführungswalzen durch:



Reinigung der Papiereinzugwalzen

1. Bereiten Sie das Gerät vor.

Nehmen Sie das Papier aus der Papierzufuhr, aus der es nicht ordnungsgemäß zugeführt werden konnte.

2. Öffnen des Druckertreiber-Setup-Fensters

3. Klicken auf der Registerkarte Wartung (Maintenance) auf Reinigung der Papiereinzugwalzen (Roller Cleaning)

Das Dialogfeld Reinigung der Papiereinzugwalzen (Roller Cleaning) wird geöffnet.

4. Wählen Sie Hinteres Fach (Rear Tray) oder Kassette (Cassette), und klicken Sie auf OK.

Die Bestätigungsmeldung wird angezeigt.

5. Ausführen der Reinigung der Papierzuführungswalze

Vergewissern Sie sich, dass der Drucker eingeschaltet ist, und klicken Sie auf OK.
Die Reinigung der Papierzuführungswalze beginnt.

6. Abschließen der Reinigung der Papierzuführungswalze

Wenn sich die Papierzuführungswalzen nicht mehr bewegen, führen Sie die Anweisungen in der Meldung aus. Legen Sie drei Blätter Normalpapier in die ausgewählte Papierzufuhr des Geräts ein, und klicken Sie auf OK.

Das Papier wird ausgegeben und die Reinigung der Papiereinzugwalze wird abgeschlossen.

[Zum Seitenanfang](#) ↑

Erweitertes Handbuch

Erweitertes Handbuch > Wartung > Durchführen der Wartung über den Computer > Ausrichten des Druckkopfes

Ausrichten des Druckkopfes

Bei der Druckkopfausrichtung werden die Positionen der Druckköpfe im Gerät korrigiert und Probleme wie Farbabweichungen und falsch ausgerichtete Zeilen behoben.

So führen Sie eine Druckkopfausrichtung aus:



Druckkopfausrichtung

1. Öffnen des **Druckertreiber-Setup-Fensters**
2. Klicken auf der Registerkarte **Wartung (Maintenance)** auf **Druckkopfausrichtung (Print Head Alignment)**

Das Dialogfeld **Druckkopfausrichtung starten (Start Print Head Alignment)** wird geöffnet.

3. Legen Sie Papier in das Gerät ein.

Legen Sie drei Blätter Normalpapier des Formats A4 oder Letter in die Kassette ein.

4. Durchführen der Druckkopfausrichtung

Stellen Sie sicher, dass das Gerät eingeschaltet ist, und klicken Sie auf **Druckkopf ausrichten (Align Print Head)**.

Befolgen Sie die Anweisung in der Meldung.



Hinweis

- Um die aktuelle Einstellung vor der Ausrichtung der Druckkopfposition zu prüfen, klicken Sie auf **Ausrichtungswert drucken (Print Alignment Value)**.

5. Überprüfen der gedruckten Muster

Geben Sie die Nummern der Muster mit den wenigsten Streifen in den jeweiligen Feldern ein.

Durch Klicken auf die Nummern der Muster mit den wenigsten Streifen im Vorschaufenster werden die zugehörigen Nummern in den jeweiligen Feldern automatisch festgelegt.

Klicken Sie nach Eingabe der erforderlichen Werte auf **OK**.



Hinweis

- Wenn Sie den Ausdruck betrachten und nach wie vor nicht ermitteln können, welches Muster die wenigsten Streifen aufweist, finden Sie weitere Informationen im Gerätehandbuch.

6. Prüfen Sie das Anpassungsmuster, das als Nächstes gedruckt wird

Befolgen Sie die Anweisung in der Meldung.

[Zum Seitenanfang ↑](#)

Erweitertes Handbuch

Erweitertes Handbuch > Wartung > Durchführen der Wartung über den Computer > Prüfen der Druckkopfdüsen

Prüfen der Druckkopfdüsen

Mit Hilfe der Düsentest-Funktion können Sie durch Ausdrucken eines Düsentestmusters überprüfen, ob die Druckköpfe ordnungsgemäß arbeiten. Falls der Ausdruck blass aussieht oder eine Farbe nicht gedruckt wird, sollten Sie das Düsentestmuster ausdrucken.

So drucken Sie ein Düsentestmuster aus:

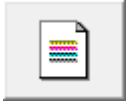

Düsentest

- 1. Öffnen des Druckertreiber-Setup-Fensters**
- 2. Klicken auf der Registerkarte Wartung (Maintenance) auf Düsentest (Nozzle Check)**

Das Dialogfeld Düsentest (Nozzle Check) wird geöffnet.
Um eine Liste der Elemente anzuzeigen, die Sie vor dem Drucken des Prüfmusters prüfen sollten, klicken Sie auf Anfangstest der Objekte (Initial Check Items).
- 3. Legen Sie Papier in das Gerät ein.**

Legen Sie ein Blatt Normalpapier des Formats A4 oder Letter in die Kassette ein.
- 4. Drucken des Düsentestmusters**

Vergewissern Sie sich, dass der Drucker eingeschaltet ist, und klicken Sie auf Prüfmuster drucken (Print Check Pattern).
Das Düsentestmuster wird gedruckt.
Klicken Sie auf OK, wenn die Bestätigungsmeldung angezeigt wird.
Das Dialogfeld Musterüberprüfung (Pattern Check) wird geöffnet.
- 5. Überprüfen des Druckergebnisses**

Überprüfen Sie das Druckergebnis. Wenn das Druckergebnis normal ist, klicken Sie auf Beenden (Exit).
Wenn der Ausdruck verschmiert ist oder nicht gedruckte Abschnitte enthält, klicken Sie auf Reinigung (Cleaning), um den Druckkopf zu reinigen.

Verwandtes Thema

➔ [Reinigen der Druckköpfe](#)

[Zum Seitenanfang](#) ↑

Erweitertes Handbuch

Erweitertes Handbuch > Wartung > Durchführen der Wartung über den Computer > Reinigen des Geräteinnenraums

Reinigen des Geräteinnenraums

Mithilfe der Bodenplattenreinigung können Sie Verschmierungen auf der Rückseite des Papiers verhindern. Führen Sie vor dem Duplexdruck eine Bodenplattenreinigung durch.

Führen Sie die Bodenplattenreinigung auch dann aus, wenn auf den ausgedruckten Seiten Verschmierungen zu sehen sind, die nicht von den Druckdaten herrühren.

Weitere Informationen zum Einlegen von Papier finden Sie unter "[Reinigen des Geräteinneren \(Bodenplattenreinigung\)](#)".

So führen Sie eine Bodenplattenreinigung durch:



Bodenplattenreinigung

1. Öffnen des [Druckertreiber-Setup-Fensters](#)
2. Klicken auf der Registerkarte [Wartung \(Maintenance\)](#) auf [Bodenplattenreinigung \(Bottom Plate Cleaning\)](#)

Das Dialogfeld [Bodenplattenreinigung \(Bottom Plate Cleaning\)](#) wird geöffnet.

3. Legen Sie Papier in das Gerät ein.

Falten Sie die lange Seite eines Blatts Normalpapier des Formats A4 oder Letter in der Mitte gemäß der Anweisung im Dialogfeld und falten Sie es wieder auseinander.

Legen Sie das Papier im Hochformat mit der Knickfalte nach unten in das hintere Fach ein.

4. Durchführen der Bodenplattenreinigung

Stellen Sie sicher, dass der Drucker eingeschaltet ist, und klicken Sie auf [Ausführen \(Execute\)](#). Die Bodenplattenreinigung beginnt.

[Zum Seitenanfang](#) ↑

Erweitertes Handbuch

Erweitertes Handbuch > Info zur Bluetooth-Verbindung

Info zur Bluetooth-Verbindung

- ➔ Vorsichtsmaßnahmen bei der Handhabung
- ➔ Vorbereitung zur Verwendung des Bluetooth-Moduls
- ➔ Drucken von Daten über Bluetooth-Verbindung
- ➔ Grundlegende Vorgehensweise zum Drucken über eine Bluetooth-Verbindung
- ➔ Bluetooth-Einstellungen
- ➔ Fehlersuche
- ➔ Technische Daten

[Zum Seitenanfang ↕](#)

Erweitertes Handbuch

[Erweitertes Handbuch](#) > [Info zur Bluetooth-Verbindung](#) > [Vorsichtsmaßnahmen bei der Handhabung](#)

Vorsichtsmaßnahmen bei der Handhabung

➔ [Produktversand](#)

[Zum Seitenanfang](#) ↕

Erweitertes Handbuch

[Erweitertes Handbuch](#) > [Info zur Bluetooth-Verbindung](#) > [Vorsichtsmaßnahmen bei der Handhabung](#) > [Produktversand](#)

Produktversand

Aufgrund von örtlichen Gesetzen und Vorschriften darf dieses Gerät nur in den Ländern oder Regionen verwendet werden, in denen es erworben wurde. Beachten Sie, dass der Gebrauch des Geräts in anderen Ländern oder Regionen strafpflichtig sein kann, und dass Canon keinerlei Haftung hierfür übernimmt.

[Zum Seitenanfang](#) ↕

Erweitertes Handbuch

[Erweitertes Handbuch](#) > [Info zur Bluetooth-Verbindung](#) > [Vorbereitung zur Verwendung des Bluetooth-Moduls](#)

Vorbereitung zur Verwendung des Bluetooth-Moduls

- ➔ [Das Bluetooth-Modul](#)
- ➔ [Anschließen an den Drucker und Entfernen vom Drucker](#)

[Zum Seitenanfang](#) ↕

Erweitertes Handbuch

Erweitertes Handbuch > Info zur Bluetooth-Verbindung > Vorbereitung zur Verwendung des Bluetooth-Moduls > Das Bluetooth-Modul

Das Bluetooth-Modul

Bei dem Bluetooth-Modul BU-30 (nachfolgend als Bluetooth-Modul bezeichnet) handelt es sich um einen Adapter, der an die Bluetooth-Schnittstelle eines Canon IJ-Druckers angeschlossen werden kann.

Durch das Anschließen des Bluetooth-Moduls an die Bluetooth-Schnittstelle eines Canon IJ-Druckers ist der drahtlose Druck über Bluetooth-kompatible Geräte, wie Computer oder Mobiltelefone, möglich.

Hinweis

- Abhängig von den im Folgenden genannten Bedingungen ist die Kommunikation in einem Bereich von bis zu 10 m/33 Fuß möglich. Die Druckgeschwindigkeit kann unterschiedlich ausfallen. Dies ist von den folgenden Bedingungen abhängig:
 - Hindernisse zwischen den verbundenen Geräten und Beeinträchtigung durch vorhandene Funkwellen
 - Magnetische Felder, statische Elektrizität oder elektromagnetische Interferenzen
 - Verwendete Software und verwendetes Betriebssystem
 - Empfindlichkeit der Empfänger und Antennenleistung der Geräte
-

[Zum Seitenanfang](#) ↗

Erweitertes Handbuch

Erweitertes Handbuch > Info zur Bluetooth-Verbindung > Vorbereitung zur Verwendung des Bluetooth-Moduls > Anschließen an den Drucker und Entfernen vom Drucker

Anschließen an den Drucker und Entfernen vom Drucker

- ➔ Anschließen des Bluetooth-Moduls an den Drucker
- ➔ Entfernen des Bluetooth-Moduls vom Drucker

Anschließen des Bluetooth-Moduls an den Drucker

Gehen Sie wie folgt vor, um das Bluetooth-Modul an den Direktdruckanschluss (A) des Druckers anzuschließen.

Das äußere Erscheinungsbild kann sich je nach Modells Ihres Druckers variieren.

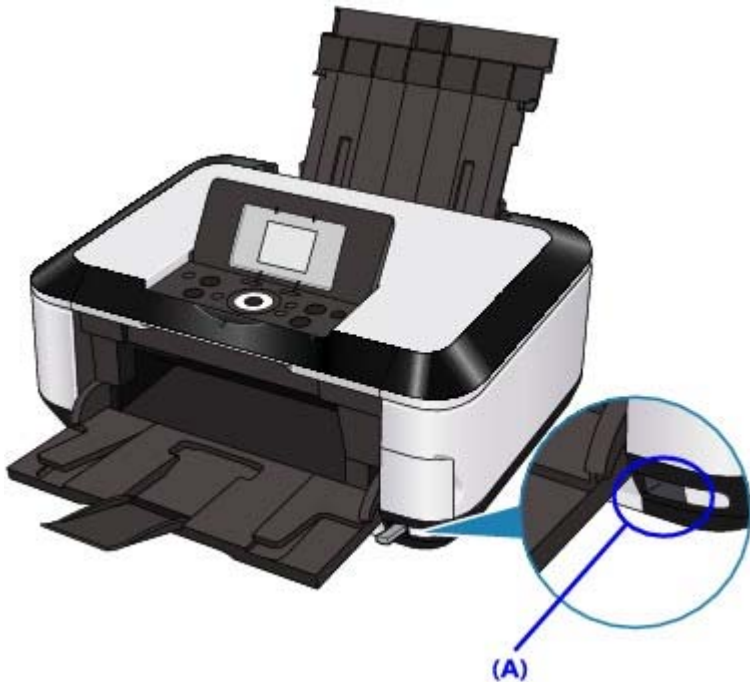

1. Überprüfen Sie die Power-Anzeige.

Stellen Sie sicher, dass die **Power**-Anzeige leuchtet.

2. Stecken Sie das Bluetooth-Modul in den Direktdruckanschluss des Druckers.

Ziehen Sie die Kappe des Bluetooth-Moduls ab. Bewahren Sie sie an einem sicheren Ort auf.

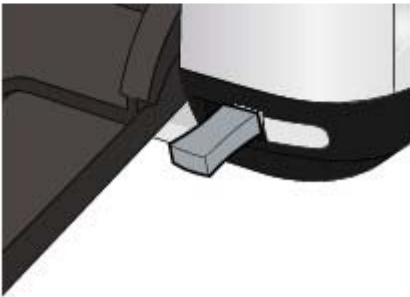
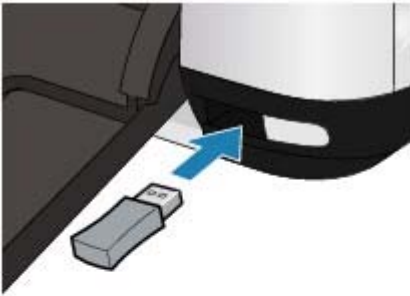

Hinweis

- Wenn das Bluetooth-Gerät ordnungsgemäß an den Drucker angeschlossen wurde, blinkt die **Power**-Anzeige am Drucker zweimal.

Entfernen des Bluetooth-Moduls vom Drucker

Gehen Sie wie folgt vor, um das Bluetooth-Modul vom Direktdruckanschluss des Druckers zu entfernen.

1. Entfernen Sie das Bluetooth-Modul vom Direktdruckanschluss des Druckers.

Vorsicht

- Stellen Sie vor dem Entfernen des Bluetooth-Moduls sicher, dass die Anzeige des Moduls nicht leuchtet oder blinkt.

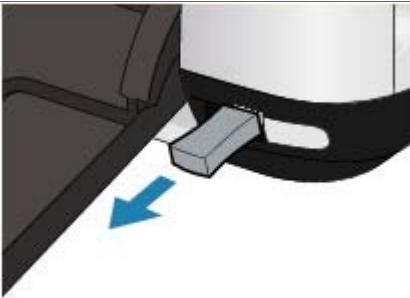

Wichtig

- Bewahren Sie das Bluetooth-Modul stets mit aufgesetzter Kappe auf.

[Zum Seitenanfang](#) ↗

Erweitertes Handbuch

Erweitertes Handbuch > Info zur Bluetooth-Verbindung > Drucken von Daten über Bluetooth-Verbindung

Drucken von Daten über Bluetooth-Verbindung

- ➔ Vorbereitung
- ➔ Installieren der MP Drivers
- ➔ Einrichten des Druckers
- ➔ Registrieren des Druckers
- ➔ Löschen des Druckers

[Zum Seitenanfang ↗](#)

Erweitertes Handbuch

Erweitertes Handbuch > Info zur Bluetooth-Verbindung > Drucken von Daten über Bluetooth-Verbindung > Vorbereitung

Vorbereitung

Zum Drucken über eine Bluetooth-Verbindung mit Windows müssen folgende Systemvoraussetzungen erfüllt sein.

- **Computer**

Ein Computer mit einem internen Bluetooth-Modul oder ein Computer, an den ein optionaler Bluetooth-Adapter (von verschiedenen Herstellern erhältlich) angeschlossen ist.

- **Betriebssystem**

Microsoft Windows Vista (dabei muss mindestens eine der folgenden Bedingungen erfüllt sein)

- **Bluetooth-Geräte wird in der Systemsteuerung unter Hardware und Sound angezeigt.**
- **Bluetooth Stack für Windows von Toshiba Version 5.10.04 oder höher ist installiert.**
Microsoft Windows XP (dabei muss mindestens eine der folgenden Bedingungen erfüllt sein)
- **Windows XP SP2 oder höher ist installiert, und Bluetooth-Geräte wird in der Systemsteuerung unter Drucker und andere Hardware angezeigt.**
- **Bluetooth Stack für Windows von Toshiba Version 3.00.10 oder höher ist installiert.**
Weitere Informationen darüber, wie Sie die Version von Bluetooth™ Stack für Windows® von Toshiba überprüfen können, finden Sie im Abschnitt [2: Ein nicht unterstützter Bluetooth-Treiber wird verwendet?](#).

Führen Sie folgende Schritte durch, um das Bluetooth-Gerät anzuschließen und über die Bluetooth-Verbindung zu drucken.

- 1.** Vergewissern Sie sich, dass das Bluetooth-Gerät ordnungsgemäß an den Drucker angeschlossen ist.

Siehe [Anschließen an den Drucker und Entfernen vom Drucker](#).

- 2.** Installieren Sie die MP-Treiber.

Siehe [Installieren der MP-Treiber](#).

- 3.** Überprüfen Sie den Gerätenamen des Druckers auf der LCD-Anzeige.

Siehe [Einrichten des Druckers](#).

- 4.** Registrieren Sie den Drucker unter Bluetooth-Geräte (Bluetooth Devices) als Bluetooth-Gerät.

- Wenn Sie Windows Vista verwenden und Bluetooth-Geräte in der Systemsteuerung unter Hardware und Sound angezeigt wird:
Authentifizieren Sie den Drucker in der Systemsteuerung unter Hardware und Sound und dann unter Bluetooth-Geräte als Bluetooth-Gerät.
Siehe [Registrieren des Druckers](#).
- Wenn Sie Windows XP SP2 oder höher verwenden, und Bluetooth-Geräte in der Systemsteuerung unter Drucker und andere Hardware angezeigt wird:
Authentifizieren Sie den Drucker in der Systemsteuerung unter Drucker und andere Hardware und dann unter Bluetooth-Geräte als Bluetooth-Gerät.
Siehe [Registrieren des Druckers](#).
- Wenn Sie einen Toshiba-Computer mit Windows Vista oder Windows XP verwenden:
Registrieren Sie den Drucker unter Bluetooth-Einstellungen als Bluetooth-Gerät*.
* Wenn ein Computer mit integriertem Bluetooth Stack für Windows von Toshiba oder das Programm des von Toshiba hergestellten Bluetooth-Adapters verwendet wird, ist die Registrierung ganz einfach.

Das Dialogfeld für die Bluetooth-Einstellungen kann gestartet werden, indem Sie auf Start klicken und Alle Programme, TOSHIBA, Bluetooth und dann Bluetooth-Einstellungen auswählen.

Weitere Einzelheiten zu den Bluetooth-Einstellungen finden Sie im Benutzerhandbuch zur Softwareanwendung.

Die Vorgehensweise kann je nach verwendetem Betriebssystem abweichen. Weitere Informationen finden Sie in diesem Fall im Benutzerhandbuch für Ihren Computer.

[Zum Seitenanfang ↕](#)

Erweitertes Handbuch

Erweitertes Handbuch > Info zur Bluetooth-Verbindung > Drucken von Daten über Bluetooth-Verbindung > Installieren der MP Drivers

Installieren der MP Drivers

Hinweis

- Wenn der Drucker über einen Computer-Anschluss genutzt wird, sind die MP-Treiber bereits installiert. Fahren Sie in diesem Fall mit dem nächsten Schritt fort.
 - ➔ [Einrichten des Druckers](#)

Bevor Sie das Bluetooth-Modul für den drahtlosen Druck mit dem Drucker verbinden, müssen Sie das USB-Kabel an den Drucker und den Computer anschließen und die MP-Treiber von der *Installations-CD-ROM* installieren.

Installieren Sie die MP-Treiber entsprechend der Einfachen Installationsanleitung.

[Zum Seitenanfang](#) ↕

Erweitertes Handbuch

Erweitertes Handbuch > Info zur Bluetooth-Verbindung > Drucken von Daten über Bluetooth-Verbindung > Einrichten des Druckers

Einrichten des Druckers

Im vorliegenden Abschnitt wird beschrieben, wie Sie die Einstellungen des Bluetooth-Moduls in der LCD-Anzeige des Druckers überprüfen können, um das Drucken über die Bluetooth-Verbindung vorzubereiten.

Die Bildschirme können sich je nach Modell des Druckers unterscheiden.

Weitere Informationen zu den Bluetooth-Einstellungen finden Sie im Abschnitt [Einrichten des Bluetooth-Druckvorgangs](#).

1. Vergewissern Sie sich, dass das Bluetooth-Modul angeschlossen und der Drucker eingeschaltet ist.

Weitere Informationen über das Anschließen des Bluetooth-Moduls finden Sie im Abschnitt [Anschließen an den Drucker und Entfernen vom Drucker](#).

2. Öffnen Sie in der LCD-Anzeige den Bildschirm Bluetooth-Einst. (Bluetooth settings).

Informationen zum Anzeigen des Bildschirms "Bluetooth-Einstellungen" (Bluetooth settings) finden Sie unter [Ändern der Geräteeinstellungen auf dem LCD](#).

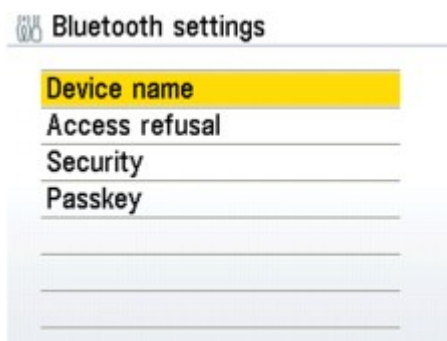

Hinweis

- Wenn der Bildschirm Bluetooth-Einst. (Bluetooth settings) nicht in der LCD-Anzeige angezeigt wird, ist das Bluetooth-Modul möglicherweise nicht ordnungsgemäß angeschlossen. Entfernen Sie das Bluetooth-Modul vom Drucker, und schließen Sie es erneut an.
- Weitere Einzelheiten hierzu finden Sie im Abschnitt [Anschließen an den Drucker und Entfernen vom Drucker](#).
- Wird der Bildschirm Bluetooth-Einst. (Bluetooth settings) weiterhin nicht angezeigt, ist das Bluetooth-Modul möglicherweise defekt. Wenden Sie sich in diesem Fall an den Kundendienst von Canon.

3. Wählen Sie Gerätenamen (Device name).

Der Bildschirm Geräte name (Device name) wird angezeigt.

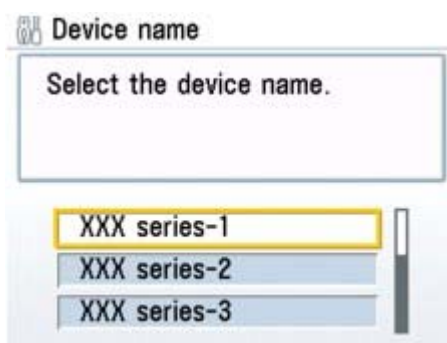

4. Überprüfen Sie den Gerätenamen.

Der Geräte name wird benötigt, um den Drucker als Bluetooth-Modul zu registrieren. Notieren Sie sich den Gerätenamen.

**Hinweis**

-
- Wenn mehrere Drucker mit demselben Modellnamen mit dem System verbunden sind, wird empfohlen, jedem der Drucker einen anderen Gerätenamen zuzuweisen, um die Auswahl des zu verwendenden Druckers zu vereinfachen. Siehe [Der Bildschirm "Bluetooth-Einst. \(Bluetooth Settings\)](#).
-

Wenn Sie den Gerätenamen überprüft haben, drücken Sie die Taste **OK** des Druckers. Überprüfen Sie die Bluetooth-Einstellungen in der LCD-Anzeige, und registrieren Sie den Drucker auf dem Computer.

➔ [Registrieren des Druckers](#)

[Zum Seitenanfang](#) ↑

Erweitertes Handbuch

Erweitertes Handbuch > Info zur Bluetooth-Verbindung > Drucken von Daten über Bluetooth-Verbindung > Registrieren des Druckers

Registrieren des Druckers

Registrieren Sie den Drucker in der Systemsteuerung unter Bluetooth-Geräte (Bluetooth Devices) als Bluetooth-Gerät.

Hinweis

- In den nachfolgenden Schritten wird davon ausgegangen, dass Windows Vista auf Ihrem Computer installiert ist.
- Bevor Sie den Drucker in der Systemsteuerung unter Bluetooth-Geräte (Bluetooth Devices) registrieren, müssen Sie die Bluetooth-Funktionalität Ihres Computers aktivieren. Weitere Informationen hierzu finden Sie im Benutzerhandbuch Ihres Computers.
- Wenn Sie den Drucker erneut als Bluetooth-Gerät registrieren möchten, löschen Sie den registrierten Drucker, und registrieren Sie ihn dann erneut.
Siehe [Löschen des Druckers](#).

1. Melden Sie sich als Benutzer mit Administratorrechten an.
2. Klicken Sie auf Systemsteuerung und dann unter Hardware und Sound auf Bluetooth-Geräte.

Wenn Sie kein Windows Vista verwenden, klicken Sie auf Systemsteuerung, Drucker und andere Hardware und dann Bluetooth-Geräte.

3. Klicken Sie auf der Seite Geräte auf Hinzufügen.

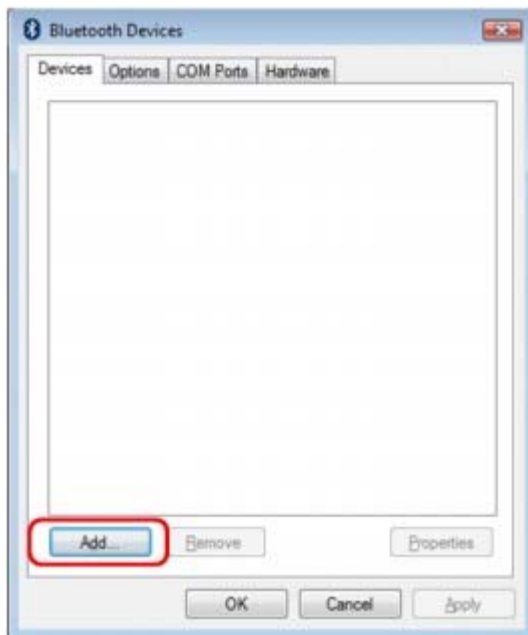

Der Assistent zum Hinzufügen von Bluetooth-Geräten (Add Bluetooth Device Wizard) wird gestartet.

4. Stellen Sie sicher, dass der Drucker eingeschaltet ist, aktivieren Sie das Kontrollkästchen Gerät ist eingerichtet und kann erkannt werden (My device is set up and ready to be found), und klicken Sie anschließend auf Weiter (Next).



5. Wählen Sie den Gerätenamen des Druckers aus, und klicken Sie auf Weiter (Next).

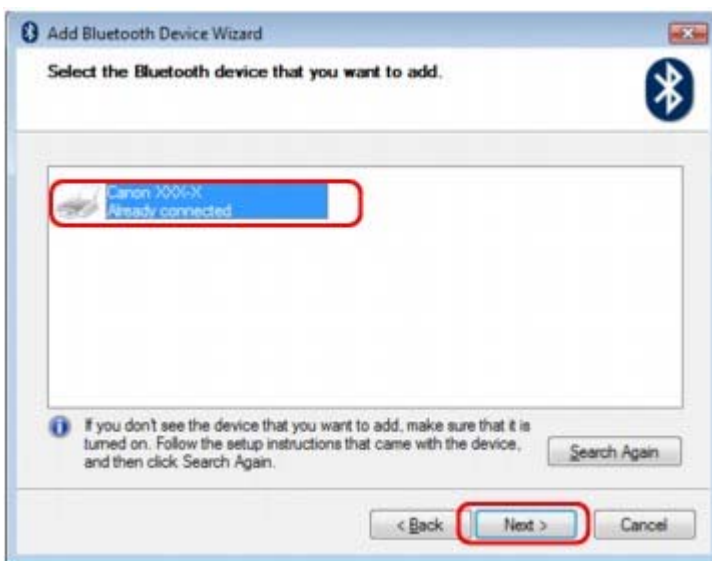

Wählen Sie den Gerätenamen aus, der unter **Einrichten des Druckers** (Setting the Printer) geprüft wurde.

Hinweis

- Wird der Gerätenamen nicht angezeigt, lesen Sie die Informationen unter **3: Wird der Name des zu registrierenden Druckers in der Druckerliste angezeigt?** .

6. Wählen Sie die Option Keinen Hauptschlüssel verwenden (Don't use a passkey) und dann Weiter (Next) aus.

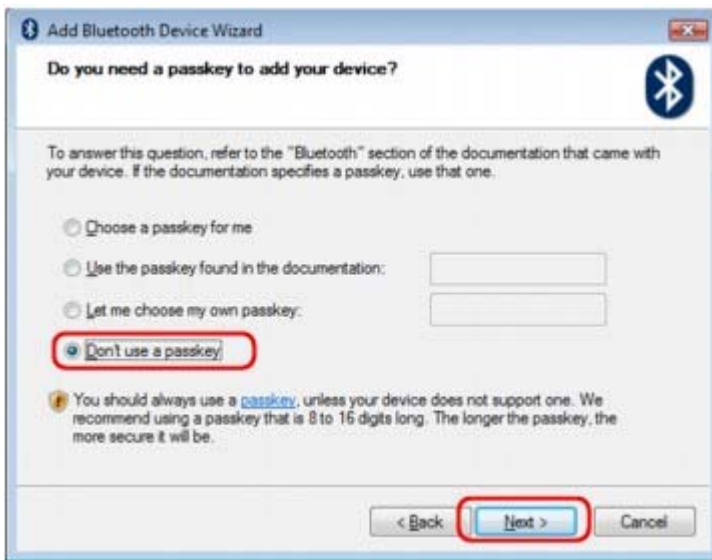

Hinweis

- Wenn Sie ein Kennwort im Drucker festlegt haben, wählen Sie die Option Hauptschlüssel aus der Dokumentation verwenden (Use the passkey found in the documentation) aus, geben Sie das Kennwort ein, und klicken Sie dann auf Weiter (Next). Weitere Informationen zum Kennwort finden Sie im Abschnitt [Bildschirm "Bluetooth-Einst."](#) ([Bluetooth Settings](#)).

7. Klicken Sie auf Fertig stellen (Finish).



8. Überprüfen Sie, ob der im Schritt 5 ausgewählte Geräte name auf der Seite Geräte (Devices) registriert ist, und klicken Sie auf OK.

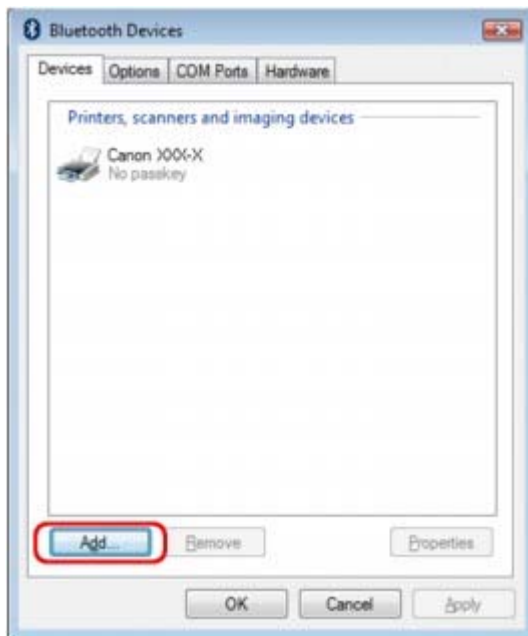

Die Einstellungen für den Druck über die Bluetooth-Verbindung sind nun abgeschlossen.

Hinweis

- Unter Windows Vista wird möglicherweise der Bildschirm Treibersoftware für Bluetooth-Peripheriegerät muss installiert werden (Windows needs to install driver software for your Bluetooth Peripheral Device) automatisch angezeigt. Klicken Sie in diesem Fall auf Diese Meldung nicht noch einmal für dieses Gerät anzeigen (Don't show this message again for this device).

[Zum Seitenanfang ↕](#)

Erweitertes Handbuch

[Erweitertes Handbuch](#) > [Info zur Bluetooth-Verbindung](#) > [Drucken von Daten über Bluetooth-Verbindung](#) > [Löschen des Druckers](#)

Löschen des Druckers

In diesem Abschnitt wird beschrieben, wie Sie den registrierten Drucker löschen können.

Wenn Sie den Drucker erneut als Bluetooth-Gerät registrieren möchten, gehen Sie wie nachfolgend beschrieben vor, um den Drucker zu löschen und ihn dann erneut zu registrieren.

Informationen zum erneuten Registrieren des Druckers finden Sie unter [Registrieren des Druckers](#).

1. Melden Sie sich als Benutzer mit Administratorrechten an.
2. Klicken Sie auf Systemsteuerung und anschließend unter Hardware und Sound auf Drucker.

Wenn Sie das Betriebssystem Windows Vista nicht verwenden, klicken Sie auf Systemsteuerung, und anschließend unter Drucker und andere Hardware auf Drucker und Faxgeräte.

3. Klicken Sie auf das Symbol für den Drucker, der für den Druck über die Bluetooth-Verbindung verwendet werden soll.

4. Wählen Sie im Menü Organisieren (Organize) die Option Löschen (Delete).

Wenn Sie das Betriebssystem Windows Vista nicht verwenden, wählen Sie im Menü Datei (File) die Option Löschen (Delete).

[Zum Seitenanfang](#) ↕

Erweitertes Handbuch

Erweitertes Handbuch > Info zur Bluetooth-Verbindung > Grundlegende Vorgehensweise zum Drucken über eine Bluetooth-Verbindung

Grundlegende Vorgehensweise zum Drucken über eine Bluetooth-Verbindung

- ➔ Drucken über den Computer
- ➔ Drucken über andere Bluetooth-kompatible Geräte als den Computer

[Zum Seitenanfang](#) ↗

Erweitertes Handbuch

Erweitertes Handbuch > Info zur Bluetooth-Verbindung > Grundlegende Vorgehensweise zum Drucken über eine Bluetooth-Verbindung > Drucken über den Computer

Drucken über den Computer

Weitere Informationen zum Drucken über eine Bluetooth-Verbindung finden Sie auch im Handbuch Ihres Computers.

Weitere Informationen zum Drucken über andere Bluetooth-kompatible Geräte als den Computer finden Sie unter [Drucken über andere Bluetooth-kompatible Geräte als den Computer](#).

Hinweis

- Der Vorgang kann sich je nach verwendetem Programm unterscheiden. Weitere Informationen finden Sie im Hhandbuch zu Ihrer Softwareanwendung.
Die in diesem Abschnitt beschriebenen Schritte stellen die Vorgehensweise beim Drucken von einem Windows Vista-Computers dar.
- Abstand für Bluetooth-Verbindung: Ca. 33 Fuß/10 m in normalen Umgebungen.
Der Abstand kann je nach vorhandenen Funkwellen oder Geräten variieren.

1. Schalten Sie den Drucker ein, und legen Sie Papier ein.
2. Erstellen Sie ein Dokument, oder öffnen Sie eine Datei, um aus einer geeigneten Anwendungssoftware zu drucken.
3. Öffnen Sie das Dialogfeld „Druckereigenschaften“.
 1. Wählen Sie im Menü Datei (File) der Anwendungssoftware den Befehl Drucken (Print) aus.
Nun erscheint das Dialogfeld Drucken.
 2. Wählen Sie Drucker auswählen (Select Printer) den Drucker aus, mit dem das Bluetooth-Gerät verbunden ist, z. B. Canon XXX Drucker (Kopie X) (Canon XXX Printer (Copy X)).
 3. Klicken Sie auf Einstellungen (Preferences) (oder Eigenschaften(Properties)).
Das Dialogfeld Druckvoreinstellungen (Printing Preferences) mit der Registerkarte Optionen (Main) wird angezeigt.

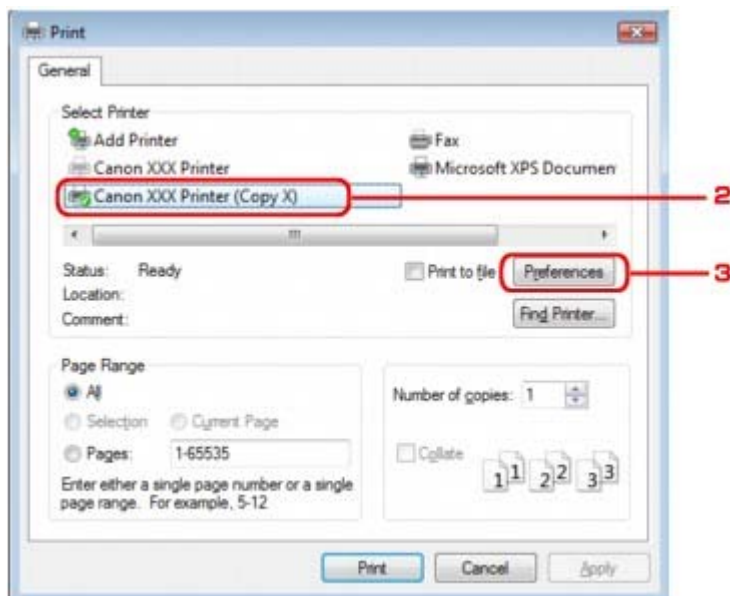

Hinweis

- Der unter Bluetooth-Geräte (Bluetooth Devices) registrierte Drucker wird als Canon XXX Drucker (Kopie X) (Canon XXX Printer (Copy X)) angezeigt.
- Bei "X" handelt es sich hierbei um den Gerätenamen oder eine Zahl. Je nach verwendetem Drucker kann die Anzahl der Ziffern variieren.

4. Geben Sie die erforderlichen Einstellungen an.

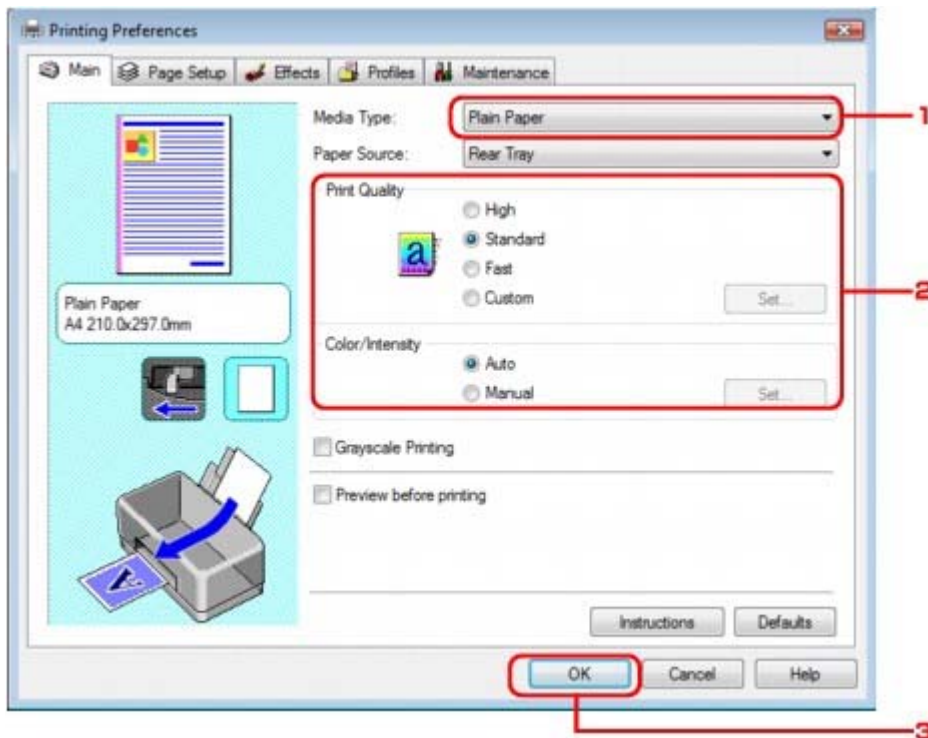

1. Wählen Sie unter Medientyp (Media Type) den Medientyp des eingelegten Papiers aus.
2. Legen Sie die Druckqualität (Print Quality) und Farbe/Intensität (Color/Intensity) wie erforderlich fest.

Hinweis

- Detaillierte Informationen zu den Druckereinstellungen finden Sie unter [Verschiedene Druckmethoden](#).

3. Klicken Sie auf OK.
Das Dialogfeld Drucken (Print) wird angezeigt.

5. Klicken Sie zum Drucken des Dokuments auf Drucken (Print) oder OK).

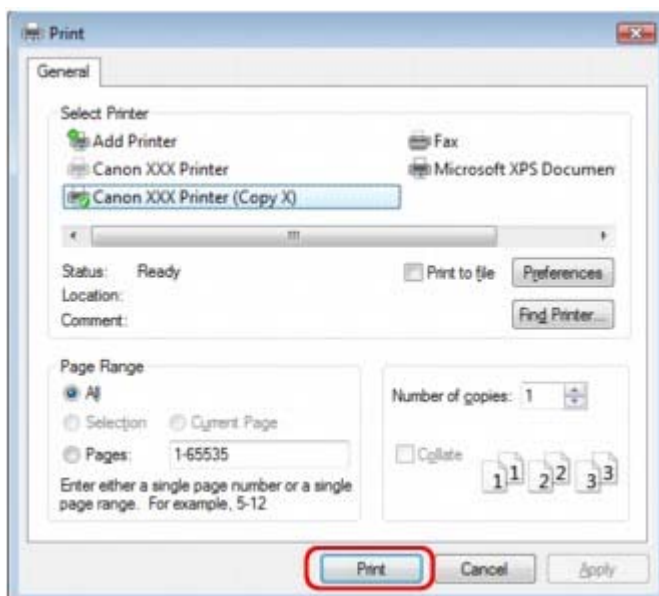

Der Druckvorgang wird gestartet.

Hinweis

- Wenn Sie über ein USB-Kabel drucken, wählen Sie unter Drucker auswählen (Select Printer) den Eintrag Canon XXX Drucker (Canon XXX Printer).
- Drücken Sie zum Abbrechen eines Druckvorgangs die Taste **Stop** am Gerät, oder klicken Sie auf dem Statusmonitor des Druckers auf Druckvorgang abbrechen (Cancel Printing). Nach dem Abbrechen des Druckvorgangs wird möglicherweise ein leeres Blatt Papier ausgeworfen. Klicken Sie zum Anzeigen des Statusmonitors des Druckers in der Taskleiste auf Canon XXX

Drucker (Kopie X) (Canon XXX Printer (Copy X)).

- Bei "X" handelt es sich hierbei um den Gerätenamen oder eine Zahl. Je nach verwendetem Drucker kann die Anzahl der Ziffern variieren.
-

[Zum Seitenanfang ↕](#)

Erweitertes Handbuch

Erweitertes Handbuch > Info zur Bluetooth-Verbindung > Grundlegende Vorgehensweise zum Drucken über eine Bluetooth-Verbindung > Drucken über andere Bluetooth-kompatible Geräte als den Computer

Drucken über andere Bluetooth-kompatible Geräte als den Computer

Über die LCD-Anzeige des Druckers können Sie Einstellungen zum Drucken mit anderen Bluetooth-kompatiblen Geräten als dem Computer festlegen.

Weitere Informationen zum Drucken über diese Geräte finden Sie in der Bedienungsanleitung des jeweiligen Geräts.

Informationen zum Drucken über den Computer finden Sie unter [Drucken über den Computer](#).



Hinweis

- Fotodruck ist mit Mobiltelefonen, PDAs und Digitalkameras möglich, die OPP (Object Push Profile) oder BIP (Basic Imaging Profile) unterstützen. Sie können je nach Produkt möglicherweise nicht drucken, sogar wenn Ihr Produkt die oben genannten Profile unterstützt. Weitere Informationen zu diesen Profilen finden Sie in der Bedienungsanleitung des jeweiligen Geräts.

1. Schalten Sie den Drucker ein, und legen Sie Papier ein.

2. Öffnen Sie in der LCD-Anzeige den Bildschirm Einst. f. Druck v. Mobilt. (Mobile phone print settings) oder Mobiltelefoneinst. (Mobile phone settings), und legen Sie den Medientyp und das Papierformat fest.

Informationen zum Anzeigen des Bildschirms Einst. f. Druck v. Mobilt. (Mobile phone print settings) oder Mobiltelefoneinst. (Mobile phone settings) finden Sie unter [Ändern der Geräteeinstellungen auf der LCD-Anzeige](#).

3. Starten Sie den Druckvorgang von Ihrem Bluetooth-kompatiblen Gerät.

Wählen Sie als Gerätenamen den Anfangswert des Druckers aus: "Canon XXX-1" (wobei "XXX" für den Druckernamen steht).

Wenn Sie zur Eingabe des Kennworts (oder Schlüssels) aufgefordert werden, geben Sie den Anfangswert "0000" ein.

Sie können den Gerätenamen oder das Kennwort des Druckers in der LCD-Anzeige Bluetooth-Einst. (Bluetooth settings) ändern.

➔ [Einrichten des Bluetooth-Druckvorgangs](#)

[Zum Seitenanfang](#) ↕

Erweitertes Handbuch

Erweitertes Handbuch > Info zur Bluetooth-Verbindung > Bluetooth-Einstellungen

Bluetooth-Einstellungen

- ➔ Einrichten des Bluetooth-Druckvorgangs
- ➔ Der Bildschirm "Bluetooth-Einst." (Bluetooth Settings)

[Zum Seitenanfang ↕](#)

Erweitertes Handbuch

Erweitertes Handbuch > Info zur Bluetooth-Verbindung > Bluetooth-Einstellungen > Einrichten des Bluetooth-Druckvorgangs

Einrichten des Bluetooth-Druckvorgangs

1. Vergewissern Sie sich, dass der Drucker eingeschaltet ist, und schließen Sie das Bluetooth-Modul an.

Hinweis

- Wenn das Bluetooth-Gerät ordnungsgemäß an den Drucker angeschlossen wurde, blinkt die **Power**-Anzeige am Drucker zweimal.
-

2. Öffnen Sie in der LCD-Anzeige den Bildschirm Bluetooth-Einst. (Bluetooth settings).

Weitere Informationen zum Anzeigen des Bildschirms Bluetooth-Einst. (Bluetooth settings) finden Sie unter [Ändern der Geräteeinstellungen auf der LCD-Anzeige](#) .

3. Wählen Sie die Einstellungen aus, die Sie in der LCD-Anzeige festlegen möchten.

➔ Der Bildschirm "Bluetooth-Einst. (Bluetooth Settings)

Hinweis

- Informationen zum Festlegen eines Medientyps und Papierformats bei Druckvorgängen von einem Mobiltelefon finden Sie unter [Ändern der Geräteeinstellungen auf der LCD-Anzeige](#) .
-

[Zum Seitenanfang](#) ↕

Erweitertes Handbuch

Erweitertes Handbuch > Info zur Bluetooth-Verbindung > Bluetooth-Einstellungen > Bildschirm "Bluetooth-Einst."
(Bluetooth Settings)

Bildschirm Bluetooth-Einst. (Bluetooth Settings)

Die Bildschirme können sich je nach Modell des Druckers unterscheiden.

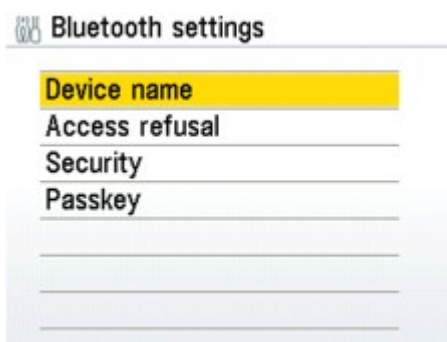

1. Gerätename (Device name):

Zeigt den Gerätenamen des Druckers an, an den das Bluetooth-Gerät angeschlossen ist.

➔ Bildschirm "Gerätename" (Device name)

2. Zugriffsverweigerung (Access refusal)

Wenn Sie die Option EIN (ON) oder Aktivieren (Enable) auswählen, kann dieses Gerät nicht von einem Bluetooth-fähigen Gerät durchsucht werden.

➔ Bildschirm "Zugriffsverweigerung" (Access refusal)

3. Sicherheit (Security):

Wählen Sie Aktivieren (Enable) aus, und legen Sie anschließend den Sicherheitsmodus für die Aktivierung des im Bildschirm Kennwort (Passkey) festgelegten Kennworts fest.

➔ Bildschirm "Sicherheit" (Security)

4. Kennwort (Passkey)

Sie können das Kennwort ändern. Das Kennwort ist eine frei wählbare Identifikationsnummer. Sie wird verwendet, um einen unerwünschten Zugriff durch andere Bluetooth-Geräte zu verhindern. Der Anfangswert lautet 0000.

➔ Bildschirm Kennwort (Passkey)

Bildschirm Gerätename (Device name)

In diesem Bildschirm können Sie auf einem Bluetooth-Gerät den Gerätenamen des Druckers festlegen.

Beispiel:

Wenn Sie MP630 series-2 auswählen, lautet der auf dem Bluetooth-Gerät angezeigte Druckername Canon MP630 series-2.

Der Anfangswert lautet MP630 series-1.

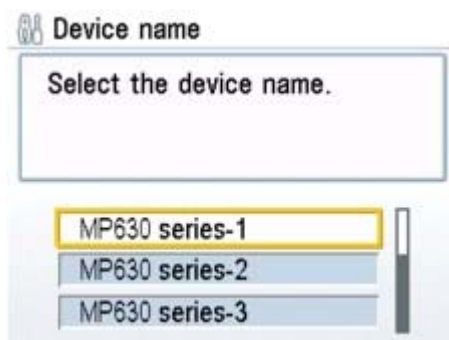

Bildschirm Zugriffsverweigerung (Access refusal)

Wenn Sie eine Suche von einem Bluetooth-Gerät aus durchführen, können Sie die Anzeige des Druckernamens aktivieren oder deaktivieren.

EIN (ON) oder Aktivieren (Enable)

Deaktiviert die Suche von einem Bluetooth-Gerät.

AUS (OFF) oder Deaktivieren (Disable) (Standardeinstellung)

Aktiviert das Suchen und Drucken von einem Bluetooth-Gerät.

Bildschirm Sicherheit (Security)

• Aktivieren (Enable)

Durch Auswählen von Aktivieren (Enable) können Sie einen der nachfolgend aufgeführten Sicherheitsmodi auswählen.

- Modus 3 (empfohlen) (Mode 3(recommended))
Dieser Modus ist bei einer auf Verknüpfungsebene durchgeführten Sicherheitsprüfung aktiviert.
Wenn ein Bluetooth-Gerät mit dem Drucker kommuniziert, ist ein Kennwort erforderlich. Sie sollten im Normalfall diesen Modus auswählen.
- Modus 2 (Mode 2)
Dieser Modus ist bei einer auf Dienstebene durchgeführten Sicherheitsprüfung aktiviert.

Das Kennwort ist beim Drucken über die Bluetooth-Verbindung erforderlich.

Es wird empfohlen, nach Festlegen des Sicherheitsmodus einen Druckversuch über die Bluetooth-Verbindung durchzuführen. Wird der Druckvorgang nicht gestartet, ändern Sie den Sicherheitsmodus, und versuchen Sie es erneut.

• Deaktivieren (Disable) (Standardeinstellung)

Beim Registrieren des Druckers müssen Sie kein Kennwort eingeben.

Wenn Sie ein Kennwort festlegen, wird der unerwünschte Zugriff durch andere Bluetooth-Geräte verhindert. Das Kennwort kann auf dem Bildschirm Kennwort (Passkey) geändert werden.

Bildschirm Kennwort (Passkey)

Wenn Sie auf dem Bildschirm Aktivieren (Enable) die Option Sicherheit (Security) auswählen, müssen Sie ein Kennwort für die Registrierung des Druckers auf anderen Bluetooth-Geräten festlegen.

Nachdem Sie das Kennwort geändert haben, werden Sie möglicherweise aufgefordert, das Kennwort auf den Bluetooth-Geräten einzugeben, von denen Sie drucken konnten, bevor das Kennwort geändert wurde. Geben Sie in diesem Fall das neue Kennwort ein.

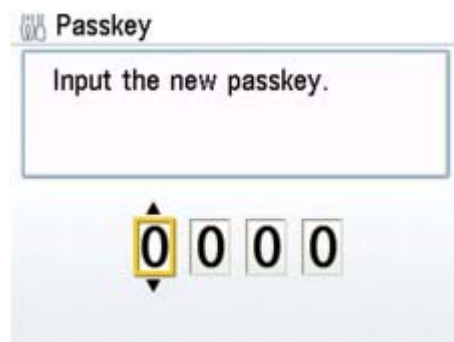

Erweitertes Handbuch

Erweitertes Handbuch > Info zur Bluetooth-Verbindung > Fehlersuche

Fehlersuche

- ➔ Fehlersuche
- ➔ Registrierung des Druckers nicht möglich
- ➔ Druckvorgang lässt sich nicht starten

[Zum Seitenanfang ↕](#)

Erweitertes Handbuch

[Erweitertes Handbuch](#) > [Info zur Bluetooth-Verbindung](#) > [Fehlersuche](#) > [Fehlersuche](#)

Fehlersuche

Im vorliegenden Abschnitt wird beschrieben, wie Sie Probleme, die bei der Verwendung des Bluetooth-Moduls auftreten, beheben können.

Probleme in Verbindung mit der Hardware des Druckers, der Installation der MP-Treiber usw. werden auch unter [Fehlersuche](#) beschrieben.

[Zum Seitenanfang](#) ↕

Registrierung des Druckers nicht möglich

• 1. Wurden die MP-Treiber installiert?

Installieren Sie die MP-Treiber entsprechend der Einfachen Installationsanleitung.

• 2. Wird ein nicht unterstützter Bluetooth-Treiber verwendet?

Überprüfen Sie, ob der auf dem Computer installierte Bluetooth-Treiber unterstützt wird.

- Toshiba-Computer mit Windows Vista oder Windows XP
Klicken Sie unter Windows Vista auf Start, und wählen Sie Alle Programme, TOSHIBA, Bluetooth und dann Bluetooth-Einstellungen.
Klicken Sie im Dialogfeld Bluetooth-Einstellungen auf die Schaltfläche Hilfe, und stellen Sie sicher, dass die Versionsnummer 5.10.04 oder höher ist.
Klicken Sie unter Windows XP auf Start, und wählen Sie Alle Programme, TOSHIBA, Bluetooth, und dann Bluetooth-Einstellungen.
Klicken Sie im Dialogfeld Bluetooth-Einstellungen auf die Schaltfläche Hilfe, und stellen Sie sicher, dass die Versionsnummer 3.00.10 oder höher ist.
- Windows Vista (mit Ausnahme von Toshiba-Computern mit Windows Vista)
Melden Sie sich als Benutzer mit Administratorrechten an, und klicken Sie in der Systemsteuerung auf Hardware und Sound.

Stellen Sie sicher, dass das Symbol  Bluetooth-Geräte im Dialogfeld angezeigt wird.

- Windows XP SP2 oder höher (mit Ausnahme von Toshiba-Computern mit Windows XP)
Melden Sie sich als Benutzer mit Administratorrechten an, und klicken Sie in der Systemsteuerung auf Drucker und andere Hardware.

Stellen Sie sicher, dass das Symbol  Bluetooth-Geräte im Dialogfeld angezeigt wird.

Die Vorgehensweise kann je nach verwendetem Betriebssystem abweichen. Weitere Informationen finden Sie in diesem Fall im Benutzerhandbuch für Ihren Computer.

• 3. Wird der Name des zu registrierenden Druckers in der Druckerliste

(Printer List) angezeigt?

- Der Drucker muss eingeschaltet sein.
Stellen Sie sicher, dass die **Power**-Anzeige leuchtet.
- Vergewissern Sie sich, dass der Drucker nicht in Betrieb ist.
- Überprüfen Sie, ob das Bluetooth-Modul verwendet werden kann.
Stellen Sie sicher, dass der Bildschirm Bluetooth-Einst. (Bluetooth settings) auf der LCD-Anzeige des Druckers angezeigt werden kann. Wenn der Bildschirm nicht angezeigt werden kann, ist die Bluetooth-Verbindung deaktiviert. Entfernen Sie das Bluetooth-Modul vom Drucker, und schließen Sie es erneut an.
➔ [Anschließen an den Drucker und Entfernen vom Drucker](#)
Stellen Sie sicher, dass der Bildschirm Bluetooth-Einst. (Bluetooth settings) in der LCD-Anzeige des Druckers angezeigt werden kann, und versuchen Sie, das Modul erneut zu registrieren.
- Überprüfen Sie, ob der Zugriff von einem Bluetooth-kompatiblen Gerät verweigert wird.
Überprüfen Sie die Einstellung für den Druckerzugriff. Der Bildschirm Bluetooth-Einst. (Bluetooth settings) muss in der LCD-Anzeige des Druckers angezeigt werden.

1. Öffnen Sie in der LCD-Anzeige des Druckers den Bildschirm Bluetooth-Einst. (Bluetooth settings).

Weitere Informationen zum Anzeigen des Bildschirms Bluetooth-Einst. (Bluetooth settings) finden Sie unter [Ändern der Geräteeinstellungen auf der LCD-Anzeige](#).

2. Wählen Sie Zugriffsverweigerung (Access refusal) aus.

3. Wählen Sie AUS (OFF) oder Deaktivieren (Disable), und drücken Sie anschließend die Taste **OK** am Drucker.

Druckvorgang lässt sich nicht starten

• 1. Ist das Bluetooth-Modul einsatzbereit?

Stellen Sie sicher, dass der Bildschirm Bluetooth-Einst. (Bluetooth settings) auf der LCD-Anzeige des Druckers angezeigt werden kann. Wenn der Bildschirm nicht angezeigt werden kann, ist die Bluetooth-Verbindung deaktiviert. Entfernen Sie das Bluetooth-Modul vom Drucker, und schließen Sie es erneut an.

➔ Anschließen an den Drucker und Entfernen vom Drucker

Stellen Sie sicher, dass der Bildschirm Bluetooth-Einst. (Bluetooth settings) in der LCD-Anzeige des Druckers angezeigt werden kann, und wiederholen Sie den Druckvorgang.

Wird der Bildschirm Bluetooth-Einst. (Bluetooth settings) auch nach dem Entfernen und erneuten Anschließen des Bluetooth-Moduls an Drucker nicht angezeigt, ist das Bluetooth-Modul möglicherweise defekt. Wenden Sie sich in diesem Fall an den Kundendienst von Canon.

• 2. Gibt es ein Problem mit dem Aufstellungsort des Druckers oder ist der

Abstand zwischen Drucker und Computer zu groß?

Der maximale Verbindungsabstand zwischen Drucker und Computer darf 10 m/33 Fuß betragen. Dies kann jedoch von den nachfolgenden Bedingungen beeinflusst werden:

- Hindernisse zwischen den verbundenen Geräten und Beeinträchtigung durch vorhandene Funkwellen
 - Der Drucker ist an einem Ort aufgestellt, an dem Magnetfelder, statische Elektrizität oder Störungen durch Funkwellen auftreten.
 - Verwendete Software und verwendetes Betriebssystem
 - Empfindlichkeit der Empfänger und Antennenleistung der Geräte
- Stellen Sie den Drucker an einem anderen Ort oder näher am Computer auf.

• 3. Ist der zu verwendende Drucker richtig ausgewählt?

Befolgen Sie die nachfolgend beschriebenen Schritte, um den Drucker auszuwählen, an den das Bluetooth-Modul angeschlossen ist.

1. Melden Sie sich als Benutzer mit Administratorrechten an.
2. Klicken Sie auf Systemsteuerung und anschließend unter Hardware und Sound auf Drucker.

Wenn Sie das Betriebssystem Windows Vista nicht verwenden, klicken Sie auf Systemsteuerung, und anschließend unter Drucker und andere Hardware auf Drucker und Faxgeräte.

3. Klicken Sie auf das Symbol für den Drucker , der für den Druck über die Bluetooth-Verbindung verwendet werden soll.

Standardmäßig lautet der Symbolname Canon XXX Drucker (Kopie X) (Canon XXX Printer (Copy X)).

Hinweis

- Bei "X" handelt es sich um den Gerätenamen oder eine Zahl. Je nach verwendetem Drucker kann die Anzahl der Ziffern variieren.

4. Wählen Sie im Menü Organisieren (Organize) oder, wenn Sie das Betriebssystem Vista nicht verwenden, Datei (File), und wählen Sie dann die Option Eigenschaften (Properties).

5. Klicken Sie auf die Registerkarte Anschlüsse (Ports), und wählen Sie unter Anschluss (Port) den entsprechenden Drucker ein.

Dies kann je nach der Authentifizierungsmethode für den Drucker unterschiedlich sein.

Authentifizierung des Druckers als Bluetooth-Gerät (Bluetooth Device) in der Systemsteuerung (Control Panel).

BTHnnn (Canon XXX Drucker (Kopie X)) (BTHnnn (Canon XXX Printer (Copy X))) ("n" stellt eine Zahl dar).

Authentifizierung des Druckers als Bluetooth-Gerät mit Hilfe der integrierten Bluetooth-Einstell. (Bluetooth Settings)

TBPnnn (Canon XXX Drucker (Kopie X)) (TBPnnn (Canon XXX Printer (Copy X))) "n" stellt eine Zahl dar)

Weitere Informationen zur Registrierung des Druckers finden Sie im Abschnitt [Registrieren Sie den Drucker unter Bluetooth-Geräte \(Bluetooth Devices\) als Bluetooth-Gerät](#) unter [Vorbereitung](#).

6. Klicken Sie auf OK.

• 4. Wird die Meldung "Dokument konnte nicht gedruckt werden."

angezeigt?

- Versuchen Sie nicht, den Druckvorgang erneut durchzuführen. Überprüfen Sie die Fehlermeldung in der LCD-Anzeige. Befolgen Sie die Anweisungen unter [Eine Fehlermeldung wird auf der LCD-Anzeige ausgegeben](#), um den Fehler zu beheben.
- Wenn Sie einen Microsoft Bluetooth-Treiber verwenden, stellen Sie sicher, dass der Dienst Drucken (HCRP) (Printing (HCRP)) auf dem Computer aktiviert ist. Klicken Sie auf Systemsteuerung, Bluetooth-Geräte unter Hardware und Sound (Drucker und andere Hardware, wenn Sie das Betriebssystem Vista nicht verwenden). Wählen Sie anschließend den für die Bluetooth-Verbindung zu verwendenden Drucker aus, und klicken Sie auf Eigenschaften. Stellen Sie sicher, dass die Option Drucken (HCRP) (Printing (HCRP)) auf der Registerkarte Dienste Services aktiviert ist. Wenn die Option Drucken (HCRP) (Printing (HCRP)) nicht aktiviert ist oder der Dienst Drucken (HCRP) (Printing (HCRP)) nicht erkannt wird, befolgen Sie die nachfolgenden Schritte, und registrieren Sie den Drucker neu.

1. Klicken Sie auf Systemsteuerung und anschließend unter Hardware und Sound auf Drucker.

Wenn Sie das Betriebssystem Windows Vista nicht verwenden, klicken Sie auf Systemsteuerung, und anschließend unter Drucker und andere Hardware auf Drucker und Faxgeräte.

2. Klicken Sie auf das Symbol für den Drucker , der für den Druck über die Bluetooth-Verbindung verwendet werden soll.

3. Wählen Sie im Menü Organisieren (Organize) oder, wenn Sie das Betriebssystem Vista nicht verwenden, Datei (File), und wählen Sie dann die Option Löschen (Delete).

4. Authentifizierung des Druckers als Bluetooth-Gerät unter Bluetooth-Geräte (Bluetooth Devices) in der Systemsteuerung (Control Panel).

Weitere Informationen hierzu finden Sie im Abschnitt [Registrieren des Druckers](#).

- Diese Meldung wird angezeigt, wenn ein Druckauftrag vom Bluetooth-Gerät gesendet wird, während ein anderer Druckauftrag über den USB-Anschluss ausgeführt wird. Der Druckvorgang wird automatisch gestartet, sobald die vorherigen Aufträge in der Druckwarteschlange beendet sind.
- Der gleichzeitige Druck über eine Bluetooth-Verbindung von mehr als einem Computer ist nicht möglich. In diesem Fall wird folgende Meldung auf dem Computer angezeigt, während dieser wartet. Der Druckvorgang wird automatisch gestartet, sobald die vorherigen Aufträge in der Druckwarteschlange beendet sind.

• 5. Wurden die MP-Treiber nach der Registrierung des Druckers unter

"Bluetooth-Geräte (Bluetooth Devices) installiert?

Wenn Sie die MP-Treiber nach der Registrierung des Druckers als Bluetooth-Gerät unter Bluetooth-Geräte (Bluetooth Devices) installiert haben, löschen Sie den Drucker und registrieren Sie ihn

erneut.

Weitere Informationen hierzu finden Sie im Abschnitt [Vorbereitung](#).

[Zum Seitenanfang](#) ↕

Erweitertes Handbuch

Erweitertes Handbuch > Info zur Bluetooth-Verbindung > Technische Daten

Technische Daten

Verbindungsmethode	Bluetooth v2.0
Maximale Geschwindigkeit	1,44 Mb/s
Ausgabe	Bluetooth-Leistungsklasse 2
Verbindungsabstand	Sichtabstand: ca. 33 Fuß/10 m * * Dieser Abstand kann aufgrund von verschiedenen Faktoren variieren. Dazu gehören Hindernisse zwischen den verbundenen Geräten, Beeinträchtigung durch vorhandene Funkwellen, magnetische Felder in der Nähe von Mikrowellenherden sowie Orte, an denen elektrostatische und durch Funkwellen verursachte Störungen auftreten, die Art der verwendeten Software und Betriebssysteme und die Empfindlichkeit der Empfänger und die Antennenleistung der Geräte.
Profil	SPP (Serial Port Profile) OPP (Object Push Profile) BIP (Basic Imaging Profile) HCRP(Hardcopy Cable Replacement Profile)
Kompatible PCs	Ein Computer mit einem internen Bluetooth-Modul oder ein Computer, an den ein optionaler Bluetooth-Adapter (von verschiedenen Herstellern erhältlich) angeschlossen ist. Betriebssystem/Software: Microsoft Windows Vista (dabei muss mindestens eine der folgenden Bedingungen erfüllt sein) <ul style="list-style-type: none"> • Bluetooth-Geräte wird in der Systemsteuerung unter Hardware und Sound angezeigt. • Bluetooth Stack für Windows von Toshiba Version 5.10.04 oder höher ist installiert. Microsoft Windows XP (dabei muss mindestens eine der folgenden Bedingungen erfüllt sein) <ul style="list-style-type: none"> • Windows XP SP2 oder höher ist installiert, und Bluetooth-Geräte wird in der Systemsteuerung unter Drucker und andere Hardware angezeigt. • Bluetooth Stack für Windows von Toshiba Version 3.00.10 oder höher ist installiert.
Frequenzband	2,4 GHz (2,400 GHz bis 2,4835 GHz)
Netzanschluss	Über den Direktdruckanschluss des Druckers, 4,4 V bis 5,25 V Gleichstrom
Maximaler Stromverbrauch	500 mW (MAX)
Betriebstemperatur	5 bis 35 °C (41 bis 95 °F)
Relative Luftfeuchtigkeit beim Betrieb	10 bis 90 % relative Luftfeuchtigkeit (keine Kondensation)
Maße (Breite x Tiefe x Höhe)	18,5 (B) x 47,5 (T) x 8,7 (H) mm (mit angebrachter Kappe) 0,73 (B) x 1,87 (T) x 0,35 (H) Zoll
Gewicht	ca. 7 g (0,25 oz)

[Zum Seitenanfang ↑](#)

Erweitertes Handbuch

Erweitertes Handbuch > Ändern der Geräteeinstellungen

Ändern der Geräteeinstellungen

- ➔ Ändern der Geräteeinstellungen auf der LCD-Anzeige
- ➔ Ändern von Geräteeinstellungen über den Computer

[Zum Seitenanfang ↕](#)

Erweitertes Handbuch

Erweitertes Handbuch > Ändern der Geräteeinstellungen > Ändern der Geräteeinstellungen auf der LCD-Anzeige

Ändern der Geräteeinstellungen auf der LCD-Anzeige

- ➔ Ändern der Geräteeinstellungen auf der LCD-Anzeige
- ➔ Einzugseinst. Normalpap. (Plain paper feed settings)
- ➔ Druckeinstellungen (Print settings)
- ➔ Erweiterte Einstellungen (Advanced settings)
- ➔ Einst. f. Druck v. Mobilt. (Mobile phone print setting)
- ➔ Bluetooth-Einstellungen (Bluetooth settings)
- ➔ PictBridge-Druckeinstellungen (PictBridge print settings)
- ➔ Sprachenauswahl (Sprachenauswahl)
- ➔ Einstellung zurücksetzen (Reset setting)

[Zum Seitenanfang ↕](#)

Erweitertes Handbuch

Erweitertes Handbuch > Ändern der Geräteeinstellungen > Ändern der Geräteeinstellungen auf der LCD-Anzeige > Ändern der Geräteeinstellungen auf der LCD-Anzeige

Ändern der Geräteeinstellungen auf der LCD-Anzeige

In diesem Abschnitt wird die Vorgehensweise zum Ändern der Einstellungen im Bildschirm Geräteeinstellungen (Device settings) beschrieben. Dies geschieht anhand eines Beispiels zum Festlegen der Einstellung Erweiterte Kopienanzahl (Extended copy amount).

1. Schalten Sie das Gerät erforderlichenfalls ein.

2. Wählen Sie  Einstellungen (Settings) im Bildschirm HOME, und drücken Sie die Taste **[OK]**.

Der Bildschirm Einstellungen (Settings) wird angezeigt.

3. Wählen Sie  Geräteeinstellungen (Device settings), und drücken Sie die Taste **[OK]**.

Der Bildschirm Geräteeinstellungen (Device settings) wird angezeigt.

4. Wählen Sie das gewünschte Element aus, und drücken Sie dann die Taste **[OK]**.

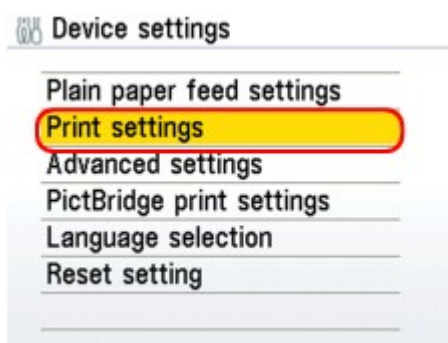

Der Einstellungsbildschirm für das ausgewählte Element wird angezeigt.

5. Wählen Sie das Menü, und drücken Sie dann **[OK]**.

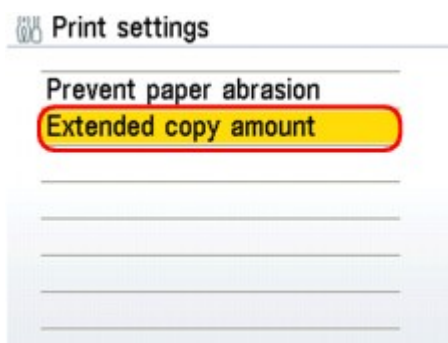

6. Wählen Sie das gewünschte Element aus, und drücken Sie dann die Taste **[OK]**.

Extended copy amount



- ➔ Einzugseinst. Normalpap. (Plain paper feed settings)
- ➔ Druckeinstellungen (Print settings)
- ➔ Erweiterte Einstellungen (Advanced settings)
- ➔ Einst. f. Druck v. Mobilt. (Mobile phone print setting)
- ➔ Bluetooth-Einst. (Bluetooth settings)
- ➔ PictBridge-Einstellungen (PictBridge print settings)
- ➔ Sprachenauswahl (Language selection)
- ➔ Einst. zurücksetzen (Reset setting)

Einzugseinst. Normalpap. (Plain paper feed settings)

Gibt die Papierzufuhr für Normalpapier im Format A4, Letter, A5 und B5 an.

Hinweis

- Papier im Format A4, Letter, A5 und B5 kann in die Kassette eingelegt werden. Legen Sie Papier anderen Formats in das hintere Fach ein.

Druckeinstellungen (Print settings)

• **Papierabrieb verhindern (Prevent paper abrasion)**

Verwenden Sie diese Einstellung nur, wenn die Druckoberfläche verschmiert.

Wichtig

- Wählen Sie nach dem Drucken wieder die Einstellung AUS (OFF) aus, da sich andernfalls die Druckgeschwindigkeit oder die Druckqualität verringern kann.

• **Erweiterte Kopienanzahl (Extended copy amount)**

Wählt die Größe des Bildbereichs aus, der beim randlosen Druck über das Papier hinausragt.

Wichtig

- Diese Einstellung kann nur im Kopiermodus oder im Modus [Einfacher Fotonachdruck] vorgenommen werden.

Hinweis

- Wenn die Ausdrücke trotz gewählter Funktion für randlosen Druck Ränder aufweisen, können Sie das Problem unter Umständen mithilfe der Option Groß (Large) beheben.

Erweiterte Einstellungen (Advanced settings)

• **Datumsanzeige (Date display)**

Ändert das Anzeigeformat des Aufnahmedatums beim Drucken.

Hinweis

- Wenn Sie im Bildschirm für die erweiterten Druckeinstellungen im Speicherkartenmodus die Option Datum EIN (Date ON) auswählen, wird das Aufnahmedatum in dem gewünschten Format für die Datumsanzeige angezeigt. Weitere Informationen zu Druckeinstellungen finden Sie unter [Festlegen von Einstellungen](#).
- Das Aufnahmedatum wird wie in den DPOF-Einstellungen beim DPOF-Drucken

festgelegt angezeigt.

- **<Read/write attribute> (Lese/Schreib-Attribut)**

Legt fest, ob Daten von einem Computer auf Speicherkarten geschrieben werden können.



Wichtig

- Entnehmen Sie die Speicherkarte, bevor Sie diese Einstellung ändern. Weitere Informationen finden Sie unter [Einrichten des Kartensteckplatzes als Speicherkartenlaufwerk des Computers](#).
- Wenn Sie diese Einstellung auf Lese/Schreib-Modus (Writable from PC) festlegen, ist ein direkter Druck von einer Karte nicht möglich. Stellen Sie diese Einstellung unbedingt wieder auf Nicht beschreibb. v. PC (Not writable from PC), wenn Sie das der Speicherkarte zugeordnete Laufwerk nicht mehr verwenden.

- **Diashow-Einstellung (Slide show setting)**

Legt die Bildanzeigequalität für die Diashow fest.



Hinweis

- Wenn Bildqualität: Normal (Image quality: Standard) ausgewählt ist, werden Bilder in Intervallen von 5 Sekunden angezeigt. Wenn Bildqualität: Hoch (Image quality: High) ausgewählt ist, werden Bilder entsprechend ihrer Auflösung in unterschiedlichen Intervallen angezeigt.

- **Geräuscharm. Modus (Quiet mode)**

Verwenden Sie diese Gerätefunktion, um die Betriebsgeräusche zu reduzieren, z. B. wenn Sie nachts drucken.

Durch Aktivieren dieser Funktion werden bei folgenden Vorgängen die Betriebsgeräusche verringert:

- Kopieren,
- Drucken von einer Speicherkarte,
- Drucken von einem PictBridge-kompatiblen Gerät,
- Drucken von Fotos von einem drahtlosen Kommunikationsgerät und
- Drucken von Formularvorlagen.



Wichtig

- Die Druckgeschwindigkeit ist möglicherweise höher, wenn dieser Modus auf AUS (OFF) gesetzt ist.
- Diese Funktion kann je nach eingestellter Druckqualität unter Umständen nicht sehr wirksam sein. Weiterhin werden bestimmte Geräusche, z. B. die der Druckvorbereitung, nicht reduziert.



Hinweis

- Die beim Scannen und Drucken vom Computer entstehenden Geräusche können ebenfalls reduziert werden. Um diese Geräusche zu reduzieren, müssen Sie die Einstellungen an Ihrem Computer konfigurieren. Ausführliche Informationen zur Geräuschentwicklung beim Scannen finden Sie unter der [Registerkarte "Scanner"](#). Weitere Informationen zur Geräuschentwicklung beim Drucken vom Computer finden Sie unter [Senken des Geräuschpegels des Geräts](#).

- **AnzeigeEinst. Anleitung (Guide display settings)**

Ändert die Zeit, bevor der Hinweis auf der LCD-Anzeige erscheint, oder legt keine Anzeige fest.

- **Schlüsselwiederh. (Key repeat)**

Beim Festlegen der Anzahl der Kopien, des Zoom-Verhältnisses usw. wird durch Halten der Tasten ▲, ▼, ◀ oder ▶ die fortlaufende Eingabe aktiviert bzw. deaktiviert.

Einst. f. Druck v. Mobilt. (Mobile phone print setting)

Beim Drucken von einem Mobiltelefon über die Bluetooth-Verbindung müssen Sie die Druckeinstellungen wie das Seitenformat, den Medientyp, das Layout usw. auswählen. Weitere Informationen zum Drucken von einem Mobiltelefon über die Bluetooth-Verbindung finden Sie unter [Drucken von einem Gerät für die Drahtloskommunikation](#).

 **Hinweis**

- Dieses Menü wird nur angezeigt, wenn das optionale Bluetooth-Modul angeschlossen ist.

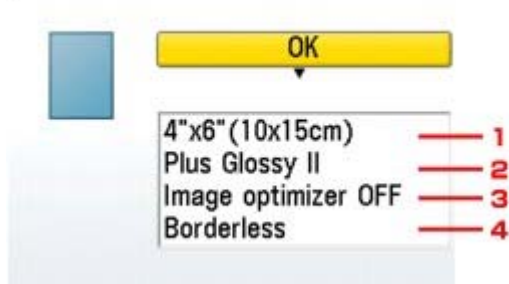
 **Mobile phone print setting**

1. Wählen Sie für das Drucken von Fotos, die auf einem Mobiltelefon gespeichert sind, das Seitenformat aus.
2. Wählen Sie für das Drucken von Fotos, die auf einem Mobiltelefon gespeichert sind, den Medientyp aus.
3. Wählen Sie Image Optimizer EIN (Image optimizer ON), um unscharfe Konturen für den Druck zu korrigieren und zu glätten.
4. Wählen Sie das gewünschte Layout für das Foto entsprechend dem Papierformat für den Druck aus.

Etikettendruck:

Etiketten x16, Etiketten x9, Etiketten x4, Etiketten x2, Freischnitt-Etiketten 1, Freischnitt-Etiketten 2, Freischnitt-Etiketten 3, Freischnitt-Etiketten 4

Drucken auf anderem Papier als Etiketten:

Mit Rand x 1, x 2, x 4, x 8

Randlos x 1, x 2, x 4, x 8

Gemischt 1, 2, 3

 **Hinweis**

- Die Option Gemischt 1 (Mixed 1), Gemischt 2 (Mixed 2) oder Gemischt 3 (Mixed 3) kann nur ausgewählt werden, wenn als Seitenformat A4 oder LTR(8,5"x11") (8.5" x 11" (LTR)) eingestellt ist.

Bluetooth-Einst. (Bluetooth settings)

Sie können den Gerätenamen, das Kennwort usw. in den Bluetooth-Einstellungen ändern.

Weitere Informationen zum Drucken von einem Mobiltelefon über die Bluetooth-Verbindung finden Sie unter [Drucken von einem Gerät für die Drahtloskommunikation](#).

Weitere Informationen zum Drucken von einem Computer über die Bluetooth-Verbindung finden Sie unter [Info zur Bluetooth-Verbindung](#).

 **Hinweis**

- Die Einstellung Bluetooth-Einst. (Bluetooth settings) wird nur angezeigt, wenn das optionale Bluetooth-Modul angeschlossen ist.

- **Gerätename (Device name):**

Legt den Namen dieses Geräts fest, das auf einem Bluetooth-fähigen Gerät angezeigt wird.

Wenn Sie den Namen beispielsweise auf XXX-2 festlegen, wird das Gerät auf dem Bluetooth-Gerät als "Canon XXX-2" angezeigt. Der Standardwert ist XXX-1 (wobei "XXX" für den Namen des Geräts steht).

- **Zugriffsverweigerung (Access refusal):**

Wenn Sie die Option EIN (ON) auswählen, kann dieses Gerät nicht von einem Bluetooth-fähigen Gerät durchsucht werden.

- **Sicherheit (Security):**

Wenn Sie Aktivieren (Enable) auswählen, wird das Kennwort im Bildschirm Kennwort

(Passkey) wirksam. Wenn Sie ein Kennwort festlegen, wird der unerwünschte Zugriff durch andere Bluetooth-Geräte verhindert. Sie können einen der nachfolgenden Sicherheitsmodi auswählen.

- **Modus 2 (Mode 2)**
Dieser Modus ist bei einer auf Dienstebene durchgeführten Sicherheitsprüfung aktiviert.
Das Kennwort ist beim Drucken über die Bluetooth-Verbindung erforderlich.
Es wird empfohlen, nach Festlegen des Sicherheitsmodus einen Druckversuch über die Bluetooth-Verbindung durchzuführen.
Wird der Druckvorgang nicht gestartet, ändern Sie den Sicherheitsmodus, und versuchen Sie es erneut.
- **Modus 3 (empfohlen)**
Dieser Modus ist bei einer auf Verknüpfungsebene durchgeführten Sicherheitsprüfung aktiviert.
Wenn ein Bluetooth-Gerät mit dem Gerät kommuniziert, ist ein Kennwort erforderlich.
Sie sollten im Normalfall diesen Modus auswählen.

- **Kennwort (Passkey)**

Ändert das Kennwort. Das Kennwort ist eine vierstellige Zahl, um den unerwünschten Zugriff durch andere Bluetooth-Geräte zu verhindern.

Der Anfangswert lautet 0000.

Nachdem Sie das Kennwort geändert haben, werden Sie möglicherweise aufgefordert, das Kennwort auf das Bluetooth-Gerät einzugeben, auch wenn das Gerät bereits Zugriff auf das Gerät hatte. Geben Sie in diesem Fall das neue Kennwort auf das Gerät ein.

PictBridge-Einstellungen (PictBridge print settings)

Sie können die Druckeinstellungen für das Drucken von einem PictBridge-kompatiblen Gerät ändern.

Legen Sie am PictBridge-kompatiblen Gerät die Druckeinstellungen auf Standard (Default) fest, wenn Sie entsprechend der ausgewählten Einstellungen drucken möchten.

Weitere Informationen zum Ändern der Druckeinstellungen von einem PictBridge-kompatiblen Geräte finden Sie unter [Einstellungen am PictBridge-kompatiblen Gerät](#).

- **Fotodruckeinstellung (Photo print setting)**

Wählen Sie die Druckqualität aus, wenn Sie direkt von einem PictBridge-kompatiblen Gerät drucken.

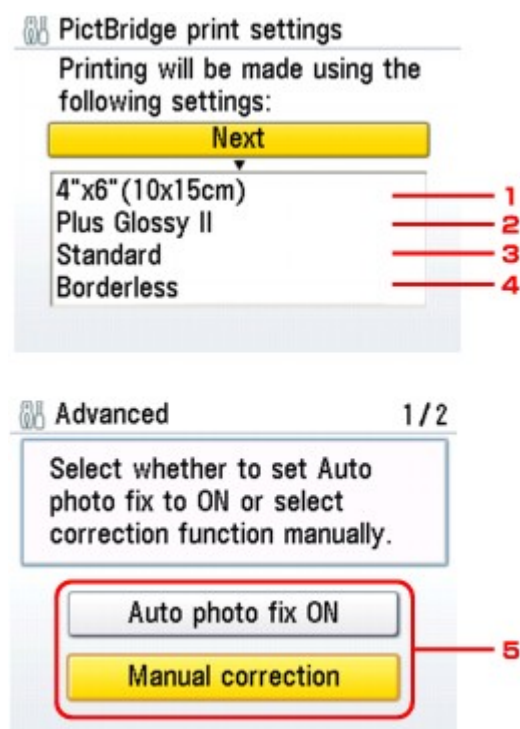

- 1. Wählen Sie das Papierformat aus, wenn Sie direkt von einem PictBridge-kompatiblen Gerät drucken.**

Wenn Sie über das Gerät PictBridge-Einstellungen vornehmen, legen Sie am PictBridge-

kompatiblen Gerät Papiertyp (Paper type) auf Standard (Default) fest.

2. Wählen Sie den Medientyp aus, wenn Sie direkt von einem PictBridge-kompatiblen Gerät drucken.

Wenn Sie über das Gerät PictBridge-Einstellungen vornehmen, legen Sie am PictBridge-kompatiblen Gerät Papiertyp (Paper type) auf Standard (Default) fest.

3. Wählen Sie die Druckqualität aus, wenn Sie direkt von einem PictBridge-kompatiblen Gerät drucken.

4. Wählen Sie Druck mit Rand oder randlosen Druck aus.

Wenn Sie über das Gerät PictBridge-Einstellungen vornehmen, legen Sie am PictBridge-kompatiblen Gerät Layout auf Standard (Default) fest.

5. Wählen Sie die automatische Bildkorrektur oder die manuelle Bildkorrektur aus.

Wenn Autom. Fotokorr. EIN (Auto photo fix ON) ausgewählt ist, wird die Szene des Bildes oder das Gesicht einer Person auf der Aufnahme erkannt und die beste Korrektur automatisch vorgenommen. So wird z. B. ein dunkles Gesicht durch Hintergrundbeleuchtung für den Druck erhellt. Eine Szene wie z. B. eine Landschafts- oder Nachtaufnahme, Person usw. wird analysiert und mithilfe der besten Farbe, Helligkeit oder Kontrasteinstellung automatisch für den Druckvorgang korrigiert.



Hinweis

- Nachdem Sie Autom. Fotokorr. EIN (Auto photo fix ON) ausgewählt haben, wählen Sie Rote-Augen-Korrektur EIN (Red-Eye correc. ON) oder Rote-Augen-Korrektur AUS (Red-Eye correc. OFF).

Bei Auswahl von Manuelle Korrektur (Manual correction) können die Einstellungselemente 6 bis 15 unten angegeben werden. Legen Sie Bildoptimierung (Image optimize) auf Standard (Default) auf dem PictBridge-kompatiblen Gerät fest.

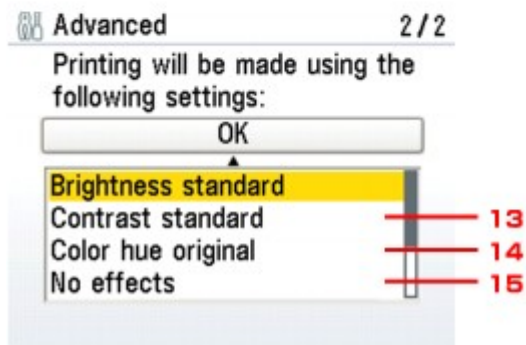
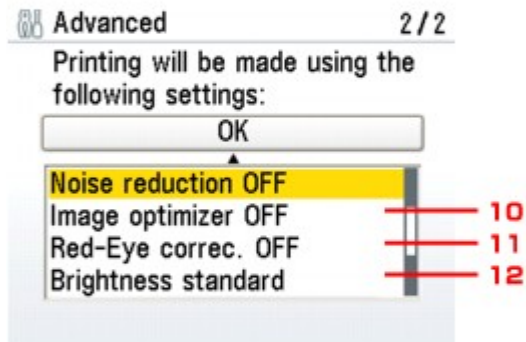
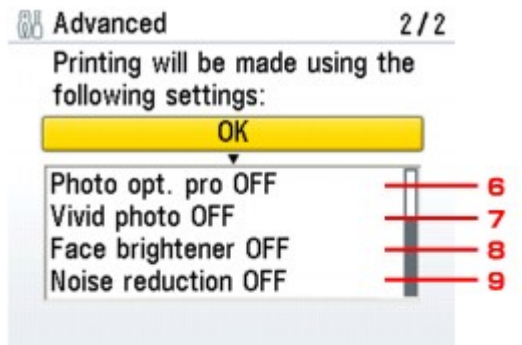

6. Photo opt. pro

Optimiert die Helligkeit und den Farbton eines Fotos automatisch.

7. Vivid Photo

Durch diese Funktion werden Grün- und Blautöne kräftiger gedruckt.

8. Aufhellung des Gesichts (Face Brightener)

Hellt dunkle Gesichter in einem mit Gegenlicht aufgenommenen Foto auf.

9. Reduzierung des Bildrauschens (Noise reduction)

Durch diese Funktion wird das Bildrauschen in blauen Bereichen (z. B. Himmel) und in schwarzen Bereichen reduziert.

10. Image Optimizer

Mit dieser Funktion können unscharfe Konturen für den Druck korrigiert und geglättet werden.

11. Rote-Augen-Korrektur (Red-Eye correc.)

Korrigiert rote Augen in Porträtaufnahmen, die durch Blitzlicht hervorgerufen werden.

12. Helligkeit (Brightness)

Mit dieser Funktion können Sie die Helligkeit anpassen.

13. Kontrast (Contrast)

Mit dieser Funktion können Sie den Kontrast anpassen.

14. Farbton (Color hue)

Mit dieser Funktion können Sie den Farbton anpassen. So können Sie z. B. rot oder gelb intensivieren, um die Hautfarbe anzupassen.

15. Effekte (Effects)

Fügt einem Foto Spezialeffekte zu, wie Druck in Sepiatönen oder skizzenartige Effekte.

Sprachenauswahl (Language selection)

Ändert die Sprache der LCD-Meldungen und -Menüs.

Einst. zurücksetzen (Reset setting)

Sie können die Einstellungen, mit Ausnahme der LCD-Sprache und der aktuellen Position der Druckköpfe, auf die Standardwerte zurücksetzen.

[Zum Seitenanfang ↗](#)

Erweitertes Handbuch

Erweitertes Handbuch > Ändern der Geräteeinstellungen > Ändern von Geräteeinstellungen über den Computer

Ändern von Geräteeinstellungen über den Computer

- ➔ Ändern der Druckoptionen
- ➔ Speichern eines geänderten Druckprofils
- ➔ Einstellen der Papierzufuhr für Normalpapier
- ➔ Ein-/Ausschaltfunktion
- ➔ Senken des Geräuschpegels des Geräts
- ➔ Ändern des Betriebsmodus des Geräts

[Zum Seitenanfang ↕](#)

Erweitertes Handbuch

Erweitertes Handbuch > Ändern der Druckereinstellungen > Ändern der Druckereinstellungen über den Computer > Ändern der Druckoptionen

Ändern der Druckoptionen

Sie können detaillierte Druckertreibereinstellungen für Druckdaten ändern, die von einer Anwendungssoftware gesendet werden.

Bei einigen Anwendungen werden Teile der Bilddaten möglicherweise abgeschnitten, die Papierzufuhr für den Druck weicht u. U. von den Treibereinstellungen ab oder der Druckauftrag schlägt fehl. Dies sind die einzigen Situationen, bei denen dieses Feld aktiviert werden sollte.

So ändern Sie die Druckoptionen:

1. Öffnen des **Druckertreiber-Setup-Fensters**
2. Klicken Sie auf der Registerkarte Seite einrichten (Page Setup) auf Druckoptionen... (Print Options...).

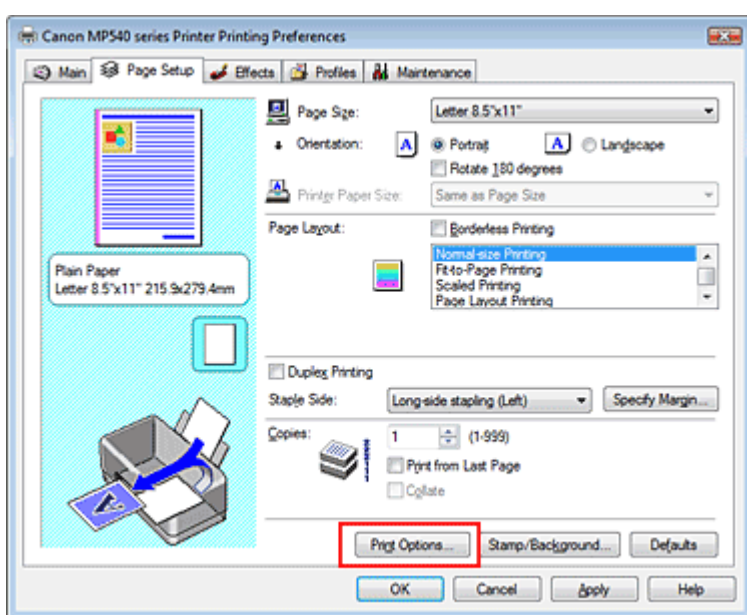

Das Dialogfeld Druckoptionen (Print Options) wird geöffnet.

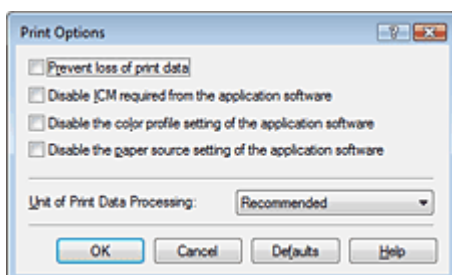

3. Ändern einzelner Einstellungen

Ändern Sie bei Bedarf die Einstellung für jedes einzelne Element, und klicken Sie auf OK.

Die Registerkarte Seite einrichten (Page Setup) wird erneut angezeigt.

[Zum Seitenanfang ↑](#)

Erweitertes Handbuch

Erweitertes Handbuch > Ändern der Druckereinstellungen > Ändern der Druckereinstellungen über den Computer > Speichern von geänderten Druckprofilen

Speichern von geänderten Druckprofilen

Sie können den von Ihnen vorgenommenen Einstellungen unter Optionen (Main), Seite einrichten (Page Setup) und Effekte (Effects) einen Namen zuweisen und sie als Druckprofil speichern. Gespeicherte Druckprofile können auf der Registerkarte Profile (Profiles) jederzeit wieder aufgerufen und verwendet werden. Nicht mehr benötigte Druckprofile können jederzeit gelöscht werden.

So speichern Sie ein Druckprofil:

Speichern von Druckprofilen

1. Öffnen des Druckertreiber-Setup-Fensters

2. Einstellen der erforderlichen Elemente

Nehmen Sie auf den Registerkarten Optionen (Main), Seite einrichten (Page Setup) und Effekte (Effects) die gewünschten Einstellungen vor.

3. Klicken auf der Registerkarte Profile (Profiles) auf Zu Profilen hinzufügen... (Add to Profiles...)

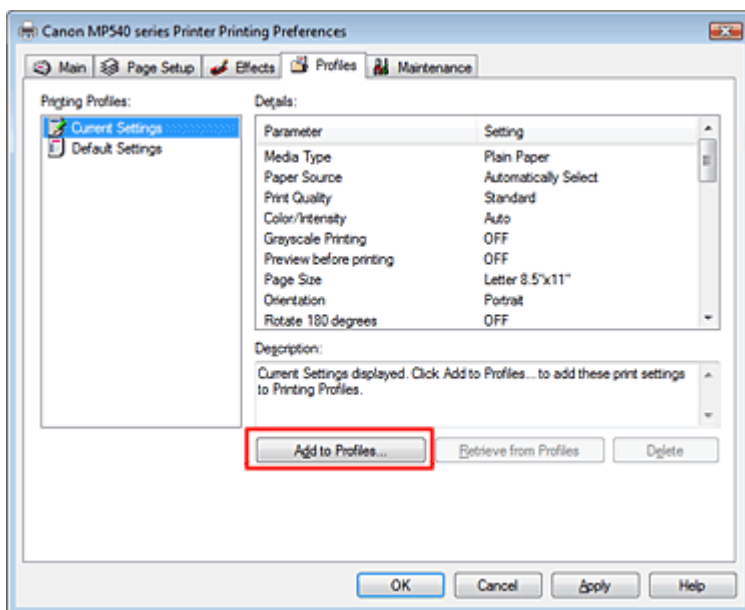

Das Dialogfeld Zu Profilen hinzufügen (Add to Profiles) wird geöffnet.

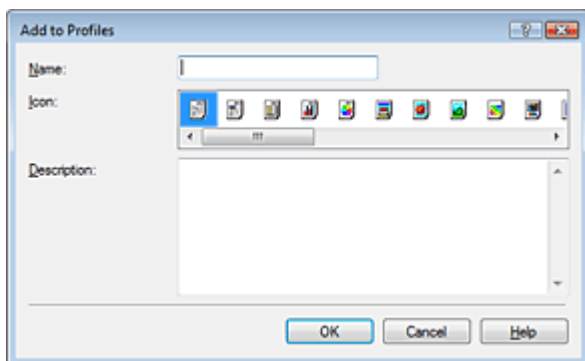

4. Speichern der Einstellungen

Legen Sie Werte für Name, Symbol (Icon) und Beschreibung (Description) fest, und klicken Sie auf OK.

Das Profil wird gespeichert, und die Registerkarte Profile (Profiles) wird erneut angezeigt.

Der Name und das Symbol werden der Liste Druckprofile (Printing Profiles) hinzugefügt.

Hinweis

- Bei einer erneuten Installation oder einer Versionsaktualisierung des Druckertreibers werden die von Ihnen gespeicherten Druckeinstellungen aus der Liste Druckprofile (Printing Profiles) gelöscht. Gespeicherte Druckeinstellungen können nicht beibehalten werden. Speichern Sie in diesem Fall die Druckeinstellungen erneut.
-

Verwendung gespeicherter Druckeinstellungen

1. Auswählen der zu verwendenden Druckeinstellungen

Wählen Sie ein Druckprofil aus der Liste Druckprofile (Printing Profiles) auf der Registerkarte Profile (Profiles) aus.

Die Parameter und Einstellungen des Profils werden im Feld Details angezeigt.

2. Abrufen aus Profilen

Klicken Sie auf Aus Profilen abrufen (Retrieve from Profiles).

Wenn eine Meldung angezeigt wird, klicken Sie auf OK.

Die Einstellungen des ausgewählten Profils werden auf die Registerkarten Optionen (Main), Seite einrichten (Page Setup) und Effekte (Effects) angewendet.

Hinweis

- Wenn Sie die Standardeinstellungen eines Profils wiederherstellen möchten, wählen Sie Standardeinstellungen (Default Settings) in der Liste Druckprofile (Printing Profiles), und klicken Sie auf Aus Profilen abrufen (Retrieve from Profiles). Klicken Sie auf OK, wenn das Fenster mit der Bestätigungsmeldung angezeigt wird. Die auf den Registerkarten Optionen (Main), Seite einrichten (Page Setup) und Effekte (Effects) vorgenommenen Einstellungen werden daraufhin auf die Standardeinstellungen zurückgesetzt.
-

Löschen nicht mehr benötigter Druckprofile

1. Auswählen des zu löschenden Druckprofils

Wählen Sie das zu löschende Druckprofil aus der Liste Druckprofile (Printing Profiles) auf der Registerkarte Profile (Profiles) aus.

2. Löschen des Druckprofils

Klicken Sie auf Löschen (Delete). Klicken Sie auf OK, wenn die Bestätigungsmeldung angezeigt wird.

Das ausgewählte Druckprofil wird aus der Liste Druckprofile (Printing Profiles) gelöscht.

Hinweis

- Die Profile Aktuelle Einstellungen (Current Settings) und Standardeinstellungen (Default Settings) können nicht gelöscht werden.
-

[Zum Seitenanfang](#) ↑

Erweitertes Handbuch

Erweitertes Handbuch > Ändern der Druckereinstellungen > Ändern der Druckereinstellungen über den Computer > Einstellen der Papierzufuhr für Normalpapier

Einstellen der Papierzufuhr für Normalpapier

Wenn Sie unter Papierzufuhr (Paper Source) die Option Automatisch auswählen (Automatically Select) auswählen, können Sie mithilfe des Druckertreibers die Papierzufuhr für Normalpapier auswählen.

So wählen Sie die Papierzufuhr aus:



Einstellen der Papierzufuhr für Normalpapier

1. Öffnen des **Druckertreiber-Setup-Fensters**
2. Klicken Sie auf der Registerkarte **Wartung (Maintenance)** auf **Papierzufuhreinstellung für Normalpapier (Paper Source Setting for Plain Paper)**.
Das Dialogfeld **Papierzufuhreinstellung für Normalpapier (Paper Source Setting for Plain Paper)** wird geöffnet.
3. **Senden der Einstellungen**
Wählen Sie die Papierzufuhr für Normalpapier, und klicken Sie anschließend auf **Senden (Send)**.
Alle ausgewählten Einstellungen sind nun wirksam.



Wichtig

- Bei den Erläuterungen im Gerätehandbuch wird davon ausgegangen, dass das Normalpapier aus der Kassette eingezogen wird. Wenn Sie eine andere Papierzufuhr auswählen, ersetzen Sie den Begriff "Kassette" durch die neue Papierzufuhr.

[Zum Seitenanfang ↑](#)

Erweitertes Handbuch

Erweitertes Handbuch > Ändern der Druckereinstellungen > Ändern der Druckereinstellungen über den Computer > Ein-/Ausschaltfunktion

Ein-/Ausschaltfunktion

Diese Funktion ermöglicht das Ein- bzw. Ausschalten des Druckers über den Druckertreiber.

So richten Sie die Ein-/Ausschaltfunktion über den Druckertreiber ein:



Ausschalten

Über die Schaltfläche Ausschalten (Power Off) können Sie den Drucker ausschalten. Bei Verwendung dieser Funktion kann der Drucker nicht über den Druckertreiber eingeschaltet werden.

1. Öffnen des Druckertreiber-Setup-Fensters

2. Ausschalten

Klicken Sie auf der Registerkarte **Wartung (Maintenance)** auf **Ausschalten (Power Off)**. Wenn die Bestätigungsmeldung angezeigt wird, klicken Sie auf **OK**.

Der Drucker wird ausgeschaltet, und die Registerkarte **Wartung (Maintenance)** wird erneut angezeigt.

[Zum Seitenanfang ↑](#)

Erweitertes Handbuch

Erweitertes Handbuch > Ändern der Druckereinstellungen > Ändern der Druckereinstellungen über den Computer > Senken des Geräuschpegels des Geräts

Senken des Geräuschpegels des Geräts

Diese Funktion senkt den Geräuschpegel des Druckers beim Drucken. Schalten Sie in den geräuscharmen Modus, wenn Sie das Druckergeräusch nachts und in anderen Situationen, in denen es stören könnte, reduzieren möchten.

Die Verwendung dieser Funktion kann den Druckvorgang verlangsamen.

So können Sie die Einstellungen des geräuscharmen Modus ändern:



Geräuscharmer Modus

1. Öffnen des **Druckertreiber-Setup-Fensters**
2. Klicken auf der Registerkarte **Wartung (Maintenance)** auf **Geräuscharmer Modus (Quiet Mode)**

Das Dialogfeld **Geräuscharmer Modus (Quiet Mode)** wird angezeigt.

3. **Festlegen der automatischen Funktion**

Nehmen Sie ggf. eine der folgenden Einstellungen vor:

Geräuscharmen Modus nicht verwenden

Das Betriebsgeräusch des Druckers ist normal.

Geräuscharmen Modus immer verwenden

Wählen Sie diese Option, um den Geräuschpegel des Druckers beim Drucken zu senken.

Geräuscharmen Modus im angegebenen Zeitraum verwenden

Das Betriebsgeräusch des Druckers wird in dem von Ihnen angegebenen Zeitraum gedämpft. Wählen Sie die Startzeit (Start time) und das Ende (End time) der Aktivierung des geräuscharmen Modus aus.



Wichtig

- Die Zeitangaben für die Startzeit (Start time) und das Ende (End time) müssen unterschiedlich sein.

4. **Senden der Einstellungen**

Vergewissern Sie sich, dass der Drucker eingeschaltet ist, und klicken Sie auf **Senden (Send)**. Klicken Sie auf **OK**, wenn die Bestätigungsmeldung angezeigt wird.

Alle ausgewählten Einstellungen sind nun wirksam.



Hinweis

- Je nach der gewählten Papierzufuhr und den vorgenommenen Druckqualitätseinstellungen können die Auswirkungen des geräuscharmen Modus geringer sein.

[Zum Seitenanfang ↑](#)

Erweitertes Handbuch

Erweitertes Handbuch > Ändern der Druckereinstellungen > Ändern der Druckereinstellungen über den Computer > Ändern des Betriebsmodus des Geräts

Ändern des Betriebsmodus des Geräts

Diese Funktion ermöglicht das Wechseln zwischen verschiedenen Betriebsmodi des Geräts.

So können Sie die Druckereinstellungen ändern:



Benutzerdefinierte Einstellungen

1. Öffnen des **Druckertreiber-Setup-Fensters**
2. Vergewissern Sie sich, dass der Drucker eingeschaltet ist, und klicken Sie auf **Benutzerdefinierte Einstellungen (Custom Settings)** auf der Registerkarte **Wartung (Maintenance)**.

Das Dialogfeld **Benutzerdefinierte Einstellungen (Custom Settings)** wird geöffnet.



Hinweis

- Wenn der Drucker ausgeschaltet oder die bidirektionale Kommunikation deaktiviert ist, wird möglicherweise eine Fehlermeldung angezeigt, die besagt, dass der Druckerstatus nicht ermittelt werden kann.
Klicken Sie in diesem Fall auf **OK**, um die neuesten, auf Ihrem Computer festgelegten Einstellungen anzuzeigen.

3. Nehmen Sie ggf. folgende Einstellungen vor:

Papierabrieb verhindern (Prevent paper abrasion)

Der Drucker kann den Abstand zwischen dem Druckkopf und dem Papier beim Drucken mit hoher Dichte vergrößern, um Papierabrieb zu verhindern.

Aktivieren Sie das Kontrollkästchen, um diese Funktion zu verwenden.

Wartezeit für Tintentrocknung

Sie können die Wartezeit für das Gerät bis zum Drucken der nächsten Seite festlegen. Wenn Sie den Schieberegler nach rechts verschieben, erhöht sich die Wartezeit, und wenn Sie ihn nach links ziehen, verringert sich die Wartezeit.

Wenn das Papier verschmutzt ist, weil die nächste Seite ausgegeben wird, bevor die Tinte auf der aktuellen Seite vollständig getrocknet ist, sollte die Wartezeit verlängert werden.

Durch Verringerung der Wartezeit wird die Druckgeschwindigkeit gesteigert.

4. Senden der Einstellungen

Klicken Sie auf **Senden (Send)**. Klicken Sie auf **OK**, wenn die Bestätigungsmeldung angezeigt wird.

Der Drucker arbeitet nun in dem von Ihnen eingestellten Modus.

[Zum Seitenanfang](#) ↑

Fehlersuche

- ➔ Wenn ein Fehler auftritt
- ➔ Das Gerät lässt sich nicht einschalten
- ➔ Eine Fehlermeldung wird auf der LCD-Anzeige ausgegeben
- ➔ LCD-Anzeige ist nicht zu sehen
- ➔ Eine unerwartete Sprache wird auf der LCD-Anzeige angezeigt
- ➔ Die MP Drivers können nicht installiert werden
- ➔ Verbindung zum Computer kann nicht hergestellt werden
- ➔ Druckergebnisse sind nicht zufrieden stellend
- ➔ Druckvorgang lässt sich nicht starten
- ➔ Kopier-/Druckvorgang wird vorzeitig angehalten
- ➔ Der Drucker arbeitet, es wird jedoch keine Tinte ausgegeben
- ➔ Druckgeschwindigkeit ist nicht so hoch wie erwartet
- ➔ Druckkopfhalter fährt nicht in die Austauschposition
- ➔ Papier wird nicht richtig zugeführt
- ➔ Papier wird nicht von der im Druckertreiber angegebenen Papierzufuhr eingezogen
- ➔ Papierstaus
- ➔ Auf dem Computerbildschirm wird eine Fehlermeldung angezeigt
 - ➔ Für Windows-Benutzer
 - ➔ Fehlermeldung wird auf PictBridge-kompatiblen Gerät angezeigt
- ➔ Druck von drahtlosen Kommunikationsgerät nicht ordnungsgemäß
- ➔ Druck von einem Foto-Indexblatt nicht möglich
- ➔ Speicherkarte kann nicht entfernt werden
- ➔ Probleme beim Scannen
- ➔ Softwareprobleme
- ➔ Probleme mit MP Navigator EX
- ➔ Häufig gestellte Fragen
- ➔ Wenn das Problem weiterhin besteht
- ➔ Nutzungshinweise (Druckertreiber)
- ➔ Allgemeine Hinweis (Scanner-Treiber)

[Zum Seitenanfang ↕](#)

Erweitertes Handbuch

Erweitertes Handbuch > Fehlersuche > Wenn ein Fehler auftritt

Wenn ein Fehler auftritt

Wenn beim Drucken ein Fehler auftritt, beispielsweise bei fehlendem Papier oder Papierstaus, wird automatisch eine Meldung zur Fehlersuche ausgegeben. Führen Sie die in der Meldung beschriebenen Schritte aus. Je nach Version des Betriebssystems kann die Meldung unterschiedlich lauten.

Windows



Macintosh

- Unter Mac OS X 10.5.x:



- Unter Mac OS X 10.4.x oder Mac OS X 10.3.9:



Error Number : 1003
The following paper has run out.
"Media Type :Plain Paper"
"Paper Size :A4"
1. Load paper into the cassette. 2. Press the printer's OK button.
Plain paper of A4, Letter, B5, and A5 sizes will be fed from the cassette because [Automatically Select] is selected for [Paper Source] in the print dialog box.

[Zum Seitenanfang](#) ↑

Erweitertes Handbuch

Erweitertes Handbuch > Fehlersuche > Das Gerät lässt sich nicht einschalten

Das Gerät lässt sich nicht einschalten

- **1. Drücken Sie die Taste [ON] (Ein).**
- **2. Vergewissern Sie sich, ob der Netzstecker richtig an den Netzkabelanschluss des Geräts angeschlossen ist, und schalten Sie den Drucker wieder ein.**
- **3. Trennen Sie das Gerät von der Stromversorgung, und schließen Sie es wieder an. Schalten Sie das Gerät erst nach mindestens 5 Minuten wieder ein.**

Wenn das Problem weiterhin besteht, wenden Sie sich an den Kundendienst von Canon.



[Zum Seitenanfang](#) ↕

Erweitertes Handbuch

Erweitertes Handbuch > Fehlersuche > Eine Fehlermeldung wird auf der LCD-Anzeige ausgegeben

Eine Fehlermeldung wird auf der LCD-Anzeige ausgegeben

Wenn auf der LCD-Anzeige ein Fehler gemeldet wird, beheben Sie den Fehler entsprechend den folgenden Anweisungen.

Meldung	Maßnahme
<p>Die folgende Tinte ist möglicherweise aufgebraucht. Es wird empfohlen, den Tintenbehälter zu ersetzen. U041</p>	<p>Leuchtet die Anzeige auf dem Tintenbehälter, ist die Tinte möglicherweise aufgebraucht. Es wird empfohlen, den Tintenbehälter auszutauschen. Falls ein Druckvorgang läuft und Sie diesen fortsetzen möchten, drücken Sie nach Einsetzen eines Tintenbehälters die Taste [OK]. Dann kann der Druckvorgang fortgesetzt werden. Es wird empfohlen, den Tintenbehälter nach dem Druckvorgang auszutauschen. Das Gerät wird möglicherweise beschädigt, wenn der Druckvorgang ohne Tinte fortgesetzt wird. ➔ Regelmäßige Wartung</p> <p> Hinweis</p> <ul style="list-style-type: none"> Wenn mehrere LED-Anzeigen rot blinken, finden Sie weitere Informationen unter Regelmäßige Wartung. Überprüfen Sie dann den Status der einzelnen Tintenbehälter.
<p>Der Druckkopf ist nicht eingesetzt. Setzen Sie den Druckkopf ein. U051/ Der Druckkopftyp ist nicht korrekt. Setzen Sie den richtigen Druckkopf ein. U052</p>	<p>Befolgen Sie die Einfache Installationsanleitung für die Installation des Druckkopfs. Wenn der Druckkopf bereits installiert ist, nehmen Sie ihn heraus und installieren Sie ihn erneut. Wenn dieser Fehler weiterhin auftritt, ist der Druckkopf möglicherweise beschädigt. Wenden Sie sich in diesem Fall an den Kundendienst von Canon.</p>
<p>Einige Tintenbehälter sind nicht korrekt eingesetzt. U072/ Es sind mehrere Tintenbehälter der folgenden Farbe eingesetzt. U071</p>	<ul style="list-style-type: none"> Einige Tintenbehälter sind nicht an der korrekten Position eingesetzt. (Die Anzeige am Tintenbehälter blinkt.) Es sind mehrere Tintenbehälter derselben Farbe eingesetzt. (Die Anzeige am Tintenbehälter blinkt.) <p>Vergewissern Sie sich, dass die Tintenbehälter an den richtigen Positionen eingesetzt sind. ➔ Regelmäßige Wartung</p>
<p>Der Tintenstand der folgenden Tinte wird nicht richtig erkannt. Tauschen Sie den Tintenbehälter aus. U130</p>	<p>Der Tintenstand kann nicht korrekt ermittelt werden. (Die Anzeige auf dem Tintenbehälter leuchtet.) Tauschen Sie den Tintenbehälter aus und schließen Sie die Scaneinheit (Abdeckung). Durch Drucken mit einem Tintenbehälter, der schon einmal leer war, kann das Gerät beschädigt werden. Falls Sie den Druckvorgang trotzdem fortsetzen möchten, müssen Sie die Funktion zum Ermitteln des Tintenstands deaktivieren. Halten Sie die Taste [Stop] (Stoppen) mindestens 5 Sekunden lang gedrückt und lassen Sie sie wieder los. Dadurch wird die Deaktivierung der Funktion zum Ermitteln des Tintenstands gespeichert. Beachten Sie, dass Canon nicht für Fehlfunktionen oder Schäden am Gerät haftet, die durch wiederaufgefüllte Tintenbehälter verursacht wurden. ➔ Regelmäßige Wartung</p> <p> Hinweis</p> <ul style="list-style-type: none"> Wenn die Funktion zur Erkennung des Tintenstands deaktiviert ist, werden bei der Überprüfung des aktuellen Tintenstands graue Tintenbehälter auf der LCD-Anzeige angezeigt.

 ➔ Regelmäßige Wartung

Folgender Tintenbehälter wird nicht erkannt.

U043

U140

U150

- Der Tintenbehälter ist nicht eingesetzt. Setzen Sie den Tintenbehälter ein.
➔ Regelmäßige Wartung
- Der Tintenbehälter ist nicht mit diesem Gerät kompatibel. (Die Anzeige am Tintenbehälter ist aus.)
Setzen Sie einen geeigneten Tintenbehälter ein.
➔ Regelmäßige Wartung
- Es ist ein Tintenbehälterfehler aufgetreten. (Die Anzeige am Tintenbehälter ist aus.)
Tauschen Sie den Tintenbehälter aus.
➔ Regelmäßige Wartung

Die folgende Tinte ist aufgebraucht. Tauschen Sie den Tintenbehälter aus.

U163

Die Tinte ist aufgebraucht. (Die Anzeige auf dem Tintenbehälter leuchtet.)
Tauschen Sie den Tintenbehälter aus und schließen Sie die Scaneinheit (Abdeckung).
Durch Drucken unter dieser Bedingung wird das Gerät möglicherweise beschädigt.
Falls Sie den Druckvorgang trotzdem fortsetzen möchten, müssen Sie die Funktion zum Ermitteln des Tintenstands deaktivieren. Halten Sie die Taste **[Stop]** (Stoppen) mindestens 5 Sekunden lang gedrückt und lassen Sie sie wieder los.
Dadurch wird die Deaktivierung der Funktion zum Ermitteln des Tintenstands gespeichert. Beachten Sie, dass Canon nicht für Fehlfunktionen oder Probleme haftbar ist, die durch das Fortsetzen des Druckvorgangs ohne Tinte entstehen.
➔ Regelmäßige Wartung

 **Hinweis**

- Wenn die Funktion zur Erkennung des Tintenstands deaktiviert ist, werden bei der Überprüfung des aktuellen Tintenstands graue Tintenbehälter auf der LCD-Anzeige angezeigt.
➔ Regelmäßige Wartung
-

Auf der Speicherkarte sind keine Fotos vorhanden.

- Auf der Speicherkarte befinden sich keine Bilddaten, die von diesem Gerät gelesen werden können.
- Das Gerät erkennt Dateien unter Umständen nicht, wenn der Dateiname oder der Pfad bestimmte Zeichen enthält. Verwenden Sie nur alphanumerische Zeichen.
- Fotodaten, die auf einem Computer bearbeitet oder verarbeitet wurden, müssen über den Computer gedruckt werden.

Wenden Sie sich an das Support- oder Service-Center, um den Tintenauffangbehälter auszutauschen. Drücken Sie **[OK]**, um den Druckvorgang fortzusetzen.

Der Tintenauffangbehälter ist bald voll.
Im Gerät befindet sich ein Tintenauffangbehälter, der für die Tinte vorgesehen ist, die während der Druckkopfreinigung verbraucht wird.
Drücken Sie die Taste **OK**, um die Fehlermeldung zu löschen und den Druckvorgang fortzusetzen. Wenden Sie sich an den Kundendienst von Canon, bevor der Tintenauffangbehälter voll ist: (Sie müssen ein bestimmtes Teil des Geräts auswechseln.)

Der Tintenauffangbehälter ist voll. Kontaktaufnahme mit dem Kundendienst erforderlich.

Der Tintenauffangbehälter ist voll.
Im Gerät befindet sich ein Tintenauffangbehälter, der für die Tinte vorgesehen ist, die während der Druckkopfreinigung verbraucht wird.
Wenden Sie sich an den Kundendienst von Canon, wenn der Tintenauffangbehälter voll ist: (Sie müssen ein bestimmtes Teil des Geräts auswechseln.)

Zeitüberschreitungsfehler ist aufgetreten.

Einige Fehler sind beim Kopieren aufgetreten, und ein bestimmter Zeitraum ist vergangen.
Drücken Sie die Taste **OK**, um den Fehler zu löschen.

<p>Das Gerät ist eventuell inkompatibel. Entfernen Sie das Gerät, und konsultieren Sie das zum Gerät gehörige Handbuch.</p>	<p>Führen Sie den Kopiervorgang erneut aus.</p> <ul style="list-style-type: none"> • Überprüfen Sie das mit dem Anschluss für den Direktdruck verbundene Gerät. Das direkte Drucken von Fotos ist nur mit einem PictBridge-kompatiblen Gerät oder einer optionalen Bluetooth-Einheit BU-30 möglich. • Wenn ein Vorgang zu lange dauert oder zum Senden der Daten zu viel Zeit benötigt wird, wird die Datenübertragung unterbrochen. Dies kann zum Abbruch des Druckvorgangs führen. Trennen Sie in solchen Fällen die Verbindung mit dem USB-Kabel, und stellen Sie sie anschließend wieder her. Beim Drucken von einem PictBridge-kompatiblen Gerät müssen Sie je nach Modell oder Marke unter Umständen einen mit PictBridge kompatiblen Druckmodus einstellen, bevor Sie es an den Drucker anschließen. Unter Umständen müssen Sie das PictBridge-kompatible Gerät außerdem einschalten oder den Wiedergabemodus manuell aktivieren, nachdem Sie es an den Drucker angeschlossen haben. Lesen Sie sich vor dem Anschließen des PictBridge-kompatiblen Geräts die mitgelieferten Anweisungen durch, und führen Sie die eventuell erforderlichen Schritte aus. Wenn der Fehler weiterhin besteht, versuchen Sie, ein anderes Foto zu drucken.
<p>Es ist ein nicht unterstützter USB-Hub angeschlossen. Entfernen Sie den Hub.</p>	<p>Wenn das PictBridge-kompatible Gerät an einen USB-Hub angeschlossen ist, entfernen Sie den Hub, und schließen Sie das Gerät direkt an den Drucker an.</p>
<p>B200 Es ist ein Druckerfehler aufgetreten. Siehe Handbuch.</p>	<p>Schalten Sie das Gerät aus, und ziehen Sie das Netzkabel aus der Steckdose. Wenn das Problem weiterhin besteht, wenden Sie sich an den Kundendienst von Canon.</p>
<p>**** Es ist ein Druckerfehler aufgetreten. Schalten Sie das Gerät aus und dann wieder ein. Wenn das Problem nicht behoben ist, finden Sie weitere Informationen im Handbuch.</p>	<p>*****" wird im alphanumerischen Zeichen angezeigt und ist abhängig vom aufgetretenen Fehler.</p> <ul style="list-style-type: none"> • 5100/5110 wird angezeigt: Beenden Sie den Druckvorgang, und schalten Sie das Gerät aus. Beseitigen Sie den Papierstau oder den Fremdkörper, durch den die Bewegung des Druckkopfhalters eingeschränkt wird. <p> Vorsicht</p> <ul style="list-style-type: none"> ■ Achten Sie darauf, dass Sie die Komponenten im Innenraum des Geräts nicht berühren. Das Gerät druckt unter Umständen nicht ordnungsgemäß, wenn Sie diese Komponenten berühren. <p>Schalten Sie das Gerät wieder ein. Wenn das Problem weiterhin besteht, wenden Sie sich an den Kundendienst von Canon.</p> <ul style="list-style-type: none"> • In anderen Fällen: Schalten Sie das Gerät aus, und ziehen Sie das Netzkabel aus der Steckdose. Schließen Sie das Gerät wieder an, und schalten Sie es ein. Wenn das Problem weiterhin besteht, wenden Sie sich an den Kundendienst von Canon.
<p>Der Scanner arbeitet nicht ordnungsgemäß.</p>	<p>Schalten Sie das Gerät aus, und ziehen Sie das Netzkabel aus der Steckdose. Schließen Sie das Netzkabel des Geräts nach einigen Minuten wieder an, und schalten Sie das Gerät ein. Wenn der Fehler erneut auftritt, wenden Sie sich an den Kundendienst von Canon.</p>
<p>Die Karte ist derzeit vom PC beschreibbar. Auf Nicht beschreibb. v. PC (Not</p>	<p>Der Kartensteckplatz ist auf Beschreibbar vom PC (Writable from PC) eingestellt. Es ist nicht möglich, von der Speicherkarte zu drucken oder</p>

writable from PC) einstellen.

die gescannten Daten auf der Speicherkarte zu speichern, wenn der Kartensteckplatz auf Beschreibb. v. USB-PC (Writable from USB PC) oder Beschreibb. v. LAN-PC (Writable from LAN PC) eingestellt ist. Nach dem Schreiben auf die Speicherkarte sollten Sie Nicht beschreibb. v. PC (Not writable from PC) wieder aktivieren.

[Zum Seitenanfang ↗](#)

Erweitertes Handbuch

Erweitertes Handbuch > Fehlersuche > LCD-Anzeige ist nicht zu sehen

LCD-Anzeige ist nicht zu sehen

- **Wenn die Power-Anzeige leuchtet:**

Das Gerät ist nicht eingeschaltet. Schließen Sie das Netzkabel an und drücken Sie die Taste **[ON]** (Ein).

- **Wenn die Power-Anzeige leuchtet:**

Möglicherweise befindet sich die LCD-Anzeige im Bildschirmschonermodus. Drücken Sie auf dem Bedienfeld eine beliebige Taste mit Ausnahme der Taste **[ON]** (Ein).







[Zum Seitenanfang ↕](#)

Erweitertes Handbuch

Erweitertes Handbuch > Fehlersuche > Eine unerwartete Sprache wird auf der LCD-Anzeige angezeigt

Eine unerwartete Sprache wird auf der LCD-Anzeige angezeigt

Wählen Sie die gewünschte Sprache folgendermaßen aus.

1. Drücken Sie die Taste **[HOME]**, und warten Sie ungefähr 5 Sekunden.
2. Wählen Sie , und drücken Sie dann **[OK]**.
3. Drücken Sie die Taste , um  auszuwählen, und anschließen die Taste **[OK]**.
4. Drücken Sie 4 Mal die Taste  und anschließend die Taste **[OK]**.
Wenn die Bluetooth-Einheit an das Gerät angeschlossen ist, drücken Sie 6 Mal die Taste  und anschließend die Taste **[OK]**.
5. Verwenden Sie die Taste  , um die Sprache für die LCD-Anzeige auszuwählen, und drücken Sie anschließend die Taste **[OK]**.

[Zum Seitenanfang ↕](#)

Erweitertes Handbuch

Erweitertes Handbuch > Fehlersuche > Die MP Drivers können nicht installiert werden

Die MP Drivers können nicht installiert werden

- Falls der Installationsvorgang nicht automatisch gestartet wird, wenn die *Installations-CD-ROM* in das Laufwerk des Computers eingelegt

wird:



Starten Sie die Installation entsprechend den nachstehenden Anweisungen.

1. Klicken Sie auf Start und dann auf Computer.

Klicken Sie unter Windows XP auf Start und dann auf Arbeitsplatz.

Doppelklicken Sie unter Windows 2000 auf dem Desktop auf das Symbol  Arbeitsplatz.

2. Doppelklicken Sie im angezeigten Fenster auf das CD-ROM-Symbol .

Wenn der Inhalt der CD-ROM angezeigt wird, doppelklicken Sie auf MSETUP4.EXE.



Doppelklicken Sie auf dem Desktop auf das CD-ROM-Symbol , um die Installation zu starten.



Hinweis

- Wenn das CD-ROM-Symbol nicht angezeigt wird, gehen Sie folgendermaßen vor:
 - Entfernen Sie die CD-ROM aus dem Computer, und legen Sie sie dann erneut ein.
 - Starten Sie den Computer neu.
- Wenn das Symbol daraufhin weiterhin nicht angezeigt wird, probieren Sie verschiedene CDs aus, um zu überprüfen, ob sie angezeigt werden. Wenn die Symbole anderer CDs angezeigt werden, liegt ein Problem mit der *Installations-CD-ROM* vor. Wenden Sie sich in diesem Fall an den Kundendienst von Canon.

- Falls Sie nach dem Bildschirm Druckeranschluss (Printer Connection) nicht fortfahren können:

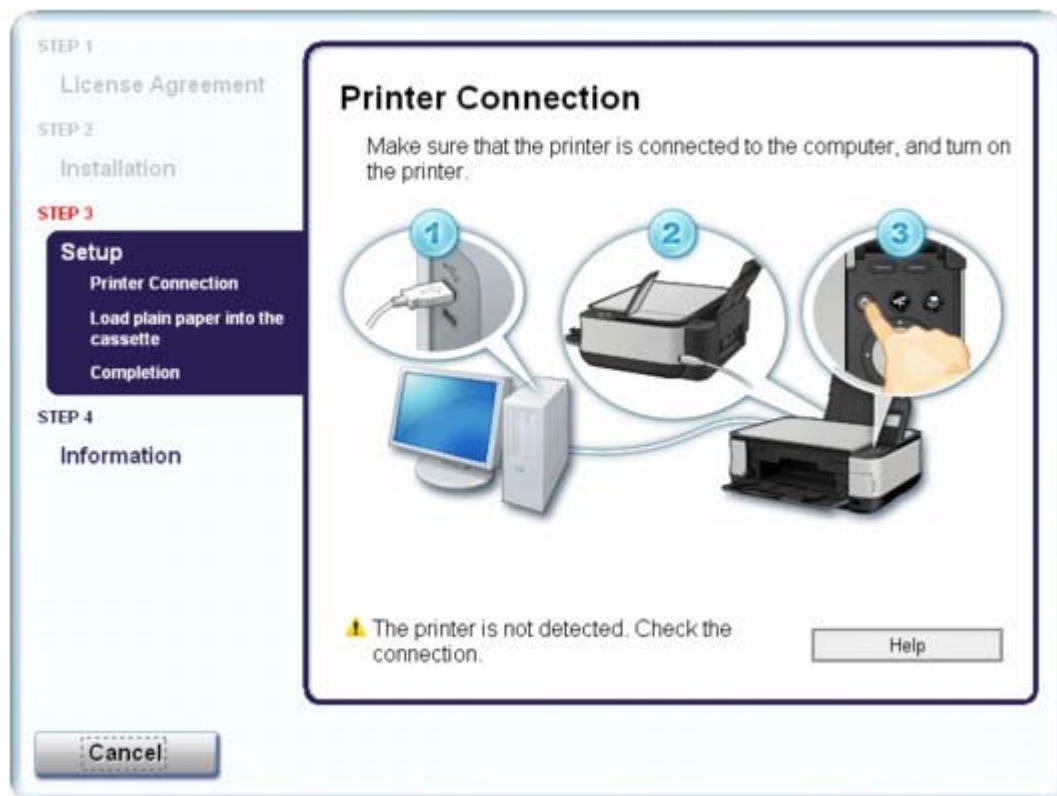

Wenn der Vorgang nach dem Bildschirm Druckeranschluss (Printer Connection) abgebrochen wird, überprüfen Sie, ob das USB-Kabel richtig an den USB-Anschluss des Geräts und des Computers angeschlossen ist. Befolgen Sie die dann die nachstehenden Schritte, um die MP Drivers neu zu installieren.

Hinweis

- Unter Windows Vista kann je nach verwendetem Computer eine Meldung wie Der Drucker wurde nicht erkannt. Überprüfen Sie die Verbindung, angezeigt werden. Warten Sie in diesem Fall einen Moment. Wenn Sie nach wie vor nicht mit dem nächsten Schritt fortfahren können, führen Sie die nachstehenden Schritte aus, um die MP Drivers neu zu installieren.

1. Klicken Sie im Fenster Druckeranschluss (Printer Connection) auf Abbrechen (Cancel).
 2. Klicken Sie im Fenster Installationsfehler (Installation Failure) auf Erneut (Start Over).
 3. Klicken Sie im nächsten Fenster auf Zurück (Back).
 4. Klicken Sie im Fenster PIXMA XXX auf Beenden (Exit), und entnehmen Sie dann die CD-ROM.
 5. Schalten Sie das Gerät aus.
 6. Starten Sie den Computer neu.
 7. Vergewissern Sie sich, dass keine anderen Anwendungen ausgeführt werden.
 8. Befolgen Sie die Anweisungen im Installationshandbuch zum erneuten Installieren der MP Drivers.
- **In anderen Fällen:**

Befolgen Sie die Anweisungen im Installationshandbuch zum erneuten Installieren der MP Drivers.

Wenn die MP Drivers nicht korrekt installiert wurden, deinstallieren Sie die MP Drivers, starten Sie den Computer neu, und installieren Sie die MP Drivers dann erneut.

[➔ MP Drivers deinstallieren](#)

Falls Sie die MP Drivers erneut installieren, wählen Sie auf der *Installations-CD-ROM* die Option Benutzerdefinierte Installation (Custom Install).

 **Hinweis**

-
- Wenn der Abbruch des Installationsprogramms durch einen Fehler in Windows ausgelöst wurde, kann dies ein Hinweis darauf sein, dass das System instabil ist, und die Treiber deshalb nicht installiert werden können. Starten Sie den Computer vor der Neuinstallation neu.
-

[Zum Seitenanfang ↕](#)

Verbindung zum Computer kann nicht hergestellt werden

Geringe Druck- oder Scangeschwindigkeit/Hi-Speed-USB-Verbindung funktioniert nicht/



Die Meldung "Dieses Gerät kann eine höhere Leistung erzielen" wird angezeigt

Ist die Systemumgebung nicht vollständig mit Hi-Speed-USB kompatibel, wird das Gerät mit einer niedrigeren Geschwindigkeit (entsprechend USB 1.1) betrieben. Das Gerät funktioniert in diesem Fall einwandfrei, die Druckgeschwindigkeit kann jedoch aufgrund der niedrigeren Verbindungsgeschwindigkeit langsamer sein.

- **Überprüfen Sie Folgendes: Prüfen Sie folgende Punkte, um sicherzustellen, dass Ihre Systemumgebung eine Hi-Speed-USB-Verbindung unterstützt.**
 - Unterstützt der USB-Anschluss des Computers Hi-Speed-USB-Verbindungen?
 - Unterstützen das USB-Kabel und ggf. der USB-Hub Hi-Speed-USB-Verbindungen? Verwenden Sie ein ausgewiesenes Hi-Speed-USB-Kabel. Das Kabel sollte nicht länger als 10 Fuß/3 m sein.
 - Unterstützt das Betriebssystem des Computers Hi-Speed-USB-Verbindungen? Installieren Sie das aktuellste Update für Ihren Computer.
 - Funktioniert der Hi-Speed-USB-Treiber ordnungsgemäß? Besorgen Sie sich die aktuellste Version des Hi-Speed-USB-Treibers, der mit Ihrer Hardware kompatibel ist, und installieren Sie diese auf dem Computer.



Wichtig

- Ausführliche Informationen zu Hi-Speed-USB für Ihre Systemumgebung erhalten Sie vom Hersteller Ihres Computers, des USB-Kabels oder des USB-Hubs.

[Zum Seitenanfang](#) ↑

Erweitertes Handbuch

Erweitertes Handbuch > Fehlersuche > Druckergebnisse sind nicht zufrieden stellend

Druckergebnisse sind nicht zufrieden stellend

Wenn das Druckergebnis aufgrund von weißen Streifen, versetzten Linien oder ungleichmäßiger Farbgebung nicht zufrieden stellend ist, überprüfen Sie zuerst die Einstellungen für Papier und Druckqualität.

• 1. Stimmen die Einstellungen für das Seitenformat und den Medientyp mit der Größe und dem Typ des eingelegten Papiers überein?

Wenn diese Einstellungen nicht richtig sind, kann kein zufrieden stellendes Druckergebnis erzielt werden.

Wenn Sie ein Foto oder eine Abbildung drucken, können falsche Papiertypeneinstellungen die Qualität des Ausdrucks verschlechtern.

Beim Drucken mit einer falschen Papiertypeneinstellung kann außerdem die Druckoberfläche verkratzt werden.

Beim randlosen Druck kann je nach Kombination aus eingestelltem Papiertyp und eingelegtem Papier eine ungleichmäßige Farbgebung auftreten.

Die Methode zum Überprüfen der Einstellungen für das Papier und die Druckqualität unterscheidet sich je nachdem, welche Aufgaben Sie mit Ihrem Drucker durchführen möchten.

So führen Sie mithilfe des Bedienfelds am Gerät einen Kopiervorgang aus	Prüfen Sie die Einstellungen am Bedienfeld des Druckers. ➔ Festlegen von Einstellungen
So drucken Sie mithilfe des Bedienfelds am Gerät Dokumente von einer Speicherkarte	Prüfen Sie die Einstellungen am Bedienfeld des Druckers. ➔ Festlegen von Einstellungen
So drucken Sie mithilfe des Bedienfelds am Gerät Fotos von gedruckten Fotos	Prüfen Sie die Einstellungen am Bedienfeld des Druckers. ➔ Festlegen von Einstellungen
So drucken Sie von einem PictBridge-kompatiblen Gerät	Prüfen Sie die Einstellungen am PictBridge-kompatiblen Gerät. ➔ Direktes Drucken von Fotos von einem kompatiblen Gerät Prüfen Sie die Einstellungen am Bedienfeld des Druckers. ➔ Ändern der Geräteeinstellungen auf der LCD-Anzeige
So drucken Sie Fotos von einem drahtlosen Kommunikationsgerät	Prüfen Sie die Einstellungen am Bedienfeld des Druckers. ➔ Ändern der Geräteeinstellungen auf der LCD-Anzeige
So drucken Sie von einem Computer	Prüfen Sie die Einstellungen im Druckertreiber. ➔ Drucken mit einfacher Installation

• 2. Entsprechend der Tabelle in Schritt 1 muss je nach Medientyp und Druckdaten die geeignete Druckqualität ausgewählt werden.

Wählen Sie eine für das Papier und das zu druckende Bild geeignete Druckqualität aus. Wenn der Ausdruck verschwommen ist oder ungleichmäßige Farben aufweist, erhöhen Sie die Einstellung für die Druckqualität, und starten Sie den Druckvorgang erneut.



Hinweis

- Beim Drucken von einem PictBridge-kompatiblen Gerät müssen Sie die Druckqualität über das Bedienfeld des Druckers festlegen. Sie können diese Einstellung nicht am PictBridge-kompatiblen Gerät vornehmen.
- Sie können die Druckqualität für einen Druck von einem drahtlosen Kommunikationsgerät nicht ändern.

- **3. Wenn das Problem nicht behoben werden kann, liegt möglicherweise eine andere Ursache vor.**

Weitere Informationen finden Sie in den Abschnitten unten:

- ➔ Druckauftrag kann nicht abgeschlossen werden
- ➔ Keine Druckergebnisse/Unschärfer Druck/Farben sind falsch/Weiße Streifen
- ➔ Linien sind schief
- ➔ Gedrucktes Papier wellt sich, oder Tinte ist verschmiert
- ➔ Papier ist verschmutzt/Bedruckte Oberfläche ist verkratzt
- ➔ Rückseite des Papiers ist verschmutzt
- ➔ Im Ausdruck erscheinen vertikale Linien
- ➔ Farben sind ungleichmäßig oder weisen Streifen auf

[Zum Seitenanfang ↗](#)

Erweitertes Handbuch

Erweitertes Handbuch > Fehlersuche > Druckergebnisse sind nicht zufrieden stellend > Druckauftrag kann nicht abgeschlossen werden

Druckauftrag kann nicht abgeschlossen werden

- **1. Ist die Menge der Druckdaten äußerst groß?**



Klicken Sie auf der Registerkarte Seite einrichten (Page Setup) auf Druckoptionen... (Print Options). Aktivieren Sie anschließend im angezeigten Dialogfeld das Kontrollkästchen Druckdatenverlust vermeiden (Prevent loss of print data).

- **2. Reicht der Festplattenspeicher des Computers aus?**

Löschen Sie nicht benötigte Dateien, um mehr Speicherplatz freizugeben.

[Zum Seitenanfang ↕](#)

Erweitertes Handbuch

Erweitertes Handbuch > Fehlersuche > Druckergebnisse sind nicht zufrieden stellend > Keine Druckergebnisse/
Unscharfer Druck/Farben sind falsch/Weiße Streifen

Keine Druckergebnisse/Unscharfer Druck/Farben sind falsch/ Weiße Streifen

❖ No Printing Results



❖ Printing Is Blurred

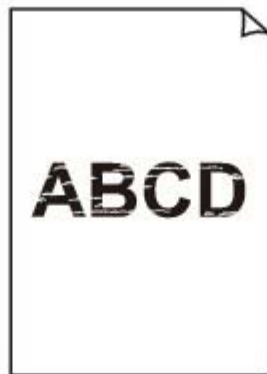

❖ Colors Are Wrong



❖ White Streaks

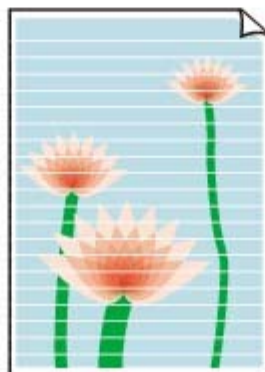

- 1. Haben Sie die Einstellungen für Papier und Druckqualität überprüft?
➔ Druckergebnisse sind nicht zufrieden stellend
- 2. Überprüfen Sie die Tintenbehälter. Tauschen Sie leere Tintenbehälter

aus.

➔ [Regelmäßige Wartung](#)

• **3. Wurde das orangefarbene Klebeband bzw. der Schutzfilm entfernt?**

Prüfen Sie, ob der Schutzfilm vollständig abgezogen wurde und die Lüftungsöffnung frei ist (siehe Abbildung (A)).

Wenn das orangefarbene Klebeband nicht entfernt wurde (siehe Abbildung (B)), ziehen Sie es ab.

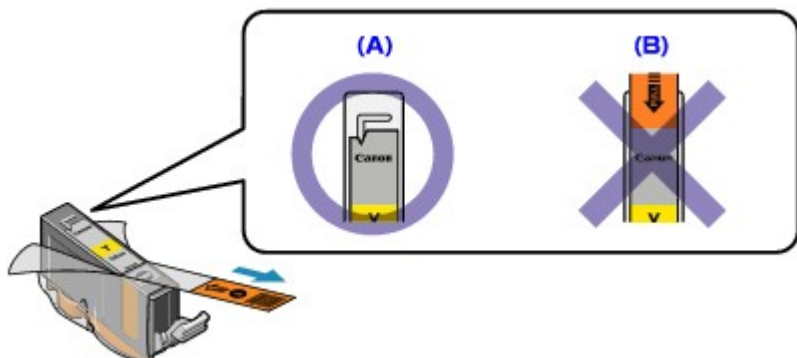

• **4. Drucken Sie das Düsentestmuster, und führen Sie sämtliche erforderlichen Wartungsmaßnahmen wie die Druckkopfreinigung**

durch.

Drucken Sie das Düsentestmuster, um zu überprüfen, ob die Tinte von den Druckkopfdüsen ordnungsgemäß ausgegeben wird.

Informationen zum Drucken eines Düsentestmusters, zur Druckkopfreinigung und zur Intensivreinigung des Druckkopfs finden Sie unter [Regelmäßige Wartung](#).

- Falls das Düsentestmuster nicht ordnungsgemäß gedruckt wird:
Überprüfen Sie, ob der Tintenbehälter einer Farbe leer ist.
Führen Sie eine Druckkopfreinigung durch, wenn das Düsentestmuster nicht ordnungsgemäß gedruckt wird, obwohl genügend Tinte zur Verfügung steht. Drucken Sie anschließend das Düsentestmuster erneut.
- Wenn das Problem nach zweimaliger Druckkopfreinigung weiterhin besteht:
Führen Sie eine Intensivreinigung des Druckkopfs durch.
Wenn das Problem nach der Intensivreinigung nicht behoben ist, sollten Sie das Gerät ausschalten und nach 24 Stunden eine erneute Intensivreinigung durchführen.
- Wenn das Problem auch nach zweimaliger Intensivreinigung des Druckkopfs weiterhin besteht:
Wenn das Problem nach der Intensivreinigung des Druckkopfs nicht behoben ist, ist der Druckkopf möglicherweise beschädigt. Wenden Sie sich in diesem Fall an den Kundendienst von Canon.

• **5. Bei Verwendung eines Papiers mit nur einer bedruckbaren Oberfläche muss das Papier mit der bedruckbaren Seite nach oben eingelegt werden.**

Wenn die falsche Seite eines derartigen Papiers bedruckt wird, kann das Druckergebnis unscharf oder von verminderter Qualität sein.

Ausführliche Informationen dazu, welche Seite bedruckbar ist, finden Sie in den mit dem Papier gelieferten Anweisungen.

• **Weitere Informationen zum Kopieren finden Sie in den Abschnitten unten:**

• **6. Stellen Sie sicher, dass das Dokument korrekt auf der Glasauflagefläche liegt.**

➔ [Einlegen von Papier / Auflegen von Originalen](#)

• **7. Liegt das Original mit der zu kopierenden Seite nach unten auf der Glasauflagefläche?**

- **8. Haben Sie ein Dokument kopiert, das mit diesem Gerät gedruckt wurde?**

Drucken Sie direkt von der Speicherkarte oder der Digitalkamera, oder versuchen Sie erneut, vom Computer zu drucken.

Wenn Sie eine Kopie eines Dokuments erstellen, das mit diesem Gerät gedruckt wurde, kann die Druckqualität verringert sein.

[Zum Seitenanfang ↕](#)

Erweitertes Handbuch

Erweitertes Handbuch > Fehlersuche > Druckergebnisse sind nicht zufrieden stellend > Linien sind schief

Linien sind schief



- **1. Haben Sie die Einstellungen für Papier und Druckqualität überprüft?**

➔ Druckergebnisse sind nicht zufrieden stellend

- **2. Führen Sie die Druckkopfausrichtung durch.**

Wenn Linien versetzt gedruckt werden oder der Ausdruck aus anderen Gründen nicht zufrieden stellend ist, muss der Druckkopf ausgerichtet werden.

➔ Regelmäßige Wartung



- **3. Ist die Menge der Druckdaten äußerst groß?**

Klicken Sie auf der Registerkarte Seite einrichten (Page Setup) auf Druckoptionen... (Print Options). Aktivieren Sie anschließend im angezeigten Dialogfeld das Kontrollkästchen Druckdatenverlust vermeiden (Prevent loss of print data).

- **4. Wird die Funktion zum Drucken des Layouts oder die Heftrandfunktion verwendet?**

Wird die Funktion zum Drucken des Layouts oder die Heftrandfunktion verwendet, werden dünne Linien möglicherweise nicht gedruckt. Versuchen Sie, die Linien im Dokument dicker zu machen.

[Zum Seitenanfang](#) ↕

Erweitertes Handbuch

Erweitertes Handbuch > Fehlersuche > Druckergebnisse sind nicht zufrieden stellend > Gedrucktes Papier wellt sich, oder Tinte ist verschmiert

Gedrucktes Papier wellt sich, oder Tinte ist verschmiert

Printed Paper Curls



Printed Paper Has Ink Blots



- **1. Haben Sie die Einstellungen für Papier und Druckqualität überprüft?**

- ➔ [Druckergebnisse sind nicht zufrieden stellend](#)

- **2. Falls die Intensität hoch eingestellt ist, verringern Sie die Einstellung für Intensität (Intensity) im Druckertreiber, und drucken Sie erneut.**

Wenn Sie Normalpapier zum Drucken von Bildern mit hoher Intensität verwenden, nimmt das Papier unter Umständen zu viel Tinte auf und wellt sich, was zu Papierabrieb führt.

- Beim Drucken über den Computer
 - Prüfen Sie die Intensität mithilfe des Druckertreibers.

- ➔ [Anpassen der Intensität](#)

- Beim Kopieren

- ➔ [Festlegen von Einstellungen](#)

- **3. Wird Fotopapier zum Drucken von Fotos verwendet?**

Beim Drucken von Daten mit hoher Farbsättigung, wie Fotos oder Bilder mit kräftigen Farben, empfehlen wir die Verwendung von [Photo Paper Plus Glossy II/Fotoglanzpapier Plus II] oder einem anderen Spezialpapier von Canon.

- ➔ [Einlegen von Papier / Auflegen von Originalen](#)

[Zum Seitenanfang](#) ↕

Erweitertes Handbuch

Erweitertes Handbuch > Fehlersuche > Druckergebnisse sind nicht zufrieden stellend > Papier ist verschmutzt/
Bedruckte Oberfläche ist verkratzt

Papier ist verschmutzt/Bedruckte Oberfläche ist verkratzt

✦ Paper Is Smudged



**The Edges of Paper
Are Smudged**



**Printed Surface
Is Smudged**

✦ Printed Surface Is Scratched

- **1. Haben Sie die Einstellungen für Papier und Druckqualität überprüft?**
 - ➔ Druckergebnisse sind nicht zufrieden stellend
- **2. Wird ein geeigneter Papiertyp verwendet? Überprüfen Sie Folgendes:**
 - Überprüfen Sie, ob das verwendete Papier für den Zweck geeignet ist.
 - ➔ Einlegen von Papier / Auflegen von Originalen
 - Beim randlosen Druck muss das verwendete Papier für den randlosen Druck geeignet sein. Falls das verwendete Papier nicht für den randlosen Druck geeignet ist, wird möglicherweise die Druckqualität an den oberen und unteren Kanten des Papiers verringert.
 - ➔ Druckbereich
- **3. Legen Sie das Papier nach dem Glätten ein.**
 - **[Plain Paper/Normalpapier]:**

Drehen Sie das Papier um, und legen Sie es zum Bedrucken anders herum ein.

Ist das Papier über einen längeren Zeitraum im hinteren Fach eingelegt, kann es sich wellen. Legen Sie das Papier in diesem Fall mit der anderen Seite nach oben ein. Dadurch wird das Problem möglicherweise behoben.

Legen Sie nicht verwendetes Papier zurück in das Paket, und bewahren Sie es auf einer ebenen Oberfläche auf.
 - **Bei anderen Papiersorten**
 1. Legen Sie das Papier mit der Druckseite (A) nach oben ein, und legen Sie ein neues Blatt Normalpapier darauf, um ein Verschmutzen oder Verkratzen der Druckfläche zu vermeiden.
 2. Rollen Sie das Papier wie unten dargestellt in die der Wellung entgegengesetzte Richtung.

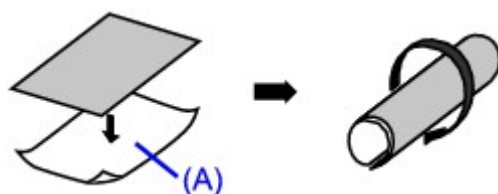

3. Stellen Sie sicher, dass die Papierwellung nun nicht mehr als 0,08 bis 0,2 Zoll/2 bis 5 mm (B) in der Höhe aufweist.

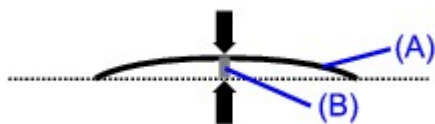

Wir empfehlen, das auf diese Weise geglättete Papier blattweise zu bedrucken.

Hinweis

- Je nach verwendetem Medientyp wird das Papier möglicherweise verschmiert, oder es wird möglicherweise nicht richtig eingezogen, auch wenn es nicht gewellt ist. Führen Sie in diesen Fällen die oben beschriebenen Schritte durch, um das Papier vor dem Drucken zu wellen. Dadurch wird möglicherweise das Druckergebnis verbessert.

• 4. Wenn das zu bedruckende Papier sehr dick ist, wählen Sie die

Einstellung Papierabrieb verhindern (Prevent paper abrasion).

Durch Auswahl der Einstellung Papierabrieb verhindern (Prevent paper abrasion) wird der Abstand zwischen Druckkopf und eingelegtem Papier vergrößert. Wenn die Druckoberfläche auch bei korrekt eingestelltem Medientyp Abrieb aufweist, aktivieren Sie die Einstellung zum Verhindern von Papierabrieb über das Bedienfeld am Gerät oder über den Druckertreiber.

Durch Auswahl der Einstellung Papierabrieb verhindern (Prevent paper abrasion) kann möglicherweise die Druckgeschwindigkeit abnehmen.

* Deaktivieren Sie die Einstellung Papierabrieb verhindern (Prevent paper abrasion), sobald der Druckvorgang abgeschlossen ist. Andernfalls ist diese Einstellung bei allen folgenden Druckaufträgen aktiviert.

• So legen Sie Einstellungen über das Bedienfeld fest

Wählen Sie im Bildschirm **HOME** die Optionen Einstellungen (Settings), Geräteeinstellungen (Device settings) und dann Druckereinstellungen (Print settings), und legen Sie dann Papierabrieb verhindern (Prevent paper abrasion) auf EIN (ON) fest.

➔ Ändern der Geräteeinstellungen auf der LCD-Anzeige

• So legen Sie Einstellungen über den Druckertreiber fest

Windows

Öffnen Sie das Dialogfeld mit den Druckereigenschaften, und aktivieren Sie auf der Registerkarte Wartung (Maintenance) unter Benutzerdefinierte Einstellungen (Custom Settings) das Kontrollkästchen Papierabrieb verhindern (Prevent paper abrasion), und klicken Sie auf Senden (Send).

Informationen zum Öffnen des Dialogfelds mit den Druckereigenschaften finden Sie unter [Öffnen des Dialogfelds mit den Druckereigenschaften \(Windows\)](#).

Macintosh

Wählen Sie im Canon IJ Printer Utility im Pop-Up-Menü die Option Benutzerdefinierte Einstellungen (Custom Settings), aktivieren Sie das Kontrollkästchen Papierabrieb verhindern (Prevent paper abrasion), und klicken Sie auf Senden (Send).

Informationen zum Öffnen des Canon IJ Printer Utility finden Sie unter [Öffnen des Canon IJ Printer Utility \(Macintosh\)](#).

• 5. Falls die Intensität hoch eingestellt ist, verringern Sie die Einstellung

für Intensität (Intensity) im Druckertreiber, und drucken Sie erneut.

Wenn Sie Normalpapier zum Drucken von Bildern mit hoher Intensität verwenden, nimmt das Papier unter Umständen zu viel Tinte auf und wellt sich, was zu Papierabrieb führt.

- Beim Drucken über den Computer
Verringern Sie die im Druckertreiber eingestellte Intensität (Intensity), und starten Sie einen neuen Druckvorgang.

Windows

1. Öffnen Sie das Dialogfeld „Druckereigenschaften“.

➔ Öffnen des Dialogfelds mit den Druckereigenschaften (Windows)



Klicken Sie hier: [Druckertreiber](#)

* Beenden Sie die laufende Anwendungssoftware, bevor Sie hier klicken, um das Dialogfeld "Druckereigenschaften" (Printer Properties) zu öffnen.

2. Wählen Sie auf der Registerkarte Optionen (Main) unter Farbe/Intensität (Color/Intensity) die Option "Manuell" (Manual) aus, und klicken Sie dann auf Einstellen (Set).
3. Stellen Sie unter Farbeinstellung (Color Adjustment) mit dem Schieberegler Intensität (Intensity) die Intensität ein.



1. Öffnen Sie das Dialogfeld Drucken.
➔ Öffnen der Dialogfelder "Seite einrichten" (Page Setup) und "Drucken" (Print) (Macintosh)
2. Wählen Sie im Popupmenü die Option Farboptionen (Color Options) aus.
3. Ziehen Sie den Schieberegler Intensität (Intensity) zum Festlegen der Intensität.
 - Beim Kopieren
➔ Festlegen von Einstellungen

• 6. Wurde außerhalb des empfohlenen Druckbereichs gedruckt?

Beim Drucken außerhalb des empfohlenen Druckbereichs des Druckpapiers kann die untere Kante des Papiers durch Tinte verschmutzt werden.

Formatieren Sie Ihr Originaldokument in der Anwendung neu.

➔ Druckbereich

• 7. Ist die Glasauflagefläche verschmutzt?

Reinigen Sie die Glasauflagefläche.

➔ Reinigen der Glasauflagefläche und des Vorlagendeckels

• 8. Ist die Papierzuführungswalze verschmutzt?

Reinigen Sie die Papierzuführungswalze.

➔ Regelmäßige Wartung



Hinweis

- Führen Sie die Reinigung nur durch, wenn sie erforderlich ist, da sich die Papierzuführungswalze beim Reinigen abnutzt.

• 9. Ist das Innere des Geräts verschmutzt?

Beim Duplexdruck wird das Innere des Geräts möglicherweise durch Tinte verschmutzt. Dadurch wird der Ausdruck verschmiert.

Führen Sie eine Bodenplattenreinigung durch.

➔ Reinigen des Geräteinneren (Bodenplattenreinigung)



Hinweis

- Um eine Verschmutzung des Geräteinnenraums zu vermeiden, stellen Sie das richtige Papierformat ein.

• 10. Stellen Sie einen höheren Wert für Wartezeit für Tintentrocknung

(Ink Drying Wait Time) ein.

Somit wird ausreichend Zeit für das Trocknen der Druckoberfläche eingeräumt, wodurch ein Verschmieren und Verkratzen des Papiers verhindert wird.



1. Schalten Sie das Gerät erforderlichenfalls ein.

2. Öffnen Sie das Dialogfeld „Druckereigenschaften“.
➔ Öffnen des Dialogfelds mit den Druckereigenschaften (Windows)
3. Klicken Sie auf die Registerkarte Wartung (Maintenance) und dann auf Benutzerdefinierte Einstellungen (Custom Settings).
4. Ziehen Sie den Schieberegler unter Wartezeit für Tintentrocknung (Ink Drying Wait Time) zur Einstellung der Wartezeit, und klicken Sie dann auf Senden (Send).
5. Bestätigen Sie die Meldung, und klicken Sie auf OK.

Macintosh

1. Schalten Sie das Gerät erforderlichenfalls ein.
 2. Öffnen Sie das Canon IJ Printer Utility.
➔ Öffnen des Canon IJ-Druckerdienstprogramms (Canon IJ Printer Utility) (Macintosh)
 3. Wählen Sie im Popupmenü die Option Benutzerdefinierte Einstellungen (Custom Settings) aus.
 4. Ziehen Sie den Schieberegler unter Wartezeit für Tintentrocknung (Ink Drying Wait Time) zur Einstellung der Wartezeit, und klicken Sie dann auf Senden (Send).
 5. Bestätigen Sie die Meldung, und klicken Sie auf OK.
- **11. Wird das Papier durch anderes eingelegtes Papier verkratzt?**

Je nach Medientyp wird das Papier möglicherweise durch anderes eingelegtes Papier verkratzt, wenn das Papier über das hintere Fach eingezogen wird. Führen Sie die Blätter in diesem Fall einzeln zu.

[Zum Seitenanfang ↕](#)

Erweitertes Handbuch

Erweitertes Handbuch > Fehlersuche > Druckergebnisse sind nicht zufrieden stellend > Rückseite des Papiers ist verschmutzt

Rückseite des Papiers ist verschmutzt

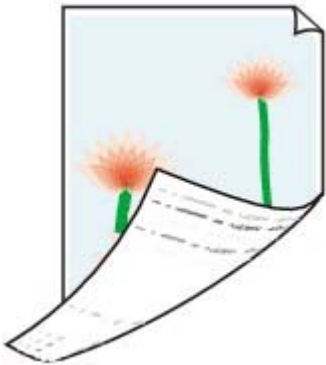

- **1. Haben Sie die Einstellungen für Papier und Druckqualität überprüft?**

- ➔ Druckergebnisse sind nicht zufrieden stellend

- **2. Führen Sie eine Bodenplattenreinigung durch.**

- ➔ Reinigen des Geräteinneren (Bodenplattenreinigung)



Hinweis

- Beim Duplexdruck oder übermäßigem Drucken kann der Innenraum des Druckers mit Tinte verschmutzt werden.

[Zum Seitenanfang ↕](#)

Erweitertes Handbuch

Erweitertes Handbuch > Fehlersuche > Druckergebnisse sind nicht zufrieden stellend > Im Ausdruck erscheinen vertikale Linien

Im Ausdruck erscheinen vertikale Linien



- **1. Haben Sie die Einstellungen für Papiertyp und Druckqualität überprüft?**

➔ Druckergebnisse sind nicht zufrieden stellend

- **2. Haben Sie Papier des richtigen Formats eingelegt?**

Wenn das Format des eingelegten Papiers größer ist als das im Druckertreiber festgelegte Format, werden die Ränder möglicherweise verschmiert.

Stellen Sie das richtige Format entsprechend dem Format des eingelegten Papiers ein.

➔ Druckergebnisse sind nicht zufrieden stellend



Hinweis

- Dieses Gerät führt automatische Reinigungsvorgänge aus, um stets saubere Ausdrücke zu gewährleisten. Bei der Reinigung wird eine kleine Menge Tinte ausgegeben. Diese Tinte wird in der Regel im Tintenauffangbehälter gesammelt. Wenn das Format des eingelegten Papiers jedoch größer ist als das im Druckertreiber festgelegte Format, kann unter Umständen auch Tinte auf das Papier abgegeben werden.

[Zum Seitenanfang ↕](#)

Erweitertes Handbuch

Erweitertes Handbuch > Fehlersuche > Druckergebnisse sind nicht zufrieden stellend > Farben sind ungleichmäßig oder weisen Streifen auf

Farben sind ungleichmäßig oder weisen Streifen auf

❖ Colors Are Uneven



❖ Colors Are Streaked



- **1. Haben Sie die Einstellungen für Papier und Druckqualität überprüft?**

➔ Druckergebnisse sind nicht zufrieden stellend

- **2. Drucken Sie das Düsentestmuster, und führen Sie sämtliche erforderlichen Wartungsmaßnahmen wie die Druckkopfreinigung durch.**

Drucken Sie das Düsentestmuster, um zu überprüfen, ob die Tinte von den Druckkopfdüsen ordnungsgemäß ausgegeben wird.

Informationen zum Drucken eines Düsentestmusters, zur Druckkopfreinigung und zur Intensivreinigung des Druckkopfs finden Sie unter [Regelmäßige Wartung](#).

- Falls das Düsentestmuster nicht ordnungsgemäß gedruckt wird:
Überprüfen Sie, ob der Tintenbehälter einer Farbe leer ist.
Führen Sie eine Druckkopfreinigung durch, wenn das Düsentestmuster nicht ordnungsgemäß gedruckt wird, obwohl genügend Tinte zur Verfügung steht. Drucken Sie anschließend das Düsentestmuster erneut.
- Wenn das Problem nach zweimaliger Druckkopfreinigung weiterhin besteht:
Führen Sie eine Intensivreinigung des Druckkopfs durch.
Wenn das Problem nach der Intensivreinigung nicht behoben ist, sollten Sie das Gerät ausschalten und nach 24 Stunden eine erneute Intensivreinigung durchführen.
- Wenn das Problem auch nach zweimaliger Intensivreinigung des Druckkopfs weiterhin besteht:
Wenn das Problem nach der Intensivreinigung des Druckkopfs nicht behoben ist, ist der Druckkopf möglicherweise beschädigt. Wenden Sie sich in diesem Fall an den Kundendienst von Canon.

- **3. Führen Sie die Druckkopfausrichtung durch.**

➔ Regelmäßige Wartung

[Zum Seitenanfang ↕](#)

Erweitertes Handbuch

Erweitertes Handbuch > Fehlersuche > Druckvorgang lässt sich nicht starten

Druckvorgang lässt sich nicht starten

- **1. Vergewissern Sie sich, ob der Netzstecker richtig angeschlossen ist, und schalten Sie das Gerät dann wieder ein.**

Das Gerät wird initialisiert, wenn die **Power**-Anzeige grün blinkt. Warten Sie, bis die **Power**-Anzeige nicht mehr blinkt, sondern grün leuchtet.



Hinweis

- Wenn Sie große Datenmengen wie z. B. Fotos oder Grafiken drucken, wird der Druckauftrag möglicherweise erst mit einiger Verzögerung gestartet. Während die **Power**-Anzeige grün leuchtet, verarbeitet der Computer Daten und sendet sie an das Gerät. Warten Sie, bis der Druckvorgang gestartet wird.

- **2. Überprüfen Sie die Tintenbehälter. Tauschen Sie leere Tintenbehälter aus.**

- **3. Öffnen Sie das Scan-Modul (Abdeckung), und überprüfen Sie, ob die LED-Anzeigen rot blinken.**

Wenn noch genügend Tinte vorhanden ist, die LED-Anzeige jedoch rot blinkt, ist der Tintenbehälter unter Umständen an einer falschen Position eingesetzt.

➔ [Regelmäßige Wartung](#)

- **4. Öffnen Sie das Scan-Modul (Abdeckung), und überprüfen Sie, ob die LED-Anzeigen rot leuchten.**

Wenn die LED-Anzeige nicht leuchtet, drücken Sie auf die Markierung  am Tintenbehälter, bis dieser einrastet.

- **5. Vergewissern Sie sich, dass das USB-Kabel richtig an das Gerät und den Computer angeschlossen ist, und prüfen Sie dann Folgendes:**

- Wenn Sie ein Verteilgerät, wie z. B. einen USB-Hub, verwenden, entfernen Sie es, und schließen Sie das Gerät direkt an den Computer an. Wiederholen Sie anschließend den Druckvorgang. Wird der Druckvorgang normal gestartet, besteht ein Problem mit dem Verteilgerät. Weitere Informationen erhalten Sie bei dem Händler, bei dem Sie das Verteilgerät erworben haben.
- Es besteht auch die Möglichkeit, dass das Problem durch das USB-Kabel verursacht wird. Tauschen Sie das USB-Kabel aus, und wiederholen Sie den Druckvorgang.

- **6. Starten Sie den Computer neu, wenn Sie über den Computer drucken.**

Löschen Sie nicht benötigte Druckaufträge.

➔ [Löschen nicht benötigter Druckaufträge](#)

- **7. Der Gerätename muss im Dialogfeld "Drucken" (Print) ausgewählt sein.**

Wenn Sie einen Treiber für einen anderen Drucker verwenden, kann der Druckvorgang nicht korrekt ausgeführt werden.

Unter Windows muss der Gerätename im Dialogfeld Drucken (Print) ausgewählt sein.

Auf einem Macintosh muss der Name des Geräts im Dialogfeld Drucken (Print) unter "Drucker" (Printer) markiert sein.



Hinweis

- Wählen Sie Als Standarddrucker festlegen (Windows), Standarddrucker oder Als Standard verwenden (Macintosh), um das Gerät als Standarddrucker festzulegen.



- **8. Konfigurieren Sie den Druckeranschluss entsprechend.**

Konfigurieren Sie "USBnnn" (wobei "n" für eine Nummer steht) als Druckeranschluss.

1. Melden Sie sich bei einem Benutzerkonto mit Administratorrechten an.
2. Klicken Sie auf Systemsteuerung und anschließend unter Hardware und Sound auf Drucker.

Klicken Sie unter Windows XP auf Systemsteuerung, Drucker und andere Hardware und anschließend auf Drucker und Faxgeräte.

Klicken Sie unter Windows 2000 auf Systemsteuerung und anschließend auf Drucker.

3. Klicken Sie mit der rechten Maustaste auf das Symbol Canon XXX Drucker (Canon XXX Printer), und wählen Sie Eigenschaften (Properties).

4. Klicken Sie auf die Registerkarte Anschlüsse, um die Einstellungen für den Druckeranschluss zu überprüfen.

Vergewissern Sie sich, dass der Anschluss USBnnn (wobei "n" für eine Zahl steht) mit Canon XXX Drucker in der Spalte Drucker für Auf folgenden Anschlüssen drucken ausgewählt ist.

Falls diese Einstellung falsch ist, installieren Sie die MP Drivers neu, oder ändern Sie den Druckeranschluss.

[Zum Seitenanfang ↕](#)

Kopier-/Druckvorgang wird vorzeitig angehalten

• 1. Hat das Gerät über einen längeren Zeitraum fortlaufend gedruckt?

Wenn mit dem Gerät über einen längeren Zeitraum ununterbrochen gedruckt wird, kann es zu einer Überhitzung des Druckkopfs kommen. Um den Druckkopf zu schonen, wird das Gerät manchmal automatisch an einem Zeilenumbruch angehalten, bevor der Druckvorgang fortgesetzt wird.

In diesem Fall sollten Sie den Druckauftrag zu einem günstigen Zeitpunkt unterbrechen und das Gerät für mindestens 15 Minuten ausschalten.

Darüber hinaus wird der Druckvorgang beim kontinuierlichen Drucken von Grafiken oder Fotos mit viel Farbe über einen längeren Zeitraum möglicherweise gestoppt, um den Druckkopf zu schonen. In diesem Fall wird der Druckvorgang nicht automatisch fortgesetzt. Schalten Sie das Gerät aus, und warten Sie mindestens 15 Minuten.



Vorsicht

- Im Druckerinnenraum können im Bereich des Druckkopfs sehr hohe Temperaturen entstehen. Berühren Sie daher weder den Druckkopf noch andere Komponenten in dessen Nähe.

• 2. Ist Papier eingelegt?

Vergewissern Sie sich, dass Papier in das hintere Fach oder die Kassette eingelegt ist.

Überprüfen Sie die Papierzufuhr, und legen Sie das Papier dann wieder ein.

• 3. Sind in den zu druckenden Dokumenten viele Fotos oder

Abbildungen enthalten?

Beim Drucken großer Datenmengen, wie Fotos oder Grafiken, benötigen das Gerät und der Computer unter Umständen mehr Zeit für die Verarbeitung der Daten. Während dieser Zeit kann es so wirken, als wäre das Gerät nicht in Betrieb.

Darüber hinaus wird der Druckvorgang beim Drucken von Daten, bei denen kontinuierlich eine große Menge Tinte auf Normalpapier verbraucht wird, manchmal angehalten. Warten Sie in jedem Fall ab, bis der Vorgang abgeschlossen ist.



Hinweis

- Wenn Sie ein Dokument mit einem großen Druckbereich drucken oder mehrere Exemplare eines Dokuments drucken, wird der Druckvorgang unter Umständen zwischendurch angehalten, damit die Tinte trocknen kann.

Erweitertes Handbuch

Erweitertes Handbuch > Fehlersuche > Das Gerät arbeitet, es wird jedoch keine Tinte ausgegeben

Der Drucker arbeitet, es wird jedoch keine Tinte ausgegeben

• 1. Sind die Druckkopfdüsen verstopft?

Drucken Sie das Düsentestmuster, um zu überprüfen, ob die Tinte von den Druckkopfdüsen ordnungsgemäß ausgegeben wird.

Informationen zum Drucken eines Düsentestmusters, zur Druckkopfreinigung und zur Intensivreinigung des Druckkopfs finden Sie unter [Regelmäßige Wartung](#).

- Falls das Düsentestmuster nicht ordnungsgemäß gedruckt wird:
Überprüfen Sie, ob der Tintenbehälter einer Farbe leer ist.
Führen Sie eine Druckkopfreinigung durch, wenn das Düsentestmuster nicht ordnungsgemäß gedruckt wird, obwohl genügend Tinte zur Verfügung steht. Drucken Sie anschließend das Düsentestmuster erneut.
- Wenn das Problem nach zweimaliger Druckkopfreinigung weiterhin besteht:
Führen Sie eine Intensivreinigung des Druckkopfs durch.
Wenn das Problem nach der Intensivreinigung nicht behoben ist, sollten Sie das Gerät ausschalten und nach 24 Stunden eine erneute Intensivreinigung durchführen.
- Wenn das Problem auch nach zweimaliger Intensivreinigung des Druckkopfs weiterhin besteht:
Wenn das Problem nach der Intensivreinigung des Druckkopfs nicht behoben ist, ist der Druckkopf möglicherweise beschädigt. Wenden Sie sich in diesem Fall an den Kundendienst von Canon.

• 2. Ist die Tinte aufgebraucht?

Der Tintenbehälter ist leer. Lesen Sie unter [Eine Fehlermeldung wird auf der LCD-Anzeige ausgegeben](#) nach, um den Fehler zu ermitteln und die entsprechenden Maßnahmen zu ergreifen.

• 3. Wurde das orangefarbene Klebeband bzw. der Schutzfilm entfernt?

Prüfen Sie, ob der Schutzfilm vollständig abgezogen wurde und die Lüftungsöffnung frei ist (siehe Abbildung (A)).

Wenn das orangefarbene Klebeband nicht entfernt wurde (siehe Abbildung (B)), ziehen Sie es ab.

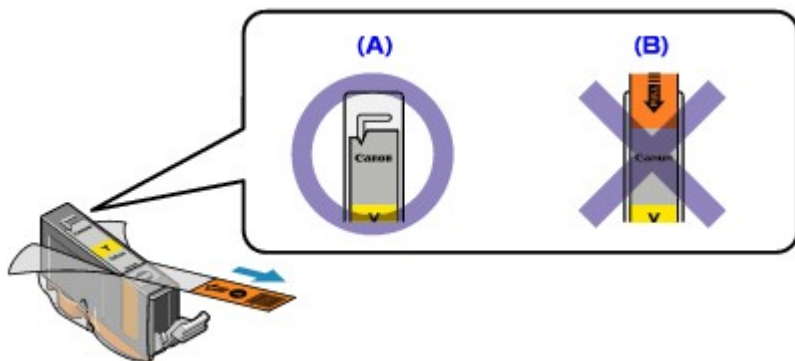

[Zum Seitenanfang ↕](#)

Druckgeschwindigkeit ist nicht so hoch wie erwartet

• 1. Erfolgt das Drucken in Geräuscharmer Modus (Quiet Mode)?

Die Druckgeschwindigkeit wird reduziert, wenn Sie im Druckertreiber oder über das Bedienfeld die Option Geräuscharm. Modus (Quiet Mode) ausgewählt haben. Um eine höhere Geschwindigkeit zu erzielen, sollten Sie Geräuscharmer Modus (Quiet Mode) deaktivieren.

Weitere Informationen zu den Druckertreibereinstellungen finden Sie unter [Senken des Geräuschpegels des Geräts](#).

Weitere Informationen zum Festlegen von Einstellungen über das Bedienfeld finden Sie unter [Ändern der Geräteeinstellungen auf der LCD-Anzeige](#).

• 2. Ist die Druckqualität zu hoch eingestellt?

Erhöhen Sie die Druckgeschwindigkeit in den Einstellungen des Druckertreibers. Legen Sie eine Einstellung fest, bei der die Druckgeschwindigkeit Priorität hat.



1. Öffnen Sie das Dialogfeld „Druckereigenschaften“.

➔ [Öffnen des Dialogfelds mit den Druckereigenschaften \(Windows\)](#)



Klicken Sie hier: [Druckertreiber](#)

* Beenden Sie die laufende Anwendungssoftware, bevor Sie hier klicken, um das Dialogfeld "Druckereigenschaften" (Printer Properties) zu öffnen.

2. Wählen Sie auf der Registerkarte Optionen (Main) die Einstellung Schnell (Fast) für Druckqualität (Print Quality) aus.

Je nach verwendetem Medientyp steht die Option Schnell (Fast) unter Umständen nicht zur Verfügung.



1. Öffnen Sie das Dialogfeld Drucken.

➔ [Öffnen der Dialogfelder "Seite einrichten" \(Page Setup\) und "Drucken" \(Print\) \(Macintosh\)](#)

2. Wählen Sie im Pop-upmenü die Option Qualität und Medium (Quality & Media), und wählen Sie dann für die Einstellung Druckqualität (Print Quality) die Option Schnell (Fast).

Je nach verwendetem Medientyp steht die Option Schnell (Fast) unter Umständen nicht zur Verfügung.



Hinweis

- Je nach Systemumgebung erzielen Sie durch die Maßnahmen oben unter Umständen nur eine geringfügige Verbesserung der Druckgeschwindigkeit.

Druckkopfhalter fährt nicht in die Austauschposition

- **1. Ist die Power-Anzeige aus?**

Prüfen Sie, ob die **Power**-Anzeige grün leuchtet.

Der Druckkopfhalter bewegt sich nur, wenn der Drucker eingeschaltet ist. Falls die **Power**-Anzeige aus ist, schließen Sie das Scanmodul (Abdeckung), und schalten Sie das Gerät ein.

Das Gerät wird initialisiert, wenn die **Power**-Anzeige grün blinkt. Warten Sie, bis die **Power**-Anzeige nicht mehr blinkt, sondern grün leuchtet, und öffnen Sie dann das Scanmodul (Abdeckung) erneut.

- **2. Wird eine Fehlermeldung auf der LCD-Anzeige ausgegeben?**

Schließen Sie das Scanmodul (Abdeckung), zählen Sie die Anzahl der Blinkzeichen der **Alarmanzeige**, treffen Sie die entsprechende Maßnahme zur Behebung des Fehlers, und öffnen Sie das Scanmodul (Abdeckung) wieder. Ausführliche Anweisungen zum Beheben des Fehlers finden Sie unter [Eine Fehlermeldung wird auf der LCD-Anzeige ausgegeben](#).

- **3. War das Scanmodul (Abdeckung) länger als 10 Minuten geöffnet?**

Wenn das Scan-Modul (Abdeckung) länger als 10 Minuten geöffnet ist, bewegt sich der Druckkopfhalter nach rechts, damit der Druckkopf nicht austrocknet. Schließen Sie das Scan-Modul (Abdeckung), und öffnen Sie es wieder, damit sich der Druckkopfhalter wieder in die Mitte bewegt.

- **4. Hat das Gerät über einen längeren Zeitraum fortlaufend gedruckt?**

Schließen Sie das Scanmodul (Abdeckung), und öffnen Sie es nach einer Weile erneut.

Ein ununterbrochenes Drucken über einen längeren Zeitraum kann dazu führen, dass sich der Druckkopfhalter nicht zur Mitte bewegt, da er überhitzt ist.

Hinweis

- Durch Öffnen des Scan-Moduls (Abdeckung) während des Druckvorgangs wird der Druckkopfhalter nach rechts verschoben. Schließen Sie das Scan-Modul (Abdeckung), und öffnen Sie es nach Abschluss des Druckvorgangs wieder.

[Zum Seitenanfang](#) ↕

Erweitertes Handbuch

Erweitertes Handbuch > Fehlersuche > Papier wird nicht richtig zugeführt

Papier wird nicht richtig zugeführt

• 1. Achten Sie beim Einlegen von Papier auf die folgenden Punkte.

- Wenn Sie zwei oder mehrere Blätter Papier einlegen, achten Sie darauf, dass die Kanten bündig ausgerichtet sind.
- Achten Sie beim Einlegen von mehr als zwei Blättern Papier darauf, dass der Papierstapel die Füllgrenze nicht übersteigt.
Möglicherweise wird das Papier aber trotz Beachten der maximalen Kapazität nicht eingezogen. Dies ist abhängig vom Papiertyp oder den Umgebungsbedingungen (sehr hohe oder niedrige Temperatur und Luftfeuchtigkeit). Reduzieren Sie die Anzahl der eingelegten Blätter in diesem Fall auf weniger als die Hälfte der Füllgrenze.
- Legen Sie das Papier unabhängig von der Druckrichtung immer im Hochformat in das hintere Fach oder die Kassette ein.
- Beim Einlegen von Papier in das hintere Fach muss die zu bedruckende Seite nach OBEN zeigen. Schieben Sie die Papierführungen soweit nach innen, dass sie auf beiden Seiten eng am Papierstapel anliegen.
- Legen Sie das Papier mit der zu bedruckenden Seite nach UNTEN in die Kassette ein. Richten Sie die rechte Kante des Papierstapels an der rechten Seite der Kassette aus, und verschieben Sie die Papierführungen so, dass sie die linke und untere Kante des Papierstapels berühren.
➔ [Einlegen von Papier / Auflegen von Originalen](#)

• 2. Überprüfen Sie, ob das verwendete Papier zu dick oder gewellt ist.

➔ [Einlegen von Papier / Auflegen von Originalen](#)

• 3. Achten Sie beim Einlegen von Umschlägen auf die folgenden Punkte.

Informationen zum Bedrucken von Umschlägen finden Sie unter [Einlegen von Papier / Auflegen von Originalen](#). Bereiten Sie die Umschläge vor dem Drucken entsprechend vor.

Legen Sie die Umschläge nach dem Vorbereiten im Hochformat ein. Wenn Sie die Umschläge im Querformat einlegen, werden sie nicht richtig eingezogen.

• 4. Überprüfen Sie die Einstellung für die Papierzufuhr.

* Wenn Sie die Einstellung für die Papierzufuhr seit Erwerb des Geräts nicht geändert haben, ist als Papierzufuhr für Normalpapier die Kassette festgelegt.

- Einstellung über das Bedienfeld des Druckers vornehmen:
➔ [Ändern der Geräteeinstellungen auf der LCD-Anzeige](#)
- Einstellung über Druckertreiber:
➔ [Umschalten der Papierzufuhr nach Bedarf](#)
- Informationen zur Papierzufuhr für Normalpapier, wenn auf dem Druckertreiber unter Papierzufuhr (Paper Source) die Option Automatisch auswählen (Automatically Select) ausgewählt wurde, finden Sie unter:
➔ [Einstellen der Papierzufuhr für Normalpapier](#)

• 5. Entfernen Sie Fremdkörper aus dem hinteren Fach oder der Kassette.

• 6. Reinigen Sie die Papierzuführungswalze.

➔ [Regelmäßige Wartung](#)



Hinweis

- Führen Sie die Reinigung nur durch, wenn sie erforderlich ist, da sich die Papierzuführungswalze beim Reinigen abnutzt.

• 7. Falls zwei oder mehr Blätter gleichzeitig von der Kassette eingezogen werden, reinigen Sie den Innenraum der Kassette.

Informationen zum Reinigen des Innenraums der Kassette finden Sie unter [Regelmäßige Wartung](#).

- **8. Ist die hintere Abdeckung ganz geschlossen?**

Falls die hintere Abdeckung nicht ganz geschlossen ist, kann es zu einem Papierstau kommen.
Schieben Sie die hintere Abdeckung hinein, bis sie ganz geschlossen ist.

Informationen zur Position der hinteren Abdeckung finden Sie unter [Überblick über das Gerät](#).

[Zum Seitenanfang](#) ↕

Erweitertes Handbuch

Erweitertes Handbuch > Fehlersuche > Papier wird nicht von der im Druckertreiber angegebenen Papierzufuhr eingezogen

Papier wird nicht von der im Druckertreiber angegebenen Papierzufuhr eingezogen



- **Überprüfen Sie Folgendes: Ist die Einstellung für die Papierzufuhr in der Anwendung und im Druckertreiber unterschiedlich?**

Ändern Sie die Einstellung in der Anwendung entsprechend der Einstellung im Druckertreiber, oder klicken Sie auf der Registerkarte Seite einrichten (Page Setup) des Druckertreibers auf Druckoptionen (Print Options), und wählen Sie im Fenster Druckoptionen (Print Options) die Option Papierzufuhreinstellung der Anwendungssoftware deaktivieren (Disable the paper source setting of the application software).

Wenn die Einstellung für die Papierzufuhr in der Anwendung und im Druckertreiber unterschiedlich ist, wird die Einstellung in der Anwendung verwendet.

➔ [Einstellen der Papierzufuhr für Normalpapier](#)

[Zum Seitenanfang](#) ↕

Erweitertes Handbuch

Erweitertes Handbuch > Fehlersuche > Papierstaus

Papierstaus

Hinweis

- Falls Sie das Gerät ausschalten müssen, um gestautes Papier während des Druckvorgangs zu entfernen, drücken Sie zum Abbrechen von Druckaufträgen vor dem Ausschalten des Geräts die Taste **Stop**.

Falls im Papierausgabefach oder im hinteren Fach ein Papierstau aufgetreten ist:

Entfernen Sie das Papier entsprechend den nachstehenden Anweisungen.

- 1. Ziehen Sie das Papier langsam aus dem hinteren Fach oder dem Papierausgabeschacht heraus, je nachdem, was einfacher ist.**

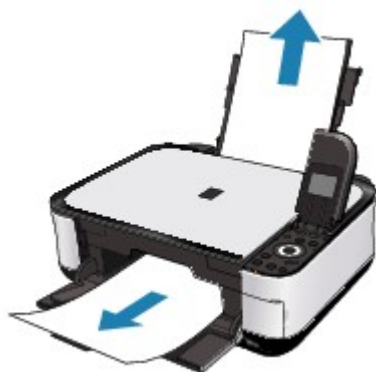

Hinweis

- Wenn das Papier reißt und ein Stück im Gerät zurückbleibt, schalten Sie das Gerät aus, öffnen Sie das Scanmodul (Abdeckung), und nehmen Sie das Papier heraus. Achten Sie darauf, dass Sie die Komponenten im Innenraum des Geräts nicht berühren. Nachdem Sie sämtliches Papier entfernt haben, schließen Sie das Scanmodul (Abdeckung), und schalten Sie das Gerät wieder ein.
- Wenn Sie das Papier nicht herausziehen können, schalten Sie das Gerät aus und wieder ein. Das Papier wird dann möglicherweise automatisch ausgeworfen.

- 2. Legen Sie das Papier erneut ein, und drücken Sie die Taste OK am Drucker.**

Wenn Sie das Gerät in Schritt 1 ausgeschaltet haben, wurden alle Druckaufträge in der Warteschlange abgebrochen. Starten Sie die Druckaufträge ggf. neu.

Hinweis

- Prüfen Sie beim erneuten Einlegen von Papier, ob Sie das richtige Papier verwenden, und legen Sie es richtig ein.
 - ➔ **Einlegen von Papier / Auflegen von Originalen**
- Papier im Format A5 ist für den Druck von Dokumenten geeignet, die hauptsächlich aus Text bestehen. Die Verwendung dieses Papiers empfiehlt sich nicht für das Drucken von Dokumenten mit Fotos oder Grafiken, da sich das Papier bei der Ausgabe wellen und dadurch Papierstaus verursachen kann.

Wenn Sie das Papier nicht entfernen können, das Papier im Gerät reißt oder der Papierstau auch nach dem Entfernen des Papiers nicht behoben ist, wenden Sie sich an den Kundendienst von Canon.

Falls im Gerät an der Transporteinheit ein Papierstau aufgetreten ist:

Entfernen Sie das Papier entsprechend den nachstehenden Anweisungen.

- 1. Nehmen Sie die hintere Abdeckung ab.**



2. Ziehen Sie das Papier langsam heraus.



Hinweis

- Achten Sie darauf, dass Sie die Komponenten im Innenraum des Geräts nicht berühren.
- Wenn Sie das Papier nicht herausziehen können, schalten Sie das Gerät aus und wieder ein. Das Papier wird dann möglicherweise automatisch ausgeworfen.

3. Bringen Sie die hintere Abdeckung wieder an.

Schieben Sie die linke Seite der hinteren Abdeckung hinein, bis sie ganz geschlossen ist.

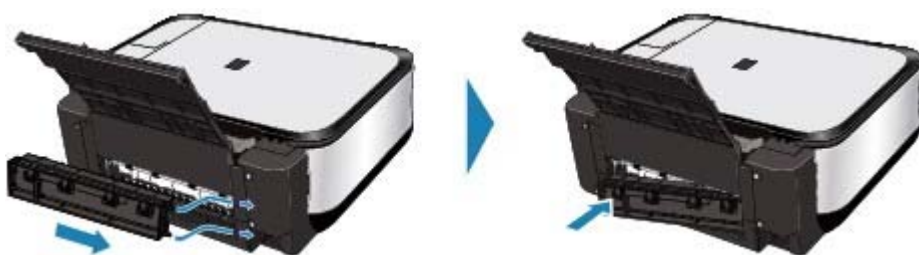

Falls Sie das Papier nicht wie in Schritt 2 beschrieben herausziehen konnten:

4. Entfernen Sie die Kassette.

5. Ziehen Sie das Papier langsam heraus.



6. Wenn Papier aus der Kassette herausragt, entfernen Sie es, richten Sie es dann bündig aus, und legen Sie es erneut in die Kassette ein.

Hinweis

- Prüfen Sie beim erneuten Einlegen von Papier in das Gerät, ob Sie das richtige Papier verwenden, und legen Sie es richtig ein.

➡ Einlegen von Papier / Auflegen von Originalen

7. Schieben Sie die Kassette wieder in das Gerät, und drücken Sie dann am Gerät die Taste **[OK]**.

Wenn Sie das Gerät in Schritt (2) ausgeschaltet haben, wurden alle Druckaufträge in der Warteschlange abgebrochen. Starten Sie die Druckaufträge ggf. neu.

Wenn Sie das Papier nicht entfernen können, das Papier im Gerät reißt oder der Papierstau auch nach dem Entfernen des Papiers nicht behoben ist, wenden Sie sich an den Kundendienst von Canon.

In anderen Fällen:

Achten Sie auf folgende Punkte:

- **1. Befinden sich Fremdkörper im hinteren Fach oder in der Nähe des Papierausgabeschachts?**
- **2. Ist die hintere Abdeckung ganz geschlossen?**
- **3. Ist das Papier gewellt?**









➡ 3. Legen Sie das Papier nach dem Glätten ein.

[Zum Seitenanfang ↕](#)

Erweitertes Handbuch

Erweitertes Handbuch > Fehlersuche > Auf dem Computerbildschirm wird eine Fehlermeldung angezeigt

Auf dem Computerbildschirm wird eine Fehlermeldung angezeigt

- ➔ Service-Fehler 5100 wird angezeigt
- ➔  Fehler beim Schreiben/Fehler bei der Ausgabe/Kommunikationsfehler
- ➔  Fehlernummer: 300 wird angezeigt
- ➔  Fehlernummer: 1700 wird angezeigt
- ➔  Tintenwarnhinweis-Nummer: 1600 wird angezeigt
- ➔  Tintenwarnhinweis-Nummer: 1683 wird angezeigt
- ➔  Tintenwarnhinweis-Nummer: 1688 wird angezeigt
- ➔  Fehlernummer: 2001 wird angezeigt
- ➔  Fehlernummer: 2002 wird angezeigt
- ➔  Andere Fehlermeldungen

Service-Fehler 5100 wird angezeigt

- **Überprüfen Sie Folgendes: Ist der Druckkopfhalter blockiert?**

Beenden Sie den Druckvorgang über den Computer, und schalten Sie das Gerät aus. Entfernen Sie dann das gestaute Papier oder das schützende Verpackungsmaterial, das die Bewegung des Druckkopfhalters verhindert.



Wichtig

- Achten Sie darauf, dass Sie die Komponenten im Innenraum des Geräts nicht berühren. Das Gerät druckt unter Umständen nicht ordnungsgemäß, wenn Sie diese Komponenten berühren.

Schalten Sie das Gerät wieder ein.

Wenn das Problem weiterhin besteht, wenden Sie sich an den Kundendienst von Canon.



Fehler beim Schreiben/Fehler bei der Ausgabe/Kommunikationsfehler

- **1. Falls die Power-Anzeige aus ist, vergewissern Sie sich, ob der Stecker richtig angeschlossen ist, und schalten Sie das Gerät dann wieder ein.**

Das Gerät wird initialisiert, wenn die **Power**-Anzeige grün blinkt. Warten Sie, bis die **Power**-Anzeige nicht mehr blinkt, sondern grün leuchtet.

- **2. Der Druckeranschluss muss in den MP Drivers ordnungsgemäß konfiguriert sein.**

* In den folgenden Anweisungen steht "XXX" für den Namen des Geräts.

1. Melden Sie sich bei einem Benutzerkonto mit Administratorrechten an.

2. Klicken Sie auf Systemsteuerung und anschließend unter Hardware und Sound auf Drucker.

Klicken Sie unter Windows XP auf Systemsteuerung, Drucker und andere Hardware und anschließend auf Drucker und Faxgeräte.

Klicken Sie unter Windows 2000 auf Systemsteuerung und anschließend auf Drucker.

3. Klicken Sie mit der rechten Maustaste auf das Symbol Canon XXX Drucker (Canon XXX Printer), und wählen Sie Eigenschaften (Properties).

4. Klicken Sie auf die Registerkarte Anschlüsse, um die Einstellungen für den Druckeranschluss zu überprüfen.

Vergewissern Sie sich, dass der Anschluss USBnnn (wobei "n" für eine Zahl steht) mit Canon XXX Drucker in der Spalte Drucker für Auf folgenden Anschlüssen drucken ausgewählt ist.

Ändern Sie bei falscher Anschlusseinstellung die Einstellung entsprechend der verwendeten Schnittstelle, oder installieren Sie die MP Drivers erneut.

• 3. Vergewissern Sie sich, dass das USB-Kabel richtig an das Gerät und den Computer angeschlossen ist.

- Wenn Sie ein Verteilergerät, wie z. B. einen USB-Hub, verwenden, entfernen Sie es, und schließen Sie das Gerät direkt an den Computer an. Wiederholen Sie anschließend den Druckvorgang. Wird der Druckvorgang normal gestartet, besteht ein Problem mit dem Verteilergerät. Weitere Informationen erhalten Sie bei dem Händler, bei dem Sie das Verteilergerät erworben haben.
- Es besteht auch die Möglichkeit, dass das Problem durch das USB-Kabel verursacht wird. Tauschen Sie das USB-Kabel aus, und wiederholen Sie den Druckvorgang.

• 4. Die MP Drivers müssen ordnungsgemäß installiert sein.

Deinstallieren Sie die MP Drivers anhand der unter [Deinstallieren der MP Drivers](#) erläuterten Schritte, und installieren Sie sie anhand der im Installationshandbuch erläuterten Schritte neu.

• 5. Prüfen Sie den Status des Geräts auf dem Computer.

Befolgen Sie die nachfolgenden Schritte, um den Status des Geräts zu überprüfen.

1. Klicken Sie auf Systemsteuerung, Hardware und Sound, und klicken Sie dann auf Geräte-Manager.

Wenn der Bildschirm Benutzerkontensteuerung angezeigt wird, befolgen Sie die Anweisungen am Bildschirm.

Klicken Sie unter Windows XP auf Systemsteuerung, Leistung und Wartung, System, und klicken Sie anschließend auf der Registerkarte Hardware auf Geräte-Manager.

Klicken Sie unter Windows 2000 auf Systemsteuerung, System, und klicken Sie anschließend auf der Registerkarte Hardware auf Geräte-Manager.

2. Doppelklicken Sie auf USB-Controller, und klicken Sie anschließend auf USB-Druckerunterstützung.

Wenn USB-Druckerunterstützung nicht angezeigt wird, vergewissern Sie sich, dass das Gerät ordnungsgemäß mit dem Computer verbunden ist.

➔ 3. Vergewissern Sie sich, dass das USB-Kabel richtig an das Gerät und den Computer angeschlossen ist.

3. Klicken Sie auf die Registerkarte Allgemein, und überprüfen Sie, ob bei dem Gerät Probleme vorliegen.

Im Falle eines Gerätefehlers finden Sie weitere Informationen zur Fehlerbehebung in der Windows-Hilfe.

Fehlernummer: 300 wird angezeigt

• 1. Falls die Power-Anzeige aus ist, vergewissern Sie sich, ob der Stecker richtig angeschlossen ist, und schalten Sie das Gerät dann wieder ein.

Das Gerät wird initialisiert, wenn die **Power**-Anzeige grün blinkt. Warten Sie, bis die **Power**-Anzeige nicht mehr blinkt, sondern grün leuchtet.

• 2. Vergewissern Sie sich, dass das USB-Kabel richtig an das Gerät und den Computer angeschlossen ist.

- Wenn Sie ein Verteilergerät, wie z. B. einen USB-Hub, verwenden, entfernen Sie es, und schließen Sie das Gerät direkt an den Computer an. Wiederholen Sie anschließend den Druckvorgang. Wird der Druckvorgang normal gestartet, besteht ein Problem mit dem Verteilergerät. Weitere Informationen erhalten Sie bei dem Händler, bei dem Sie das Verteilergerät erworben haben.
- Es besteht auch die Möglichkeit, dass das Problem durch das USB-Kabel verursacht

wird. Tauschen Sie das USB-Kabel aus, und wiederholen Sie den Druckvorgang.

- **3. Der Gerätename muss im Dialogfeld "Drucken" (Print) ausgewählt sein.**
➔ Öffnen der Dialogfelder "Seite einrichten" (Page Setup) und "Drucken" (Print) (Macintosh)

Macintosh Fehlernummer: 1700 wird angezeigt

- **Überprüfen Sie Folgendes: Informationen und Anweisungen zu den entsprechenden Maßnahmen finden Sie unter [Wenden Sie sich zum Austausch des Tintenauffangbehälters an das Support- oder Service-Center](#). in Eine Fehlermeldung wird auf der LCD-Anzeige ausgegeben .**

Macintosh Tintenwarnhinweis-Nummer: 1600 wird angezeigt

- **Überprüfen Sie Folgendes: Informationen und Anweisungen zu den entsprechenden Maßnahmen finden Sie unter [Die folgende Tinte ist möglicherweise aufgebraucht](#). in Eine Fehlermeldung wird auf der LCD-Anzeige ausgegeben.**

Macintosh Tintenwarnhinweis-Nummer: 1683 wird angezeigt

- **Überprüfen Sie Folgendes: Informationen und Anweisungen zu den entsprechenden Maßnahmen finden Sie unter [Der Tintenstand der folgenden Tinte wird nicht richtig erkannt](#). in Eine Fehlermeldung wird auf der LCD-Anzeige ausgegeben.**

Macintosh Tintenwarnhinweis-Nummer: 1688 wird angezeigt

- **Überprüfen Sie Folgendes: Informationen und Anweisungen zu den entsprechenden Maßnahmen finden Sie unter [Die folgende Tinte ist aufgebraucht](#). in Eine Fehlermeldung wird auf der LCD-Anzeige ausgegeben .**

Macintosh Fehlernummer: 2001 wird angezeigt

- **Überprüfen Sie Folgendes: Informationen und Anweisungen zu den entsprechenden Maßnahmen finden Sie unter [Das Gerät ist eventuell inkompatibel](#). in Eine Fehlermeldung wird auf der LCD-Anzeige ausgegeben .**

Macintosh Fehlernummer: 2002 wird angezeigt

- **Überprüfen Sie Folgendes: Informationen und Anweisungen zu den entsprechenden Maßnahmen finden Sie unter [Es ist ein nicht unterstützter USB-Hub angeschlossen](#). in Eine Fehlermeldung wird auf der LCD-Anzeige ausgegeben.**

Windows Andere Fehlermeldungen

- **Überprüfen Sie Folgendes: Falls eine Fehlermeldung außerhalb des Druckerstatusmonitors angezeigt wird, prüfen Sie folgende Punkte:**
 - "Spool-Vorgang konnte aufgrund von unzureichendem Festplattenspeicher nicht ausgeführt werden" (Could not spool successfully due to insufficient disk space)
Löschen Sie nicht benötigte Dateien, um mehr Festplattenspeicherplatz freizugeben.
 - "Spool-Vorgang konnte aufgrund von unzureichendem Arbeitsspeicher nicht ausgeführt werden" (Could not spool successfully due to insufficient memory)
Beenden Sie andere ausgeführte Anwendungen, um Arbeitsspeicher freizugeben.

Wenn Sie weiterhin nicht drucken können, starten Sie Ihren Computer neu, und versuchen Sie es erneut.

- "Druckertreiber konnte nicht gefunden werden" (Printer driver could not be found)
Deinstallieren Sie den Druckertreiber anhand der unter [Deinstallieren der MP Drivers](#) erläuterten Schritte, und installieren Sie ihn neu.
- "Anwendungsname - Dateiname konnte nicht gedruckt werden" (Could not print Application name - File name)
Drucken Sie erneut, sobald der aktuelle Druckauftrag abgeschlossen ist.

[Zum Seitenanfang](#) ↑

Erweitertes Handbuch

Erweitertes Handbuch > Fehlersuche > Für Windows-Benutzer

Für Windows-Benutzer

Der Druckerstatusmonitor wird nicht angezeigt

- **Überprüfen Sie Folgendes: Ist der Druckerstatusmonitor aktiviert?**

Stellen Sie sicher, dass im Menü Optionen (Option) des Druckerstatusmonitors die Option Statusmonitor aktivieren (Enable Status Monitor) ausgewählt ist.

1. **Öffnen Sie das Dialogfeld „Druckereigenschaften“.**
 - ➔ Öffnen des Dialogfelds mit den Druckereigenschaften (Windows)
2. **Klicken Sie auf der Registerkarte Wartung (Maintenance) auf Druckerstatus anzeigen (View Printer Status).**
3. **Aktivieren Sie gegebenenfalls das Kontrollkästchen Statusmonitor aktivieren (Enable Status Monitor) im Menü Optionen (Option).**

Der Bildschirm Umfrageprogramm zu Inkjet-Druckern/Scannern (Inkjet Printer/Scanner Extended Survey Program) wird angezeigt

Wenn das Umfrageprogramm zu Inkjet-Druckern/Scannern (Inkjet Printer/Scanner Extended Survey Program) installiert ist, wird der Bestätigungsbildschirm zur Übermittlung der Daten zur Druckerverwendung drei und sechs Monate nach der Installation angezeigt. Der Bildschirm wird anschließend vier Jahre lang jedes halbe Jahr angezeigt.

Lesen Sie die angezeigten Anweisungen durch, und gehen Sie wie folgt vor.

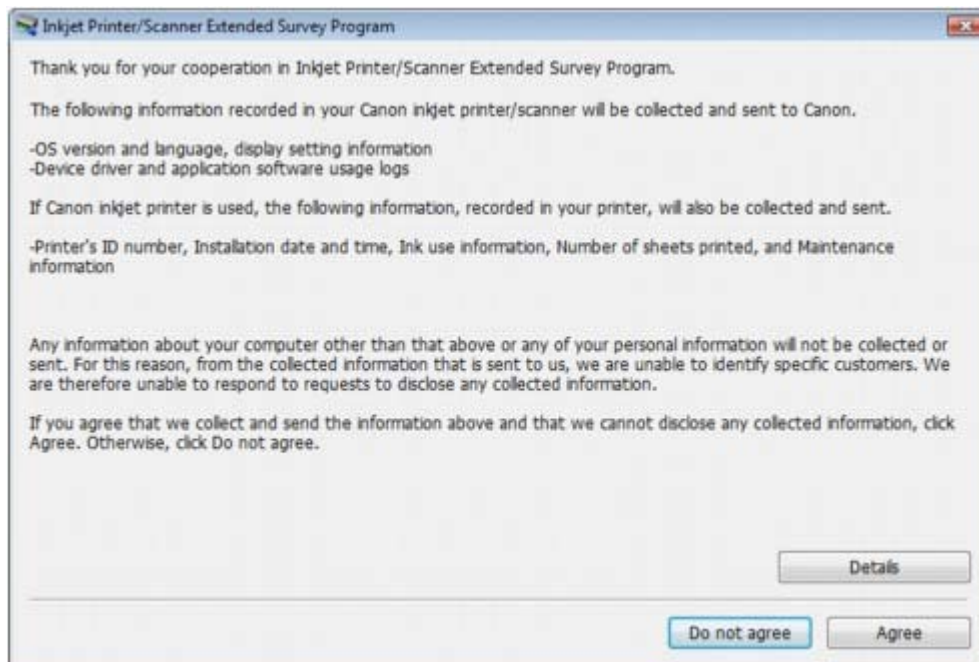

- **Wenn Sie an der Umfrage teilnehmen möchten:**

Klicken Sie auf Ich stimme zu (Agree), und befolgen Sie die Anweisungen auf dem Bildschirm. Die Daten zur Druckerverwendung werden über das Internet an Canon gesendet.



Hinweis

- Beim Übermitteln der Daten wird möglicherweise ein Bildschirm zur Internetsicherheit eingeblendet. Bestätigen Sie in diesem Fall den Namen des Programms, "IJPLMUI.exe", um es auszuführen.

- **Wenn Sie nicht an der Umfrage teilnehmen möchten:**

Klicken Sie auf Ich stimme nicht zu (Do not agree). Der Bestätigungsbildschirm wird geschlossen, und die Umfrage wird zu diesem Zeitpunkt nicht durchgeführt. Der Bildschirm wird nach drei Monaten erneut eingeblendet.

- **So deinstallieren Sie das Umfrageprogramm zu Inkjet-Druckern/Scannern:**

Klicken Sie im Tool Umfrageprogramm zu Inkjet-Druckern/Scannern (Inkjet Printer/Scanner Extended Survey Program) im Bildschirm mit der Detailbeschreibung auf Details und dann auf Deinstallieren (Uninstall). Nachdem das Programm deinstalliert ist, wird keine Umfrage mehr durchgeführt, und die Daten zur Drucker Verwendung werden nicht mehr übertragen.

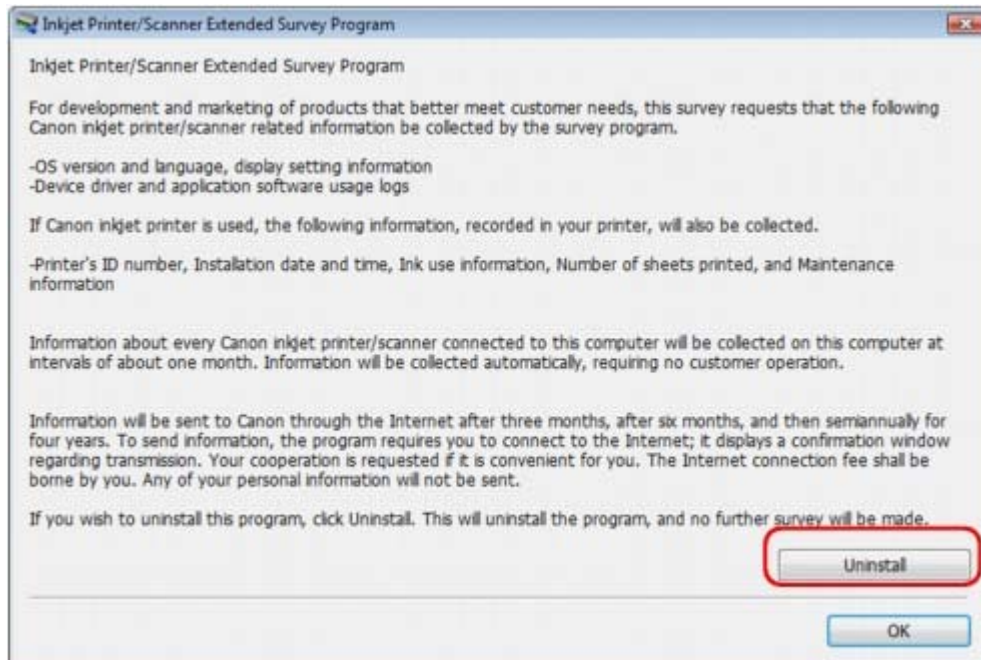

[Zum Seitenanfang ↗](#)

Erweitertes Handbuch

Erweitertes Handbuch > Fehlersuche > Fehlermeldung wird auf PictBridge-kompatiblen Gerät angezeigt

Fehlermeldung wird auf PictBridge-kompatiblen Gerät angezeigt

Im Folgenden werden mögliche Fehler aufgeführt, die auftreten können, wenn Sie direkt von einem PictBridge-kompatiblen Gerät drucken, sowie die Maßnahmen zum Beheben dieser Fehler.

Hinweis

- In diesem Abschnitt werden Fehler erläutert, die auf PictBridge-kompatiblen Geräten der Marke Canon angezeigt werden. Die Fehlermeldungen und Vorgehensweisen können je nach PictBridge-kompatiblen Gerät unterschiedlich sein. Bei Fehlern, die auf einem nicht von Canon stammenden PictBridge-kompatiblen Gerät angezeigt werden, müssen Sie die Fehlermeldung auf der LCD-Anzeige prüfen, um den Fehler zu beheben. Ausführliche Informationen hierzu finden Sie unter [Eine Fehlermeldung wird auf der LCD-Anzeige ausgegeben](#).
- Weitere Informationen zu den Fehlern, die auf dem PictBridge-kompatiblen Gerät angezeigt werden und zu Lösungsmöglichkeiten finden Sie außerdem im Handbuch des Geräts. Wenden Sie sich bei anderen Problemen mit einem PictBridge-kompatiblen Gerät an den jeweiligen Hersteller.

Fehlermeldung auf PictBridge-kompatiblen Gerät	Maßnahme
"[Printer in use/Druckvorgang läuft]"	Wenn das Gerät gerade druckt oder sich gerade in der Aufwärmphase befindet, warten Sie, bis der Vorgang abgeschlossen ist. Wenn das Gerät druckbereit ist, wird der Druckvorgang automatisch gestartet.
"[No paper/Kein Papier]"	Legen Sie Papier in das hintere Fach ein, und wählen Sie auf der Anzeige des PictBridge-kompatiblen Geräts [Continue/Weiter]*. * Zum Fortsetzen des Druckvorgangs können Sie am Drucker die Taste OK drücken, statt die Option Weiter (Continue) am Gerät auszuwählen.
"[Paper jam/Papierstau]"	Wählen Sie auf der Anzeige des PictBridge-kompatiblen Geräts die Option [Stop/Stop], um den Druckvorgang abubrechen. Entfernen Sie das gestaute Papier, legen Sie neues Papier ein, drücken Sie die Taste OK am Gerät, und starten Sie den Druckvorgang erneut.
"[Printer cover open/Druckerabdeckung offen]"	Schließen Sie das Scanmodul (Abdeckung) am Gerät.
"[No print head/Kein Druckkopf vorhanden]"	Der Druckkopf ist defekt oder nicht installiert. Überprüfen Sie Folgendes: Informationen und Anweisungen zu den entsprechenden Maßnahmen finden Sie unter Der Druckkopf ist nicht eingesetzt . in Eine Fehlermeldung wird auf der LCD-Anzeige ausgegeben .
"[Waste tank full/Tintenauffangbehälter voll]"/"[Ink absorber full/Tintenauffangbehälter voll]"	Der Tintenauffangbehälter ist fast voll. Überprüfen Sie Folgendes: Informationen und Anweisungen zu den entsprechenden Maßnahmen finden Sie unter Wenden Sie sich zum Austausch des Tintenauffangbehälters an das Support- oder Service-Center . in Eine Fehlermeldung wird auf der LCD-Anzeige ausgegeben .
"[No ink/Keine Tinte mehr]"/ "[Ink cassette error/Fehler im Farbband]"	Der Tintenbehälter ist nicht richtig eingesetzt oder ist leer. Lesen Sie die auf der LCD-Anzeige angezeigte Fehlermeldung, und führen Sie die entsprechenden Schritte zur Behebung des Fehlers aus. ➔ Eine Fehlermeldung wird auf der LCD-Anzeige ausgegeben
"Tintenfehler"	Es wurde ein Tintenbehälter eingesetzt, der schon einmal

	<p>leer war. Überprüfen Sie Folgendes: Informationen und Anweisungen zu den entsprechenden Maßnahmen finden Sie unter Der Tintenstand der folgenden Tinte wird nicht richtig erkannt. in Eine Fehlermeldung wird auf der LCD-Anzeige ausgegeben.</p>
"[Hardware Error/Hardwarefehler]"	<p>Es sind Fehler beim Tintenbehälter aufgetreten. Tauschen Sie den Tintenbehälter aus. ➔ Regelmäßige Wartung</p>
"[Printer error/Druckerfehler]"	<p>Möglicherweise ist ein Fehler aufgetreten, der eine Wartung erforderlich macht. (Die Power-Anzeige und die Alarm-Anzeige blinken abwechselnd grün bzw. orange.) Entfernen Sie das USB-Kabel zwischen Drucker und PictBridge-kompatibles Gerät, schalten Sie den Drucker aus, und ziehen Sie das Netzkabel des Druckers aus der Steckdose. Schließen Sie den Drucker wieder an, schalten Sie ihn ein, und verbinden Sie das PictBridge-kompatible Gerät erneut mit dem Drucker. Wenn der Fehler erneut auftritt, wenden Sie sich an den Kundendienst von Canon.</p>

[Zum Seitenanfang ↕](#)

Erweitertes Handbuch

Erweitertes Handbuch > Fehlersuche > Druck von drahtlosen Kommunikationsgerät nicht ordnungsgemäß

Druck von drahtlosen Kommunikationsgerät nicht ordnungsgemäß

- **Überprüfen Sie Folgendes: Ist ein Drucken über die Bluetooth-Verbindung möglich?**

➔ [Fehlersuche](#)

[Zum Seitenanfang](#) ↕

Erweitertes Handbuch

Erweitertes Handbuch > Fehlersuche > Druck von einem Foto-Indexblatt nicht möglich

Druck von einem Foto-Indexblatt nicht möglich

- **Überprüfen Sie Folgendes: Wenn auf der LCD-Anzeige Foto-Indexblatt konnte nicht gescannt werden. (Failed to scan Photo Index Sheet.) angezeigt wird, drücken Sie die Taste OK, und rufen Sie das Menü Blatt scannen und drucken (Scan sheet and print) erneut auf.**
 - Haben Sie das Foto-Indexblatt in der richtigen Position und Ausrichtung auf die Glasauflagefläche gelegt?
 - Sind die Glasauflagefläche und/oder das Foto-Indexblatt verschmutzt?
 - Sind alle erforderlichen Kreise auf dem Foto-Indexblatt ausgefüllt?



Hinweis

- Wenn Sie die Markierungsfelder auf dem Foto-Indexblatt mit einem zu hellen oder feinen Stift ausfüllen, wird das Foto-Indexblatt möglicherweise nicht einwandfrei gescannt.
-

[Zum Seitenanfang](#) ↕

Erweitertes Handbuch

Erweitertes Handbuch > Fehlersuche > Speicherkarte kann nicht entfernt werden

Speicherkarte kann nicht entfernt werden

Wenden Sie sich in diesem Fall an den Kundendienst von Canon.

Wichtig

- Versuchen Sie nicht, die Speicherkarte mit einem schmalen Gegenstand oder einer Pinzette zu entfernen. Das Gerät könnte dabei beschädigt werden.

Hinweis

- Für die folgenden Speicherkarten sind spezielle Adapter erforderlich. Setzen Sie diese Karten nur zusammen mit dem jeweiligen Adapter ein.
miniSD-Karte/miniSDHC-Karte/microSD-Karte/microSDHC-Karte/xD-Picture-Karte/xD-Picture-Karte
Typ M/xD-Picture-Karte Typ H/Memory Stick Micro/RS-MMC (ver.4.1)

[Zum Seitenanfang](#) ↗

Erweitertes Handbuch

Erweitertes Handbuch > Fehlersuche > Probleme beim Scannen

Probleme beim Scannen

- ➔ Der Scanner funktioniert nicht
- ➔ ScanGear (Scanner-Treiber) startet nicht
- ➔ Eine Fehlermeldung wird angezeigt und der Bildschirm von ScanGear (Scanner-Treiber) wird nicht geöffnet
- ➔ Die Scan-Qualität (auf dem Bildschirm angezeigtes Bild) ist schlecht
- ➔ Um das gescannte Bild herum treten unerwünschte weiße Bereiche auf
- ➔ Mit Mehrfach-Beschneiden kann nicht ordnungsgemäß gescannt werden
- ➔ Im automatischen Scanmodus kann nicht ordnungsgemäß gescannt werden
- ➔ Niedrige Scan-Geschwindigkeit
- ➔ Die Meldung "Nicht genügend Arbeitsspeicher." wird angezeigt
- ➔ Der Computer hört während des Scannens auf zu arbeiten
- ➔ Der Scanner funktioniert nach der Aktualisierung von Windows nicht mehr

[Zum Seitenanfang](#)↑

Erweitertes Handbuch

[Erweitertes Handbuch](#) > [Fehlersuche](#) > [Probleme beim Scannen](#) > [Der Scanner funktioniert nicht](#)

Der Scanner funktioniert nicht

Test: Starten Sie den Computer neu.

[Zum Seitenanfang](#)↑

Erweitertes Handbuch

Erweitertes Handbuch > Fehlersuche > Probleme beim Scannen > ScanGear (Scanner-Treiber) startet nicht

ScanGear (Scanner-Treiber) startet nicht

Test 1: Stellen Sie sicher, dass die MP Drivers installiert sind.

Legen Sie die *Setup-CD-ROM* in das entsprechende Laufwerk des Computers ein, wählen Sie Benutzerdefinierte Installation (Custom Install) und installieren Sie MP Drivers (MP Drivers).

Test 2: Wählen Sie im Menü Datei (File) der Anwendung die Option Quelle wählen (Select Source) und wählen Sie das Gerät aus.



Wichtig

- Wählen Sie nicht den Modellnamen aus, in dem WIA vorkommt.



Hinweis

- Je nach Anwendung müssen Sie dazu ggf. andere Schritte ausführen.

Test 3: Starten Sie von einer TWAIN-kompatiblen Anwendung aus.

[Zum Seitenanfang](#)↑

Erweitertes Handbuch

Erweitertes Handbuch > Fehlersuche > Probleme beim Scannen > Eine Fehlermeldung wird angezeigt und der Bildschirm von ScanGear (Scanner-Treiber) wird nicht geöffnet

Eine Fehlermeldung wird angezeigt und der Bildschirm von ScanGear (Scanner-Treiber) wird nicht geöffnet

Test 1: Stellen Sie sicher, dass das Gerät eingeschaltet ist.

Test 2: Schließen Sie das USB-Kabel an einen anderen USB-Anschluss am Computer an.

Test 3: Wenn das USB-Kabel an einen Hub angeschlossen ist, ziehen Sie es vom Hub ab und verbinden Sie es mit einem USB-Anschluss des Computers.

Test 4: Stellen Sie sicher, dass die MP Drivers installiert sind.

Wenn MP Drivers nicht installiert ist, legen Sie die *Setup-CD-ROM* in das entsprechende Laufwerk des Computers ein, wählen Sie Benutzerdefinierte Installation (Custom Install) und installieren Sie MP Drivers (MP Drivers).

Test 5: Wählen Sie im Menü Datei (File) der Anwendung die Option Quelle wählen (Select Source) und wählen Sie das Gerät aus.



Hinweis

- Je nach Anwendung müssen Sie dazu ggf. andere Schritte ausführen.

Test 6: Stellen Sie sicher, dass die Anwendung TWAIN-kompatibel ist.

Sie können ScanGear (Scanner-Treiber) nicht aus Anwendungen heraus öffnen, die TWAIN nicht unterstützen.

Test 7: Beenden Sie ScanGear (Scanner-Treiber), wenn es unter einer anderen Anwendung läuft.

[Zum Seitenanfang](#)↑

Erweitertes Handbuch

Erweitertes Handbuch > Fehlersuche > Probleme beim Scannen > Die Scan-Qualität (auf dem Bildschirm angezeigtes Bild) ist schlecht

Die Scan-Qualität (auf dem Bildschirm angezeigtes Bild) ist schlecht

Test 1: Erhöhen Sie die Scan-Auflösung.

➔ [Auflösung](#) (Resolution)

Test 2: Stellen Sie die Skalierung auf 100 % ein.

Einige Anwendungen zeigen Bilder nicht deutlich an, wenn diese zu klein sind.

Test 3: Wenn ein Moiré-Effekt (Streifenmuster) auftritt, führen Sie folgende Aktionen durch und scannen Sie erneut.

- Wählen Sie in der Registerkarte Basismodus (Basic Mode) von ScanGear (Scanner-Treiber) die Option Zeitschrift (Farbe) (Magazine(Color)) unter Quelle wählen (Select Source).
- Setzen Sie in der Registerkarte Erweiterter Modus (Advanced Mode) von ScanGear (Scanner-Treiber) die Option Entrastern (Descreen) unter Bildeinstellungen (Image Settings) auf EIN (ON).
➔ [Bildeinstellungen](#) (Image Settings)



Wichtig

- Wenn beim Scannen eines digitalen Fotos ein Moiré-Effekt auftritt, führen Sie oben genannte Aktionen durch und scannen Sie erneut.
- Wenn Sie MP Navigator EX verwenden, geben Sie für Dokumenttyp (Document Type) die Option Zeitschrift (Farbe) (Magazine(Color)) oder aktivieren Sie Entrastern (Descreen) im Dialogfeld Scan-Einstellungen (Scan Settings) und scannen Sie erneut.
➔ [Dialogfeld Scan-Einstellungen](#) (Scan Settings) (Fotos/Dokumente)

Test 4: Prüfen Sie die Farbtiefe des Bildschirms.

Wählen Sie im Menü Starten (Start) die Befehlsfolge Systemsteuerung (Control Panel) > Darstellung und Anpassung (Appearance and Personalization) > Bildschirmauflösung anpassen (Adjust screen resolution), um das Dialogfeld Anzeigeeinstellungen (Display Settings) zu öffnen. Stellen Sie die Farbtiefe auf Mittlere (16 Bit) (Medium (16 bit)) oder Höchste (32 Bit) (Highest (32 bit)) ein.

• Windows XP:

Wählen Sie im Menü Starten (Start) die Befehlsfolge Systemsteuerung (Control Panel) > Anzeige (Display), um das Dialogfeld Eigenschaften von Anzeige (Display Properties) zu öffnen. Stellen Sie in der Registerkarte Einstellungen (Settings) die Farbtiefe auf Mittlere (16 Bit) (Medium (16 bit)) oder Höchste (32 Bit) (Highest (32 bit)) ein.

• Windows 2000:

Wählen Sie im Menü Starten (Start) die Befehlsfolge Einstellungen (Settings) > Systemsteuerung (Control Panel) > Anzeige (Display), um das Dialogfeld Eigenschaften von Anzeige (Display Properties) zu öffnen. Stellen Sie in der Registerkarte Einstellungen (Settings) die Option Farben (Colors) auf High Color (16 Bit) (High Color (16 bit)) oder True Color (32 Bit) (True Color (32 bit)) ein.

Test 5: Möglicherweise ist die Auflagefläche oder die Dokumentenabdeckung verschmutzt.

Reinigen Sie die Teile gemäß den Anweisungen unter "[Das Gehäuse des Geräts reinigen](#)".

Test 6: Wenn das Dokument in einem schlechten Zustand ist (verschmutzt, verblasst usw.), verwenden Sie die Funktionen Staub und Kratzer reduzieren (Reduce Dust and Scratches), Farbkorrektur (Fading Correction), Bildglättung (Grain Correction) usw. unter Bildeinstellungen (Image Settings) in der Registerkarte Erweiterter Modus (Advanced Mode) von ScanGear (Scanner-Treiber).

➔ [Bildeinstellungen](#) (Image Settings)

Test 7: Wenn sich der Farbton von Bildern mit einem gleichmäßigen Farbton (z. B. Himmel) vom Farbton des Originaldokuments unterscheidet, führen Sie folgende Aktionen durch und scannen Sie erneut.

- Setzen Sie in der Registerkarte Erweiterter Modus (Advanced Mode) von ScanGear (Scanner-Treiber) die Option Autom. Tonwert (Auto Tone) unter Bildeinstellungen (Image Settings) auf AUS (OFF).

➔ [Bildeinstellungen \(Image Settings\)](#)

- Öffnen Sie das Dialogfeld Voreinstellungen (Preferences) über die Registerkarte Erweiterter Modus (Advanced Mode) von ScanGear (Scanner-Treiber) und aktivieren Sie die Option Farbabgleich (Color Matching) in der Registerkarte Farbeinstellung (Color Settings).

➔ [Registerkarte Farbeinstellung \(Color Settings\)](#)

[Zum Seitenanfang](#) ↕

Erweitertes Handbuch

[Erweitertes Handbuch](#) > [Fehlersuche](#) > [Probleme beim Scannen](#) > Um das gescannte Bild herum treten unerwünschte weiße Bereiche auf

Um das gescannte Bild herum treten unerwünschte weiße Bereiche auf

Test: Legen Sie den Scan-Bereich fest.

Klicken Sie auf  (Automatisch beschneiden) in ScanGear (Scanner-Treiber), um den Scan-Bereich für Ihr Dokument automatisch festzulegen. Sie können den Scan-Bereich auch manuell festlegen, z. B. wenn das Dokument weiße Ränder enthält.

➔ [Schnittrahmen anpassen](#)

[Zum Seitenanfang](#)↑

Erweitertes Handbuch

Erweitertes Handbuch > Fehlersuche > Probleme beim Scannen > Mit Mehrfach-Beschneiden kann nicht ordnungsgemäß gescannt werden

Mit Mehrfach-Beschneiden kann nicht ordnungsgemäß gescannt werden

Test 1: Stellen Sie sicher, dass die Dokumente korrekt auf der Auflagefläche platziert werden.

➔ [Dokumente platzieren](#)

Test 2: Scannen Sie jedes Element einzeln, ohne die Funktion Mehrfach-Beschneiden zu verwenden.

Einige Programme bieten keine Unterstützung für das Scannen mehrerer Bilder.

[Zum Seitenanfang](#) ↗

Erweitertes Handbuch

[Erweitertes Handbuch](#) > [Fehlersuche](#) > [Probleme beim Scannen](#) > Im automatischen Scanmodus kann nicht ordnungsgemäß gescannt werden

Im automatischen Scanmodus kann nicht ordnungsgemäß gescannt werden

Test 1: Stellen Sie sicher, dass die Dokumente korrekt auf der Auflagefläche platziert werden.

[➔ Dokumente platzieren](#)

Test 2: Möglicherweise wird das Scannen mehrerer Bilder nicht unterstützt.

Einige Anwendungen bieten keine Unterstützung für das Scannen mehrerer Bilder. Scannen Sie in diesem Fall jedes Dokument einzeln.

[Zum Seitenanfang](#)↑

Erweitertes Handbuch

Erweitertes Handbuch > Fehlersuche > Probleme beim Scannen > Niedrige Scan-Geschwindigkeit

Niedrige Scan-Geschwindigkeit

Test 1: Scannen Sie mit einer Ausgabeauflösung von etwa 150 dpi, wenn Sie das Bild auf einem Bildschirm anzeigen möchten. Scannen Sie mit etwa 300 dpi, wenn Sie das Dokument drucken möchten.

➔ [Auflösung \(Resolution\)](#)

Test 2: Deaktivieren Sie die Funktionen Farbkorrektur (Fading Correction), Bildglättung (Grain Correction) usw.

➔ [Bildeinstellungen \(Image Settings\)](#)

Test 3: Deaktivieren Sie in MP Navigator EX die Option Schräglage des Dokuments korrigieren (Correct slanted document) und scannen Sie erneut.

➔ [Dialogfeld Scan-Einstellungen \(Scan Settings\)](#)

Test 4: Deaktivieren Sie in MP Navigator EX die Option Ausrichtung von Textdokumenten erkennen und Bilder drehen (Detect the orientation of text documents and rotate images) und scannen Sie erneut.

➔ [Dialogfeld Scan-Einstellungen \(Scan Settings\)](#)

[Zum Seitenanfang↑](#)

Erweitertes Handbuch

[Erweitertes Handbuch](#) > [Fehlersuche](#) > [Probleme beim Scannen](#) > Die Meldung "Nicht genügend Arbeitsspeicher." wird angezeigt

Die Meldung "Nicht genügend Arbeitsspeicher." wird angezeigt

Test 1: Beenden Sie laufende Anwendungen und versuchen Sie es erneut.

Test 2: Reduzieren Sie die Auflösung oder das Ausgabeformat und scannen Sie erneut.

➔ [Auflösung](#) (Resolution)

[Zum Seitenanfang](#)↑

Erweitertes Handbuch

[Erweitertes Handbuch](#) > [Fehlersuche](#) > [Probleme beim Scannen](#) > Der Computer hört während des Scannens auf zu arbeiten

Der Computer hört während des Scannens auf zu arbeiten

Test 1: Starten Sie den Computer neu, verringern Sie die Ausgabeauflösung in ScanGear (Scanner-Treiber) und scannen Sie erneut.

Test 2: Löschen Sie nicht benötigte Dateien, um auf Ihrer Festplatte freien Platz zu schaffen, und scannen Sie dann erneut.

Diese Fehlermeldung wird angezeigt, wenn ein großes Dokument mit hoher Auflösung gescannt wird.

Test 3: Geben Sie unter Speicherort der temporären Dateien (Location of Temporary Files) in MP Navigator EX einen Ordner auf einem Laufwerk an, das über genügend freien Speicherplatz verfügt.

Weitere Informationen hierzu finden Sie unter "[Registerkarte Allgemein \(General\)](#)".

Test 4: Möglicherweise sind mehrere Geräte an USB-Anschlüsse angeschlossen.

Trennen Sie andere Geräte von den USB-Anschlüssen.

[Zum Seitenanfang](#)↑

Erweitertes Handbuch

Erweitertes Handbuch > Fehlersuche > Probleme beim Scannen > Der Scanner funktioniert nach der Aktualisierung von Windows nicht mehr

Der Scanner funktioniert nach der Aktualisierung von Windows nicht mehr

Test: Trennen Sie die Verbindung zwischen Gerät und Computer. Deinstallieren Sie die MP Drivers und MP Navigator EX und installieren Sie diese anschließend erneut.

- **Schritt 1: Deinstallieren Sie die MP Drivers.**

Weitere Informationen hierzu finden Sie unter "[MP Drivers deinstallieren](#)".

- **Schritt 2: Deinstallieren Sie MP Navigator EX.**

- 1.** Wählen Sie im Menü Starten (Start) die Optionen (Alle) Programme ((All) Programs) > Canon-Dienstprogramme (Canon Utilities) > MP Navigator EX 2.0 > MP Navigator EX Deinstallieren (MP Navigator EX Uninstall).
- 2.** Wenn eine Bestätigungsmeldung angezeigt wird, klicken Sie auf Ja (Yes).
- 3.** Wenn die Deinstallation abgeschlossen ist, klicken Sie auf OK.
MP Navigator EX wird deinstalliert.

- **Schritt 3: Installieren Sie die MP Drivers und MP Navigator EX neu.**

Legen Sie die *Setup-CD-ROM* in das Laufwerk des Computers ein, wählen Sie Benutzerdefinierte Installation (Custom Install) und installieren Sie die MP Drivers und MP Navigator EX neu.

[Zum Seitenanfang](#)↑

Erweitertes Handbuch

Erweitertes Handbuch > Fehlersuche > Software-Probleme

Software-Probleme

- ➡ Das E-Mail-Programm, das Sie verwenden möchten, wird im Bildschirm zur Auswahl eines E-Mail-Programms nicht angezeigt
- ➡ Gescannte Bilder werden vergrößert (verkleinert) ausgegeben
- ➡ Gescannte Bilder werden auf dem Bildschirm vergrößert (verkleinert) angezeigt
- ➡ Das gescannte Bild lässt sich nicht öffnen

[Zum Seitenanfang](#)↑

Erweitertes Handbuch

[Erweitertes Handbuch](#) > [Fehlersuche](#) > [Software-Probleme](#) > Das E-Mail-Programm, das Sie verwenden möchten, wird im Bildschirm zur Auswahl eines E-Mail-Programms nicht angezeigt

Das E-Mail-Programm, das Sie verwenden möchten, wird im Bildschirm zur Auswahl eines E-Mail-Programms nicht angezeigt

Test 1: Möglicherweise unterstützt MP Navigator EX das E-Mail-Programm nicht.

Die folgenden E-Mail-Programme werden unterstützt. (Bilder werden automatisch an die E-Mail angehängt.)

- Windows Mail (Windows Vista)
- Outlook Express (Windows XP/Windows 2000)
- Microsoft Outlook
- EUDORA
- Netscape Mail

Test 2: Wenn ein E-Mail-Programm nicht ordnungsgemäß funktioniert, prüfen Sie, ob die MAPI-Einstellung des E-Mail-Programms aktiviert ist.

Informationen zum Aktivieren der MAPI-Einstellung finden Sie im Handbuch des E-Mail-Programms.

Test 3: Wenn Sie ein anderes als die genannten E-Mail-Programme verwenden, wählen Sie Kein (Manuell Anhängen) (None (Attach manually)), wenn Sie aufgefordert werden, ein Programm auszuwählen. Hängen Sie in diesem Fall das gescannte Bild manuell an.

[Zum Seitenanfang](#)↑

Erweitertes Handbuch

[Erweitertes Handbuch](#) > [Fehlersuche](#) > [Software-Probleme](#) > Gescannte Bilder werden vergrößert (verkleinert) ausgegeben

Gescannte Bilder werden vergrößert (verkleinert) ausgegeben

Test: Legen Sie die Druckgröße in der Anwendung fest.

[Zum Seitenanfang](#)↑

Erweitertes Handbuch

[Erweitertes Handbuch](#) > [Fehlersuche](#) > [Software-Probleme](#) > Gescannte Bilder werden auf dem Bildschirm vergrößert (verkleinert) angezeigt

Gescannte Bilder werden auf dem Bildschirm vergrößert (verkleinert) angezeigt

Test 1: Ändern Sie die Anzeigeeinstellung in der Anwendung.

Sie können die Anzeigegröße in Paint nicht verringern. Um die Anzeigegröße zu verringern, öffnen Sie die Bilder in einer Anwendung, die mit dem Gerät mitgeliefert wurde.

Weitere Informationen hierzu finden Sie im Handbuch der Anwendung. Wenden Sie sich bei Fragen an den Hersteller der Anwendung.

Test 2: Ändern Sie die Auflösungseinstellung in ScanGear (Scanner-Treiber) und scannen Sie erneut.

Je höher die Auflösung, desto größer das angezeigte Bild.

➡ [Auflösung](#) (Resolution)

[Zum Seitenanfang](#)↑

Erweitertes Handbuch

[Erweitertes Handbuch](#) > [Fehlersuche](#) > [Software-Probleme](#) > [Das gescannte Bild lässt sich nicht öffnen](#)

Das gescannte Bild lässt sich nicht öffnen

Test: Wenn das Dateiformat von der Anwendung nicht unterstützt wird, scannen Sie das Bild erneut und speichern Sie es in einem gängigen Dateiformat wie z. B. JPEG.

Weitere Informationen hierzu finden Sie im Handbuch der Anwendung. Wenden Sie sich bei Fragen an den Hersteller der Anwendung.

[Zum Seitenanfang](#)↑

Erweitertes Handbuch

Erweitertes Handbuch > Fehlersuche > Probleme mit MP Navigator EX

Probleme mit MP Navigator EX

- ➡ Das Scannen mit der richtigen Größe ist nicht möglich
- ➡ Die Position oder Größe des Bilds wird beim Scannen über das Bedienfeld nicht richtig erkannt
- ➡ Das Dokument wurde richtig platziert, das Bild jedoch schräg gescannt
- ➡ Das Dokument wurde richtig platziert, aber die Ausrichtung des gescannten Bilds ist falsch

[Zum Seitenanfang](#)↑

Erweitertes Handbuch

Erweitertes Handbuch > Fehlersuche > Probleme mit MP Navigator EX > Das Scannen mit der richtigen Größe ist nicht möglich

Das Scannen mit der richtigen Größe ist nicht möglich

Test 1: Stellen Sie sicher, dass die Dokumente korrekt auf der Auflagefläche platziert werden.

➔ [Dokumente platzieren](#)

Test 2: Geben Sie für die Dokumentgröße (Document Size) die tatsächliche Dokumentgröße an und scannen Sie erneut.

Wenn die passende Größe nicht vorhanden ist, scannen Sie mit einer größeren Größe und schneiden Sie dann das Bild zu.

Weitere Informationen hierzu finden Sie unter "Symbolleiste (Zuschneiden)" im Abschnitt "[Fenster Bilder korrigieren/verbessern \(Correct/Enhance Images\)](#)".

[Zum Seitenanfang](#)↑

Erweitertes Handbuch

Erweitertes Handbuch > Fehlersuche > Probleme mit MP Navigator EX > Die Position oder Größe des Bilds wird beim Scannen über das Bedienfeld nicht richtig erkannt

Die Position oder Größe des Bilds wird beim Scannen über das Bedienfeld nicht richtig erkannt

Test 1: Stellen Sie sicher, dass die Dokumente korrekt auf der Auflagefläche platziert werden.

➔ [Dokumente platzieren](#)

Test 2: Stellen Sie sicher, dass die MP Navigator EX-Einstellungen für das Dokument korrekt sind.

➔ [Fotos und Dokumente scannen](#)

[Zum Seitenanfang](#) ↗

Erweitertes Handbuch

Erweitertes Handbuch > Fehlersuche > Probleme mit MP Navigator EX > Das Dokument wurde richtig platziert, das Bild jedoch schräg gescannt

Das Dokument wurde richtig platziert, das Bild jedoch schräg gescannt

Test: Deaktivieren Sie in MP Navigator EX die Option Schräglage des Dokuments korrigieren (Correct slanted document) und scannen Sie erneut.

➔ [Dialogfeld Scan-Einstellungen \(Scan Settings\) \(Fotos/Dokumente\)](#)

[Zum Seitenanfang](#) ↕

Erweitertes Handbuch

Erweitertes Handbuch > Fehlersuche > Probleme mit MP Navigator EX > Das Dokument wurde richtig platziert, aber die Ausrichtung des gescannten Bilds ist falsch

Das Dokument wurde richtig platziert, aber die Ausrichtung des gescannten Bilds ist falsch

Test: Deaktivieren Sie in MP Navigator EX die Option Ausrichtung von Textdokumenten erkennen und Bilder drehen (Detect the orientation of text documents and rotate images) und scannen Sie erneut.

➔ [Dialogfeld Scan-Einstellungen \(Scan Settings\) \(Fotos/Dokumente\)](#)

[Zum Seitenanfang](#)↑

Erweitertes Handbuch

Erweitertes Handbuch > Fehlersuche > Häufig gestellte Fragen

Häufig gestellte Fragen

- ➔ Keine Druckergebnisse/Unscharfer Druck/Farben sind falsch/Weiße Streifen
- ➔ Der Drucker arbeitet, es wird jedoch keine Tinte ausgegeben
- ➔ Die MP Drivers können nicht installiert werden
- ➔ Druckvorgang lässt sich nicht starten
- ➔ Kopier-/Druckvorgang wird vorzeitig angehalten
- ➔  Fehler beim Schreiben/Fehler bei der Ausgabe/Kommunikationsfehler
- ➔ Druckergebnisse sind nicht zufrieden stellend
- ➔ Papierstaus
- ➔ Papier wird nicht richtig zugeführt

[Zum Seitenanfang ↕](#)

Erweitertes Handbuch

Erweitertes Handbuch > Fehlersuche > Wenn das Problem weiterhin besteht

Wenn das Problem weiterhin besteht

Wenn Sie das Problem mit den Hinweisen in diesem Kapitel nicht beheben können, wenden Sie sich an den Händler, bei dem Sie das Gerät gekauft haben, oder an den Kundendienst von Canon.

Die Mitarbeiter des Kundendienstes von Canon sind darin geschult, technischen Support zur Zufriedenheit der Kunden anzubieten.

Vorsicht

- Wenn das Gerät ungewöhnliche Geräusche oder Gerüche entwickelt oder Rauch entsteht, schalten Sie es sofort aus. Ziehen Sie den Netzstecker aus der Steckdose, und wenden Sie sich an den Händler oder an den Kundendienst von Canon. Versuchen Sie niemals, das Gerät selbst zu reparieren oder auseinander zu nehmen.
 - Versuche der eigenmächtigen Reparatur oder Demontage des Geräts durch den Kunden führen zu einem Erlöschen jeglicher Gewährleistung, unabhängig vom Ablaufdatum der Gewährleistung.
-

Halten Sie folgende Daten bereit, bevor Sie sich an den Kundendienst von Canon wenden:

- Produktname:
 - * Der Gerätename befindet sich auf dem vorderen Deckblatt des Installationshandbuchs.
- Seriennummer: Informationen hierzu finden Sie im Installationshandbuch.
- Ausführliche Beschreibung des Problems
- Eigene Maßnahmen zum Beheben des Problems sowie Ergebnisse dieser Maßnahmen

[Zum Seitenanfang ↕](#)

Erweitertes Handbuch

Erweitertes Handbuch > Fehlerbehebung > Nutzungshinweise (Druckertreiber)

Nutzungshinweise (Druckertreiber)

Für den Druckertreiber gelten die nachfolgend beschriebenen Beschränkungen. Beachten Sie diese Beschränkungen, wenn Sie mit dem Druckertreiber arbeiten.

Beschränkungen für den Druckertreiber

- Abhängig von dem zu druckenden Dokumenttyp funktioniert die im Druckertreiber angegebene Papiereinzugsmethode möglicherweise nicht ordnungsgemäß.
Öffnen Sie in diesem Fall das Druckertreiber-Setup-Fenster über das Dialogfeld Drucken (Print) der Anwendungssoftware, und aktivieren Sie auf der Registerkarte Optionen (Main) die Einstellung im Feld Papierzufuhr (Paper Source).
- Bei einigen Anwendungen ist die Einstellung Kopien (Copies) auf der Registerkarte Seite einrichten (Page Setup) des Druckertreibers möglicherweise deaktiviert.
Verwenden Sie in diesem Fall die Einstellung für Kopien des Dialogfelds Drucken (Print) der Anwendungssoftware.
- Falls im Dialogfeld Info (About) eine andere Sprache (Language) als im Betriebssystem ausgewählt ist, wird der Treiberbildschirm wahrscheinlich nicht ordnungsgemäß angezeigt.
- Ändern Sie nicht die Druckereigenschaften auf der Registerkarte Erweitert (Advanced). Wenn Sie die Druckereigenschaften ändern, werden die nachfolgenden Funktionen nicht mehr ordnungsgemäß durchgeführt.
Eine Ausführung dieser Funktionen ist ebenfalls nicht möglich, wenn im Dialogfeld Drucken (Print) der Anwendungssoftware die Option Ausgabe in Datei (Print to file) ausgewählt ist oder Sie mit Anwendungen arbeiten, die das EMF-Spoolen nicht unterstützen, z. B. Adobe Photoshop LE und MS Photo Editor.
 - Vorschau vor dem Druckvorgang (Preview before printing) auf der Registerkarte Optionen (Main)
 - Druckdatenverlust vermeiden (Prevent loss of print data) im Dialogfeld Druckoptionen (Print Options)
 - Seitenlayoutdruck (Page Layout Printing), Posterdruck (Poster Printing), Broschürendruck (Booklet Printing), Duplexdruck (Duplex Printing), Rand angeben... (Specify Margin...), Ab der letzten Seite drucken (Print from Last Page), Sortieren (Collate) und Stempel/Hintergrund... (Stamp/Background...) auf der Registerkarte Seite einrichten (Page Setup)
- Da die Auflösung, die Sie im Vorschaufenster sehen, nicht der gedruckten Auflösung entspricht, können Text und Linien im Vorschaufenster und im tatsächlichen Ausdruck unterschiedlich aussehen.
- Bei einigen Anwendungen wird der Druckvorgang in mehrere Druckaufträge unterteilt.
Um den Druckvorgang abzubrechen, löschen Sie alle unterteilten Druckaufträge.
- Wenn Bilddaten nicht ordnungsgemäß gedruckt werden, öffnen Sie das Dialogfeld Druckoptionen (Print Options) über die Registerkarte Seite einrichten (Page Setup), und ändern Sie die Einstellung für Von Anwendung geforderte ICM-Funktion deaktivieren (Disable ICM required from the application software). Dadurch wird das Problem möglicherweise behoben.
- Wenn Sie die Bluetooth-Option verwenden und eine der nachfolgend aufgeführten Aktionen durchführen, wird der Druckauftrag möglicherweise nicht beendet und das Wort "Drucken" wird weiterhin im Statusmonitor angezeigt, auch wenn der Druckvorgang abgeschlossen ist und der Ausdruck ausgegeben wurde. Klicken Sie in diesem Fall im Statusmonitor auf Druckvorgang abbrechen oder brechen Sie diesen Druckauftrag über die Druckwarteschlange des Druckers ab.
 - Wenn Sie den Drucker während des Druckvorgangs an einem anderen Ort aufstellen, der von den Funkwellen nicht erreicht wird oder wenn sich der Funkwellenstatus verschlechtert
 - Wenn Sie den Drucker ausschalten
- Wenn Sie einen Bluetooth-Drucker verwenden und den Druckvorgang nach einem Druckerfehler abbrechen, können Sie möglicherweise keine weiteren Druckvorgänge ausführen. Schalten Sie in diesem Fall den Drucker aus und wieder ein.
- Wenn Sie Bluetooth verwenden, können Sie das Bedienfeld des Druckers nicht verwenden, wenn der Statusmonitor über die Schaltfläche Druckerstatus anzeigen... auf der Registerkarte Wartung aufgerufen wurde.
- Softwarefenster werden in Windows Vista eventuell nicht ordnungsgemäß angezeigt, wenn die Schriftarten auf Größere Skalierung (Larger scale) gesetzt sind. Falls Sie die Fenster mit Schriftarten

vom Typ Größere Skalierung (Larger scale) anzeigen möchten, setzen Sie den Desktop folgendermaßen auf Windows - klassisch (Windows Classic):

1. Klicken Sie im Startmenü (Start) auf Systemsteuerung (Control Panel).
2. Wählen Sie Darstellung und Anpassung -> Anpassung -> Design.
Das Dialogfeld Designeinstellungen (Theme Settings) wird geöffnet.
3. Klicken Sie im Dialogfeld Designeinstellungen (Theme Settings) auf die Registerkarte Designs (Themes), und wählen Sie unter Design (Theme) die Option Windows - klassisch (Windows Classic) aus.
4. Klicken Sie auf OK.
Der Desktop wird zu "Windows - klassisch" (Windows Classic) geändert.

- Unter Umständen können Sie nicht mehr auf den Kartensteckplatz des Geräts (Speicherkarte) zugreifen. Starten Sie in diesem Fall den Drucker neu, oder schließen das USB-Kabel wieder an.

Beschränkungen im Zusammenhang mit Anwendungen

- In Microsoft Word (Microsoft Corporation) gelten folgende Beschränkungen:
 - Wenn Microsoft Word über dieselben Druckfunktionen wie der Druckertreiber verfügt, legen Sie die Funktionen in Word fest.
 - Wenn Sie Zoomdruck (Scaled Printing), An Seite anpassen (Fit-to-Page Printing) oder Seitenlayoutdruck (Page Layout Printing) in der Liste Seitenlayout (Page Layout) der Registerkarte Seite einrichten (Page Setup) auswählen, ist die ausgewählte Druckfunktion je nach verwendeter Word-Version möglicherweise nicht wirksam.
Falls dieses Problem auftritt, führen Sie die folgenden Schritte aus.
 1. Öffnen Sie in Word das Dialogfeld Drucken (Print).
 2. Öffnen Sie das Druckertreiber-Setup-Fenster, und legen Sie auf der Registerkarte Seite einrichten (Page Setup) das Seitenlayout (Page Layout) fest. Klicken Sie anschließend auf OK.
 3. Schließen Sie das Dialogfeld Drucken (Print), ohne den Druckvorgang zu starten.
 4. Öffnen Sie in Word erneut das Dialogfeld Drucken (Print).
 5. Öffnen Sie das Druckertreiber-Setup-Fenster erneut, und klicken Sie auf OK.
 6. Starten Sie den Druckvorgang.
- Illustrator/Adobe Systems Inc.
Wenn der Bitmap-Druck verwendet wird, kann der Druckvorgang möglicherweise einige Zeit dauern oder es werden nicht alle Daten gedruckt. Drucken Sie erst, nachdem Sie das Kontrollkästchen Bitmap-Druck (Bitmap Printing) im Dialogfeld Drucken (Print) deaktiviert haben.

[Zum Seitenanfang ↕](#)

Erweitertes Handbuch

Erweitertes Handbuch > Fehlersuche > Allgemeine Hinweise (Scanner-Treiber)

Allgemeine Hinweise (Scanner-Treiber)

ScanGear (Scanner-Treiber) unterliegt folgenden Einschränkungen. Berücksichtigen Sie diese bei der Verwendung.

Scanner-Treiber-Einschränkungen

- Bei Verwendung des NTFS-Dateisystems wird die TWAIN-Datenquelle möglicherweise nicht aufgerufen. Der Grund dafür ist, dass das TWAIN-Modul aus Sicherheitsgründen nicht in das Verzeichnis "winnt" geschrieben werden kann. Wenn Sie Hilfe benötigen, setzen Sie sich mit dem Administrator des Computers in Verbindung.
- Einige mit dem Gerät verbundene Computer (einschließlich Laptops) arbeiten aus dem Standby-Modus heraus möglicherweise nicht korrekt weiter. Starten Sie den Computer in diesem Fall neu.
- Schließen Sie nicht mehrere Geräte oder Multifunktionsdrucker mit Scannerfunktion gleichzeitig an denselben Computer an. Wenn mehrere Scangeräte angeschlossen sind, ist es nicht möglich, über das Bedienfeld des Geräts zu scannen. Außerdem können beim Zugriff auf die Geräte Fehler auftreten.
- Software-Bildschirme werden unter Windows Vista möglicherweise nicht korrekt angezeigt, wenn die Schriftgröße auf Größere Skalierung (Larger scale) gesetzt wird. Wenn Sie die Bildschirme mit einem höheren Schriftgrad unter Größere Skalierung (Larger scale) anzeigen möchten, ändern Sie das Design unter Darstellung und Anpassung (Appearance and Personalization) wie folgt in Windows - klassisch (Windows Classic):
 1. Wählen Sie im Menü Starten (Start) die Option Systemsteuerung (Control Panel).
 2. Wählen Sie Darstellung und Anpassung (Appearance and Personalization) > Anpassung (Personalization) > Design (Theme).
Das Dialogfeld Designeinstellungen (Theme Settings) wird geöffnet.
 3. Wählen Sie in der Registerkarte Design (Theme) des Dialogfelds Designeinstellungen (Theme Settings) die Option Windows - klassisch (Windows Classic) unter Design (Theme).
 4. Klicken Sie auf OK.
Die Desktopansicht wird in die klassische Windows-Ansicht geändert.
- Verwenden Sie die Standardschriftgröße des Betriebssystems. Anderenfalls werden Softwarebildschirme möglicherweise nicht korrekt angezeigt.
- Der Scanvorgang kann fehlschlagen, wenn der Computer gerade aus dem Ruhezustand erwacht ist. Führen Sie in diesem Fall folgende Schritte aus und scannen Sie erneut.
 1. Schalten Sie das Gerät aus.
 2. Beenden Sie ScanGear (Scanner-Treiber), ziehen Sie dann das USB-Kabel vom Computer ab und verbinden Sie es erneut.
 3. Schalten Sie den Computer ein.
- Sie können ScanGear (Scanner-Treiber) nicht in mehreren Anwendungen gleichzeitig öffnen. Wenn ScanGear (Scanner-Treiber) bereits in einer Anwendung geöffnet ist, können Sie es nicht erneut öffnen.
- Achten Sie darauf, dass Sie das Fenster für ScanGear (Scanner-Treiber) schließen, bevor Sie die Anwendung schließen.
- Stellen Sie beim Scannen großer Bilder mit hoher Auflösung sicher, dass ausreichend Festplattenspeicher zur Verfügung steht. Beispielsweise sind zum Scannen eines A4-Dokuments mit einer Auflösung von 600 dpi in Farbe mindestens 300 MB an freiem Speicherplatz erforderlich.
- ScanGear (Scanner-Treiber) und der WIA-Treiber können nicht gleichzeitig verwendet werden.
- Schalten Sie den Computer während des Scanvorgangs nicht in den Standby-Modus.
- Die Kalibrierung kann einige Zeit dauern, wenn das Gerät über USB 1.1 angeschlossen ist.

Anwendungen mit Verwendungseinschränkungen

- Wenn Sie das in Windows XP Media Center Edition 2005 enthaltene Media Center starten, können Sie möglicherweise nicht über das Bedienfeld des Geräts scannen. Starten Sie den Computer in diesem Fall neu.

- Sie können Bilder nicht mit dem in Windows Vista™ und Windows XP Media Center Edition 2005 enthaltenen Media Center scannen. Verwenden Sie zum Scannen andere Anwendungen wie z. B. MP Navigator EX.
- In einigen Anwendungen tritt möglicherweise ein Problem auf, wenn Sie Mehrfach-Beschneiden (Multi-Crop) in der Registerkarte Erweiterter Modus (Advanced Mode) von ScanGear (Scanner-Treiber) verwenden. Scannen Sie in diesem Fall jedes Dokument einzeln und ändern Sie das Papierformat (Paper Size) entsprechend dem Dokument.
- Wenn Sie in bestimmten Anwendungen das Kontrollkästchen Gescannte Bilder anzeigen (View scanned images) in der Registerkarte Automatischer Scanmodus (Auto Scan Mode) von ScanGear (Scanner-Treiber) aktivieren, wird möglicherweise das Fenster mit den Miniaturbildern der gescannten Bilder automatisch geschlossen.
- Einige Anwendungen zeigen die TWAIN-Benutzeroberfläche möglicherweise nicht an. Lesen Sie in diesem Fall im Handbuch der Anwendung nach und ändern Sie die Einstellungen entsprechend.
- Einige Anwendungen bieten keine Unterstützung für das fortlaufende Scannen mehrerer Bilder. In einigen Fällen wird nur das erste gescannte Bild akzeptiert oder es werden mehrere Bilder als ein Bild gescannt.
- Klicken Sie beim Scannen von Bildern, deren Größe der ganzen Auflagefläche entspricht, in einer Microsoft Office-Anwendung (z. B. Word, Excel oder PowerPoint) auf Einfügen anpassen (Custom Insert) im Dialogfeld Grafik von Scanner oder Kamera einfügen (Insert Picture from Scanner or Camera). Anderenfalls werden die Bilder möglicherweise nicht einwandfrei gescannt.
- In einigen Anwendungen werden Bilder möglicherweise nicht korrekt gescannt. Erhöhen Sie in diesem Fall den virtuellen Speicher des Betriebssystems und wiederholen Sie den Scanvorgang.
- Wenn die Bildgröße zu groß ist (z. B. beim Scannen von großformatigen Bildern mit einer hohen Auflösung), kann es je nach Anwendung vorkommen, dass der Computer nicht reagiert oder die Fortschrittsanzeige bei 0 % stehenbleibt. Brechen Sie in diesem Fall die Aktion ab, indem Sie beispielsweise in der Fortschrittsanzeige auf Abbrechen (Cancel) klicken. Erhöhen Sie anschließend den virtuellen Speicher des Betriebssystems oder verringern Sie die Größe bzw. die Auflösung des Bilds und führen Sie den Scanvorgang erneut aus. Sie können das Bild auch zunächst mit MP Navigator EX scannen und es dann speichern und in die Anwendung importieren.

[Zum Seitenanfang](#) ↕

Erweitertes Handbuch

Erweitertes Handbuch > Anhang

Anhang

- ➔ Druckbereich
- ➔ Abnehmen/Anbringen der Dokumentenabdeckung
- ➔ Löschen nicht benötigter Druckaufträge
- ➔ Aktualisieren der MP Drivers
- ➔ Deinstallieren der Online-Handbücher
- ➔ Transportieren des Geräts
- ➔ Öffnen des Dialogfelds mit den Druckereigenschaften (Windows)
- ➔ Öffnen der Dialogfelder "Seite einrichten" (Page Setup) und "Drucken" (Print) (Macintosh)
- ➔ Öffnen des Canon IJ-Druckerdienstprogramms (Canon IJ Printer Utility) (Macintosh)
- ➔ Verbinden des Druckers mit dem Netzwerk

[Zum Seitenanfang ↕](#)

Erweitertes Handbuch

Erweitertes Handbuch > Anhang > Druckbereich

Druckbereich

Um eine optimale Druckqualität zu gewährleisten, wird an den Rändern jedes Druckmaterials ein gewisser Bereich freigelassen. Der tatsächlich bedruckbare Bereich befindet sich innerhalb dieser Ränder.

Empfohlener Druckbereich : Canon empfiehlt, innerhalb dieses Bereichs zu drucken.

Bedruckbarer Bereich : Der Bereich, in dem das Drucken möglich ist.

Das Drucken in diesem Bereich kann jedoch die Druckqualität oder die Genauigkeit der Papierzufuhr beeinträchtigen.

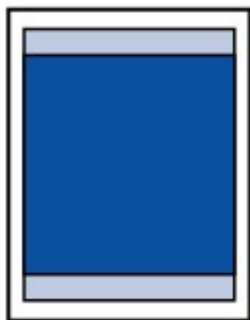

Hinweis

■ Randloser Druck

- Durch Auswahl der Option zum randlosen Drucken können Sie Ausdrucke ohne Ränder erstellen.
- Bei der Ausführung des randlosen Druckens kann es zu minimalen Beschneidungen an den Kanten kommen, da das gedruckte Bild vergrößert wird, damit es die gesamte Seite ausfüllt.

Verwenden Sie folgendes Papier für den randlosen Druck.

- [Glossy Photo Paper "Everyday Use"/Fotoglanzpapier für den alltäglichen Einsatz] GP-501
- [Photo Paper Glossy/Fotopapier Glanz] GP-502
- [Photo Paper Plus Semi-Gloss/Foto Papier Plus, Seiden-Glanz] SG-201
- [Photo Paper Pro Platinum/Professional Fotopapier Platin] PT-101
- [Photo Paper Plus Glossy II/Fotoglanzpapier Plus II] PP-201
- [Photo Paper Pro II/Professional Fotopapier II] PR-201
- [Matte Photo Paper/Fotopapier Matt] MP-101

Randloses Drucken auf anderen Papiersorten kann die Druckqualität erheblich verringern und/oder zu Ausdrucken mit veränderten Farbtönen führen.

Randloses Drucken auf Normalpapier führt möglicherweise zu Ausdrucken mit geringerer Qualität. Verwenden Sie es nur für Testdrucke. Sie können den randlosen Druck nur dann auf Normalpapier durchführen, wenn Sie über den Computer drucken.

- Je nach Papiertyp kann durch das randlose Drucken die Druckqualität an den oberen und unteren Kanten des Papiers abnehmen, oder diese Teile werden verschmiert.
- Beim randlosen Drucken im Kopiermodus und im Modus "Einfacher Fotonachdruck" können Sie die Größe des Bildbereichs angeben, die über das Papier hinausragt. Wählen Sie dazu im Menü Druckeinstellungen (Print settings) unter Geräteeinstellungen (Device settings) die Option Erweiterte Kopienanzahl (Extended copy amount).

➔ [Ändern der Geräteeinstellungen auf der LCD-Anzeige](#)

➔ [Letter, Legal](#)

➔ [Umschläge](#)

➔ [Andere Formate als Letter, Legal, Umschläge](#)

[Zum Seitenanfang ↕](#)

Erweitertes Handbuch

Erweitertes Handbuch > Anhang > Druckbereich > Andere Formate als Letter, Legal, Umschläge

Andere Formate als Letter, Legal, Umschläge

Größe	Bedruckbarer Bereich (Breite x Höhe)
A5	5,56 x 7,95 Zoll/141,2 x 202,0 mm
A4	8,00 x 11,38 Zoll/203,2 x 289,0 mm
B5	6,90 x 9,80 Zoll/175,2 x 249,0 mm
4 x 6 Zoll/10 x 15 cm	3,73 x 5,69 Zoll/94,8 x 144,4 mm
4 x 8 Zoll/10 x 20 cm*	3,73 x 7,69 Zoll/94,8 x 195,2 mm
5 x 7 Zoll/13 x 18 cm*	4,73 x 6,69 Zoll/120,2 x 169,8 mm
8 x 10 Zoll/20 x 25 cm	7,73 x 9,69 Zoll/196,4 x 246,0 mm
Breit	3,73 x 6,80 Zoll/94,8 x 172,6 mm

* Dieses Seitenformat kann nur beim Drucken über den Computer verwendet werden.

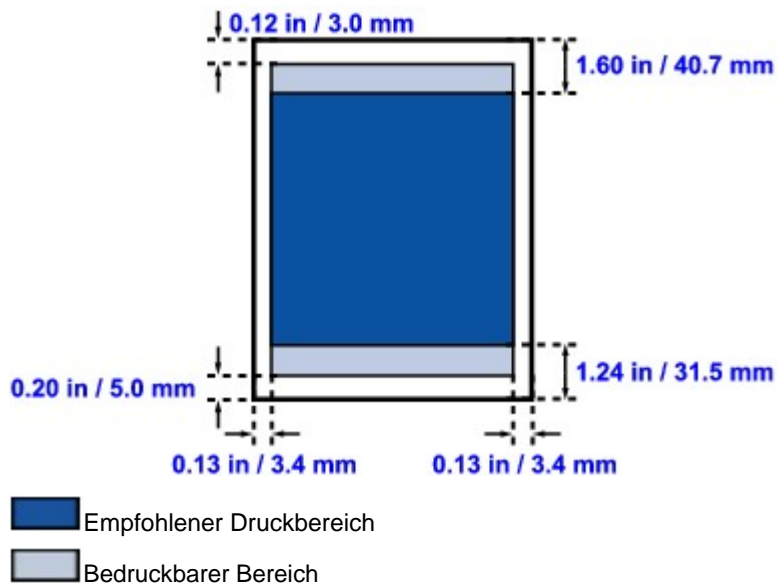

[Zum Seitenanfang ↕](#)

Erweitertes Handbuch

Erweitertes Handbuch > Anhang > Druckbereich > Letter, Legal

Letter, Legal

Größe	Bedruckbarer Bereich (Breite x Höhe)
Letter	8,00 x 10,69 Zoll/203,2 x 271,4 mm
Legal*	8,00 x 13,69 Zoll/203,2 x 347,6 mm

* Dieses Seitenformat kann nur beim Drucken über den Computer verwendet werden.

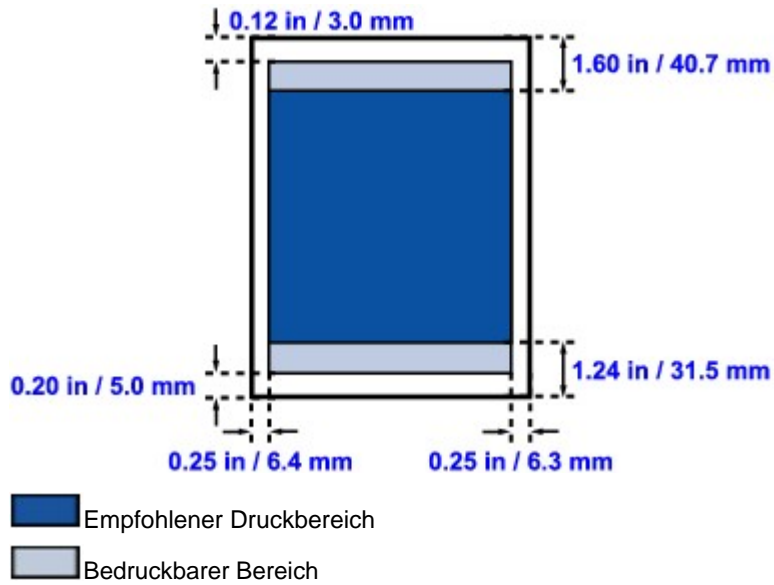

[Zum Seitenanfang ↕](#)

Erweitertes Handbuch

Erweitertes Handbuch > Anhang > Druckbereich > Umschläge

Umschläge

Größe	Empfohlener Druckbereich (Breite x Höhe)
Umschlag DL*	4,06 x 7,50 Zoll/103,2 x 190,5 mm
Umschlag #10*	3,86 x 8,34 Zoll/98,0 x 211,8 mm

* Dieses Seitenformat kann nur beim Drucken über den Computer verwendet werden.

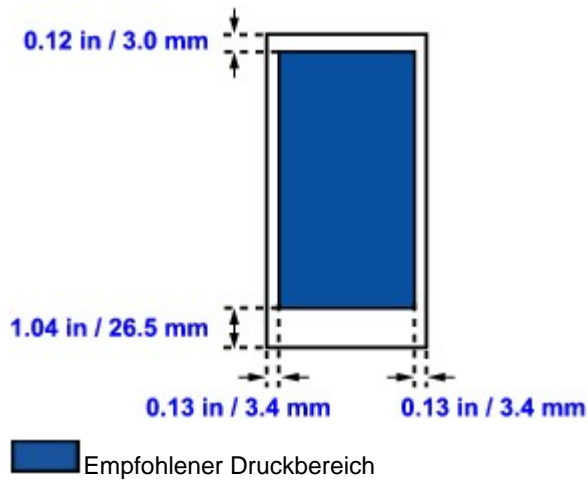

[Zum Seitenanfang ↕](#)

Erweitertes Handbuch

Erweitertes Handbuch > Anhang > Abnehmen/Anbringen der Dokumentenabdeckung

Abnehmen/Anbringen der Dokumentenabdeckung**• Abnehmen der Dokumentenabdeckung:**

Halten Sie die Dokumentenabdeckung senkrecht und ziehen Sie sie schräg nach oben.

**• Anbringen der Dokumentenabdeckung:**

Bringen Sie beide Scharniere (A) der Dokumentenabdeckung wie unten dargestellt in der Halterung (B) der Dokumentenabdeckung an.

[Zum Seitenanfang ↕](#)

Erweitertes Handbuch

Erweitertes Handbuch > Anhang > Löschen nicht benötigter Druckaufträge

Löschen nicht benötigter Druckaufträge

Wenn der Druckvorgang nicht gestartet wird, sind möglicherweise noch Daten von abgebrochenen oder fehlgeschlagenen Druckaufträgen vorhanden.

Löschen Sie die nicht benötigten Druckaufträge mithilfe des Canon IJ-Statusmonitors.

1. Anzeigen des Canon IJ-Statusmonitors

Klicken Sie auf die Schaltfläche für den Statusmonitor in der Taskleiste.

Der Canon IJ-Statusmonitor wird angezeigt.

2. Anzeigen der Druckaufträge

Klicken Sie auf Druckwarteschlange anzeigen... (Display Print Queue...).

Das Fenster "Druckwarteschlange" (Print Queue) wird geöffnet.

3. Löschen von Druckaufträgen

Wählen Sie im Menü Drucker (Printer) die Option Alle Druckaufträge abbrechen (Cancel All Documents).

Klicken Sie auf Ja (Yes), wenn die Bestätigungsmeldung angezeigt wird.

Der Druckauftrag wird gelöscht.



Wichtig

- Benutzer, die keine Zugriffsrechte für die Druckerverwaltung haben, können Druckaufträge anderer Benutzer nicht löschen.

[Zum Seitenanfang](#) ↑

Erweitertes Handbuch

Erweitertes Handbuch > Anhang > Aktualisieren der MP Drivers

Aktualisieren der MP Drivers

- ➔ Verwenden der aktuellen MP Drivers
- ➔ Deinstallieren der MP Drivers
- ➔ Vor dem Installieren der MP Drivers
- ➔ Installieren der MP Drivers

[Zum Seitenanfang ↕](#)

Erweitertes Handbuch

[Erweitertes Handbuch](#) > [Anhang](#) > [Aktualisieren der MP Drivers](#) > [Verwenden der aktuellen MP Drivers](#)

Verwenden der aktuellen MP Drivers

Die MP Drivers umfassen einen Drucker- und einen Scanner-Treiber (ScanGear).

Beim Aktualisieren der MP Drivers auf die neueste Version werden möglicherweise ungelöste Probleme behoben.

Besuchen Sie unsere Website im Internet, und laden Sie die neuesten MP Drivers für Ihr Druckermodell herunter.

Wichtig

- Das Herunterladen der MP Drivers ist kostenfrei. Sie müssen lediglich die anfallenden Internetgebühren zahlen.
- Löschen Sie vor der Installation der aktuellen MP Drivers die auf Ihrem Computer installierte Version.
Informationen zum Löschen der MP Drivers finden Sie unter [Deinstallieren der MP Drivers](#).

Verwandte Themen

[➔ Vor dem Installieren der MP Drivers](#)

[➔ Installieren der MP Drivers](#)

[Zum Seitenanfang](#) ↑

Erweitertes Handbuch

Erweitertes Handbuch > Anhang > Aktualisieren der MP Drivers > Deinstallieren der MP Drivers

MP Drivers deinstallieren

Nicht mehr verwendete MP Drivers können gelöscht werden.
Beenden Sie vor dem Löschen der MP Drivers zunächst alle laufenden Programme.

So löschen Sie nicht benötigte MP Drivers:

Bei vorhandenem Deinstallationsprogramm

1. Starten des Deinstallationsprogramms

- Wählen Sie unter Windows Vista oder Windows XP Start (Start) -> Alle Programme (All Programs) -> "Name Ihres Druckers" -> MP Drivers-Deinstallationsprogramm (MP Drivers Uninstaller).
- Wählen Sie unter Windows 2000 Start (Start) -> Programme (Programs) -> "Name Ihres Druckers" -> MP Drivers-Deinstallationsprogramm (MP Drivers Uninstaller).

Das Dialogfeld MP Drivers-Deinstallationsprogramm (MP Drivers Uninstaller) wird angezeigt.

Wichtig

- In Windows Vista wird beim Installieren, Deinstallieren oder Starten von Software möglicherweise ein Dialogfeld zur Bestätigung oder Warnung angezeigt. Dieses Dialogfeld wird angezeigt, wenn Administratorrechte zum Ausführen einer Aufgabe erforderlich sind.
Falls Sie an einem Administratorkonto angemeldet sind, klicken Sie zum Fortfahren auf Fortfahren oder Zulassen.
Für einige Anwendungen ist zum Fortfahren ein Administratorkonto erforderlich. Falls Sie an einem Standardkonto angemeldet sind, wechseln Sie in ein Administratorkonto und starten Sie den Vorgang neu.

2. Ausführen des Deinstallationsprogramms

Klicken Sie auf Ausführen (Execute). Klicken Sie auf Ja (Yes), wenn die Bestätigungsmeldung angezeigt wird.

Wenn alle Dateien gelöscht wurden, klicken Sie auf Abschließen (Complete).

Das Löschen der MP Drivers ist abgeschlossen.

Wichtig

- Bei der Deinstallation der MP Drivers werden der Drucker- und der Scanner-Treiber (ScanGear) gelöscht.

Ohne Deinstallationsprogramm

Gehen Sie zum Löschen des Druckertreibers ohne Deinstallationsprogramm Start von Windows Vista folgendermaßen vor:

1. Auswählen des zu löschenden Druckers

Wählen Sie Start -> Systemsteuerung (Control Panel) -> Hardware und Sound (Hardware and Sound) -> Drucker (Printers).

Klicken Sie auf das zu löschende Modell, und drücken Sie anschließend die Alt-Taste auf der Tastatur. Klicken Sie im Menü Datei auf Löschen.

2. Löschen des Druckers

Klicken Sie im Dialogfeld Benutzerkontensteuerung (User Account Control) auf Fortsetzen (Continue). Klicken Sie auf Ja (Yes), wenn die Bestätigungsmeldung angezeigt wird.

Das Symbol wird gelöscht.

3. Den zu löschenden Druckertreiber auswählen

Drücken Sie die Taste "Alt". Wählen Sie im Menü Datei die Option Als Administrator ausführen, und

Klicken Sie anschließend auf Servereigenschaften....

Klicken Sie im Dialogfeld Benutzerkontensteuerung auf Fortfahren.

Klicken Sie auf die Registerkarte Treiber (Drivers). Klicken Sie in der Liste Installierte Druckertreiber (Installed printer drivers) auf den zu löschenden Drucker.

4. Löschen des Druckertreibers

Wenn Sie auf Entfernen... (Remove...) klicken, wird das Dialogfeld Treiber und Paket entfernen (Remove Driver And Package) angezeigt.

Wählen Sie Treiber und Paket entfernen (Remove driver and driver package), und klicken Sie anschließend auf OK.

Klicken Sie auf Ja (Yes), wenn die Bestätigungsmeldung angezeigt wird.

Wenn die Datenerfassung im Dialogfeld Treiberpaket entfernen (Remove Driver Package) abgeschlossen ist, klicken Sie auf Löschen (Delete).

5. Klicken Sie auf OK.

Das Löschen des Druckertreibers ist abgeschlossen.



Wichtig

- Der Druckertreiber kann möglicherweise nicht ordnungsgemäß aus der Liste Installierte Druckertreiber (Installed printer drivers) entfernt werden. Starten Sie in diesem Fall den Computer neu und versuchen Sie es erneut.

[Zum Seitenanfang](#) ↑

Erweitertes Handbuch

Erweitertes Handbuch > Anhang > Aktualisieren der MP Drivers > Vor dem Installieren der MP Drivers

Vor dem Installieren der MP Drivers

In diesem Abschnitt werden die Elemente erläutert, die Sie vor der Installation der MP Drivers überprüfen sollten. Lesen Sie diesen Abschnitt, wenn bei der Installation der MP Drivers Probleme auftreten.

Gerätestatus überprüfen

- Schließen Sie den Computer und den Drucker ordnungsgemäß an. Weitere Informationen zum Anschließen finden Sie unter "Software installieren" im Benutzerhandbuch: Inbetriebnahme.
- Schalten Sie den Drucker aus.

Überprüfen der Einstellungen des Computers

- Beenden Sie alle laufenden Anwendungen.
- Melden Sie sich als Benutzer mit Administratorrechten in Windows Vista an.
Melden Sie sich unter Windows XP als Administrator an.
Melden Sie sich unter Windows 2000 als Mitglied der Administratorgruppe an.



Hinweis

- Ist auf Ihrem Computer bereits eine ältere Version der MP Drivers installiert, löschen (deinstallieren) Sie zunächst diese Version. Anweisungen zum Löschen der MP Drivers erhalten Sie unter [Deinstallieren der MP Drivers](#).
-

Verwandte Themen

- ➔ [Verwenden der aktuellen MP Drivers](#)
- ➔ [Installieren der MP Drivers](#)

[Zum Seitenanfang](#) ↑

Erweitertes Handbuch

Erweitertes Handbuch > Anhang > Aktualisieren der MP Drivers > Installieren der MP Drivers

Installieren der MP Drivers

Sie können über das Internet auf unsere Website zugreifen und die neuesten MP Drivers für Ihr Druckermodell herunterladen.

So installieren Sie die heruntergeladenen MP Drivers:

1. Schalten Sie den Drucker aus.



Wichtig

- Wenn Sie den Computer bei eingeschaltetem Drucker einschalten, wird die Windows-Funktion Plug & Play automatisch ausgeführt und das Fenster Neue Hardware gefunden (Found New Hardware) (Windows Vista) oder Assistent für das Suchen neuer Hardware (Found New Hardware Wizard) (Windows XP, Windows 2000) angezeigt. Klicken Sie in diesem Fall auf Abbrechen.

2. Starten des Installationsprogramms

Doppelklicken Sie auf das Symbol der heruntergeladenen Datei.
Das Installationsprogramm wird gestartet.



Wichtig

- In Windows Vista wird beim Installieren, Deinstallieren oder Starten von Software möglicherweise ein Dialogfeld zur Bestätigung oder Warnung angezeigt. Dieses Dialogfeld wird angezeigt, wenn Administratorrechte zum Ausführen einer Aufgabe erforderlich sind.
Falls Sie an einem Administratorkonto angemeldet sind, klicken Sie zum Fortfahren auf Fortfahren (Continue) oder Zulassen (Allow).
Für einige Anwendungen ist zum Fortfahren ein Administratorkonto erforderlich. Falls Sie an einem Standardkonto angemeldet sind, wechseln Sie in ein Administratorkonto und starten Sie den Vorgang neu.

3. Installieren des Treibers

Klicken Sie im Willkommensbildschirm (Welcome) auf Weiter (Next).
Lesen Sie die Lizenzvereinbarung (License Agreement). Klicken Sie anschließend auf Ja (Yes).
Die Installation der MP Drivers beginnt.

Nachdem die Meldung Installation beendet (Installation Complete) angezeigt wurde, vergewissern Sie sich, dass der Drucker über ein Kabel mit dem Computer verbunden ist.

Um den Anschluss für den Drucker manuell auszuwählen, aktivieren Sie das Kontrollkästchen Druckeranschluss auswählen (Select printer port), und klicken Sie auf Manuelle Auswahl (Manual selection). Wählen Sie im Fenster Druckeranschluss auswählen (Select printer port) das Verbindungsziel aus, und klicken Sie auf OK.

4. Abschließen der Installation

Klicken Sie auf Abschließen (Complete).
Schalten Sie den Drucker ein, und warten Sie, bis die Verbindung erkannt wird.

Mit dieser Vorgehensweise werden die MP Drivers installiert.

Je nach verwendetem Betriebssystem werden Sie möglicherweise dazu aufgefordert, Ihren Computer neu zu starten. Führen Sie den Neustart des Computers aus, um die Installation ordnungsgemäß abzuschließen.



Wichtig

- Das Herunterladen der MP Drivers ist kostenfrei. Sie müssen lediglich die anfallenden Internetgebühren zahlen.

Verwandte Themen

➔ [Verwenden der aktuellen MP Drivers](#)

➡ Vor dem Installieren der MP Drivers

[Zum Seitenanfang ↕](#)

Erweitertes Handbuch

Erweitertes Handbuch > Anhang > Deinstallieren der Online-Handbücher

Deinstallieren der Online-Handbücher

Gehen Sie wie folgt vor, um alle auf Ihrem Computer installierten Online-Handbücher zu deinstallieren.



Dabei werden alle installierten Online-Handbücher in einem Schritt entfernt.

1. Klicken Sie auf Start > Alle Programme (Programme unter Windows 2000) > Canon XXX Handbuch ("XXX" steht dabei für den Namen des Geräts) > Deinstallieren.
2. Klicken Sie auf OK, wenn die Bestätigungsmeldung angezeigt wird.



Hinweis

- Wenn eine Aufforderung zum Neustarten des Computers angezeigt wird, klicken Sie auf OK, um den Computer neu zu starten.

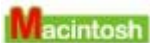

Alle Online-Handbücher außer der Hilfe des Druckertreibers und des Scannertreibers werden gleichzeitig deinstalliert.

1. Wählen Sie im Menü Gehe zu die Option Programme.
2. Doppelklicken Sie auf den Ordner Canon-Dienstprogramme (Canon Utilities) und anschließend auf IJ-Handbuch (IJ Manual).
3. Ziehen Sie den Ordner mit dem Namen des Geräts in den Papierkorb.
4. Ziehen Sie das Symbol für das  XXX Online-Handbuch (XXX On-screen Manual) (wobei "XXX" für den Namen Ihres Geräts steht) auf Ihrem Desktop in den Papierkorb.

[Zum Seitenanfang](#) ↕

Erweitertes Handbuch

Erweitertes Handbuch > Anhang > Transportieren des Geräts

Transportieren des Geräts

Verpacken Sie das Gerät in der Originalverpackung, wenn es transportiert werden soll.

Wenn die Originalverpackung nicht mehr vorhanden ist, verpacken Sie das Gerät vorsichtig mit ausreichend Verpackungsmaterial in einem stabilen Karton.

Vorsicht

- Transportieren und lagern Sie das Gerät nicht schräg, senkrecht oder auf dem Kopf, da hierdurch Tinte austreten und das Gerät beschädigt werden kann.

1. Schalten Sie das Gerät aus.

2. Vergewissern Sie sich, ob die **Power**-Anzeige aus ist, und ziehen Sie den Netzstecker des Geräts heraus.

Wichtig

- Trennen Sie das Gerät nicht von der Stromversorgung, wenn die **Power**-Anzeige leuchtet oder grün blinkt, da dies zu Fehlfunktionen oder einer Beschädigung des Geräts führen kann, wodurch unter Umständen keine Druckvorgänge mehr ausgeführt werden können.

3. Ziehen Sie die Papierstütze und die Verlängerung des Ausgabefachs heraus. Schließen Sie das Papierausgabefach, und schließen Sie anschließend das Bedienfeld.

4. Ziehen Sie erst das Druckerkabel aus dem Computer und dem Gerät und dann den Stecker aus dem Gerät.

5. Sichern Sie alle Abdeckungen des Geräts mit Klebeband, damit sie sich während des Transports nicht öffnen. Verpacken Sie das Gerät anschließend in den Plastikbeutel.

6. Polstern Sie das Gerät beim Einpacken gut mit schützendem Verpackungsmaterial.

Wichtig

- Verpacken Sie das Gerät mit installiertem Druckkopf und Tintenbehältern.

Hinweis

- Beschriften Sie den Karton gut sichtbar mit dem Hinweis „Vorsicht, zerbrechlich“.

[Zum Seitenanfang](#) ↕

Erweitertes Handbuch

Erweitertes Handbuch > Anhang > Öffnen des Dialogfelds mit den Druckereigenschaften (Windows)

Öffnen des Dialogfelds mit den Druckereigenschaften (Windows)

Das Druckertreiber-Setup-Fenster kann über die Anwendungssoftware oder über das Startmenü in der Windows-Taskleiste aufgerufen werden.

Öffnen des Dialogfelds mit den Druckereigenschaften über die Anwendungssoftware

Führen Sie die nachfolgenden Schritte aus, um die Druckereinstellungen vor dem Druckvorgang zu konfigurieren.

1. Wählen Sie den Befehl zum Drucken in der Anwendungssoftware.

In der Regel wird mit dem Befehl Drucken (Print) im Menü Datei (File) das Dialogfeld Drucken (Print) aufgerufen.

2. Wählen Sie den Namen Ihres Druckers und klicken Sie auf die Option Einstellungen (Preferences) (oder Eigenschaften (Properties)).

Das Dialogfeld "Druckereigenschaften" (Printer Properties) wird geöffnet.



Hinweis

- Wenn Sie das Dialogfeld mit den Druckereigenschaften über den Befehl Eigenschaften (Properties) öffnen, werden die Registerkarten für Windows-Funktionen wie Anschlüsse (Ports) oder Erweitert (Advanced) angezeigt. Diese Registerkarten werden nicht angezeigt, wenn Sie das Druckertreiber-Setup-Fenster über den Befehl Druckereinstellungen (Printing Preferences) oder über die Anwendungssoftware aufrufen. Informationen zu den Registerkarten mit Windows-Funktionen finden Sie im Windows-Benutzerhandbuch.

Öffnen des Dialogfelds mit den Druckereigenschaften über das Startmenü

Führen Sie die folgenden Schritte aus, um Wartungsarbeiten wie die Druckkopfreinigung durchzuführen oder um Druckereinstellungen zu konfigurieren, die bei allen Anwendungen gleich sind.

1. Wählen Sie im Startmenü die Elemente wie im Folgenden dargestellt.

- Wählen Sie unter Windows Vista Start > Systemsteuerung > Hardware und Sound > Drucker.
- Wählen Sie unter Windows XP Start > Systemsteuerung > Drucker und andere Hardware > Drucker und Faxgeräte.
- Wählen Sie unter Windows 2000 Start > Einstellungen > Drucker.

2. Klicken Sie mit der rechten Maustaste auf das Symbol für den Namen Ihres Druckermodells, und wählen Sie im angezeigten Menü die Option Druckereinstellungen (Printing Preferences) aus.

Das Dialogfeld "Druckereigenschaften" (Printer Properties) wird geöffnet.



Wichtig

- Je nachdem, welche Anwendung Sie verwenden, können die Befehle oder Menünamen unterschiedlich lauten, und es können mehr Schritte erforderlich sein als hier angegeben. Weitere Informationen finden Sie im Benutzerhandbuch zu Ihrer Anwendungssoftware.

[Zum Seitenanfang ↕](#)

Erweitertes Handbuch

Erweitertes Handbuch > Anhang > Öffnen der Dialogfelder "Seite einrichten" (Page Setup) und "Drucken" (Print) (Macintosh)

Öffnen der Dialogfelder "Seite einrichten" (Page Setup) und "Drucken" (Print) (Macintosh)

Sie können die Dialogfelder "Seite einrichten" (Page Setup) und "Drucken" (Print) über die Anwendung öffnen, die Sie gerade verwenden.

Öffnen des Dialogfelds "Seite einrichten" (Page Setup)

Im Dialogfeld "Seite einrichten" (Page Setup) können Sie vor dem Drucken die Seiteneinstellungen festlegen.

- 1. Wählen Sie im Menü Datei (File) der Anwendung die Option Seite einrichten... (Page Setup...).**

Das Dialogfeld "Seite einrichten" (Page Setup) wird geöffnet.

Öffnen des Dialogfelds "Drucken" (Print)

Im Dialogfeld "Drucken" (Print) können Sie vor dem Drucken Druckeinstellungen vornehmen.

- 1. Wählen Sie im Menü Datei (File) der Anwendung die Option Drucken... (Print...).**

Nun erscheint das Dialogfeld Drucken.

[Zum Seitenanfang ↕](#)

Erweitertes Handbuch

Erweitertes Handbuch > Anhang > Öffnen des Canon IJ-Druckerdienstprogramms (Canon IJ Printer Utility) (Macintosh)

Öffnen des Canon IJ-Druckerdienstprogramms (Canon IJ Printer Utility) (Macintosh)

Führen Sie folgende Schritte aus, um das Canon IJ-Druckerdienstprogramm (Canon IJ Printer Utility) zu öffnen:

Unter Mac OS X 10.5.x

1. Wählen Sie im Apple-Menü die Option **Systemeinstellungen (System Preferences)**.
2. Klicken Sie auf **Drucken & Faxen (Print & Fax)**.
3. Wählen Sie den Gerätenamen unter **Drucker (Printers)**, und klicken Sie auf **Druckwarteliste öffnen... (Open Print Queue...)**.
Die Auftragsliste des Geräts wird angezeigt.
4. Klicken Sie auf **Dienstprogramm (Utility)**.

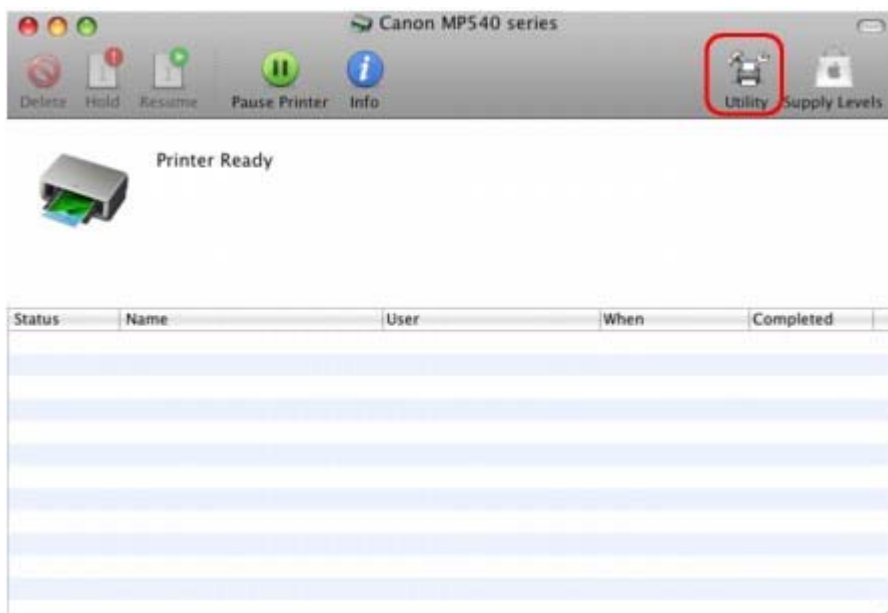

Das Dialogfeld **Druckerliste** wird geöffnet.

5. Wählen Sie den Namen Ihres Geräts aus der Liste **Produkt (Product)**, und klicken Sie auf **Wartung (Maintenance)**.

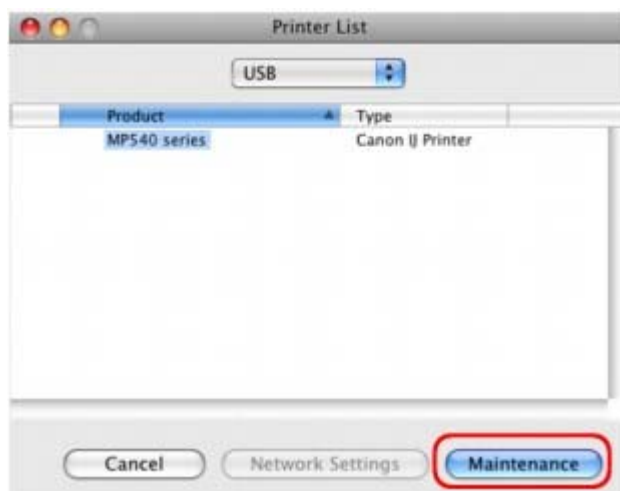

Das Canon IJ-Druckerdienstprogramm (Canon IJ Printer Utility) wird gestartet.

Unter Mac OS X 10.4.x oder Mac OS X 10.3.9

1. Wählen Sie im Menü Gehe zu die Option Programme.
2. Doppelklicken Sie auf den Ordner Dienstprogramme (Utilities) und dann auf das Symbol Drucker-Dienstprogramm (Printer Setup Utility).

Das Dialogfeld Druckerliste wird geöffnet.

3. Wählen Sie Ihr Gerät aus der Liste Name und klicken Sie auf Dienstprogramm (Utility).

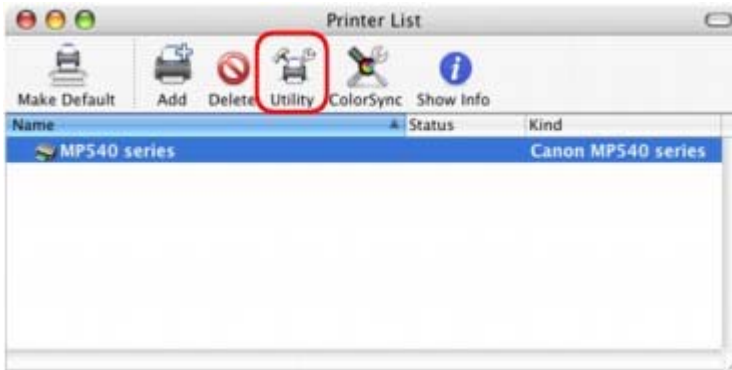

4. Wählen Sie den Namen Ihres Geräts aus der Liste Produkt (Product), und klicken Sie auf Wartung (Maintenance).

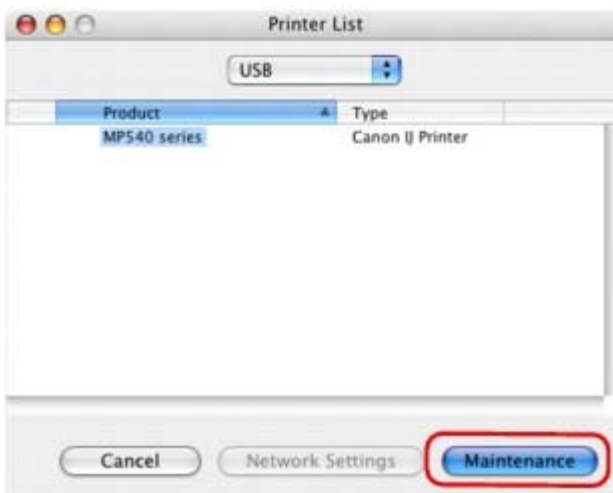

Das Canon IJ Printer Utility wird gestartet.

[Zum Seitenanfang ↕](#)

Erweitertes Handbuch

Erweitertes Handbuch > Anhang > Verbinden des Druckers mit dem Netzwerk

Verbinden des Druckers mit dem Netzwerk

Wenn in einem Netzwerk mehrere Computer verwendet werden, können Sie den an einem dieser Computer angeschlossenen Drucker für die Verwendung durch andere Netzwerkbenutzer freigeben. Die Windows-Versionen der Computer, die an das Netzwerk angeschlossen sind, müssen nicht unbedingt identisch sein.

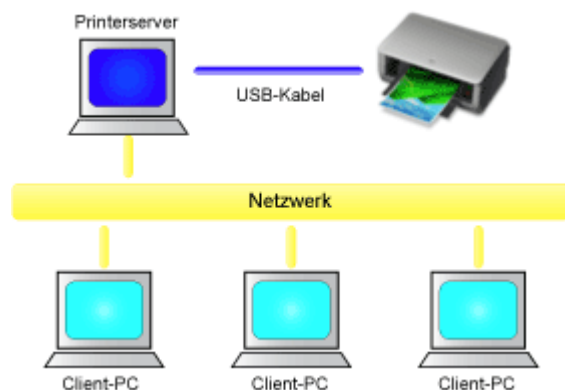

- **Einstellungen auf dem Druckserver**

Beschreibt das Verfahren für das Einrichten eines Computers, der über ein USB-Kabel direkt mit dem Drucker verbunden ist.

- **Einstellungen auf dem Client-PC**

Beschreibt das Verfahren für das Einrichten der Computer, die den Drucker über das Netzwerk verwenden.

Wenn Sie den Druckvorgang ausführen, werden die Daten über den Druckserver an den Drucker gesendet.

Wichtig

- Falls beim Drucken eines Dokuments mit einem Netzwerkdrucker ein Fehler auftritt, wird die Fehlermeldung des Canon IJ-Statusmonitors sowohl auf dem Client-Computer als auch auf dem Druckserver angezeigt. Bei normalen Druckvorgängen wird der Canon IJ-Statusmonitor nur auf dem Client-System angezeigt.

Hinweis

- Installieren Sie den Druckertreiber von der im Lieferumfang des Geräts enthaltenen Installations-CD-ROM auf dem Druckserver und auf jedem Client-Computer. Für jedes Betriebssystem steht der entsprechende Druckertreiber zur Verfügung.

Verwandtes Thema

➔ [Einschränkungen beim Netzwerkdruck](#)



[Zum Seitenanfang](#) ↑

Erweitertes Handbuch

Erweitertes Handbuch > Anhang > Verbinden des Druckers mit dem Netzwerk > Einstellungen auf dem Druckserver

Einstellungen auf dem Druckserver

Wenn Sie einen Drucker in einem Netzwerk verwenden möchten, stellen Sie auf dem Druckerserversystem die Druckerfreigabe ein.

So richten Sie den Druckserver ein:

1. Installieren des Druckertreibers auf dem Druckserver

Informationen zur Installation finden Sie im Benutzerhandbuch.

2. Auswählen von Elementen im Startmenü wie unten dargestellt:

- Wählen Sie in Windows Vista Start -> Systemsteuerung -> Hardware und Sound -> Drucker.
- Wählen Sie unter Windows XP Start -> Systemsteuerung -> Drucker und andere Hardware -> Drucker und Faxgeräte.
- Wählen Sie unter Windows 2000 Start -> Einstellungen -> Drucker.

Das Fenster Drucker (Printers) (Windows Vista, Windows 2000) oder Drucker und Faxgeräte (Printers and Faxes) (Windows XP) wird angezeigt.

3. Klicken auf das Symbol für das Druckermodell, das für die gemeinsame Nutzung freigegeben werden soll

- Drücken Sie in Windows Vista die Taste "Alt" auf der Tastatur und wählen Sie anschließend im angezeigten Menü Datei (File) Als Administrator ausführen (Run as administrator) -> Freigabe... (Sharing...) aus.
- Wählen Sie in Windows XP oder Windows 2000 im Menü Datei (File) die Option Freigabe... (Sharing...) aus.



Hinweis

- Windows XP zeigt möglicherweise eine Meldung mit der Empfehlung für den Benutzer an, den Netzwerkinstallations-Assistenten zum Einrichten der Freigabe zu verwenden. Wenn diese Meldung angezeigt wird, wählen Sie nicht die Option zur Verwendung des Assistenten aus, und richten Sie die Freigabe anschließend ein.

4. Einstellen der Freigabe

Wählen Sie Drucker freigeben (Windows Vista, Windows XP) oder Freigegeben als (Windows 2000) auf der Registerkarte Freigabe, um einen Freigabennamen festzulegen, und klicken Sie auf OK.



Wichtig

- In Windows Vista wird beim Installieren, Deinstallieren oder Starten von Software möglicherweise ein Dialogfeld zur Bestätigung oder Warnung angezeigt. Dieses Dialogfeld wird angezeigt, wenn Administratorrechte zum Ausführen einer Aufgabe erforderlich sind. Falls Sie an einem Administratorkonto angemeldet sind, klicken Sie zum Fortfahren auf Fortfahren oder Zulassen. Für einige Anwendungen ist zum Fortfahren ein Administratorkonto erforderlich. Falls Sie an einem Standardkonto angemeldet sind, wechseln Sie in ein Administratorkonto und starten Sie den Vorgang neu.

Mit diesem Schritt ist das Setup auf dem Druckserver abgeschlossen. Richten Sie anschließend die Client-Computer ein.



[Zum Seitenanfang](#) ↑

Erweitertes Handbuch

Erweitertes Handbuch > Anhang > Verbinden des Druckers mit dem Netzwerk > Einstellungen auf dem Client-PC

Einstellungen auf dem Client-PC

Legen Sie nach der Konfiguration des Druckersystems die Einstellungen auf den Client-Computern fest.

So richten Sie das Client-System ein:

Windows Vista

1. Installieren des Druckertreibers auf den Client-Computern

Wählen Sie Benutzerdefinierte Installation (Custom Install) als Installationsmethode. Weitere Informationen zum Anschließen finden Sie unter "Software installieren" im Benutzerhandbuch: Inbetriebnahme.

Hinweis

- Während der Installation werden Sie aufgefordert, den Drucker einzuschalten. Klicken Sie auf Manuelle Wahl (Manual Selection), und wählen Sie anschließend einen geeigneten Anschluss für das Fertigstellen der Installation.

2. Starten des Assistenten

Wählen Sie Start -> Netzwerk (Network) -> Drucker hinzufügen (Add a printer). Das Fenster Drucker hinzufügen (Add Printer) wird angezeigt.

3. Hinzufügen eines Druckers

Wählen Sie die Option Einen Netzwerk-, Drahtlos- oder Bluetooth-Drucker hinzufügen (Add a network, wireless or Bluetooth printer) aus, und klicken Sie auf das Symbol des Druckers, den Sie auf dem Druckserver für die Freigabe im Netzwerk konfiguriert haben, und anschließend auf Weiter (Next).

Hinweis

- Wird das Symbol für den Drucker nicht angezeigt, überprüfen Sie, ob der Drucker tatsächlich mit dem Druckserver verbunden ist.
- Möglicherweise dauert es einige Zeit, bis das Druckersymbol angezeigt wird.

4. Abschließen der Installation

Führen Sie die auf dem Bildschirm beschriebenen Schritte durch, und klicken Sie anschließend auf Fertig stellen (Finish).

Das Symbol für den freigegebenen Drucker wird im Fenster Drucker (Printers) erstellt.

Mit diesem Schritt ist das Setup auf den Client-Computern abgeschlossen. Nun können Sie den Drucker im Netzwerk freigeben.

Windows XP/Windows 2000

1. Installieren des Druckertreibers auf den Client-Computern

Wählen Sie Benutzerdefinierte Installation (Custom Install) als Installationsmethode. Weitere Informationen zum Anschließen finden Sie unter "Software installieren" im Benutzerhandbuch: Inbetriebnahme.

Hinweis

- Während der Installation werden Sie aufgefordert, den Drucker einzuschalten. Klicken Sie auf Manuelle Wahl (Manual Selection), und wählen Sie anschließend einen geeigneten Anschluss für das Fertigstellen der Installation.

2. Starten des Assistenten

- Wählen Sie unter Windows XP Start -> Systemsteuerung -> Drucker und andere Hardware ->

Drucker und Faxgeräte -> Drucker hinzufügen.

- Wählen Sie unter Windows 2000 Start -> Einstellungen -> Drucker -> Drucker hinzufügen.

Klicken Sie im Willkommensbildschirm (Welcome to the Add Printer Wizard) auf Weiter (Next).

3. Hinzufügen eines Druckers

Wählen Sie Netzwerkdrucker oder Drucker, der an einen anderen Computer angeschlossen ist (Windows XP) oder Netzwerkdrucker (Windows 2000), und klicken Sie anschließend auf Weiter.

Klicken Sie im Fenster Drucker angeben (Specify a Printer) (Windows XP) oder Drucker suchen (Locate Your Printer) (Windows 2000) auf Weiter (Next) und suchen Sie den Druckserver.

Klicken Sie auf das Symbol des Druckers, den Sie auf dem Druckserver für die Freigabe im Netzwerk konfiguriert haben, und anschließend auf Weiter (Next).



Hinweis

- Wird das Symbol für den Drucker nicht angezeigt, überprüfen Sie, ob der Drucker tatsächlich mit dem Druckserver verbunden ist.

4. Abschließen der Installation

Führen Sie die auf dem Bildschirm beschriebenen Schritte durch, und klicken Sie anschließend auf Fertig stellen (Finish).

Das Symbol für den freigegebenen Drucker wird im Fenster Drucker und Faxgeräte (Printers and Faxes) (Windows XP) oder Drucker (Printers) (Windows 2000) erstellt.

Mit diesem Schritt ist das Setup auf den Client-Computern abgeschlossen. Nun können Sie den Drucker im Netzwerk freigeben.



[Zum Seitenanfang ↑](#)

Einschränkungen beim Netzwerkdruck

Diese Einschränkungen gelten, wenn Sie einen Drucker in einer Netzwerkkumgebung verwenden. Prüfen Sie die Einschränkungen, die in Ihrer Netzwerkkumgebung gelten.

Bei der Freigabe eines Druckers in einem Netzwerk

- Nach Beendigung eines Druckauftrags wird möglicherweise eine entsprechende Meldung angezeigt. Gehen Sie zum Deaktivieren der Meldungsanzeige folgendermaßen vor.
 - **Windows Vista**
Drücken Sie bei Verwendung von Windows Vista auf dem Client-Computer die Alt-Taste im Fenster Drucker (Printers). Wählen Sie im Menü Datei (File) die Optionen Als Administrator ausführen (Run as administrator) -> Servereigenschaften... (Server Properties...).
Deaktivieren Sie das Kontrollkästchen Informative Benachrichtigungen für Netzwerkdrucker anzeigen (Show informational notifications for network printers) auf der Registerkarte Erweitert (Advanced) und starten Sie den Computer erneut.
 - **Windows XP oder Windows 2000**
Wählen Sie im Menü Datei (File) im Fenster Drucker und Faxgeräte (Printer and Faxes) (Windows XP) oder im Fenster Drucker (Printers) (Windows 2000) auf dem Druckserver die Option Servereigenschaften (Server Properties).
Deaktivieren Sie das Kontrollkästchen Benachrichtigen, wenn Remoteaufträge gedruckt wurden (Notify when remote documents are printed) auf der Registerkarte Erweitert (Advanced) und starten Sie den Computer erneut.
- Die Funktion zur bidirektionalen Kommunikation ist deaktiviert, sodass der korrekte Druckerstatus möglicherweise nicht erkannt wird.
Wenn ein Benutzer eines Client-Computers das Dialogfeld mit den Eigenschaften des Druckertreibers öffnet und anschließend auf OK klickt, während das Kontrollkästchen Bidirektionale Unterstützung aktivieren (Enable bidirectional support) auf der Registerkarte Anschlüsse (Ports) deaktiviert ist, wird auch die bidirektionale Funktion des Druckers möglicherweise deaktiviert. Aktivieren Sie in diesem Fall das Kontrollkästchen Bidirektionale Unterstützung aktivieren (Enable bidirectional support) sowohl auf dem Druckserver als auch auf dem Client-Computer.
- Beim Drucken über einen Client-Computer können Sie die Option für die Canon IJ-Vorschau nicht verwenden.
- Falls die Funktionen auf der Registerkarte Wartung (Maintenance) über einen Client-Computer nicht ordnungsgemäß festgelegt werden können, werden sie möglicherweise abgeblendet. Ändern Sie in diesem Fall die Einstellungen über den Druckserver.
Wenn Sie die Einstellungen auf dem Druckserver ändern, sollten Sie das Symbol des freigegebenen Druckers vom Client-Computer löschen und die Freigabeeinstellungen anschließend erneut auf dem Client-Computer festlegen.

Wenn derselbe Druckertreiber auf dem Druckserver und auf dem Client-Computer als lokaler Drucker installiert ist

- Über die Netzwerk-Crawl-Funktion kann automatisch ein Symbol für den Netzwerkdrucker auf dem Client-Computer erstellt werden.



Erweitertes Handbuch

Erweitertes Handbuch > Verwenden von Easy-PhotoPrint EX

Verwenden von Easy-PhotoPrint EX

--- Verwandeln Sie Ihre Fotos in kreative Kunstwerke ---

Easy-PhotoPrint EX ermöglicht Ihnen das einfache Erstellen von Alben, Kalendern und Etiketten mit Fotos, die mit Digitalkameras aufgenommen wurden.

Sie können auch randlose Fotos auf einfache Weise drucken.

Starten von Easy-PhotoPrint EX



Klicken Sie hier: [Easy-PhotoPrint EX](#)



Hinweis

- In den folgenden Abschnitten erhalten Sie weitere Informationen zur Verwendung von Easy-PhotoPrint EX.
 - ➔ [Drucken mit der gebündelten Anwendungssoftware](#)

Erstellen eines persönlichen Fotoalbums

Mit Easy-PhotoPrint EX können Sie ganz einfach Ihr persönliches Fotoalbum erstellen.

Wählen Sie dazu lediglich die gewünschten Fotos sowie ein Layout aus. Anschließend legen Sie nur noch Papier in den Drucker ein und los geht's. Wenn Sie dann noch die gedruckten Seiten binden, halten Sie schon bald Ihr ganz persönliches Erinnerungsalbum in den Händen.



Sie können Layout und Hintergrund ändern und den Fotos Kommentare hinzufügen.



Größe und Ausrichtung sind ebenfalls frei wählbar.



Sie können ein Bild auch quer über die rechte und linke Seite anordnen.

ÜBERPRÜFUNG!

Wählen Sie ein Thema (Hintergrunddesign), um ein Album mit einem einzigen Thema zu erstellen.

Verzieren von Elementen mit Text und Rahmen

Sie können zu Fotos Text und Rahmen hinzufügen. Versehen Sie in einem Album Fotos mit Beschreibungen und fügen Sie einen Rahmen hinzu, um die Fotos interessanter zu gestalten.



ÜBERPRÜFUNG!

Wählen Sie die Option Album, um Text und Rahmen hinzuzufügen. Sie können Fotos nicht in Fotodruck (Photo Print) verzieren.

Erstellen eines Kalenders mit Ihren Lieblingsfotos

Mit Easy-PhotoPrint EX können Sie ganz einfach Kalender erstellen. Erstellen Sie Ihren eigenen Kalender mit Ihren Lieblingsfotos. So macht das Blättern im Kalender richtig Spaß.



Sie können Fotos aller Art verwenden.

Sie können auch Kalender für 2, 6 und 12 Monate erstellen.

Erstellen von Etiketten

Mit Easy-PhotoPrint EX können Sie ganz einfach Etiketten erstellen.

Erstellen Sie Etiketten Ihrer Lieblingsfotos und schicken Sie diese an Ihre Freunde.



ÜBERPRÜFUNG!

Sie können zu Fotos Text hinzufügen.

Erweitertes Handbuch

Erweitertes Handbuch > MP Navigator EX verwenden

MP Navigator EX verwenden

MP Navigator EX ist eine Anwendung, mit der Sie auf einfache Weise Fotos und Dokumente scannen können. Sie ist für Einsteiger geeignet.

MP Navigator EX starten



Klicken Sie hier: [MP Navigator EX](#)



Hinweis

- Weitere Informationen zum Scannen von Bildern mit MP Navigator EX finden Sie unter " [Einfaches Scannen](#)".

Fotos und Dokumente scannen

Mithilfe der MP Navigator EX-Bildschirme können Sie auf einfache Weise scannen. Darüber hinaus können Sie mithilfe von MP Navigator EX gescannte Bilder speichern oder drucken.

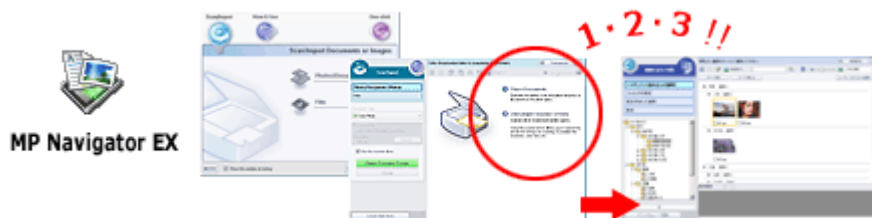

Kleine Dokumente gleichzeitig scannen

Sie können mehrere kleine Dokumente (Fotos, Karten usw.) gleichzeitig scannen. Dies ist hilfreich, da Sie nicht mehrere Scanvorgänge durchführen müssen.

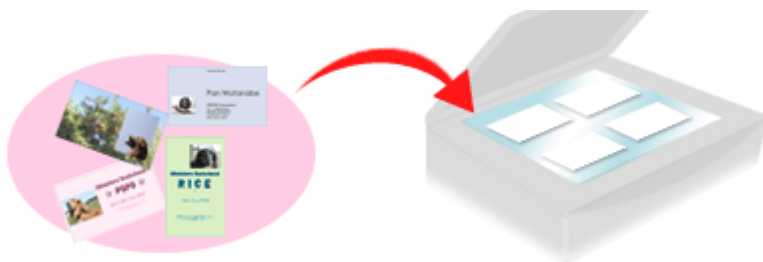

Große Dokumente scannen

Mit MP Navigator EX können Sie problemlos Dokumente scannen, die größer als die Auflagefläche sind. So können Sie die rechte und linke Hälfte eines Dokuments separat scannen und anschließend zu einem Bild zusammenfügen.



Ein-Klick-Scannen

Im Ein-Klick-Modus führt MP Navigator EX alle Schritte vom Scannen bis hin zum Speichern durch

einmaliges Klicken auf ein Symbol aus. Der Ein-Klick-Modus ermöglicht Ihnen zudem, Bilder zu scannen und als PDF-Dateien zu speichern oder automatisch an eine E-Mail anzuhängen.

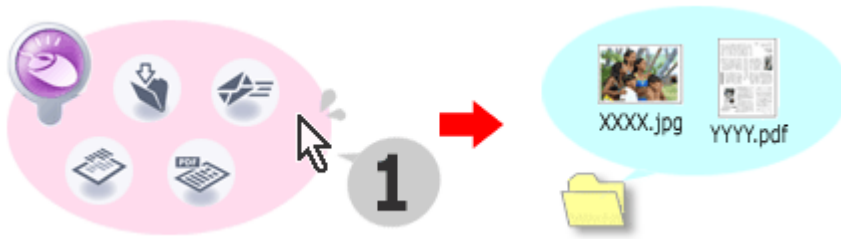

Fotos scannen und korrigieren/verbessern

Mit MP Navigator EX ist es einfach, gescannte Fotos zu korrigieren bzw. zu verbessern. Sie benötigen dafür keine anderen Anwendungen.

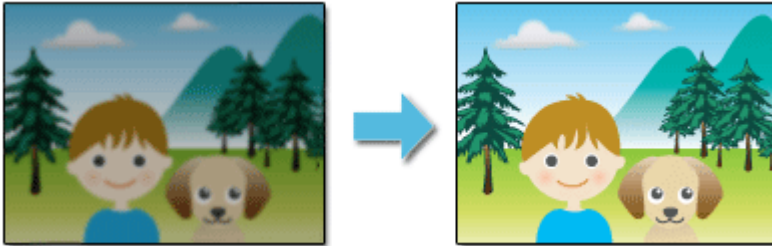

Nähere Informationen zur Verwendung von MP Navigator EX finden Sie unter "[Mit der mitgelieferten Anwendungssoftware scannen.](#)"

[Zum Seitenanfang](#) ↗

Erweitertes Handbuch

Erweitertes Handbuch > Info zum Solution Menu

Info zum Solution Menu

Schneller Zugriff!! Solution Menu

Solution Menu ist ein Menüfenster, das vom Desktop aus schnellen Zugriff auf Informationen zu Anwendungen, Handbüchern und Online-Produktinformationen von Canon bietet.

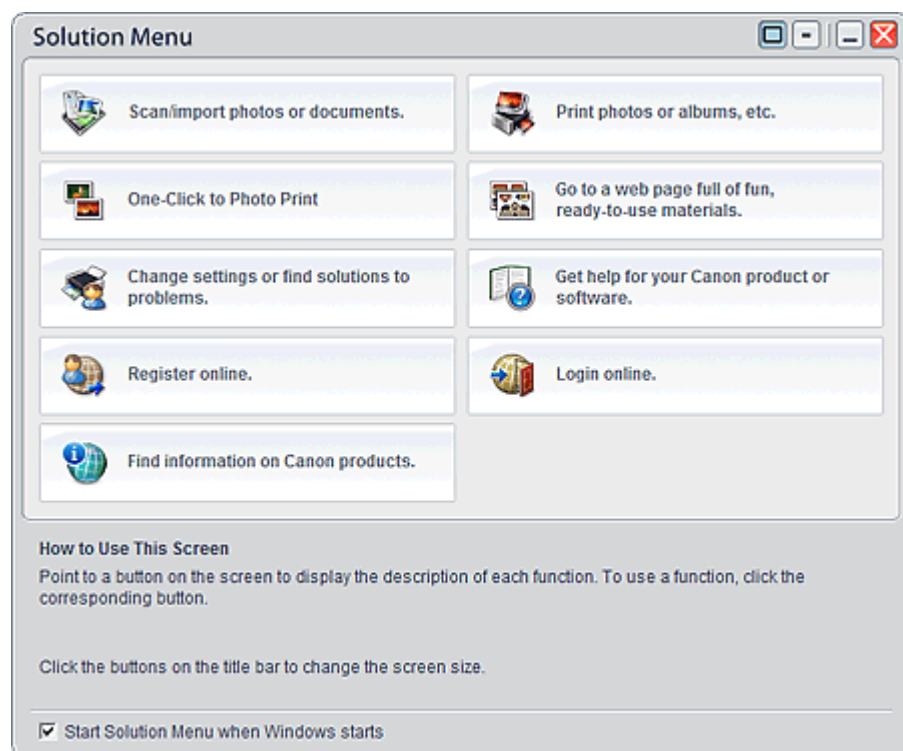

Wichtig

- Anzahl und Typ der im Fenster angezeigten Schaltflächen kann je nach Drucker und Region variieren.

Starten von Solution Menu

 Klicken Sie hier: [Solution Menu](#)

Der Start vom Desktop aus wird weiter unten beschrieben.

Doppelklicken Sie auf dem Desktop auf das Symbol Solution Menu. Sie können auch auf das Startmenü klicken und (Alle) Programme > Canon-Dienstprogramme (Canon Utilities) > Solution Menu > Solution Menu wählen.



Beim nächsten Start von Windows wird Solution Menu automatisch gestartet.

Wenn das Kontrollkästchen Beim Start von Windows Solution Menu starten (Start Solution Menu when Windows starts) links unten im Fenster nicht aktiviert ist, wird Solution Menu nicht beim Start von Windows gestartet.

Wichtig

- Solution Menu wird automatisch gestartet, wenn Sie die Anwendung von der Installations-CD-ROM installieren, die im Lieferumfang des Druckers enthalten ist.

Ändern der Fenstergröße

Klicken Sie in der Titelleiste auf  (Fenstergröße: groß) oder  (Fenstergröße: klein), um die Fenstergröße zu ändern (groß oder klein).

Solution Menu wird beim nächsten Start in der zuletzt angezeigten Fenstergröße geöffnet.

- Bei kleiner Bildschirmgröße

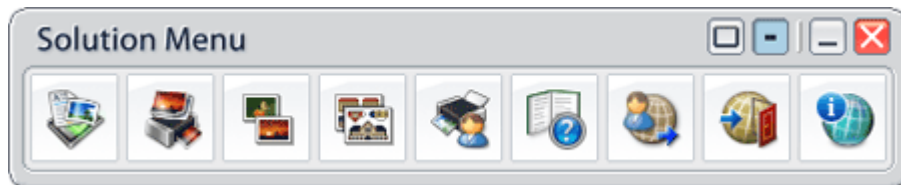

Starten der Anwendung

1. Richten Sie den Mauszeiger auf eine Schaltfläche im Fenster, um eine Beschreibung der jeweiligen Anwendung anzuzeigen.
2. Durch Klicken auf die jeweilige Schaltfläche wird die Anwendung gestartet.
Führen Sie dieselben Schritte durch, um die Handbücher oder die Online-Produktinformationen anzuzeigen.



Wichtig

- Für den Zugriff auf die Online-Informationen benötigen Sie eine Internetverbindung. Es fallen die üblichen Internetverbindungsgebühren an.

Beenden von Solution Menu

Klicken Sie in der Titelleiste auf  (Schließen (Close)).

Einschränkung bei der Verwendung von Solution Menu

Für diese Software gilt die nachfolgend beschriebene Einschränkung. Bei der Verwendung sollten Sie diese Tatsache berücksichtigen.

- Alle Symbole der installierten Anwendungen, die Solution Menu unterstützen, werden im Fenster angezeigt. Nach der Installation ist eine Neuordnung oder ein Löschen der Symbole nicht möglich.

[Zum Seitenanfang](#) ↑